

RANGE ROVER CLUB

**РУКОВОДСТВО ПО ЭКСПЛУАТАЦИИ
RANGE ROVER SPORT 2016**

RANGEROVERCLUB.SU

ОБ ЭТОМ РУКОВОДСТВЕ

Внимательно ознакомьтесь с данным руководством по эксплуатации автомобиля.

ВАЖНАЯ ИНФОРМАЦИЯ

Информация в этом руководстве относится ко всем модификациям автомобилей и дополнительного оборудования, которое может быть не установлено на вашем автомобиле. В связи с определенными затратами времени на выпуск, руководство может содержать описание оборудования, которое пока не является широкодоступным.

Опции, аппаратное и программное обеспечение автомобиля предназначаются для конкретного рынка, на котором изначально планировалось продавать автомобиль. Если автомобиль будет регистрироваться или эксплуатироваться в другой географической зоне, могут потребоваться доработки для приведения его в соответствие с местным законодательством. Jaguar Land Rover Limited не несет ответственности за затраты, связанные с внесением каких-либо изменений в конструкцию автомобиля. Также возможно изменение условий гарантийных обязательств.

На момент сдачи в печать информация в данном руководстве полностью соответствовала действительности. Последующие изменения в конструкции автомобиля могут быть отражены в отдельном приложении к комплекту документации.

Мы постоянно работаем над усовершенствованием нашей продукции, поэтому оставляем за собой право изменять технические характеристики, конструкцию и оборудование в любое время без предварительного уведомления. Такие изменения не налагают дополнительных обязательств на компанию. Запрещается полное или частичное воспроизведение или перевод данного документа без разрешения компании. Компания не несет ответственности за последствия опечаток и пропусков.

СИМВОЛЫ, ИСПОЛЬЗУЕМЫЕ В НАСТОЯЩЕМ РУКОВОДСТВЕ

-  **Предупреждения по безопасности служат для предотвращения получения травм и указывают либо на процедуры, которые необходимо точно выполнять, либо на информацию, которую следует самым тщательным образом учитывать.**
-  **Предостережения служат для предотвращения повреждения автомобиля и указывают либо на процедуры, которые необходимо точно выполнять, либо на информацию, которую следует самым тщательным образом учитывать.**
-  **Этот символ повторной переработки показывает на то, что компоненты следует утилизировать должным образом во избежание загрязнения окружающей среды.**



Данная пиктограмма указывает, что компоненты следует утилизировать надлежащим образом, поскольку в них содержатся токсичные вещества. По вопросу утилизации обратитесь за советом к дилеру / в авторизованную мастерскую и / или в местные уполномоченные органы.



Этот символ указывает на функции, которые можно регулировать, отключать или включать, обратившись к дилеру/в авторизованную мастерскую.



Введение.....	2	Подвеска.....	167
Посадка в автомобиль.....	7	Тормоза.....	174
Выход из автомобиля.....	22	Системы помощи при вождении.....	178
Передние сиденья.....	29	Системы помощи при парковке.....	184
Задние сиденья.....	33	Автоматизированная система парковки Park Assist.....	191
Подголовники.....	38	Камеры.....	197
Рулевое колесо.....	40	Автоматический ограничитель скорости (ASL).....	199
Ремни безопасности.....	42	Круиз-контроль.....	201
Безопасность детей.....	49	Адаптивный круиз-контроль.....	203
Подушки безопасности.....	57	Круиз-контроль для сложных дорожных условий.....	213
Панель приборов.....	66	Система Terrain Response.....	218
Световые сигнализаторы.....	74	Система управления движением под уклон (HDC).....	221
Наружные световые приборы.....	82	Определение глубины брда.....	224
Освещение салона.....	86	Общие сведения об аудио/видеосистеме.....	226
Стеклоочистители и омыватели.....	88	Радио.....	234
Зеркала.....	92	Приемник цифрового радиовещания (DAB).....	237
Система контроля "мертвых зон".....	94	Портативные устройства.....	241
Управление приводом гаражных ворот.....	99	Телевидение.....	251
Остекление салона.....	102	Мультимедийный видеопроектор.....	254
Сенсорный экран.....	106	Режим двойного отображения.....	257
Обогрев и вентиляция.....	112	Мультимедийная система в задней части салона.....	259
Отсеки для хранения.....	124	Голосовое управление.....	265
Перевозка груза.....	128	Телефон.....	270
Буксировка прицепа.....	133	InControl.....	278
Гибридная система.....	146		
Запуск двигателя.....	150		
Интеллектуальная система "Стоп/Старт".....	155		
Система Eco-data.....	158		
Коробка передач.....	159		
Контроль курсовой устойчивости.....	164		

Содержание

Навигационная система.....	289
Топливо и заправка.....	313
Обслуживание.....	325
Очистка автомобиля.....	342
Проверка уровней рабочих жидкостей.....	349
Аккумуляторная батарея.....	358
Предохранители.....	365
Шины.....	377
Система контроля давления в шинах (TPMS).....	388
Комплект для ремонта шин..	391
Замена колеса.....	397
Эвакуация автомобиля.....	405
После столкновения.....	411
Таблички в автомобиле.....	413
Технические характеристики.....	415
Одобрение типа транспортного средства.....	429
Указатель.....	442
Общие сведения об органах управления.....	470

ОТПИРАНИЕ АВТОМОБИЛЯ



Для предотвращения случайного или несанкционированного запуска двигателя или движения автомобиля не оставляйте в салоне детей или животных без присмотра. Когда электронный ключ находится в автомобиле, возможно использование автомобиля.

Примечание: Дальность действия электронного ключа может существенно меняться в зависимости от погодных условий и помех от других передающих устройств.

Примечание: Если за короткий период времени любая дверь или дверь багажного отделения отпирается 10 раз, замок отключается приблизительно на одну минуту.

Автомобиль комплектуется двумя электронными ключами. Электронные ключи служат пультами дистанционного управления запирающим и сигнализацией, позволяя запирать, отпирать автомобиль и управлять им без использования традиционного ключа. См. **12, ДОСТУП БЕЗ КЛЮЧА, 24, ЗАПИРАНИЕ БЕЗ КЛЮЧА** и **150, ЗАПУСК ДВИГАТЕЛЯ**. В каждом электронном ключе также предусмотрен резервный механический ключ, который расположен под сдвигающейся крышкой.

Посадка в автомобиль

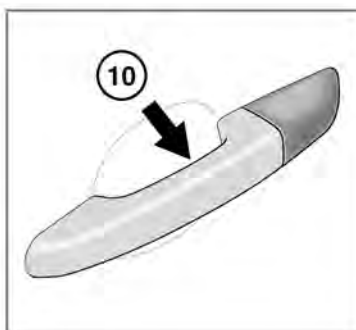
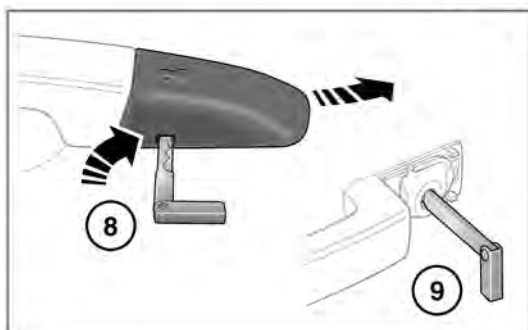
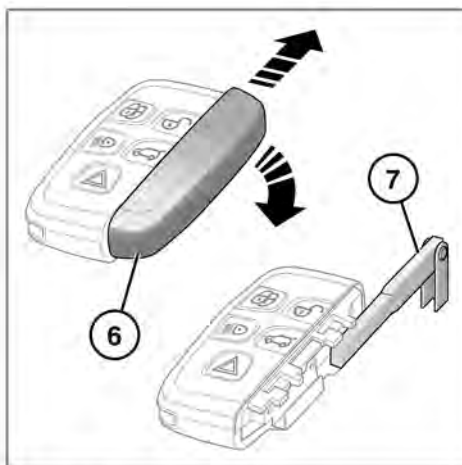
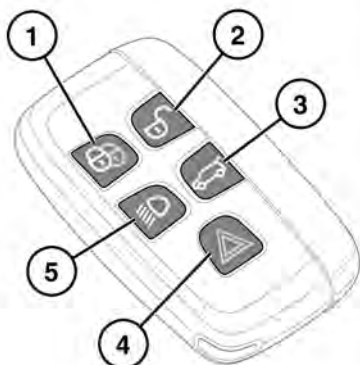

E174002

1. Запирание: нажмите, чтобы запереть автомобиль. Простое запирание автомобиля. В некоторых странах второе нажатие приводит к двойному запиранию автомобиля. См. **22, ПРОСТОЕ ЗАПИРАНИЕ, 22, ДВОЙНОЕ ЗАПИРАНИЕ**. Если автомобиль оснащен зеркалами заднего вида с электроприводом, при включении они будут сложены. См. **151, РЕЗЕРВНАЯ ПРОЦЕДУРА ЗАПУСКА БЕЗ КЛЮЧА**. Для общего закрывания нажмите и удерживайте кнопку. См. **25, ПОЛНОЕ ЗАКРЫВАНИЕ**.
2. Отпирание: нажмите и отпустите эту кнопку для отпирания автомобиля и отключения сигнализации. Фонари аварийной сигнализации дважды мигнут, подтверждая отпирание замков автомобиля и отключение сигнализации. Для облегчения посадки в автомобиль включатся плафоны внутреннего освещения. Если автомобиль оснащен зеркалами заднего вида с электроприводом, они будут разложены (если данная функция включена). Для общего открывания нажмите и удерживайте кнопку. См. **11, ПОЛНОЕ ОТКРЫВАНИЕ**.
3. Багажное отделение: кратковременно нажмите для отпирания/открывания багажного отделения. Если автомобиль заперт и сигнализация включена, то при открывании автомобиля все остальные двери остаются закрытыми и охранная система остается активированной, но датчик проникновения в салон и система обнаружения наклона автомобиля выключаются до тех пор, пока автомобиль не будет закрыт снова. При повторном закрытии (если автомобиль уже заперт и включена сигнализация) в подтверждение повторного полного включения тревожной сигнализации через несколько секунд мигнут фонари аварийной сигнализации. При двойном запирании автомобиля подается звуковой сигнал. См. **92, НАРУЖНЫЕ ЗЕРКАЛА**. Также см. **14, ОТКРЫВАНИЕ И ЗАКРЫВАНИЕ ДВЕРИ БАГАЖНОГО ОТДЕЛЕНИЯ**.

Примечание: Перед запираением убедитесь, что электронный ключ не остался в автомобиле. Электронный ключ не будет обнаружен, если он находится внутри какого-либо металлического предмета или экранирован каким-либо устройством, оснащенным жидкокристаллическим дисплеем с подсветкой (таким как ноутбук, смартфон и т.д.), либо если автомобиль находится в зоне локальных радиочастотных помех. Если электронный ключ не будет обнаружен внутри автомобиля, то ничто не мешает запираению автомобиля. Автомобиль НЕ будет автоматически разблокирован. Отпирание автомобиля может быть выполнено только при помощи другого действующего электронного ключа.

4. Режим "паника":

- Нажмите и удерживайте в течение трех секунд (или нажмите три раза в течение трех секунд) для активации звукового сигнала и фонарей аварийной сигнализации.
- После работы в течение более пяти секунд сигнализация может быть отключена нажатием кнопки и ее удержанием в течение трех секунд (или трехкратным нажатием в течение трех секунд).
- Охранная сигнализация будет также отключена, если при нажатии кнопки "START/STOP" (Запуск/выключение двигателя) в автомобиле находится соответствующий ей электронный ключ.

5. Наружная подсветка:

- Приближаясь к автомобилю в темное время суток, нажмите выключатель наружной подсветки. Для выключения подсветки нажмите еще раз.
- Предварительно заданное время задержки наружной подсветки составляет 30 секунд. Время задержки можно настраивать в диапазоне от 0 до 240 секунд. См. **15, ОТКРЫВАНИЕ И ЗАКРЫВАНИЕ ДВЕРИ БАГАЖНОГО ОТДЕЛЕНИЯ С ЭЛЕКТРОПРИВОДОМ.**

6. Доступ с помощью резервного механического ключа: Сдвиньте боковую крышку, затем извлеките ключ.

7. Извлеките и раскройте резервный механический ключ.

8. Если не удастся открыть автомобиль электронным ключом, вставьте механический ключ в паз в основании крышки замка двери водителя. Слегка нажмите на верхнюю часть крышки и осторожно приподнимите механический ключ вверх. Аккуратно поверните крышку замка двери вверх, чтобы вывести крышку из фиксаторов.

9. Чтобы открыть замок, вставьте механический ключ в открывшуюся личинку замка и поверните. Сигнализация будет продолжать работать до тех пор, пока электронный ключ не будет расположен правильно. Для отключения сигнализации см. **68, МЕНЮ ПАНЕЛИ ПРИБОРОВ.**

Примечание: При установке на место крышки замка двери вставляйте сначала верхние фиксаторы. Нажмите вниз и внутрь, чтобы вставить нижний фиксатор. В подтверждение фиксации раздастся щелчок. Проверьте надежность крепления крышки. ненадежно зафиксированная крышка может отсоединиться во время движения автомобиля.

10. Доступ / выход без ключа: в наружных ручках дверей предусмотрены отдельные датчики для отпирания и запираания. Датчик отпирания расположен на внутренней поверхности ручки.

Примечание: Новый электронный ключ взамен утерянного можно заказать только у дилера/в авторизованной мастерской. Дилеру / авторизованной мастерской потребуется подтверждение личности и права собственности. В случае утери или кражи электронного ключа незамедлительно уведомите дилера / авторизованную мастерскую.

ОДНА / НЕСКОЛЬКО ТОЧЕК ДОСТУПА

При нажатии на кнопку отпирания автомобиль отпирается одним из двух способов:

1. Одна точка доступа: при первом нажатии отпирается дверь водителя. Если автомобиль оснащен лючком топливозаливной горловины, он также отпирается. Чтобы отпереть остальные двери и багажное отделение, следует нажать на кнопку еще раз.

2. Несколько точек доступа: при первом нажатии отпираются все двери, лючок топливозаливной горловины и багажное отделение.

Для переключения режима (одна/несколько точек доступа) нажмите одновременно кнопки отпирания и запираания, и удерживайте их в течение трех секунд. В подтверждение изменений дважды мигнут фонари аварийной сигнализации.

Эту функцию также можно задать из меню **Vehicle Set-up** (Настройки автомобиля) на панели приборов. См. **68, МЕНЮ ПАНЕЛИ ПРИБОРОВ**.

Примечание: Если автомобиль не заблокирован и при этом раздается звуковой сигнал, это указывает на возможную неисправность датчиков сигнализации. При первой возможности обратитесь к дилеру / в авторизованную мастерскую.

ПОЛНОЕ ОТКРЫВАНИЕ

Нажмите и удерживайте в течение трех секунд кнопку отпирания на электронном ключе для отпирания автомобиля и открывания всех окон.

Чтобы отменить полное открывание, нажмите любую из кнопок электронного ключа или переключателя на двери водителя. Чтобы остановить открывание отдельного окна, нажмите выключатель соответствующего стеклоподъемника.

Примечание: Включение и выключение функции полного открывания осуществляется через меню панели приборов. См. **68, МЕНЮ ПАНЕЛИ ПРИБОРОВ**.

ДОСТУП БЕЗ КЛЮЧА

Благодаря этой функции автомобиль можно открыть, если электронный ключ находится в радиусе 1,0 м от ручки двери или наружного выключателя замка задней двери.

Примечание: Электронный ключ не будет обнаружен, если он находится внутри какого-либо металлического предмета или экранирован каким-либо устройством, оснащенным жидкокристаллическим дисплеем с подсветкой, например, смартфоном, ноутбуком (в том числе находящимся в сумке для ноутбука), игровой консолью и т.д. Держите электронный ключ вдали от этих предметов при попытке доступа без ключа, запирания без ключа или запуска без ключа.

Примечание: Электронный ключ должен просто находиться у водителя в сумке или в неметаллическом портфеле. Ключ не требуется доставать или держать в руке.

Датчик отпирания без ключа расположен на внутренней поверхности дверной ручки. Чтобы открыть дверь, возьмите и потяните дверную ручку. Произойдет отпирание автомобиля, сигнализация отключится, и двукратное мигание фонарей аварийной сигнализации подтвердит выполнение команды отпирания. Если зеркала с электроприводом установлены и разблокированы, они займут рабочее положение.

Примечание: Если охранная система настроена на одну точку доступа, а первой открывается какая-либо из пассажирских дверей, то будут открыты все двери.

Когда после посадки в автомобиль все открытые двери будут закрыты, система выполнит поиск действующего электронного ключа в салоне автомобиля. Если действующий электронный ключ не найден, на информационной панели появится сообщение **SMART KEY NOT FOUND** (Электронный ключ не найден). В этой ситуации необходимо использовать действующий электронный ключ, чтобы выполнить **резервную процедуру запуска без ключа**. См. **151, РЕЗЕРВНАЯ ПРОЦЕДУРА ЗАПУСКА БЕЗ КЛЮЧА**.

Охранная система, установленная на данном автомобиле, соответствует 1-ой категории Thatcham, а также нормативам EC 97/116 и директиве EC 95/56 EC.

РЕЖИМ ГОТОВНОСТИ

Если открыть дверь со стороны водителя при помощи электронного ключа или функции доступа без ключа, электрическая система автомобиля активирует режим готовности. Включаются следующие системы:

- Система запоминания водительских настроек.
- Регулировка положения сидений и рулевой колонки.
- Освещение салона и наружное освещение.
- Информационная панель.
- Гнездо питания дополнительного оборудования.

ПЕРЕДАТЧИКИ ДИСТАНЦИОННЫХ ЭЛЕКТРОННЫХ КЛЮЧЕЙ



Людам с имплантированными медицинскими устройствами рекомендуется находиться на расстоянии не менее 22 см от любых установленных в автомобиле передатчиков. Это исключает воздействие излучения системы на такие устройства. Создаваемые помехи могут привести к нарушениям в работе имплантированных медицинских устройств, вызывая тяжелые травмы или летальный исход. Для получения информации о расположении передатчиков охранной системы см. 426, РАСПОЛОЖЕНИЕ ПЕРЕДАТЧИКОВ ЭЛЕКТРОННОГО КЛЮЧА.

ЗАМОК РУЛЕВОЙ КОЛОНКИ

Автомобиль может быть оснащен функцией электронной блокировки рулевой колонки, которая запирает и отпирает ее в соответствии с работой системы запираания автомобиля. Запираание также может сработать автоматически после задержки в случае, если зажигание выключено, а электронный ключ удален из автомобиля.



При эвакуации автомобиля электронный ключ должен находиться в салоне, чтобы рулевая колонка оставалась разблокированной.

В случае неисправности замка рулевой колонки на информационной панели появляется сообщение **Steering Column Locked** (Рулевая колонка заблокирована). В этом случае:

1. Запирите, а затем отпирите автомобиль электронным ключом.
2. Попробуйте разблокировать рулевую колонку еще раз, слегка поворачивая рулевое колесо влево-вправо.

Примечание: Данная ситуация может иметь место, когда рулевая колонка находится под нагрузкой: например, если автомобиль припаркован с рулевым колесом, находящимся в крайнем положении, положение рулевого колеса может непреднамеренно вызывать надавливание передней шиной на бордюр и т.п.

Если проблема не устраняется, немедленно обратитесь к квалифицированным специалистам.

ЗАПИРАНИЕ ДВЕРЕЙ ВО ВРЕМЯ ДВИЖЕНИЯ

Функция запираания при трогании с места автоматически запирает все двери, когда автомобиль достигает установленной скорости. Данную функцию можно активировать/отключать с помощью опции **Drive-away locking** (Автозапираание при трогании с места) в меню панели приборов. См. 68, МЕНЮ ПАНЕЛИ ПРИБОРОВ.

Примечание: При нажатии кнопки запирания или отпирания на двери водителя или переднего пассажира после запирания при трогании функция запирания при трогании с места для данной поездки блокируется. См. **26, РУЧКИ ЗАПИРАНИЯ И ОТКРЫВАНИЯ ДВЕРЕЙ.**

ОТКРЫВАНИЕ И ЗАКРЫВАНИЕ ДВЕРИ БАГАЖНОГО ОТДЕЛЕНИЯ

 Когда дверь багажного отделения открыта, можно видеть ее замок. Не закрывайте замок вручную, так как может автоматически сработать доводка, что может привести к защемлению предметов или частей тела.

 Перед открытием двери багажного отделения убедитесь, что над автомобилем и позади него имеется достаточно свободного места. При недостаточном свободном пространстве для открытия багажного отделения возможно повреждение автомобиля.

 Не используйте дверь багажного отделения, если на нее установлено крепление для велосипеда. Перед открытием двери багажного отделения снимите с нее велосипеда и/или крепления (если имеются).



1. Открывание двери багажного отделения: нажмите для разблокировки, а затем поднимите дверь багажного отделения, чтобы открыть ее.

Примечание: Наружный переключатель открывания двери багажного отделения сработает, если отперты все двери, а селектор передач находится в положении стоянки (**P**). Если селектор передач находится в нейтральном положении (**N**), наружный переключатель открывания двери багажного отделения сработает, только если отперты все двери, а зажигание находится в режиме готовности или выключено. Переключатель не сработает, если селектор переключения передач находится в любом другом положении.

Дверь багажного отделения также можно открыть следующими способами:

- Кнопка отпирания двери багажного отделения в салоне.

- Кнопкой открывания двери багажного отделения на электронном ключе.

Примечание: Дверь багажного отделения не откроется, если автомобиль движется со скоростью около 5 км/ч (3 мили/ч) или выше.

Закрывание двери багажного отделения: после того, как дверь багажного отделения достигнет нижней точки, произойдет плавная доводка двери в полностью закрытое положение. Не захлопывайте с силой дверь багажного отделения.

Примечание: Если действующий электронный ключ не удастся обнаружить в пределах одного метра от задней части автомобиля, прозвучит звуковое предупреждение, указывающее на ошибку запираения. Приблизительно через три секунды дверь багажного отделения снова откроется.

Примечание: Если электронный ключ случайно остался в багажном отделении, а автомобиль заперт и включена сигнализация, прозвучит звуковое предупреждение, указывающее на ошибку запираения. Приблизительно через три секунды дверь багажного отделения снова откроется. Электронный ключ не будет обнаружен, если он находится внутри какого-либо металлического предмета или экранирован каким-либо устройством, оснащенным жидкокристаллическим дисплеем с подсветкой, например, смартфоном, ноутбуком (в том числе находящимся в сумке для ноутбука), игровой консолью и т.д.

Примечание: Оставляя автомобиль без присмотра, убедитесь, что дверь багажного отделения полностью закрыта. Визуальные и звуковые предупреждения указывают на запираение автомобиля и активацию сигнализации. Если при закрытии двери багажного отделения нет визуальных или звуковых предупреждений, автомобиль, возможно, не поставлен на охрану.

ОТКРЫВАНИЕ И ЗАКРЫВАНИЕ ДВЕРИ БАГАЖНОГО ОТДЕЛЕНИЯ С ЭЛЕКТРОПРИВОДОМ



Перед использованием двери убедитесь, что пассажиры находятся вне опасности и им не грозит защемление частей тела дверью багажного отделения. Обратите внимание, что для функции доводки не предусмотрено обнаружение посторонних предметов. Даже при наличии системы обнаружения посторонних предметов возможно получение серьезных травм, в том числе со смертельным исходом.

Когда дверь багажного отделения открыта, можно видеть ее замок. Не закрывайте замок вручную, так как может автоматически сработать доводка, что может привести к защемлению предметов или частей тела.

❗ Перед открытием двери багажного отделения убедитесь, что над автомобилем и позади него имеется достаточно свободного места. При недостаточном свободном пространстве для открытия багажного отделения возможно повреждение автомобиля.

❗ Не используйте дверь багажного отделения, если на нее установлено крепление для велосипеда. Перед открытием двери багажного отделения снимите с нее велосипеда и/или крепления (если имеются).

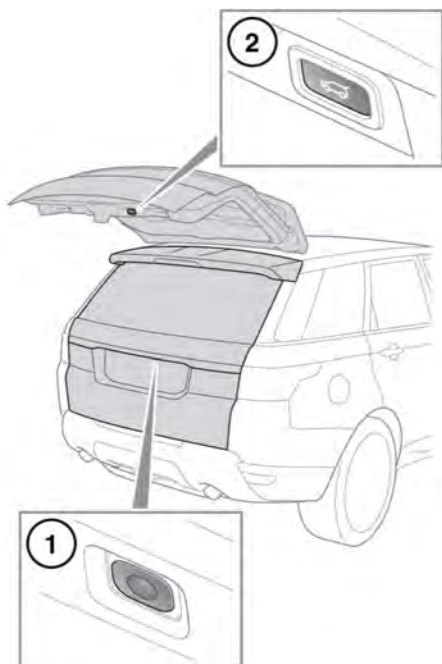

E140993

1. Открывание / закрывание двери багажного отделения: нажмите, чтобы открыть, остановить, включить обратное перемещение или закрыть дверь багажного отделения.
2. Закрывание двери багажного отделения: нажмите, чтобы закрыть/остановить дверь багажного отделения.

Примечание: Наружная кнопка открывания двери багажного отделения работает, если отперты все двери, а селектор передач находится в положении стоянки (P). Если селектор передач находится в нейтральном положении (N), наружная кнопка открывания работает, только если отперты все двери, а зажигание находится в режиме готовности или выключено. Переключатель не работает, если селектор переключения передач находится в любом другом положении.

Дверь багажного отделения также можно открыть или закрыть следующими способами:

- Кнопка отпирания двери багажного отделения в салоне.
- Кнопкой открывания двери багажного отделения на электронном ключе.

После того, как дверь багажного отделения открылась на установленную высоту, ее можно поднять или опустить вручную. Если дверь багажного отделения не открывается или не закрывается надлежащим образом, закройте ее вручную и снова нажмите переключатель открывания двери багажного отделения.

Когда при закрывании дверь багажного отделения приближается к положению закрывания, она плавно доводится в полностью закрытое положение. Если ранее автомобиль был заперт, повторно активируется охранная система автомобиля. В подтверждение статуса охранной системы мигнут фонари аварийной сигнализации. Также в качестве подтверждения может прозвучать звуковой сигнал.

Примечание: Если во время открывания или закрывания двери багажного отделения нажать выключатель замка багажника, ее движение прекратится. Однако если выключатель нажать на этапе доводки, запрос будет проигнорирован.

Обнаружение посторонних предметов при открытии двери: если обнаружен предмет, который может помешать открытию двери багажного отделения, ее движение будет прекращено. Удалите препятствия и снова нажмите на переключатель закрывания двери багажного отделения, чтобы открыть багажное отделение.

Обнаружение помех при закрывании: если обнаружен предмет, который может помешать закрыванию двери багажного отделения, то ее перемещение останавливается, и дверь по возможности перемещается обратно в полностью открытое положение.

Прозвучит звуковое предупреждение, свидетельствующее о неполном запирании. Устраните помехи, и если дверь багажного отделения открыта, повторно нажмите выключатель закрывания, чтобы закрыть дверь. Если дверь багажного отделения закрыта, нажмите выключатель открывания, чтобы открыть дверь, и устраните помехи. После устранения помех повторно нажмите выключатель закрывания, чтобы закрыть дверь багажного отделения.

Примечание: Если действующий электронный ключ не удалось обнаружить в пределах 1 м от задней части автомобиля, дверь багажного отделения не закроется.

Предупреждающий звуковой сигнал укажет на ошибку при запирании.

Примечание: Если дверь багажного отделения закрыта вручную, система автомобиля выполнит поиск действующего электронного ключа. Если электронный ключ не обнаружен в пределах 1 м от задней части автомобиля, или если электронный ключ находится внутри салона автомобиля, предупреждающий звуковой сигнал укажет на ошибку при запирании и спустя около трех секунд дверь багажного отделения снова откроется.

Примечание: Если электронный ключ случайно остался в багажном отделении, а автомобиль заперт и включена сигнализация, прозвучит звуковое предупреждение, указывающее на ошибку запираания. Приблизительно через три секунды дверь багажного отделения снова откроется. Электронный ключ не будет обнаружен, если он находится внутри какого-либо металлического предмета или экранирован каким-либо устройством, оснащенным жидкокристаллическим дисплеем с подсветкой, например, смартфоном, ноутбуком (в том числе находящимся в сумке для ноутбука), игровой консолью и т.д.

ДВЕРЬ БАГАЖНОГО ОТДЕЛЕНИЯ, УПРАВЛЯЕМАЯ ЖЕСТАМИ

- ❗ Перед открытием двери багажного отделения убедитесь, что над автомобилем и позади него имеется достаточно свободного места. При недостаточном свободном пространстве для открытия багажного отделения возможно повреждение автомобиля.
- ❗ Не используйте дверь багажного отделения, если на нее установлено крепление для велосипеда. Перед открытием двери багажного отделения снимите с нее велосипеда и/или крепления (если имеются).

Датчики, расположенные в наружной части заднего бампера, распознают движение ноги ниже уровня бампера и обеспечивают автоматическое открывание или закрывание двери багажного отделения с электроприводом.

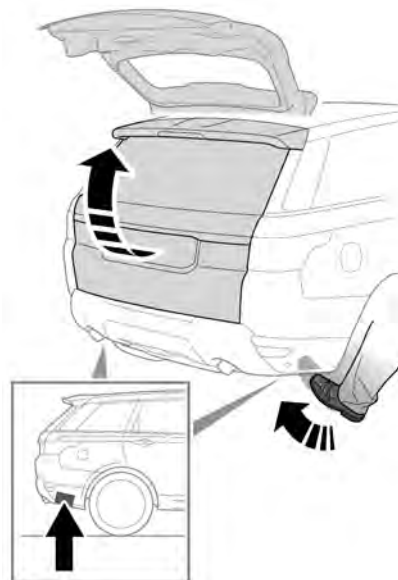

E 176239

При выключенном зажигании подойдите к задней части автомобиля и легким движением ноги коснитесь области под одним из датчиков на 1—2 секунды. Как только автомобиль распознает движение, мигнут указатели поворота, и дверь багажного отделения сработает. Если раздастся предупреждающий звуковой сигнал, дверь багажного отделения не откроется.

- ❗ Перед выполнением движения ноги, убедитесь, что автомобиль находится на устойчивой и нескользкой поверхности.



Не касайтесь выхлопной системы автомобиля. Она может быть сильно нагретой и привести к получению травмы.

Примечание: В радиусе 1,2 м должен находиться действующий электронный ключ. Электронный ключ не будет обнаружен, если он находится внутри какого-либо металлического предмета или экранирован каким-либо устройством, оснащенным жидкокристаллическим дисплеем с подсветкой, например, смартфоном, ноутбуком (в том числе находящимся в сумке для ноутбука), игровой консолью и т.д. Держите электронный ключ вдали от этих предметов при попытке использования жестов для управления дверью багажного отделения с электроприводом.

Примечание: На работу датчиков могут влиять некоторые условия, и датчики могут не обнаружить движение под бампером. В подобных случаях следует использовать кнопку отпирания двери багажного отделения в салоне или на электронном ключе. Повторно проверьте исправность функции управления жестами для двери багажного отделения, переместив автомобиль в другие условия.

Непреднамеренное открывание: в исключительных случаях при наличии электронного ключа в радиусе 1,2 м может произойти непреднамеренное открывание двери багажного отделения с электроприводом по следующим причинам:

- Мойка автомобиля / чистка под высоким давлением.
- Движущиеся объекты под датчиками заднего бампера.

- Во время замены заднего ходового колеса.
- Во время установки цепей противоскольжения на задние ходовые колеса.

ВЫСОТА ОТКРЫВАНИЯ ДВЕРИ БАГАЖНОГО ОТДЕЛЕНИЯ

Задайте необходимую максимальную высоту открывания двери:

1. Откройте дверь багажного отделения на необходимую максимальную высоту. Нажмите любую кнопку управления дверью багажного отделения, чтобы прекратить ее движение и зафиксировать в необходимом положении. При необходимости конечное положение можно отрегулировать вручную.
2. Убедитесь, что дверь багажного отделения неподвижна в течение как минимум трех секунд.
3. Нажмите и удерживайте выключатель закрывания двери багажного отделения в течение 10 секунд, чтобы задать необходимую высоту открывания.
4. Закройте дверь багажного отделения, нажав кнопку закрывания, а затем снова откройте дверь, чтобы удостовериться, что она открывается до необходимой высоты.

Примечание: Если после выполнения пункта 3 процедуры настройки дверь багажного отделения автоматически закрывается, требуемая высота не была задана. Повторите процедуру, строго следуя всем пунктам.

Чтобы сбросить максимальную высоту открывания, повторите процедуру, но когда дверь багажного отделения достигнет запрограммированной высоты, вручную переместите ее до положения полного открывания, а затем нажмите и удерживайте кнопку выключателя.

Если обнаружено несколько посторонних предметов или имеет место падение напряжения аккумуляторной батареи, возможен сбой функции запоминания положения двери багажного отделения. Работа электропривода может быть заблокирована.

Сброс настроек двери багажного отделения:

1. Закройте дверь багажного отделения вручную.
2. Нажимте выключатель отпирания.
3. Дождитесь, пока дверь не откроется полностью или не достигнет заданной ранее высоты.
4. Нажмите и отпустите выключатель закрывания.
5. Дождитесь, пока дверь багажного отделения закроется полностью. Запрограммированное положение двери багажного отделения будет восстановлено.

ЗАМЕНА ЭЛЕМЕНТА ПИТАНИЯ ЭЛЕКТРОННОГО КЛЮЧА

Уменьшение эффективного радиуса действия свидетельствует о необходимости замены элемента питания и сопровождается появлением на информационной панели сообщения **SMART KEY BATTERY LOW** (РАЗРЯЖЕН ЭЛЕМЕНТ ПИТАНИЯ ЭЛЕКТРОННОГО КЛЮЧА).

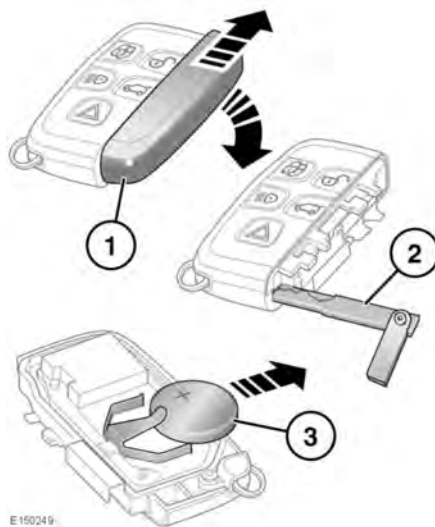

Чтобы заменить элемент питания:

1. Снимите крышку, сдвинув ее в направлении, указанном стрелками.
2. Воспользуйтесь резервным механическим ключом, чтобы разъединить корпус электронного ключа.

- Установите новый и ранее не использовавшийся элемент питания CR2032 (можно приобрести у дилера / в авторизованной мастерской) положительным (+) полюсом вверх.

Примечание: Старайтесь не касаться нового элемента питания. Влага и жир с кожи пальцев сокращают срок службы элемента питания и приводят к коррозии контактов.

Примечание: Если предупреждение о низком заряде элемента питания не исчезает, это означает, что установленный элемент питания не является новым и уже использовался. Соберите детали в обратной последовательности, установив их на место до щелчка.



Утилизация элемента питания: элементы питания содержат опасные вещества и должны утилизироваться надлежащим образом. По вопросу утилизации обратитесь за информацией к дилеру / в авторизованную мастерскую и / или в местные уполномоченные органы.

УХОД ЗА ЭЛЕКТРОННЫМ КЛЮЧОМ



Для предотвращения случайного или несанкционированного запуска двигателя или движения автомобиля не оставляйте электронный ключ в салоне автомобиля. Не оставляйте в салоне детей или животных без присмотра. Когда электронный ключ находится в автомобиле, возможно использование автомобиля.

Не допускайте контакта электронного ключа с жидкостями, а также воздействия тепла, влажности или попадания пыли на него. Не оставляйте электронный ключ под прямыми солнечными лучами.

Номер резервного механического ключа записан на приклеенном к нему ярлычке. Снимите ярлычок и храните его в надежном месте, но не в автомобиле.

Дальность действия электронного ключа может существенно меняться в зависимости от погодных условий и помех от других передающих устройств.

Примечание: Радиочастота (РЧ), на которой работает электронный ключ, может использоваться другими устройствами (например, медицинским оборудованием). Это может стать причиной сбоя в работе электронного ключа.

ПРОСТОЕ ЗАПИРАНИЕ



Прежде чем выйти из автомобиля, убедитесь, что селектор переведен в положение стоянки, двигатель выключен, включен электрический стояночный тормоз (EPB) и электронный ключ не остался в автомобиле.

Нажмите и отпустите кнопку запираения на электронном ключе для запираения автомобиля и включения охраны периметра. В подтверждение мигнут фонари аварийной сигнализации.

Функция простого запираения позволяет заблокировать двери автомобиля от открывания снаружи. Двери по-прежнему можно отпереть и открыть из салона автомобиля. В этом режиме включается только охрана периметра. См. 23, **ОХРАНА ПЕРИМЕТРА**.

Примечание: Такую настройку следует применять в таких случаях, как перевозка на пароме, или когда в автомобиле остаются животные, или когда надо оставить открытым окно и т.п.

Примечание: Всегда активируйте охранную систему автомобиля, если оставляете его без присмотра. Если это возможно, всегда активируйте максимально доступный уровень безопасности.

ДВОЙНОЕ ЗАПИРАНИЕ



Не используйте двойное запираение, если в автомобиле находятся люди или животные. При возникновении аварийной ситуации они не смогут покинуть автомобиль, а аварийная служба не сможет их быстро освободить.

В течение трех секунд дважды нажмите кнопку запираения на электронном ключе для двойного запираения автомобиля и полного включения тревожной сигнализации. В подтверждение дважды мигнут фонари аварийной сигнализации, и прозвучит звуковой сигнал двойного запираения.

Двойное запираение позволяет обезопасить автомобиль и предотвращает открывание дверей изнутри и снаружи автомобиля. В случае двойного запираения двери невозможно отпереть или открыть из салона.

Эта функция обеспечивает дополнительную защиту автомобиля, если он оставлен без присмотра. Автомобиль невозможно открыть, разбив стекло и получив доступ к внутренним переключателям отпирания и ручкам открывания дверей. Кроме того, при двойном запираении происходит включение тревожной сигнализации в полнофункциональном режиме. См. 23, **ПОЛНОЕ ВКЛЮЧЕНИЕ ОХРАННОЙ СИГНАЛИЗАЦИИ**.

Примечание: В этом состоянии открытое окно может стать причиной срабатывания звуковой сигнализации из-за движения воздуха в салоне. Перед тем как выполнить двойное запираение, убедитесь, что они полностью закрыты.

ПОДТВЕРЖДЕНИЕ ЗАПИРАНИЯ

Если вы не уверены в том, что автомобиль заперт и поставлен на сигнализацию (простым или двойным запиранием), нажмите на кнопку запираения на электронном ключе или, если установлена функция доступа без ключа, коснитесь датчика запираения на внешней ручке двери. Текущее состояние можно определить по однократному миганию фонарей аварийной сигнализации.

Примечание: Если автомобиль не заперт и сигнализация не включена, один раз нажмите на кнопку запираения для выполнения одиночного запираения.

АВТОМАТИЧЕСКОЕ ПОВТОРНОЕ ЗАПИРАНИЕ И ВКЛЮЧЕНИЕ ОХРАННОЙ СИГНАЛИЗАЦИИ

Если отпирание автомобиля выполнено при помощи электронного ключа, и дверь или багажное отделение не были открыты в течение 40 секунд, все двери будут автоматически заперты вновь, и активируется охранная система. Эта мера предосторожности имеет целью охрану автомобиля при его непреднамеренном отпирании.

ОХРАНА ПЕРИМЕТРА



Не допускаются какие-либо изменения и модернизация противоугонной системы. Подобные изменения могут привести к отказу системы.

Система охраны периметра (наружная) включается при однократном запираении автомобиля. См. **22, ПРОСТОЕ ЗАПИРАНИЕ**.

После включения охранной системы сигнализация сработает в следующих случаях:

- Открыт капот, багажное отделение или одна из дверей.
- Нажата кнопка **START/STOP** (Запуск/выключение двигателя) при отсутствии действующего электронного ключа.
- Отсоединена аккумуляторная батарея автомобиля.
- Зафиксирована попытка отсоединить сирену охранной системы.

Если автомобиль оснащен тревожной сиреной с автономным питанием, сирена включится при отсоединении аккумуляторной батареи или при попытке отсоединить сирену.

ПОЛНОЕ ВКЛЮЧЕНИЕ ОХРАННОЙ СИГНАЛИЗАЦИИ

Полное включение охранной сигнализации осуществляется при двойном запираении автомобиля. См. **22, ДВОЙНОЕ ЗАПИРАНИЕ**. После включения охранной системы сигнализация сработает в следующих случаях:

- Открыт капот, багажное отделение или одна из дверей.
- В салоне автомобиля обнаружено движение, а также движение воздуха.
- Зафиксирован подъем или наклон автомобиля.

- Разбито стекло.

Если автомобиль оснащен тревожной сиреной с автономным питанием, сигнализация включается в следующих случаях:

- Отсоединена аккумуляторная батарея автомобиля.
- Зафиксирована попытка отсоединить сирену охранной системы.
- Предпринята попытка отключения сирены с автономным питанием.

Примечание: Открытое окно может стать причиной срабатывания звуковой сигнализации из-за движения воздуха в салоне. Перед тем как выполнить двойное запираение, убедитесь, что они полностью закрыты.

ЗАЩИТА ВНУТРЕННЕГО ПРОСТРАНСТВА

Функция защиты внутреннего пространства, являющаяся частью системы тревожной сигнализации, может быть временно отключена в окне **Alarm sensors** (Датчики охранной системы) меню **Vehicle set-up** (Настройки автомобиля). См. **68, МЕНЮ ПАНЕЛИ ПРИБОРОВ**.

Примечание: Если функция защиты внутреннего пространства временно отключена, она будет включена автоматически при следующем двойном запираении автомобиля с помощью электронного ключа.

ЗАПИРАНИЕ БЕЗ КЛЮЧА



Не используйте двойное запираение, если в автомобиле находятся люди или животные. При возникновении аварийной ситуации они не смогут покинуть автомобиль, а аварийная служба не сможет их быстро освободить.



Электронный ключ не будет обнаружен, если он находится внутри какого-либо металлического предмета или экранирован каким-либо устройством, оснащенным жидкокристаллическим дисплеем с подсветкой, например, смартфоном, ноутбуком (в том числе находящимся в сумке для ноутбука), игровой консолью и т.д. Держите электронный ключ вдали от этих предметов при попытке доступа без ключа, запираения без ключа или запуска без ключа.

Примечание: Автоматического запираения автомобиля не произойдет.

Примечание: Мелкие монеты, находящиеся в одном кармане с электронным ключом, также могут препятствовать обнаружению ключа.

Примечание: Запираение без ключа срабатывает только в том случае, если электронный ключ обнаружен снаружи автомобиля. Если электронный ключ отсутствует, запираение невозможно.



1. Зона действия датчика запираения: для однократного запираения автомобиля один раз коснитесь датчика запираения, не берясь при этом за ручку. В подтверждение запираения фонари аварийной сигнализации мигнут один раз. Для двойного запираения автомобиля дважды коснитесь датчика запираения в течение 3 секунд, не берясь при этом за ручку. В качестве подтверждения дважды мигнут фонари аварийной сигнализации (вторая вспышка – более продолжительная). Также в качестве подтверждения может прозвучать звуковой сигнал (если включен).

Примечание: Касаясь датчика, не беритесь за ручку – это мешает запираению автомобиля.

Примечание: При запираении автомобиля с помощью системы доступа без ключа, если одна или несколько дверей салона, капот или дверь багажного отделения закрыты не полностью или включено зажигание, запираение автомобиля НЕ произойдет. Звукового предупреждения о неполном запираении НЕ будет. Фонари аварийной сигнализации НЕ мигнут, а наружные зеркала с электроприводом (если функция установлена и включена) НЕ сложатся. Убедитесь, что все двери салона, капот и дверь багажного отделения закрыты надлежащим образом. Убедитесь, что зажигание выключено, после чего вновь запирайте автомобиль. Если проблема не устраняется, обратитесь за консультацией к дилеру / в авторизованную мастерскую.

ПОЛНОЕ ЗАКРЫВАНИЕ



Прежде чем приступать к полному закрыванию, убедитесь, что закрыванию дверей, капота или багажного отделения не мешают дети, животные или какие-либо предметы.

Закрыв все двери, нажмите и удерживайте кнопку запираения на электронном ключе в течение трех секунд. Будет выполнено простое запираение и мгновенная активация охраны периметра. Через три секунды все открытые окна будут закрыты.

Полное закрывание без ключа (если включено) производится, если электронный ключ находится у водителя в сумке или в неметаллическом портфеле. Включение функции производится касанием датчика запираения замка в течение трех секунд. Будет выполнено простое запираение и мгновенная активация охраны периметра.

Примечание: Окна будут закрываться, только пока вы прикасаетесь к датчику замка двери. Чтобы полностью защитить автомобиль, продолжайте касаться датчика замка двери до тех пор, пока все окна не будут закрыты.

Примечание: Включение и выключение функции полного закрывания осуществляется через меню **Vehicle Set-up** (Настройки автомобиля) на панели приборов. См. **68, МЕНЮ ПАНЕЛИ ПРИБОРОВ**.

СИРЕНА С АВТОНОМНЫМ ПИТАНИЕМ

На автомобилях, предназначенных для некоторых стран, устанавливается дополнительная сирена с автономным питанием. Если охранная система активирована, это устройство подает звуковой сигнал при попытке отсоединения аккумуляторной батареи или самого устройства.

ДАТЧИК НАКЛОНА

Кренометр, если он установлен и активирован, регистрирует любые изменения угла наклона автомобиля по отношению к поверхности земли. Если сигнализация включена, и автомобиль закрыт в режиме двойного запираения, то при значительном изменении наклона автомобиля сработает сигнализация.

Примечание: Кренометр представляет собой датчик охранной системы. Функцию **Alarm Sensors** (Датчики охранной системы) можно включить/выключить (только для одного цикла сигнализации) через меню **Vehicle Set-up** (Настройки автомобиля). См. **68, МЕНЮ ПАНЕЛИ ПРИБОРОВ**.

РУЧКИ ЗАПИРАНИЯ И ОТКРЫВАНИЯ ДВЕРЕЙ



Когда дверь открыта, можно видеть ее замок. Если автомобиль оснащен функцией доводки, не пытайтесь закрыть замок вручную, так как может автоматически сработать доводка, что может привести к защемлению предметов или частей тела.

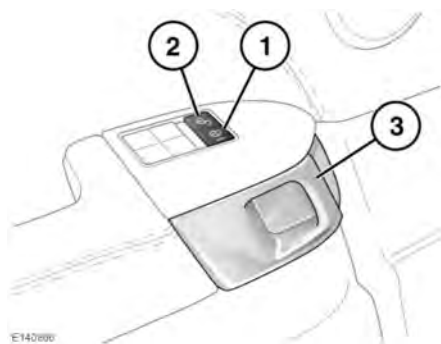

1. Нажмите, чтобы запереть замок. Закрыв все двери, нажмите на переключатель запираения, чтобы заблокировать все двери.
2. Нажмите, чтобы разблокировать: нажмите на переключатель отпираения, чтобы разблокировать все двери и дверь багажного отделения. Или потяните ручку отпираения (3) на любой из передних дверей, чтобы отпереть все двери.
3. Потяните, чтобы отпереть и открыть переднюю дверь. Чтобы разблокировать заднюю дверь, потяните ручку отпираения соответствующей двери.

Примечание: Если автомобиль заперт электронным ключом, то использование внутренней ручки замка двери разблокирует только замок данной двери. При открытии двери сработает сигнализация.

Примечание: Функция защиты от открывания задних дверей изнутри блокирует работу переключателей запираения и отпираения, а также ручек дверей. См. **49, БЛОКИРОВКА ЗАДНИХ ДВЕРЕЙ ДЛЯ ЗАЩИТЫ ДЕТЕЙ.**

ОШИБКА ЗАПИРАНИЯ

В случае запираения автомобиля с помощью электронного ключа ошибки могут возникнуть в следующих случаях:

- Одна или несколько дверей салона, капот или дверь багажного отделения закрыты не полностью.
- ВКЛЮЧЕНО зажигание.
- Электронный ключ остался в автомобиле.

В любом из перечисленных выше случаев автомобиль НЕ будет заперт, и раздастся звуковой сигнал предупреждения об ошибке запираения. Фонари аварийной сигнализации НЕ мигнут, а наружные зеркала (если функция включена) НЕ сложатся. Убедитесь, что все двери салона, капот и дверь багажного отделения закрыты надлежащим образом. Убедитесь, что зажигание выключено, после чего вновь запирайте автомобиль. Если проблема не устраняется, обратитесь за консультацией к дилеру / в авторизованную мастерскую.

ОТКЛЮЧЕНИЕ СИГНАЛИЗАЦИИ ПОСЛЕ СРАБАТЫВАНИЯ

В случае срабатывания сигнализации ее можно отключить одним из следующих способов:

1. Нажать кнопку отпираения на электронном ключе.
2. Открыть дверь с помощью функции доступа без ключа.
3. Нажать кнопку **START/STOP** (Запуск/выключение двигателя), правильно расположив действующий электронный ключ. См. **151, РЕЗЕРВНАЯ ПРОЦЕДУРА ЗАПУСКА БЕЗ КЛЮЧА.**

Причина последнего срабатывания сигнализации может быть отображена на информационной панели. См. **68, МЕНЮ ПАНЕЛИ ПРИБОРОВ.**

АВАРИЙНОЕ ЗАПИРАНИЕ

В случае разряда аккумуляторной батареи или неисправности системы запирания без ключа каждую дверь потребуется запереть вручную.

Для этой процедуры необходим резервный механический ключ. См. 7, **ОТПИРАНИЕ АВТОМОБИЛЯ**.

Примечание: Не оставляйте резервный механический ключ в автомобиле во время выполнения процедуры аварийного запирания.

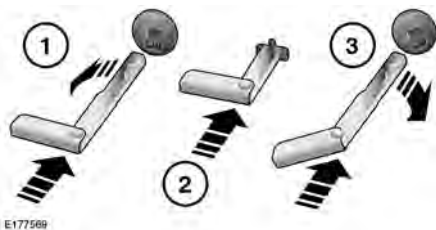

1. Откройте дверь и найдите на ее торце крышку замка для механического ключа. На крышке имеется символ замка. Вставьте ключ в разъем крышки, поверните крышку против часовой стрелки, чтобы ослабить, затем потяните, чтобы извлечь из двери. Содержите крышку замка для механического ключа в безопасности.
2. Вставьте резервный механический ключ в замок до упора. Нажатие включает механизм запирания двери. Извлеките резервный механический ключ.
3. Установите на место крышку замка для механического ключа и поверните ее по часовой стрелке, чтобы надежно закрепить.

4. Закройте дверь и убедитесь, что она заперта.

Повторите данную процедуру для всех остальных незапертых дверей.

СИДЕНЬЯ С ЭЛЕКТРОПРИВОДОМ

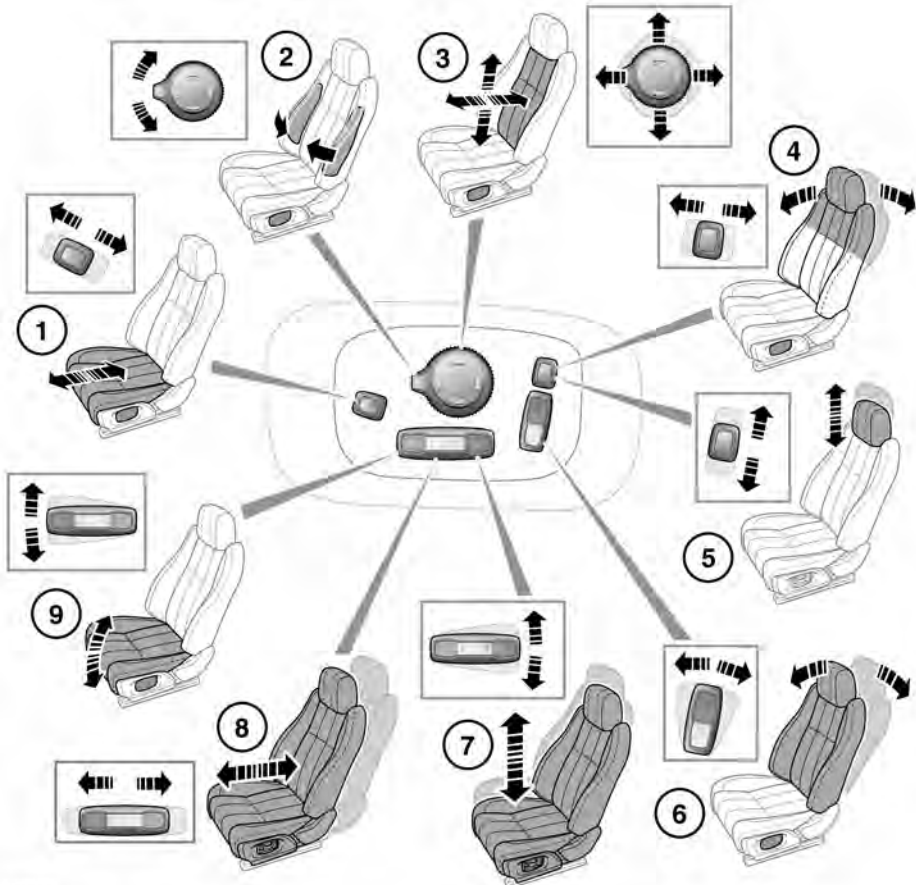

E178440



Запрещается регулировать положение сиденья во время движения автомобиля. Это может привести к потере контроля над автомобилем и получению травм.

Примечание: На этой схеме показаны все органы управления сиденьем с электроприводом. Не все органы управления представлены на всех сиденьях.

1. Длина подушки.
2. Накачивание/выпуск воздуха из валиков боковой поддержки.

Передние сиденья

3. Регулировка поясничной опоры.
4. Угол наклона верхней части спинки сиденья.
5. Высота подголовника.
6. Регулировка угла наклона спинки сиденья.
7. Высота сиденья.
8. Перемещение сиденья вперед и назад.
9. Регулировка наклона подушки сиденья.

Передние сиденья также могут быть оснащены:

- Подогревом/климат-контролем (см. **112, КЛИМАТ-КОНТРОЛЬ**).
- функцией массажа (см. **116, СИДЕНЬЯ С ФУНКЦИЕЙ МАССАЖА**).

ПРЕПЯТСТВИЯ РЕГУЛИРОВКЕ ПОЛОЖЕНИЯ ПЕРЕДНЕГО СИДЕНЬЯ

- ❗ Если во время регулировки сиденья оно неожиданно останавливается, проверьте наличие препятствий и устраните их.

Устранив препятствия, можно перезагрузить механизм регулировки сиденья следующим образом:

Снова нажмите кнопку, чтобы продолжить прерванную регулировку. Когда перемещение сиденья возобновится, удерживайте кнопку нажатой до перемещения сиденья в крайнее положение в данном направлении. Теперь регулировку сиденья можно выполнять обычным способом.

Примечание: Если препятствий нет, но во время регулировки сиденье по-прежнему заедает, обратитесь к обслуживающему вас дилеру/ в авторизованную мастерскую.

ПРАВИЛЬНОЕ РАСПОЛОЖЕНИЕ НА СИДЕНЬЕ



Водителю и переднему пассажиру запрещается ехать с полностью отклоненной спинкой сиденья.



Запрещается регулировать положение сиденья во время движения автомобиля.

Все компоненты – сиденья, подголовники, ремни и подушки безопасности – обеспечивают защиту водителя и пассажиров. Правильное использование этих элементов повышает уровень вашей защиты. Поэтому обязательно соблюдайте следующие правила.



1. Сядьте прямо. При этом поясница должна плотно прилегать к спинке сиденья. Чтобы обеспечить оптимальную защиту с помощью ремня безопасности в случае ДТП, не наклоняйте спинку сиденья слишком сильно назад.
2. Не придвигайте сиденье водителя слишком близко к рулевому колесу. Идеальным считается положение, при котором расстояние между серединой грудной клетки и накладкой подушки безопасности на рулевом колесе составляет не менее 254 мм. Удерживайте рулевое колесо правильным хватом, немного согнув руки в локтях.
3. Отрегулируйте подголовник так, чтобы его верхняя часть находилась выше затылочной части головы.
4. Расположите ремень безопасности так, чтобы он проходил между шеей и плечом. Лента ремня должна плотно прилегать к бедрам, а не проходить через живот.

Ваше положение при вождении должно быть удобным и обеспечивать возможность выполнения всех функций управления автомобилем.

ОТКИДНОЙ ПОДЛОКОТНИК



Требуемая высота устанавливается регулировочным колесом (1). Складной подлокотник можно убрать в вертикальное положение.

ЗАПОМИНАНИЕ ПОЛОЖЕНИЯ СИДЕНЬЯ

Отрегулировав положение сиденья водителя с электроприводом, рулевой колонки (см. **40, РЕГУЛИРОВКА РУЛЕВОГО КОЛЕСА**) и наружных зеркал (см. **92, НАРУЖНЫЕ ЗЕРКАЛА**), можно сохранить эти настройки для последующего использования.

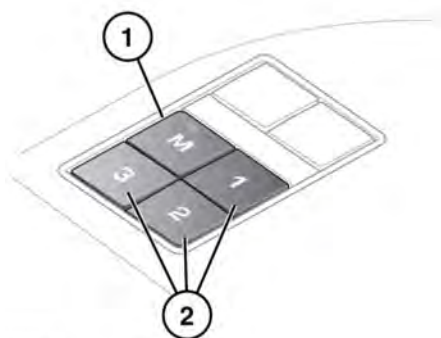

E139010

1. Нажмите кнопку запоминания положения (**M**), чтобы активировать функцию запоминания.
2. Нажмите одну из кнопок предварительных настроек, удерживая ее в течение 5 секунд для сохранения текущих настроек. На информационной панели появится сообщение **MEMORY (1, 2 or 3) SETTINGS SAVED** (НАСТРОЙКИ ПРОФИЛЯ (1, 2 или 3) СОХРАНЕНЫ) и раздастся звуковой сигнал подтверждения сохранения настроек в памяти.

Примечание: Положение сиденья можно сохранить в память только в течение указанного 5-секундного интервала.

Примечание: При сохранении нового положения существующие настройки будут стерты.

3. Для вызова сохраненных в памяти настроек нажмите на соответствующую кнопку предварительной настройки. На информационной панели появится сообщение **MEMORY (1, 2 OR 3) RECALLED** (АКТИВИРОВАНЫ НАСТРОЙКИ ПРОФИЛЯ (1, 2 или 3)).

Примечание: Сохранение в память настроек положения для всех пассажирских сидений не сопровождается появлением сообщений на информационной панели.

СИДЕНЬЯ С РУЧНОЙ РЕГУЛИРОВКОЙ



E177087

1. Для регулировки угла наклона спинки сиденья: Поднимите и удерживайте рычаг регулировки, двигая спинку сиденья до желаемого угла наклона. Затем отпустите рычаг регулировки.
2. Для того чтобы передвинуть сиденье вперед или назад: поднимите рычаг и отрегулируйте сиденье до желаемого положения. Отпустите рычаг.

ПЕРЕМЕЩЕНИЕ СИДЕНЬЯ Пассажира



E150158

Используйте переключатель для перемещения сиденья вперед или назад.

Положение сиденья переднего пассажира можно отрегулировать таким образом, чтобы увеличить свободное пространство для пассажиров задних сидений.

Примечание: Функция перемещения сиденья пассажира не работает, если пристегнут ремень безопасности переднего пассажира.

СКЛАДЫВАНИЕ И УСТАНОВКА ЗАДНИХ СИДЕНИЙ

- ⚠ **Всегда надежно закрепляйте перевозимые в автомобиле предметы.**
- ⚠ **Ни в коем случае не перевозите пассажиров в багажном отделении.**

Сиденья второго ряда можно складывать полностью для размещения крупных грузов или частично, чтобы оставить места для пассажиров.

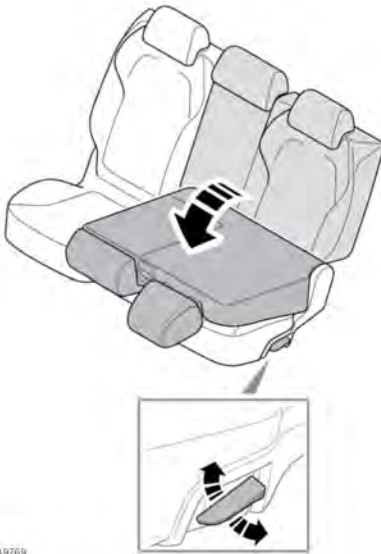

Для того чтобы сложить спинку сиденья: поднимите ручку замка, спинка сложится, опустившись на подушку сиденья.

Для того чтобы поднять спинку сиденья: поднимите спинку сиденья в вертикальное положение. Убедитесь, что она зафиксировалась в этом положении.

- ⚠ **Убедитесь, что при поднятой спинке сиденья механизм фиксации полностью вошел в зацепление.**
- ⚠ **Поднимая спинку сиденья, проследите за тем, чтобы ремни безопасности надлежащим образом были протянуты в направляющих и не оказались защемлены позади сидений.**
- ⚠ **Перед тем, как на сиденье сядет пассажир, необходимо поднять подголовники до требуемого уровня.**

ДОСТУП К ЗАДНИМ СИДЕНЬЯМ



E150095

Для доступа к третьему ряду сидений:

1. Потяните рычаг спинки сиденья вперед.
2. Сложите спинку сиденья вперед.
3. Сдвиньте сиденье вперед.

Чтобы вернуть сиденье в вертикальное положение, переместите сиденье назад и поднимите спинку сиденья так, чтобы раздался щелчок фиксирующего механизма.

- ⚠ Убедитесь, что при поднятой спинке сиденья механизм фиксации полностью вошел в зацепление.

- ⚠ Поднимая задние сиденья, проследите за тем, чтобы ремни безопасности надлежащим образом были протянуты в направляющих и не оказались защемлены позади сидений.

- ⚠ Перед тем, как на сиденье сядет пассажир, необходимо поднять подголовники до требуемого уровня.

СКЛАДЫВАНИЕ И РАСКЛАДЫВАНИЕ СИДЕНИЙ ТРЕТЬЕГО РЯДА

- ⚠ Для предотвращения травм запрещается оставлять крышку багажного отделения в установленном положении, когда на третьем ряду сидений находятся пассажиры.

- ⚠ Поднимая и опуская сиденье третьего ряда, берегите руки от защемления.

- ⚠ Поднимая задние сиденья, проследите за тем, чтобы ремни безопасности надлежащим образом были протянуты в направляющих и не оказались защемлены позади сидений.

- ⚠ При складывании сиденья третьего ряда убедитесь, что под ним или в нише для ног не оставлены какие-либо предметы. В противном случае можно повредить эти предметы или сиденье.

- ⚠ Всегда надежно закрепляйте перевозимые в автомобиле предметы.

Задние сиденья



Ни в коем случае не перевозите пассажиров в багажном отделении.

Сиденья третьего ряда можно сложить или поднять по отдельности с помощью кнопок, расположенных позади второго ряда сидений или внутри части багажного отделения.

Примечание: Крышку багажного отделения необходимо снять перед складыванием или подъемом сидений третьего ряда. Крышку можно хранить в багажном отделении.

Для того чтобы сложить и поднять сиденья третьего ряда из салона автомобиля:

1. Складывание: нажмите кнопку один раз, чтобы полностью сложить подголовник. Нажмите кнопку еще раз, чтобы сложить спинку сиденья.
2. Подъем: нажмите, чтобы поднять спинку сиденья в вертикальное положение.

При полном подъеме: вручную поднимайте подголовник, пока он не зафиксирован на месте

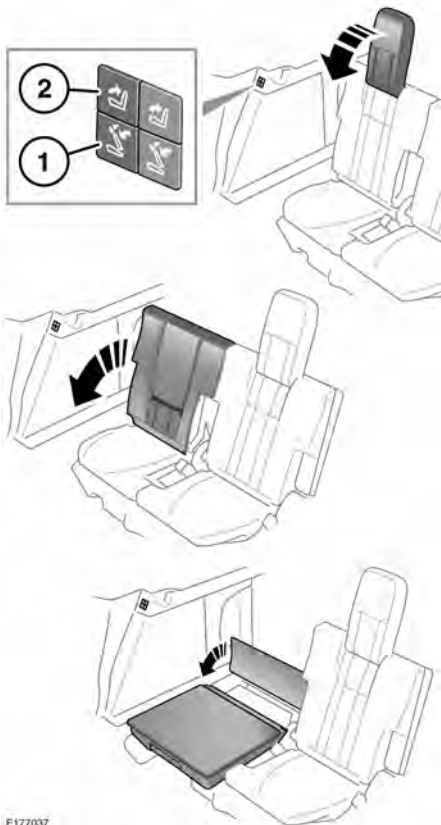

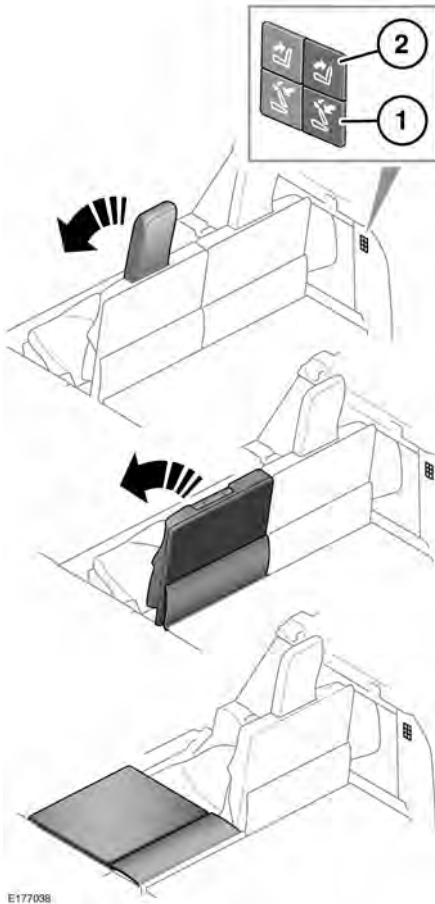

Для того чтобы сложить и поднять сиденья третьего ряда из багажного отделения:

1. Складывание: нажмите кнопку один раз, чтобы полностью сложить подголовник. Нажмите кнопку еще раз, чтобы сложить спинку сиденья.
2. Подъем: нажмите, чтобы поднять спинку сиденья в вертикальное положение.

При полном подъеме: вручную поднимайте подголовник, пока он не зафиксирован на месте

Примечание: Если сиденья с электроприводом будут последовательно полностью сложены/подняты более 3-х раз подряд за короткий промежуток времени, система отключится на 2 минуты.

! При использовании сидений третьего ряда их подголовники должны быть подняты.

! Убедитесь, что при поднятом подголовнике механизм фиксации полностью вошел в зацепление.

! Перед складыванием спинки сиденья необходимо полностью сложить подголовник.

ПРЕПЯТСТВИЕ РЕГУЛИРОВКЕ ПОЛОЖЕНИЯ ЗАДНЕГО СИДЕНЬЯ

! Если во время складывания или подъема сиденья с электроприводом, оно неожиданно останавливается, проверьте наличие препятствий и устраните их.

После устранения препятствий возобновите перемещение сиденья, нажав соответствующую кнопку складывания или подъема.

Примечание: Если нет видимых препятствий, но не удается выполнить перемещение в обычном режиме, обратитесь к дилеру/в авторизованную мастерскую.

ПОДГОЛОВНИКИ

 Отрегулируйте подголовник так, чтобы его верхняя часть находилась выше затылочной части головы. Неправильная регулировка увеличивает риск гибели или тяжелых травм в случае столкновения.

 Подголовник можно наклонять вперед и назад. Для максимальной защиты в случае столкновения подголовники необходимо отрегулировать таким образом, чтобы они, по возможности, находились максимально близко к затылку.

 Не езьте сами и не перевозите пассажиров на сиденьях со снятыми подголовниками. Отсутствие правильно отрегулированного подголовника увеличивает риск травмирования шеи в случае столкновения.

 Запрещается регулировать положение подголовников во время движения автомобиля.

 Храните снятые подголовники таким образом, чтобы они не представляли опасности и были надежно закреплены.

ПОДГОЛОВНИКИ С ЭЛЕКТРОПРИВОДОМ

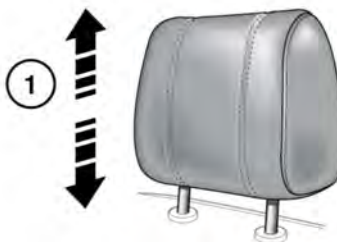

E150730

1. Для регулировки высоты подголовников. См. 29, **СИДЕНЬЯ С ЭЛЕКТРОПРИВОДОМ**.

Примечание: Подголовники с электроприводом несъемные.

ПОДГОЛОВНИКИ С РУЧНОЙ РЕГУЛИРОВКОЙ

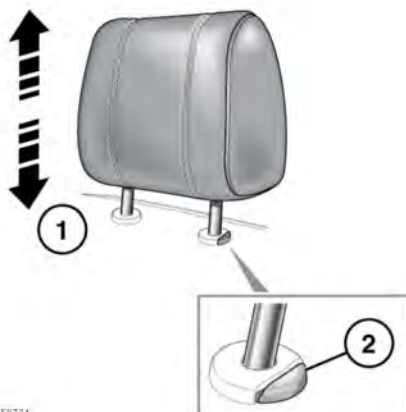

E150731

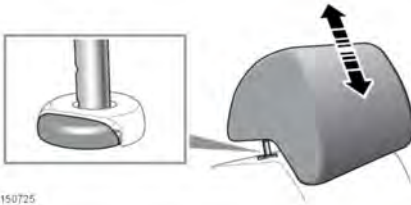

1. Чтобы поднять подголовник, потяните его вверх. Раздастся щелчок и подголовник зафиксируется в выбранном положении.
2. Чтобы опустить подголовник, нажмите кнопку фиксации и надавите на подголовник.



E150725

1. Чтобы поднять подголовник, потяните его вверх. Раздастся щелчок и подголовник зафиксируется в выбранном положении.
2. Чтобы опустить подголовник, нажмите кнопку фиксации и надавите на подголовник.

СНЯТИЕ ПОДГОЛОВНИКА

-  Храните снятые подголовники таким образом, чтобы они не представляли опасности и были надежно закреплены.
-  Не езьте сами и не перевозите пассажиров на сиденьях со снятыми подголовниками. Отсутствие правильно отрегулированного подголовника увеличивает риск травм шеи в случае столкновения или резкого торможения.

При необходимости подголовники с ручной регулировкой можно снять (например, в случае установки детского кресла большего размера).

1. Поднимите подголовник в крайнее верхнее положение и нажмите на стопорный фиксатор.
2. Извлеките подголовник из спинки сиденья.

Перед посадкой пассажира на сиденье обязательно установите подголовник на место.

1. Убедитесь, что подголовник правильно ориентирован.
2. Вставьте штыри подголовника в отверстия спинки.
3. Нажмите на подголовник сверху вниз до первого щелчка.

Примечание: См. 54, **РЕКОМЕНДОВАННЫЕ ДЕТСКИЕ КРЕСЛА** для получения дополнительной информации по правильной установке детских кресел.

РЕГУЛИРОВКА РУЛЕВОГО КОЛЕСА

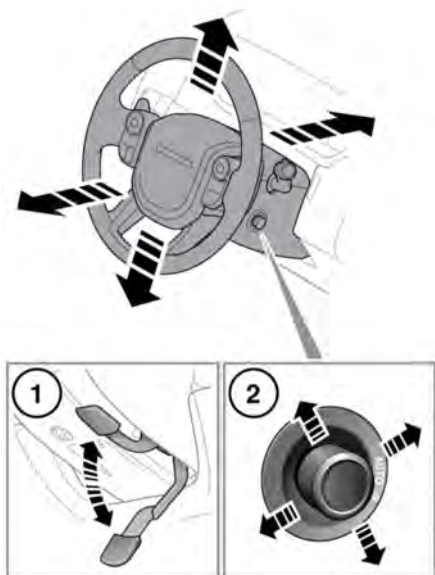

E149770

⚠ Запрещается регулировать положение рулевой колонки во время движения автомобиля.

- 1. Ручная регулировка:** переместите рычаг блокировки (расположен под колонкой) вниз для расфиксации рулевой колонки. Выберите оптимальное положение, перемещая рулевую колонку вверх-вниз, на себя и от себя.
Чтобы зафиксировать колонку, сдвиньте рычаг вверх до упора.
- 2. Регулировка с электроприводом:** передвиньте регулятор вверх или вниз, чтобы отрегулировать угол наклона/высоту.
Для регулировки по вылету сдвиньте переключатель вперед или назад.

Поверните регулятор в положение **AUTO** (автоматический режим) или в положение ручного режима.

РЕЖИМ ПОСАДКИ И ВЫХОДА

Если регулятор рулевой колонки установлен в положение **AUTO** (Авто), рулевая колонка и сиденье водителя сдвигаются, обеспечивая более комфортную посадку и высадку из автомобиля.

При открывании двери водителя система поднимает рулевую колонку в крайнее верхнее положение и опускает сиденье водителя в нижнее положение для облегчения высадки из автомобиля. При закрывании двери водителя и включении зажигания рулевая колонка и сиденье водителя возвращаются в прежнее положение.

Примечание: Если регулировка сиденья водителя или рулевой колонки выполняется во время работы функции облегчения посадки/высадки, автоматическое перемещение прекращается.

Чтобы предотвратить автоматическое перемещение сиденья водителя и рулевой колонки, поверните переключатель по часовой стрелке в положение ручной регулировки.

Примечание: Если передвинуть регулятор рулевой колонки из положения **AUTO** (Авто), когда сиденье водителя и рулевая колонка находятся в положении выхода, то при закрывании двери водителя и включении зажигания сиденье и колонка сдвинутся в предыдущее положение.

УСИЛИТЕЛЬ РУЛЕВОГО УПРАВЛЕНИЯ

На неисправность системы рулевого управления указывает сообщение на информационной панели, сопровождаемое включением янтарного сигнализатора (см. **78, ОБЩЕЕ ПРЕДУПРЕЖДАЮЩЕЕ/ИНФОРМАЦИОННОЕ СООБЩЕНИЕ (ЯНТАРНЫЙ)**).

Для защиты системы может быть снижена степень усиления. Такое снижение может потребоваться в результате перегрева, вызванного слишком интенсивным и частым вращением рулевого колеса, высокой температурой окружающей среды или сочетанием этих двух факторов.

После того как система остынет, функции усилителя рулевого управления должны полностью восстановиться. Если функции усилителя рулевого управления не восстанавливаются, обратитесь за консультацией к дилеру / в авторизованную мастерскую.

Нажмите кнопку, чтобы включить или выключить подогрев рулевого колеса. При включении подогрева рулевого колеса загорается янтарный индикатор.

РУЛЕВОЕ КОЛЕСО С ПОДОГРЕВОМ



ИСПОЛЬЗОВАНИЕ РЕМНЕЙ БЕЗОПАСНОСТИ

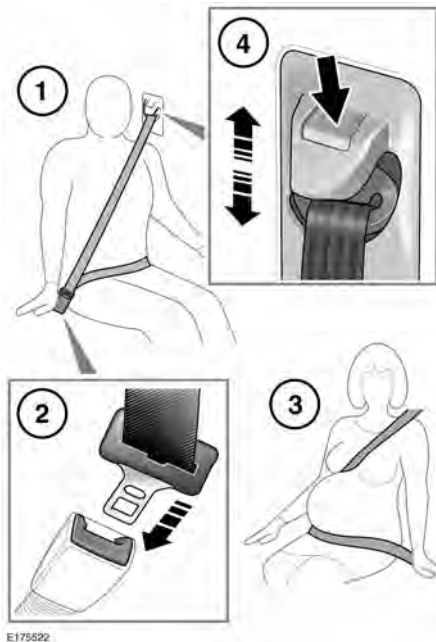

- 1. Надевание ремня безопасности:** плавно вытяните ремень, убедитесь, что высота ремня и положение сиденья отрегулированы правильно, и вы сидите на сиденье надлежащим образом.
- 2. Пристегивание ремня безопасности:** надев ремень безопасности надлежащим образом, вставьте металлическую скобу в замок. Введите скобу фиксатора в замок до щелчка. Потяните за ремень, чтобы убедиться в надежности фиксации. Для отстегивания ремня безопасности нажмите красную кнопку.

Примечание: Если необходимо расстегнуть ремень, рекомендуется придерживать ремень при нажатии кнопки. Это предотвратит слишком быстрое втягивание ремня.

- 3. Использование ремней безопасности во время беременности:** поясной ремень должен удобно располагаться на бедрах под животом беременной женщины. Диагональная лента должна проходить между грудными железами и сбоку от живота.

⚠ Беременные женщины должны следить за правильным положением ремня безопасности, чтобы не причинить вред себе и будущему ребенку. Запрещается надевать только поясной ремень или сидеть на нем, надев только диагональный. И то, и другое чрезвычайно опасно и повышает вероятность получения тяжелой травмы в случае столкновения или экстренного торможения.

⚠ Нельзя подкладывать под ремень какие-либо предметы с целью смягчения удара при возможном столкновении. Это опасно само по себе и снижает эффективность ремней безопасности.

- 4. Регулировка высоты крепления ремня безопасности:** нажмите и разблокируйте фиксатор.

Нажав на фиксатор, передвиньте механизм вверх или вниз на требуемую высоту. Убедитесь, что запирающий механизм зафиксирован.

В правильном положении ремень безопасности должен проходить через ключицу посередине между шеей и концом плеча.

По мере возможности задние пассажиры должны обеспечить такое же положение своих ремней безопасности.

 **Перед началом движения убедитесь, что правильно отрегулирована высота, а запирающий механизм надежно зафиксирован. Неправильная регулировка ремней безопасности может привести к снижению их эффективности при аварии.**

Не пытайтесь регулировать высоту ремней безопасности во время движения автомобиля. Такие действия могут привести к потере контроля над автомобилем или к неправильной регулировке ремня безопасности.

 **Не используйте зажимы на ремень или другие устройства, которые могут ослабить натяжение ремня безопасности.**

 **Не допускаются какие-либо усовершенствования или модернизация ремней безопасности, которые могут привести к тому, что устройства регулировки не будут выбирать слабины ремней безопасности или к невозможности регулировки ремней для устранения слабину. Эффективность ремня с неплотно прилегающими к телу лентами резко снижается.**

 **Ремень безопасности предназначен для передачи нагрузки на скелет человека и должен плотно прилегать к тазу, грудной клетке и плечам. Не допускайте, чтобы лента ремня располагалась на животе.**

 **Ремень безопасности обеспечивает защиту, если он прилегает максимально плотно к телу, не вызывая дискомфорта. Эффективность ремня с неплотно прилегающими к телу лентами резко снижается.**

 **Нельзя пристегивать ремень с перекрученными лентами.**

 **Каждый ремень безопасности предназначен только для одного человека: нельзя пристегиваться одним ремнем вместе с ребенком, находящимся на коленях пассажира.**

 Езда с откинутой спинкой сиденья повышает вероятность получения серьезных или смертельных травм в случае аварии или внезапной остановки. Отклонение спинки сиденья назад значительно снижает эффективность системы безопасности (ремней и подушек безопасности). Для надлежащего функционирования ремни безопасности должны плотно прилегать к бедрам и груди. Чем сильнее отклонена назад спинка сиденья, тем больше вероятность того, что бедра пассажира окажутся под поясничной лентой, а шея наткнется на плечевой ремень. Водители и пассажиры должны полностью опираться на спинку сиденья, установленную в вертикальное положение, и быть пристегнуты ремнями безопасности надлежащим образом.

 Система пассивной безопасности (SRS), состоящая из подушек безопасности, предназначена для повышения общей эффективности ремней безопасности. Подушки не заменяют ремни. Следует всегда пристегиваться ремнями безопасности.

 Все пассажиры и водитель должны быть пристегнуты ремнями безопасности вне зависимости от продолжительности поездки. Несоблюдение данного требования значительно увеличивает риск гибели или тяжелых травм в случае столкновения.

 Запрещается надевать только поясную/только плечевую ветвь трехточечного диагонального ремня безопасности. Это чрезвычайно опасно и повышает вероятность получения тяжелой травмы.

ПРЕДНАТЯЖИТЕЛИ РЕМНЕЙ БЕЗОПАСНОСТИ

Преднатяжители ремней безопасности совместно с системой пассивной безопасности (SRS) обеспечивают дополнительную защиту при сильном фронтальном ударе. Они автоматически выбирают слабинку ремня безопасности, чтобы уменьшить перемещение вперед пассажира на переднем сиденье, пассажиров на крайних задних сиденьях или пассажира на сиденье третьего ряда.

 Преднатяжители ремней безопасности срабатывают только один раз, после чего их следует заменить. Невыполнение этого требования снижает эффективность системы SRS в сокращении риска тяжелых травм или гибели в случае аварии.



После любого столкновения обязательно обратитесь к дилеру / в авторизованную мастерскую для проверки и, если необходимо, замены ремней безопасности и преднатяжителей.

ПРАВИЛА ПОЛЬЗОВАНИЯ РЕМНЯМИ БЕЗОПАСНОСТИ

Каждое сиденье в автомобиле оснащено специальным ремнем безопасности. Каждый ремень безопасности предназначен для использования одним пассажиром старше 12 лет, либо весом более 36 кг. Пассажиры меньшего возраста или меньшей массы должны пользоваться соответствующим детским креслом. См. 51, РАСПОЛОЖЕНИЕ ДЕТСКОГО КРЕСЛА.

Ремни безопасности сидений переднего ряда, а также крайних сидений второго ряда оснащены ограничителем нагрузки. Он помогает стабилизировать чрезмерное натяжение ремня безопасности при серьезном столкновении, снижая риск получения травм пассажиром.



Ремень подлежит замене в случае износа, загрязнения или повреждения ленты.



Ремень в сборе подлежит замене после воздействия на него значительной нагрузки при сильном столкновении, даже если на ремне нет видимых повреждений.



В случае повреждений, износа, порезов, дефектов или ослабления ремней безопасности автомобиль следует направить дилеру / в авторизованную мастерскую для немедленной проверки. Не используйте автомобиль, если ремни безопасности не работают должным образом.





Осмотр или замена ремней безопасности должны выполняться только квалифицированным персоналом. Все сменные детали должны иметь как минимум такие же характеристики, что и оригинальные детали автомобиля. При возникновении сомнений обратитесь к дилеру / в авторизованную мастерскую.



Не пытайтесь обслуживать, ремонтировать, заменять, модифицировать или вносить изменения в компоненты ремней безопасности автомобиля — это может привести к неэффективности действия ремней безопасности.

Ремни безопасности

 Следует обращать внимание на то, чтобы ленты ремней не загрязнялись средствами очистки кузова и ухода за интерьером салона, чтобы на них не попадали масла, химические вещества и, в особенности, электролит. Очистку ремней следует выполнять с помощью нейтрального мыла и воды. Загрязненные ремни безопасности могут неправильно срабатывать при ударе и на них нельзя полагаться.

 При использовании ремней безопасности для закрепления вещей убедитесь, что нет опасности повреждения ремней и они не проходят через острые кромки.

 Между телом и пристегнутым ремнем безопасности не должно быть никаких твердых, хрупких или острых предметов. В случае удара давление на такие предметы может сломать их, что в свою очередь может привести к гибели или тяжелой травме.

Следует регулярно проверять ремни безопасности на предмет истирания, порезов или износа лент, а также состояние и безопасность механизма, замков, регуляторов и точек крепления.

- Пристегнув ремень безопасности, одерните ленту рядом с замком ремня вверх. Замок должен надежно удерживать ремень.
- При непристегнутом ремне безопасности до упора вытяните его ленту. Убедитесь, что лента вытягивается плавно, без заеданий и рывков. Дайте ремню полностью втянуться, снова проверив плавность его движения.
- Частично вытяните ремень безопасности, затем возьмитесь за язычок и резко потяните вперед. Инерционная катушка должна автоматически заблокироваться, предотвращая дальнейшее разматывание ленты ремня.

 Если любой из ремней не отвечает указанным требованиям, немедленно обратитесь к дилеру / в авторизованную мастерскую.

ПРОВЕРКИ РЕМНЕЙ БЕЗОПАСНОСТИ

Примечание: В случае парковки автомобиля на уклоне может произойти блокировка механизма ремня безопасности. Это предохранительная функция. В таком случае ремень следует аккуратно освободить у верхнего крепления.

СИГНАЛИЗАТОР НЕПРИСТЕГНУТОГО РЕМНЯ БЕЗОПАСНОСТИ

Сигнализатор непристегнутого ремня безопасности срабатывает, если автомобиль движется и водитель не пристегнулся ремнем безопасности. В зависимости от страны может подаваться тональный звуковой сигнал, а на панели приборов включаться предупреждающий сигнализатор (см. **76, РЕМЕНЬ БЕЗОПАСНОСТИ (КРАСНЫЙ)**). Визуальные и звуковые предупреждения, сопровождающие работу сигнализатора непристегнутого ремня безопасности, зависят от рынков сбыта и изменяются в соответствии с их требованиями. Подаваемые предупреждения также могут изменяться в зависимости от того, стоит ли автомобиль, или скорость его движения превышает заданный порог. На некоторых рынках сбыта сигнализатор непристегнутого ремня безопасности также действует и для ремня безопасности переднего пассажира.

На информационной панели выводится изображение, на котором показывается, какие ремни безопасности были пристегнуты в начале поездки, а также какие ремни безопасности пристегиваются или отстегиваются во время поездки.

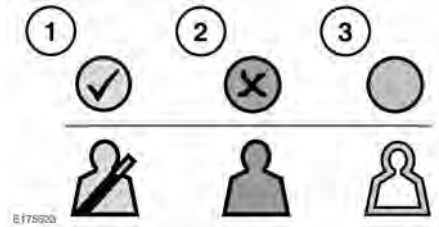

Примечание: На автомобиле будет использоваться один из приведенных выше наборов пиктограмм.

Каждое посадочное место представлено фигурой, цвет и символ которой показывают состояние ремня безопасности:

1. Галочка/зеленый — ремень безопасности пристегнут.
2. Крестик/красный — ремень безопасности был отстегнут при включенном зажигании. Через 30 секунд индикатор станет серым.
3. Серый — ремень безопасности не пристегнут.

Примечание: Индикаторы будут отображаться в течение 30 секунд каждый раз при смене состояния, например ремень безопасности отстегнут или пристегнут, или дверь открылась, а потом закрылась.

Кроме того, при следующих условиях также включается звуковое предупреждение:

- Ремень безопасности переднего пассажира не пристегнут или отстегнут во время поездки.
- Не пристегнут ремень пассажира на заднем сиденье.

Ремни безопасности

Примечание: При перевозке на переднем пассажирском сиденье тяжелого багажа может включиться сигнализатор пристегнутого ремня безопасности. Рекомендуется закреплять ремнем безопасности все предметы, находящиеся на переднем пассажирском сиденье.

БЛОКИРОВКА ЗАДНИХ ДВЕРЕЙ ДЛЯ ЗАЩИТЫ ДЕТЕЙ



При перевозке детей на заднем сиденье рекомендуется блокировать внутренние ручки задних дверей.

Нажмите переключатель, чтобы активировать внутреннюю блокировку задних стеклоподъемников и замков задних дверей. При активации включается светодиодный индикатор, и на информационной панели появляется сообщение.

Чтобы отключить блокировку, нажмите переключатель еще раз. Светодиод погаснет, и на информационной панели появится сообщение.

ДЕТСКИЕ КРЕСЛА



Для обеспечения максимальной безопасности детей всегда следует перевозить на заднем сиденье. Перевозка на переднем сиденье не рекомендуется. Однако, если вам все же необходимо разместить ребенка на переднем сиденье (запрещено в Австралии), отодвиньте сиденье как можно дальше назад и используйте одобренное детское кресло с расположением ребенка лицом вперед. Не устанавливайте детское кресло спинкой вперед, иначе при срабатывании подушки безопасности она может ударить в сиденье и причинить серьезную травму.



Не используйте кресло с расположением ребенка лицом вперед, пока вес ребенка не достигнет 9 кг и он не сможет сидеть самостоятельно. До двухлетнего возраста позвоночник и шея ребенка развиты недостаточно и подвержены травме при лобовом столкновении.

 Не позволяйте ребенку сидеть на коленях взрослых при движении автомобиля. При столкновении перегрузка может увеличивать массу тела в тридцать раз, и удержать ребенка будет невозможно. Для снижения риска гибели или получения тяжелых травм в случае аварии ребенок должен всегда находиться в детском кресле, которое соответствует возрасту и весу ребенка.

 При столкновении дети могут подвергаться опасности, если детские кресла не закреплены в автомобиле должным образом. Всегда соблюдайте инструкции, предоставленные производителем детского кресла.

 Для детей обычно требуется дополнительная специальная подушка на сиденье, подходящая для их возраста и роста и позволяющая надлежащим образом пристегнуть ремни безопасности, чтобы уменьшить риск получения травм при столкновении. При столкновении дети могут подвергаться опасности, если детские кресла не закреплены в автомобиле должным образом.

 Не используйте детские кресла, подвешиваемые на спинку сиденья. Кресла такого типа невозможно надежно закрепить, а их безопасность для ребенка сомнительна.

Ремни безопасности вашего автомобиля рассчитаны на подростков и взрослых пассажиров. Для обеспечения безопасности детей младше 12 лет их необходимо перевозить в специальном кресле, соответствующем их возрасту и росту.

Если возникла необходимость перевозки ребенка на переднем пассажирском сиденье (и это разрешено национальным законодательством), Jaguar Land Rover Limited рекомендует перед установкой детского кресла выполнить следующую подготовку.

- Отключите подушку безопасности переднего пассажира. См. **62, ОТКЛЮЧЕНИЕ ПОДУШКИ БЕЗОПАСНОСТИ ПАССАЖИРА.**
- Отведите сиденье переднего пассажира в крайнее заднее положение.
- Установите поясничную опору в положение минимальной поддержки.
- Установите подушку сиденья в крайнее верхнее положение. При наличии регулировки наклона передней части подушки сиденья опустите ее в нижнее положение.
- Установите спинку сиденья в вертикальное положение, чтобы обеспечить опору для детского кресла.

 **Чрезвычайно опасно! Не устанавливайте детские кресла, в которых ребенок сидит лицом назад, на сиденье, защищенное фронтальной подушкой безопасности!**

-  **НИКОГДА** не устанавливайте детские кресла, в которых ребенок сидит лицом назад, на сиденье с **АКТИВНОЙ ФРОНТАЛЬНОЙ ПОДУШКОЙ БЕЗОПАСНОСТИ**, т. к. **РЕБЕНОК** может получить **ТЯЖЕЛУЮ ТРАВМУ** или **ПОГИБНУТЬ**.



E132397



Эта наклейка на средней стойке передней двери со стороны пассажира предупреждает о недопустимости использования кресла с расположением ребенка лицом назад на переднем пассажирском сиденье, если подушка безопасности переднего пассажира установлена и активирована.



E145193

Эта наклейка на противосолнечном козырьке со стороны пассажира предупреждает о недопустимости использования кресла с расположением ребенка лицом назад на переднем пассажирском сиденье, если подушка безопасности переднего пассажира установлена и активирована.

РАСПОЛОЖЕНИЕ ДЕТСКОГО КРЕСЛА

-  Статистика ДТП показывает, что наиболее безопасной является перевозка детей в детском кресле, закрепленном на заднем сиденье.
-  Все пассажиры и водитель должны быть пристегнуты ремнями безопасности (дети должны находиться в подходящем детском кресле) вне зависимости от продолжительности поездки. Несоблюдение данного требования значительно увеличивает риск гибели или тяжелых травм в случае столкновения.

Приведенная в таблице информация верна на момент сдачи руководства в печать. При этом ситуация по наличию детских удерживающих кресел может измениться. Обратитесь за консультацией к дилеру/ в авторизованную мастерскую для получения самых последних рекомендаций.

Примечание: Информация, приведенная в следующих таблицах, может быть применима не во всех странах. В случае возникновения сомнений относительно типа и порядка установки детских кресел обратитесь за советом к дилеру / в авторизованную мастерскую.

Примечание: Возраст указан приблизительно. В случае сомнений при выборе соответствующего детского кресла следует руководствоваться в первую очередь весом, а не возрастом ребенка.

Примечание: Законодательство, регулирующее перевозку детей в автомобилях, может изменяться. Ответственность за выполнение требований закона несет водитель.

Размещение на сиденьях	Весовая категория				
	0 = до 10 кг От 0 до 9 месяцев	0+ = до 13 кг От 0 до 18 месяцев	I = 9 – 18 кг от 9 месяцев до 4 лет	II = 15 – 25 кг От 4 до 9 лет	III = 22 – 36 кг От 8 до 12 лет
Переднее пассажирское сиденье*	U	U	U	U	U
Сиденья второго ряда**	U	U	U	U	U
Сиденья третьего ряда***	X	X	X	UF	UF

U = подходит для удерживающих приспособлений универсального класса, рекомендованных для данной весовой категории.

X = не подходит для детских кресел данной весовой категории.

UF = подходит для универсальных обращенных вперед детских кресел данной весовой категории.

* При использовании детского кресла в этом положении всегда отключайте подушку безопасности пассажира. См. **62, ОТКЛЮЧЕНИЕ ПОДУШКИ БЕЗОПАСНОСТИ ПАССАЖИРА**. Для обеспечения опоры для детского кресла переднее пассажирское сиденье должно быть максимально сдвинуто назад, подушка сиденья поднята максимально высоко, а спинка сиденья установлена вертикально.

** Для автомобилей, оснащенных подвижными сиденьями второго ряда:

- Установите спинку сиденья в вертикальное положение.
- Если сиденья третьего ряда не заняты, передвиньте сиденье максимально назад.

*** Установите спинку сиденья второго ряда в вертикальное положение и передвиньте сиденье вперед, чтобы обеспечить необходимое пространство, позволяющее установить детское кресло на сиденье третьего ряда.

Расположение детского кресла ISOFIX

Весовая категория, указанная на детском кресле	Категория по размеру	Крепления	Боковые сиденья второго ряда*	Рекомендуемая система детского кресла
Переносная детская кроватка	F	ISO/L1	X	-
	G	ISO/L2	X	-
0 До 10 кг (0 – 9 месяцев)	E	ISO/R1	IL	Britax/Römer Baby-Safe Plus с основанием Baby-Safe ISOFIX Base
0+ До 13 кг (0 – 18 месяцев)	E	ISO/R1	IL	
	D	ISO/R2	IL	-
	C	ISO/R3	IL	-
I 9 – 18 кг (От 9 месяцев до 4 лет)	D	ISO/R2	IL	-
	C	ISO/R3	IL	-
	B	ISO/F2	IUF	Britax/Römer Duo Plus
	B1	ISO/F2X	IUF	
	A	ISO/F3	IUF	
II/III 15 – 36 кг (4 – 9 лет)	-	-	-	-

IUF = подходит для детских кресел ISOFIX универсальной категории, где ребенок сидит лицом вперед, сертифицированных для данной весовой группы.

IL = эти детские кресла ISOFIX могут быть узко специализированными (предназначены для одного автомобиля), ограниченно специализированными или полууниверсальными.

X = не пригодно для установки детских кресел ISOFIX для данной весовой категории.

* Для автомобилей, оснащенных подвижными сиденьями второго ряда:

- Установите спинку сиденья в вертикальное положение.
- Если сиденья третьего ряда не заняты, передвиньте сиденье максимально назад.

Примечание: Крепления ISOFIX расположены на крайних сиденьях второго ряда. Детские кресла ISOFIX должны быть надежно закреплены в соответствии с инструкциями производителя и только в указанных местах.

РЕКОМЕНДОВАННЫЕ ДЕТСКИЕ КРЕСЛА

Рост/возраст ребенка	Рекомендуемое кресло
Группы 0 и 0+	Britax/Römer Baby Safe Plus
Группа I	Britax/Römer Duo Plus
Группы II и III	Britax/Römer Kid Plus

ПЕРЕЧЕНЬ ПРОВЕРОК ДЕТСКОГО КРЕСЛА

При каждой перевозке ребенка в автомобиле выполняйте следующие требования:

- Используйте надлежащие детские кресла.
- Строго соблюдайте инструкции производителя детского кресла.
- Отрегулируйте ремни безопасности для каждого ребенка и каждой поездки.
- Убедитесь в плотном прилегании ремней безопасности взрослых пассажиров.
- При установке кресла ISOFIX всегда закрепляйте его верхней страховочной лямкой.
- Всегда проверяйте надежность крепления детского кресла.
- Не надевайте на ребенка слишком много одежды и не размещайте какие-либо предметы между ним и креслом.

- Регулярно проверяйте крепление и состояние детских кресел. Если крепление ослабло или имеет признаки износа/повреждения, немедленно замените детское кресло.
- Подавайте хороший пример – всегда пристегивайтесь ремнем безопасности.
- На детских сиденьях, оснащенных опорными ножками, отрегулируйте ножки так, чтобы они надежно опирались на пол.
- Для некоторых детских кресел может потребоваться снятие подголовника, чтобы обеспечить устойчивое положение кресла. Обязательно устанавливайте на место снятый подголовник после снятия детского кресла.



Крепления детского кресла рассчитаны, чтобы выдерживать только те нагрузки, которые воздействуют на правильно закрепленное кресло. Ни в коем случае нельзя использовать их для крепления штатных ремней безопасности или для крепления иных предметов и оборудования.

ДОПОЛНИТЕЛЬНЫЕ ПОДУШКИ СИДЕНИЙ ДЛЯ ДЕТЕЙ

Если ребенок уже не помещается в детском кресле, но еще слишком мал для использования стандартных трехточечных ремней безопасности, для обеспечения его безопасности рекомендуется использовать дополнительную детскую подушку сиденья. Следуйте инструкциям производителя по установке и использованию и отрегулируйте ремень безопасности.

УСТАНОВКА ДЕТСКИХ КРЕСЕЛ НА КРЕПЛЕНИЯх ISOFIX



Не пытайтесь устанавливать детское кресло ISOFIX по центру заднего сиденья. Узлы крепления не предназначены для удержания кресла ISOFIX в этом положении.



Если кресло не закреплено должным образом, существенно повышается риск травмирования ребенка в случае столкновения или экстренного торможения.



ПРЕДУПРЕЖДЕНИЕ: узлы крепления детского кресла рассчитаны на то, чтобы выдерживать только нагрузки, воздействующие на правильно закрепленное кресло. Ни в коем случае нельзя использовать их для крепления штатных ремней безопасности или для крепления иных предметов и оборудования.

Точки крепления ISOFIX располагаются на крайних местах сидений второго ряда.



Этот символ находится на бирке, вшитой в сиденья, и показывает расположение нижнего крепления ISOFIX.

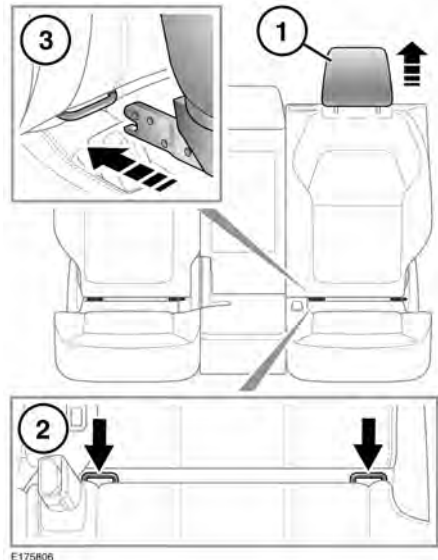

Для установки детского кресла ISOFIX:

1. Поднимите или снимите подголовник.
2. Точки крепления ISOFIX расположены на сгибе сиденья.
3. Вставьте механизм блокировки детского кресла в точку крепления.

Если к детскому креслу крепится верхняя страховочная лямка, см. **56, УСТАНОВКА ДЕТСКИХ КРЕСЕЛ СО СТРАХОВОЧНЫМИ ЛЯМКАМИ.**

Проверьте надежность крепления детского кресла. Для этого попробуйте стянуть детское кресло с пассажирского сиденья и покачать его из стороны в сторону. Даже если детское кресло закреплено, следует визуально проверить точки крепления, чтобы убедиться в надежности закрепления.

Примечание: Всегда проверяйте размещение и натяжение верхней страховочной лямки, если таковая имеется.

УСТАНОВКА ДЕТСКИХ КРЕСЕЛ СО СТРАХОВОЧНЫМИ ЛЯМКАМИ

-  При установке страховочных лямок строго соблюдайте инструкцию производителя детского кресла.
-  При установке детского кресла или системы безопасности всегда продевайте лямку крепления через верх спинки сиденья и под подголовником.
-  При снятии подголовника для установки детского кресла надежно закрепите подголовник в месте для хранения.
-  При установке детского кресла по центру заднего сиденья центральный подлокотник необходимо сложить (убрать внутрь сиденья).

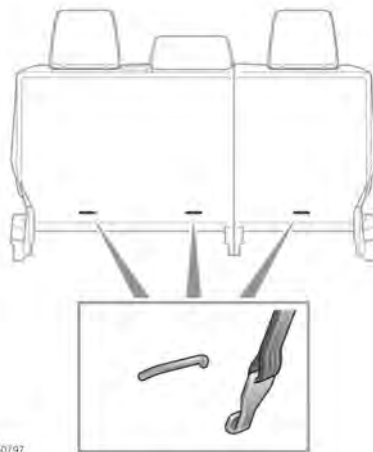

На автомобиле предусмотрены точки крепления, расположенные на задней части рам сиденья второго ряда. Их следует использовать для установки лямок детских кресел или систем пассивной безопасности.

- Надежно установите детское кресло на одно из задних посадочных мест.
- Проденьте страховочную лямку над спинкой сиденья и под подголовником, если кресло устанавливается с края.

Примечание: Если кресло устанавливается по центру, проденьте страховочную лямку над неподвижно закрепленным подголовником.

- Закрепите крючок страховочной лямки в точке ее крепления за сиденьем. Убедитесь, что крючок страховочной лямки расположен правильно (см. рисунок).
- Натяните страховочную лямку согласно инструкциям производителя детского кресла.

ПОДУШКИ БЕЗОПАСНОСТИ

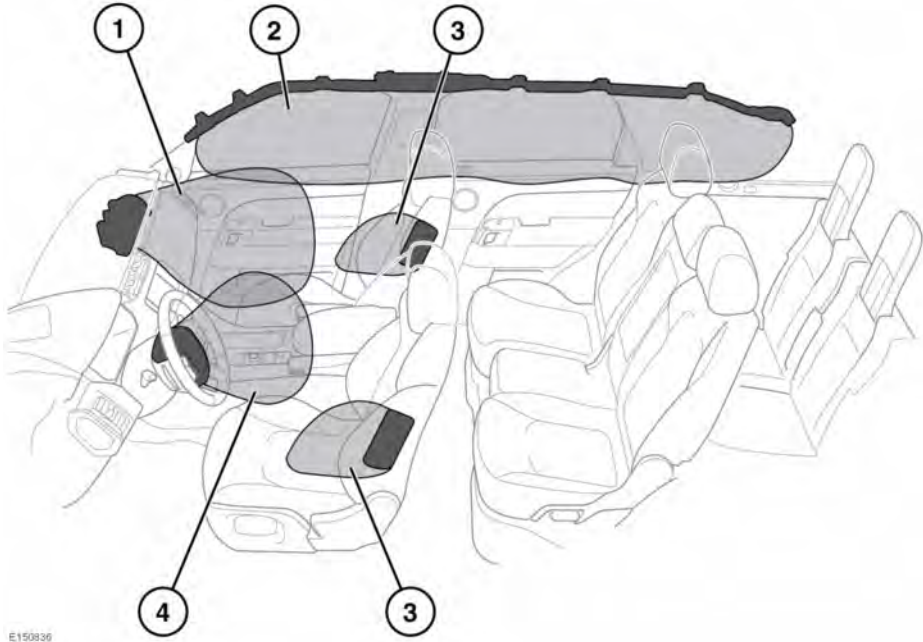

E150836

1. Подушка безопасности пассажира.
2. Шторка безопасности.
3. Боковые подушки безопасности.
4. Подушка безопасности водителя.

Примечание: Места установки подушек безопасности в автомобиле помечены надписью "AIRBAG" (ПОДУШКА БЕЗОПАСНОСТИ).

Всегда обращайтесь к дилеру / в авторизованную мастерскую в следующих случаях:

- Сработала подушка безопасности.
- Повреждена передняя часть автомобиля или боковины кузова.
- Какая-либо часть системы подушек безопасности имеет царапины или признаки повреждений, в том числе панель облицовки блока подушки безопасности.
- Горит сигнализатор подушки безопасности янтарного цвета.

СВЕДЕНИЯ ПО РАБОТЕ ПОДУШЕК БЕЗОПАСНОСТИ

Подушки безопасности обеспечивают дополнительную защиту только при некоторых типах столкновений. Наличие подушек безопасности не отменяет необходимость пристегиваться ремнем безопасности. Все пассажиры на всех сиденьях должны всегда пристегиваться ремнями безопасности независимо от того, защищено ли конкретное сиденье подушками безопасности.

 Для нормального раскрытия подушек безопасности обивка потолка и стоек дверей должна быть в хорошем состоянии, правильно установлена и не загромождена вещами. В случае повреждения, износа или неправильной установки следует как можно скорее обратиться к дилеру / в авторизованную мастерскую компании для проверки и ремонта.

 Подушки безопасности раскрываются с большой скоростью и могут стать причиной ссадин на лице и других травм. Для уменьшения риска травм убедитесь в том, что все пассажиры автомобиля правильно пристегнули ремни безопасности, правильно сидят на сиденьях, а сиденья отодвинуты как можно дальше назад.



Раскрытие подушки безопасности происходит мгновенно. При этом подушки безопасности не могут защитить при повторных ударах. В этих условиях единственной защитой будут правильно пристегнутые ремни безопасности.

Раскрытие подушек безопасности зависит от интенсивности замедления автомобиля в результате столкновения. Обстоятельства при столкновении (скорость автомобиля, угол удара, тип и размер объекта столкновения и т. д.) могут быть самыми разными и, соответственно, по-разному влиять на степень замедления.

Подушки безопасности и система пассивной безопасности (SRS) не срабатывают при:

- Удар автомобиля сзади.
- Незначительный фронтальный удар.
- Незначительный боковой удар.
- Резкое торможение.
- Движение по кочкам и ухабам.

Таким образом, значительное повреждение кузова автомобиля может произойти без раскрытия подушек безопасности.



Удары на высокой скорости могут привести к тяжелым травмам и гибели независимо от установленных в автомобиле средств безопасности.

 Подушка безопасности системы SRS не может защитить при некоторых видах столкновений. В этих условиях единственной защитой будут правильно пристегнутые ремни безопасности.

ПРЕПЯТСТВИЕ ДЛЯ ПОДУШКИ БЕЗОПАСНОСТИ

 Не препятствуйте работе подушек безопасности, прислоняясь к их блокам или размещая вещи рядом с ними. При раскрытии подушки безопасности предметы или части тела могут создать препятствие для ее раскрытия или могут быть с силой отброшены, что может стать причиной травм пассажиров.

 Не позволяйте пассажирам препятствовать работе подушек безопасности, например, прислоняться ногами, коленями или любыми другими частями тела к блокам подушек безопасности, а также не позволяйте класть какие-либо предметы рядом с ними.

Не кладите вещи между блоком подушки безопасности и пассажиром на сиденье. При раскрытии подушки безопасности предметы или части тела могут создать препятствие для ее раскрытия или могут быть с силой отброшены, что может стать причиной травм пассажиров.

 Не допускается использование чехлов сидений, которые не были одобрены для применения, или дополнительных чехлов сидений, не предназначенных для использования с сиденьями, оборудованными подушками безопасности. При возникновении сомнений обратитесь к дилеру / в авторизованную мастерскую.

 Убедитесь, что пассажиры на сиденьях разместились таким образом, что имеется зазор между торсом/головой пассажира и бортом автомобиля. Это позволит беспрепятственно раскрываться шторкам безопасности и боковым подушкам безопасности, встроенным в сиденья.

 Не крепите и не размещайте предметы рядом с обивкой потолка, спинками передних сидений, крышкой подушки безопасности или на перечисленных элементах. Предметы могут помешать срабатыванию подушки безопасности или могут быть с силой вытолкнуты в салон при их срабатывании, что приведет к травме пассажиров.

Наличие препятствий мешает правильному раскрытию подушек безопасности. Примеры препятствий:

- Контакт любой части тела пассажира с крышкой блока подушки безопасности или слишком близкое размещение рядом с ней.

- Вещи на крышке подушки безопасности или рядом с ней.
- Одежда, шторки и прочие вещи, повешенные на ручки над дверями.
- Одежда, шторки и прочие вещи, накрывающие подушки безопасности, расположенные в сиденьях.
- Чехлы сидений, не сертифицированные Land Rover или не предназначенные для использования с сиденьями, оборудованными подушками безопасности.

Это не исчерпывающий список. Поэтому конечная ответственность за отсутствие препятствий для работы подушек безопасности лежит на водителе и пассажирах.

ФРОНТАЛЬНЫЕ ПОДУШКИ БЕЗОПАСНОСТИ

Передние подушки безопасности переднего пассажира и водителя могут раскрываться в два этапа, в зависимости от силы фронтального удара. При сильном ударе подушки безопасности раскрываются полностью, обеспечивая максимальную защиту. При более слабом ударе полное раскрытие не требуется, поэтому подушки безопасности раскрываются частично.

БОКОВЫЕ ПОДУШКИ БЕЗОПАСНОСТИ

Данные подушки предназначены для защиты грудной клетки и срабатывают только в случае сильного бокового удара и только со стороны такого удара.

ШТОРКИ БЕЗОПАСНОСТИ

Шторки безопасности раскрываются при боковом ударе или опрокидывании автомобиля, обеспечивая защиту головы.





Чтобы шторки безопасности могли правильно раскрыться, обивка потолка и облицовка стойки А должны быть правильно установлены и не иметь повреждений. При любых повреждениях или ненадежной установке следует как можно скорее обратиться к дилеру / в авторизованную мастерскую для проверки.

Примечание: Шторки безопасности не раскрываются, если имело место только лобовое или заднее столкновение.

ПОСЛЕДСТВИЯ РАСКРЫТИЯ ПОДУШЕК БЕЗОПАСНОСТИ

 При раскрытии подушек высвобождается мелкий порошок. Это нормально и не является признаком неисправности. Порошок может вызвать раздражение кожи, поэтому от него необходимо тщательно промыть глаза и все порезы или ссадины. Этот порошок может представлять опасность для астматиков и людей с другими заболеваниями органов дыхания. При срабатывании подушки безопасности покиньте автомобиль, как только это будет безопасно, или обеспечьте доступ свежего воздуха, открыв окно. Если проблемы с дыханием не проходят, обратитесь за медицинской помощью.

 Раскрытие подушек безопасности сопровождается очень громким хлопком, который может вызвать состояние дискомфорта и временное оглушение.

 После раскрытия подушек безопасности некоторые ее компоненты могут быть очень горячими. Не прикасайтесь к компонентам подушек безопасности, пока они не остынут.



После надувания фронтальная подушка и боковые подушки сидений сразу сдуваются. Это обеспечивает постепенный амортизирующий эффект и не мешает переднему обзору водителя.

СИГНАЛИЗАТОР ПОДУШЕК БЕЗОПАСНОСТИ

Сигнализатор системы подушек безопасности расположен на панели приборов. Он включается при проверке исправности сигнализаторов после включения зажигания. См. 77, ПОДУШКА БЕЗОПАСНОСТИ (ЯНТАРНЫЙ).



Сигнализатор предупреждает о возможной неисправности систем пассивной безопасности автомобиля, которая может повлечь тяжелые травмы, в том числе со смертельным исходом, в случае серьезной аварии.



Если сигнализатор предупреждает о неисправности системы, не устанавливайте детское кресло на переднее пассажирское сиденье.

При обнаружении указанных ниже признаков неисправности сигнализатора автомобиль следует немедленно проверить у своего дилера / в авторизованной мастерской:

- Сигнализатор не загорается при включении зажигания.
- Сигнализатор не гаснет в течение 6 секунд после включения зажигания.

Подушки безопасности

- Сигнализатор загорается в любое время, помимо проверки лампы при включенном зажигании.

Когда зажигание включено, блок управления диагностикой проверяет готовность электрических цепей системы. Система пассивной безопасности (SRS) состоит из следующих элементов:

- Сигнализатор SRS.
- Вращающееся соединение.
- Блоки подушек безопасности.
- преднатяжители ремней безопасности (ремни безопасности передних и крайних задних сидений);
- Датчики в замках передних ремней безопасности.
- Датчик положения опор переднего сиденья.
- Блок управления диагностикой подушек безопасности.
- Датчики удара и опрокидывания.
- Электропроводка системы подушек безопасности.
- Индикатор состояния подушек безопасности.

ОТКЛЮЧЕНИЕ ПОДУШКИ БЕЗОПАСНОСТИ Пассажира (кроме Австралии)

Примечание: Функция отключения подушки безопасности пассажира доступна не для всех рынков сбыта.

Фронтальная подушка безопасности переднего пассажира включается и выключается с помощью интерактивных органов управления на панели приборов, когда автомобиль неподвижен. См. **68, МЕНЮ ПАНЕЛИ ПРИБОРОВ.**



Фронтальную подушку безопасности пассажира следует отключать, когда на переднем пассажирском сиденье установлено детское кресло.



Данные крэш-тестов и статистика аварий показывают, что самый безопасный метод перевозки детей – детское кресло, правильно закрепленное на заднем сиденье автомобиля.



Не устанавливайте детское кресло на сиденье, защищенное включенной подушкой безопасности. В случае столкновения это может привести к гибели ребенка или тяжелым травмам.

Выберите **Passenger Airbag** (Подушка безопасности пассажира) в меню **Vehicle Set-up** (Настройки автомобиля), которое находится в **Main Menu** (Главное меню).

Выведенное на дисплей сообщение и схема покажут текущие статус **Passenger Airbag On** (Подушка безопасности пассажира включена) или **Off** (Выкл.). Выберите **Change Setting** (Изменить настройки), чтобы выбрать **On** (Вкл.) или **Off** (Выкл.).

Подушки безопасности

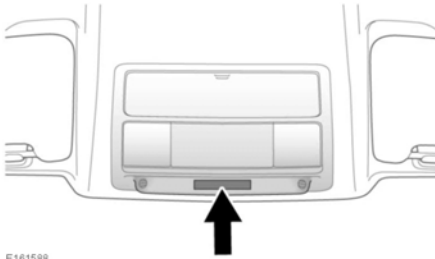

E161588

Индикатор состояния подушки безопасности на потолочной панели управления (см. рисунок) отражает текущее состояние подушки безопасности пассажира в соответствии с таблицей, приведенной ниже:

Настройка	Состояние подушки безопасности	Индикатор состояния подушек безопасности
Выкл.	Выключена	PASSENGER AIRBAG OFF (ПОДУШКА БЕЗОПАСНОСТИ ПАССАЖИРА ВЫКЛЮЧЕНА)
Вкл.	Включена	ON PASSENGER AIRBAG (ПОДУШКА БЕЗОПАСНОСТИ ПАССАЖИРА ВКЛЮЧЕНА)*

* Отображается в течение 60 секунд, затем исчезает.

Примечание: При каждом включении зажигания на панели приборов также будет появляться 4-секундное предупреждение.



Для проверки рабочего состояния подушки безопасности переднего пассажира необходимо включить зажигание и дождаться окончания 8-секундного цикла проверки сигнализаторов.



После снятия детского кресла с переднего пассажирского сиденья подушку безопасности следует включить. Несоблюдение этого требования существенно повышает для переднего пассажира риск гибели или тяжелых травм в случае аварии.





Запрещается устанавливать детское кресло на сиденье переднего пассажира, если при включенном зажигании постоянно горит сигнализатор подушки безопасности. См. 77, ПОДУШКА БЕЗОПАСНОСТИ (ЯНТАРНЫЙ).

 Подушку безопасности пассажира можно отключать, только когда на переднем пассажирском сиденье установлено детское кресло, в котором ребенок сидит лицом назад.

ИНФОРМАЦИЯ ПО ОБСЛУЖИВАНИЮ ПОДУШЕК БЕЗОПАСНОСТИ

 Телефонные системы должны устанавливаться только квалифицированными специалистами, с учетом требований к автомобилям, оборудованным системой пассивной безопасности (SRS). Если у вас имеются сомнения, обратитесь за советом к дилеру / в авторизованную мастерскую.

 Не пытайтесь обслуживать, ремонтировать, менять, модифицировать или вносить изменения в компоненты системы пассивной безопасности (SRS). Система включает в себя электропроводку и компоненты в зоне расположения элементов системы SRS. Это может привести к срабатыванию системы или ее отказу.

 Не используйте тестирующее электрооборудование и устройства в зоне компонентов и электропроводки системы пассивной безопасности. Это может привести к срабатыванию системы или ее отказу.

 В целях безопасности все перечисленные ниже операции должны выполняться только дилером / в авторизованной мастерской, либо другими квалифицированными специалистами:

- Снятие или ремонт электропроводки или компонентов в зоне расположения компонентов SRS.
- Установка электрического или электронного оборудования и дополнительных устройств.
- Модификация передней части и боковин автомобиля.
- Установка дополнительных устройств на переднюю часть и боковины кузова автомобиля.

Всегда обращайтесь к дилеру / в авторизованную мастерскую в следующих случаях:

- Сработала подушка безопасности.
- Повреждена передняя часть автомобиля или боковины кузова.
- Какие-либо части системы подушек безопасности (SRS), в том числе панель облицовки блока подушки безопасности, имеют трещины или признаки повреждений.

МОДИФИКАЦИИ ДЛЯ ЛЮДЕЙ С ОГРАНИЧЕННЫМИ ФИЗИЧЕСКИМИ ВОЗМОЖНОСТЯМИ

При необходимости внести в конструкцию изменения для пассажиров с ограниченными физическими возможностями, следует обратиться к дилеру / в авторизованную мастерскую.

ПАНЕЛЬ ПРИБОРОВ

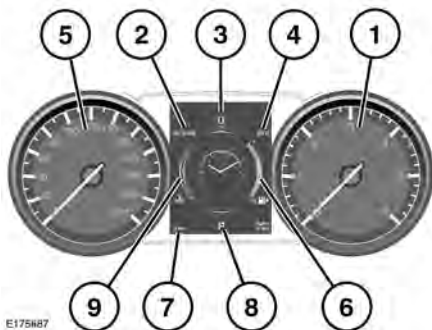
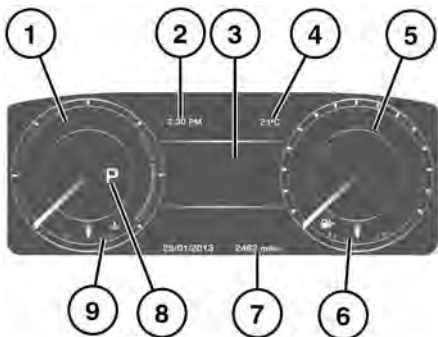

E175N87

1. Тахометр.
2. Часы.
3. Информационная панель.
4. Наружная температура.
5. Спидометр.
6. Указатель уровня топлива. См. 79, **СИГНАЛИЗАТОР НИЗКОГО УРОВНЯ ТОПЛИВА (ЯНТАРНЫЙ)**. В напоминание о расположении топливозаправочной горловины, рядом с символом заправочной колонки находится стрелка, показывающая соответствующую сторону автомобиля.

⚠ Не допускайте полной выработки топлива, так как это может привести к повреждению двигателя.

7. Указатель общего пробега (одометр) и счетчик пробега за поездку.
8. Дисплей положения селектора передач.
9. Указатель температуры: если стрелка указателя температуры сдвигается в красный сектор в верхней части шкалы, двигатель перегревается. Остановите автомобиль на ближайшем безопасном участке дороги и дайте двигателю поработать на холостых оборотах, пока температура не понизится. Если после нескольких минут температура не снижается, выключите двигатель и дайте ему остыть. Если проблема не устраняется, немедленно обратитесь к квалифицированным специалистам.

⚠ Движение с перегретым двигателем может привести к его серьезному повреждению.

Примечание: В случае перегрева двигателя может появиться заметное снижение мощности двигателя, а кондиционер может выключиться. Это нормальные явления, призванные уменьшить нагрузку на двигатель для его охлаждения.

ПАНЕЛЬ ПРИБОРОВ – ГИБРИДНЫЕ АВТОМОБИЛИ

Указатель мощности предоставляет информацию о работе гибридной системы.

Примечание: Тахометр будет показан в следующих случаях: выполняется ручное переключение передач или была выбрана опция "Reduced Hybrid" (Полугибридный режим).



1. Уровень заряда гибридной аккумуляторной батареи: в ходе нормальной работы стрелка указателя перемещается в центральном секторе между синими отметками. При глубоком разряде стрелка указателя может смещаться в левую зону центрального сектора. Стрелка может заходить в правую зону центрального сектора при зарядке в режиме электромобиля или при рекуперации энергии в ходе замедления автомобиля.
2. Когда автомобиль работает и готов к движению, отображается надпись **READY** (ГОТОВ). Во время вождения отображается надпись **-/+ HYBRID** (-/+ ГИБРИД). Когда включено зажигание, но двигатель/гибридная система не работают, на дисплее отображается надпись **OFF** (ВЫКЛ.).

3. **CHARGE** (ЗАРЯДКА): в ходе замедления автомобиля гибридная система рекуперировывает энергию и заряжает тяговую аккумуляторную батарею. Индикатор зарядки показывает скорость восстановления запаса энергии.
4. Расход энергии: зеленая область обозначает оптимальный расход энергии для экономичного вождения.
5. Маркер запуска двигателя: если выбран режим электромобиля, маркер покажет, когда будет выполнен перезапуск двигателя.
6. Световой сигнализатор режима электромобиля: загорается при выборе режима электромобиля. Сигнализатор интеллектуальной системы "Стоп/Старт" горит во время отключения интеллектуальной системы "Стоп/Старт". См. **146, РЕЖИМ ЭЛЕКТРОМОБИЛЯ (EV)**.
 - Горит зеленым цветом, если режим электромобиля активен, а гибридная система может работать без участия двигателя.
 - Горит серым цветом, когда активен режим электромобиля, а для работы гибридной системы необходима работа двигателя.
7. Дисплей положения селектора передач.

ПОЛУГИБРИДНЫЙ РЕЖИМ

При активном полугибридном режиме будет отображаться тахометр и указатель температуры двигателя.

Панель приборов

Примечание: Если активен режим электромобиля, будет отображаться указатель мощности и указатель заряда аккумуляторной батареи гибридного автомобиля.

Вид дисплея гибридного автомобиля можно настроить через меню панели приборов. См. **66, ПАНЕЛЬ ПРИБОРОВ.**

1. Откройте меню панели приборов.
2. Откройте меню **Instrument Display** (Панель приборов).
3. Откройте **Hybrid Content** (Данные гибридной системы).
4. Выберите **Reduced Hybrid Display** (Полугибридный режим дисплея) и нажмите **OK**.

Примечание: Чтобы вернуться к полностью гибричному режиму, следуйте указанной выше процедуре, но выберите **Full Hybrid Display** (Полностью гибридный режим).

МЕНЮ ПАНЕЛИ ПРИБОРОВ

Ряд функций автомобиля и параметров экрана можно настраивать через меню панели приборов автомобиля.

Для отображения и навигации по меню панели приборов используйте кнопки управления на рулевом колесе.

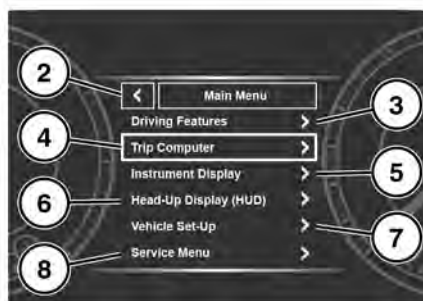
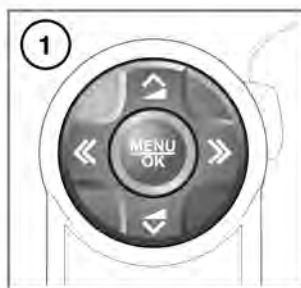

E176150

1. Органы управления меню на рулевом колесе: для вызова меню нажмите **OK**, а затем выполните следующее:
 - Для прокрутки списка используйте стрелки "вверх" и "вниз".
 - Чтобы просмотреть список элементов подчиненного меню, нажмите стрелку "вправо".
 - Для возврата в предыдущее меню нажмите кнопку со стрелкой "влево".
 - Нажмите кнопку **OK** для выбора выделенного пункта меню.
2. Закрыть или вернуться в **Main Menu** (Главное меню).

3. Войдите в меню **Driving Features** (Вспомогательные функции при движении).
4. Войдите в меню **Trip Computer** (Маршрутный компьютер).
5. Войдите в меню **Instrument Display** (Приборная панель).
6. Войдите в меню **Head-Up Display (HUD)** (Проекционный дисплей).
7. Войдите в меню **Vehicle Set-up** (Настройки автомобиля).



Перед внесением изменений в Vehicle Set-Up (Настройки автомобиля) необходимо внимательно ознакомиться с соответствующими темами / разделами руководства по эксплуатации. Несоблюдение данного требования может привести к серьезным травмам или смерти.

8. Войти в **Service Menu** (Службное меню).

Примечание: Доступно только перед запуском двигателя.

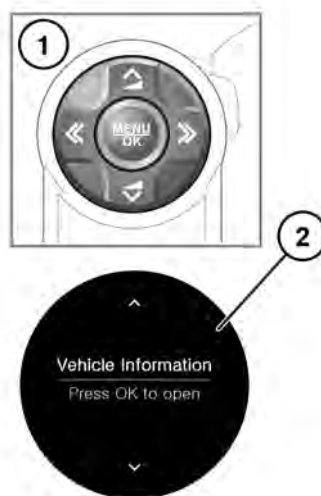

E175871

1. Органы управления меню на рулевом колесе: для вызова меню нажмите **OK**, а затем выполните следующее:
 - Для прокрутки списка используйте стрелки "вверх" и "вниз".
 - Чтобы просмотреть список элементов подчиненного меню, нажмите стрелку "вправо".
 - Для возврата в предыдущее меню нажмите кнопку со стрелкой "влево".
 - Нажмите кнопку **OK** для выбора выделенного пункта меню.
2. Прокручивайте опции меню в следующем порядке:
 - Меню **Driver Assistance** (Помощь водителю).
 - Меню **Trip Computer** (Маршрутный компьютер).

- Меню **Display Settings** (Настройки экрана).
- Меню **Vehicle Settings** (Настройки автомобиля).



Перед внесением изменений в Vehicle Settings (Настройки автомобиля) необходимо внимательно ознакомиться с соответствующими темами / разделами руководства по эксплуатации. Несоблюдение данного требования может привести к серьезным травмам или смерти.

- Меню **Vehicle Information** (Информация об автомобиле).
Примечание: Доступно только перед запуском двигателя.
- Меню **Head-Up Display (HUD)** (Проекционный дисплей (HUD)).

ПРЕДУПРЕЖДЕНИЯ И ИНФОРМАЦИОННЫЕ СООБЩЕНИЯ



Не игнорируйте предупреждения, принимайте соответствующие меры как можно быстрее. Несоблюдение этого требования может привести к серьезному повреждению автомобиля. В случае сброса сообщения предупреждающий символ янтарного цвета будет гореть до устранения причины появления сообщения.

Информация по отдельным сообщениям, их значению и требуемым действиям приведена в соответствующем разделе данного руководства.

Если активно несколько сообщений, каждое сообщение отображается в течение 2 секунд в порядке приоритета.

Примечание: Сообщения отображаются в порядке важности. Предупреждающие сообщения высокой важности имеют высший приоритет.

Предупреждающие сообщения могут сопровождаться звуковым сигналом, а рядом с текстом сообщения может отображаться символ справочника. Предупреждения отображаются до устранения причины их появления или до сброса нажатием кнопки **OK** на рулевом колесе.

МАРШРУТНЫЙ КОМПЬЮТЕР

В памяти маршрутного компьютера сохраняются данные о поездке или последовательности поездок, пока их не обнулят.

Предусмотрено 3 счетчика пробега: **Trip A** (Маршрут А), **Trip B** (Маршрут В) и **Trip Auto** (Автоматический маршрут). Содержимое памяти того или иного счетчика пробега можно просмотреть с помощью меню панели приборов.

ИСПОЛЬЗОВАНИЕ МАРШРУТНОГО КОМПЬЮТЕРА



E150790

Маршрутный компьютер выводит различную информацию для водителя. Кратко нажмите (1 секунда или менее) кнопку **i**, чтобы вывести меню маршрутного компьютера на панель приборов. Доступны следующие опции:

- **Display content** (Информация на дисплее): выбор типа информации, отображаемой на панели приборов.
- **Trip bank** (Блок памяти поездок): выбор **Trip A** (Маршрут А), **Trip B** (Маршрут В) или **Trip Auto** (Автоматический маршрут).
- **Кнопка Trip Auto** (Автоматический маршрут): управление выбором маршрута.
- **Units** (Единицы измерения): выбор метрической или британской системы единиц измерения.

Чтобы сбросить выбранные показания маршрутного компьютера на ноль, нажмите на кнопку **i** и удерживайте ее нажатой в течение 2 секунд.

Можно сбросить показания среднего расхода топлива, средней скорости и пробега для счетчиков поездок **Trip A** и **Trip B**. Выберите на дисплее маршрутного компьютера тот счетчик поездки, который хотите сбросить, затем нажмите и удерживайте кнопку, пока не появится сообщение **Resetting trip** (Сброс счетчика поездки).

Сбросить вручную содержимое **Trip Auto** (Автоматический маршрут) нельзя. Он сбрасывается автоматически при каждом включении зажигания.

Поездки можно суммировать, записывая непрерывное путешествие, или удалять. Нажмите кнопку **i** и удерживайте ее дольше 1 секунды, пока отображаются значения пробега, средней скорости и среднего расхода топлива для **Trip Auto** (Автоматический маршрут); на экране появится сообщение **adding last journey** (Прибавление последней поездки) или **removing last journey** (Удаление последней поездки). Для выбора необходимой опции удерживайте нажатой кнопку **i** более 1 секунды. Данные предыдущей поездки будут добавлены или удалены из текущей поездки, а на дисплее появятся обновленные итоговые данные. Эту операцию можно выполнять неограниченное количество раз, пока включено зажигание.

ПРОЙДЕННОЕ ЗА ПОЕЗДКУ РАССТОЯНИЕ

Расстояние, пройденное с момента последнего обнуления данных в памяти. Максимальное значение составляет 9999,9 (км или миль). Маршрутный компьютер автоматически начинает новый отсчет после того, как автомобиль проходит это расстояние.

ЗАПАС ХОДА

Показывает расчетное расстояние (в километрах или милях), которое автомобиль может пройти на оставшемся топливе при условии, что расход топлива и стиль вождения не изменятся.

ОТОБРАЖЕНИЕ МЕТРИЧЕСКИХ/БРИТАНСКИХ/ СМЕШАННЫХ ЕДИНИЦ ИЗМЕРЕНИЯ

Индикацию показаний маршрутного компьютера можно переключать между метрическими, британскими и смешанными единицами измерения в меню **Trip Computer** (Маршрутный компьютер) на информационной панели. См. **68, МЕНЮ ПАНЕЛИ ПРИБОРОВ**.

Примечание: Индикацию температуры на дисплее можно переключать между °C (по Цельсию) и °F (по Фаренгейту) независимо от установленных единиц измерения (британских или метрических).

ИНДИКАТОР ПЕРИОДИЧНОСТИ ОБСЛУЖИВАНИЯ

Водитель получает уведомление о приближении срока технического обслуживания через информационную панель, где отображается пробег или время до следующего обслуживания. При превышении этого расстояния или времени на дисплее отображается отрицательное (-) значение, указывающее на просроченное обслуживание.

Отображаться может как один тип указателя срока обслуживания, так и оба (расстояние и время).

Подробную информацию о следующем сервисном обслуживании можно найти в меню панели приборов. См. **68, МЕНЮ ПАНЕЛИ ПРИБОРОВ**.

ПРОЕКЦИОННЫЙ ДИСПЛЕЙ

Проекционный дисплей (HUD) выводит информацию для водителя на внутреннюю поверхность ветрового стекла.

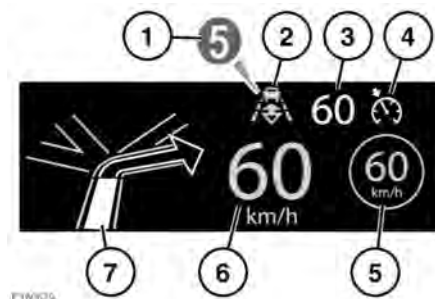

Отображается следующая информация:

1. Текущая выбранная передача.
2. Включение режима поддержания дистанции. См. **204, ВКЛЮЧЕНИЕ РЕЖИМА ПОДДЕРЖАНИЯ ДИСТАНЦИИ**.
3. Заданная скорость круиз-контроля.
4. Включение круиз-контроля или адаптивного круиз-контроля (ACC).
5. Распознавание дорожных знаков, определение ограничения скорости. См. **181, РАСПОЗНАВАНИЕ ДОРОЖНЫХ ЗНАКОВ**.
6. Текущая скорость движения.
7. Пошаговые указания системы навигации.

Управление проекционным дисплеем может выполняться с помощью раздела **Head-Up Display (HUD)** (Проекционный дисплей) в меню панели приборов. Дополнительную информацию см. в **68, МЕНЮ ПАНЕЛИ ПРИБОРОВ**.

Данный раздел содержит следующие параметры и функции:

- Включение и выключение проекционного дисплея.
- Настройка информации, отображаемой на внутренней поверхности ветрового стекла.
- Положение дисплея.
- Яркость дисплея.

Важно правильно отрегулировать положение дисплея. Правильная регулировка положения зависит от ряда факторов, включая рост водителя и положение сидения.

Примечание: Перед регулировкой положения проекционного дисплея убедитесь, что сидение водителя отрегулировано правильно. См. **30, ПРАВИЛЬНОЕ РАСПОЛОЖЕНИЕ НА СИДЕНЬЕ**. Изображение проекционного дисплея должно располагаться горизонтально в поле зрения водителя.

Для настройки положения дисплея выберите **Position** (Положение) в меню **Head-Up Display (HUD)** (Проекционный дисплей) и следуйте указаниям на экране. Для сохранения настроек используйте кнопку функции памяти (**M**) на сиденье водителя. См. **32, ЗАПОМИНАНИЕ ПОЛОЖЕНИЯ СИДЕНЬЯ**.

Яркость дисплея устанавливается автоматически, подстраиваясь под условия наружной освещенности. Можно установить желаемую степень яркости вручную, выбрав пункт **Brightness** (Яркость) в меню **Head-Up Display (HUD)** (Проекционный дисплей). Следуйте указаниям на экране, затем нажмите **OK** для подтверждения выбранного действия.

Для проекционного дисплея используются единицы измерения, выбранные для маршрутного компьютера. Если для расхода топлива выбраны мили/галлон, для проекционного дисплея будут использоваться мили. Если для расхода топлива выбраны км/л, для проекционного дисплея будут использоваться километры. См. **72, ОТОБРАЖЕНИЕ МЕТРИЧЕСКИХ/ БРИТАНСКИХ/СМЕШАННЫХ ЕДИНИЦ ИЗМЕРЕНИЯ**.

Примечание: При экстремальных температурах включение проекционного дисплея после запуска двигателя будет занимать больше времени. Это необходимо для того, чтобы обеспечить оптимальную рабочую температуру для проекционного дисплея.

Примечание: При ношении поляризующих очков часть изображения проекционного дисплея не будет видна.

Примечание: Не размещайте посторонние предметы на блоке HUD, который расположен над панелью приборов рядом с ветровым стеклом.

Если требуется очистка, используйте инструкции по очистке из **347, ОЧИСТКА СТЕКОЛ И ДИСПЛЕЕВ**.

СВЕТОВЫЕ СИГНАЛИЗАТОРЫ И ИНДИКАТОРЫ



Не игнорируйте предупреждающие сигнализаторы и индикаторы. Предпринимайте необходимые меры как можно скорее. Несоблюдение этого указания может привести к травмам, серьезным повреждениям автомобиля или летальному исходу.

КРАСНЫЕ сигнализаторы используются для основных предупреждений. Прежде чем продолжить движение, водитель или квалифицированный специалист должен немедленно выяснить причину появления такого предупреждения.

ЯНТАРНЫЕ и ЖЕЛТЫЕ сигнализаторы используются для второстепенных предупреждений. Одни из них оповещают о том, что та или иная система работает, другие указывают на то, что водителю следует принять меры, а затем обратиться за помощью к квалифицированным специалистам.

ЗЕЛЕНЫЕ и СИНИЕ сигнализаторы на панели приборов отображают состояние системы.

ПРОВЕРКА СИГНАЛИЗАТОРОВ

Проверка сигнализаторов проводится при включении зажигания и длится 3 секунды (за исключением сигнализатора подушки безопасности, который остается включенным в течение 6 секунд). Если какой-либо сигнализатор остается включенным по истечении указанного периода, то причину этого следует выяснить до начала поездки.

Включение некоторых сигнализаторов сопровождается соответствующими сообщениями на информационной панели.

Примечание: В ходе проверки не тестируются некоторые сигнализаторы (например, не проверяется индикатор включения дальнего света и индикаторы указателей поворота).

Примечание: Если к разъему прицепа подсоединен прицеп со светодиодными фонарями, проверка ламп может не выполняться.

ЗАРЯД АККУМУЛЯТОРНОЙ БАТАРЕИ (КРАСНЫЙ)



Этот сигнализатор включается во время цикла проверки ламп при включении зажигания и гаснет после запуска двигателя.

Если лампа остается включенной или горит во время движения, в системе зарядки аккумуляторной батареи имеется неисправность.

Соответствующее сообщение будет выведено на информационной панели. Немедленно обратитесь к квалифицированным специалистам.

ТОРМОЗНАЯ СИСТЕМА (КРАСНЫЙ)



Не пользуйтесь автомобилем, если отображается сообщение **Brakes Overheating** (Перегрев тормозов). Остановите автомобиль на ближайшем безопасном участке и дайте тормозам остыть. Если требуется, перед продолжением эксплуатации обратитесь за помощью к квалифицированным специалистам. Движение с перегретыми тормозами может привести к увеличению тормозного пути или отказу тормозов, а в дальнейшем к аварии.

Сообщение **Brakes Overheating** (Перегрев тормозов) сопровождается непрерывным звуковым сигналом, который выключается после остановки автомобиля.

Примечание: Сообщение **Brakes Overheating** (Перегрев тормозов) появляется только на автомобилях SVR.



Кратковременно включается при проверке ламп после включения зажигания.

Если сигнализатор горит во время движения, причиной может быть низкий уровень тормозной жидкости или неисправность системы электронного распределения тормозного усилия (EBD).

Как можно быстрее (насколько это позволяют соображения безопасности) остановите автомобиль, проверьте уровень тормозной жидкости и при необходимости долейте ее. Если сигнализатор продолжает гореть, перед возобновлением поездки обратитесь за квалифицированной помощью.

КРИТИЧЕСКОЕ ПРЕДУПРЕЖДАЮЩЕЕ СООБЩЕНИЕ (КРАСНЫЙ)



Включается при наличии критического предупреждения на информационной панели.

ТЕМПЕРАТУРА ДВИГАТЕЛЯ (КРАСНЫЙ)



Включается при очень высокой температуре двигателя. На информационной панели также появляется сообщение **ENGINE OVERHEATING** (ПЕРЕГРЕВ ДВИГАТЕЛЯ).

Остановите автомобиль на ближайшем безопасном участке и обратитесь за помощью к квалифицированному специалисту.

НЕИСПРАВНОСТЬ ТЯГОВОЙ БАТАРЕИ ГИБРИДНОЙ СИСТЕМЫ (КРАСНЫЙ)



Загорается в том случае, если невозможно выключить высоковольтную гибридную систему. Также на информационной панели выводится предупреждающее сообщение.

ПРЕДУПРЕЖДЕНИЕ О ВЫЕЗДЕ ЗА ПРЕДЕЛЫ ПОЛОСЫ ДВИЖЕНИЯ (КРАСНЫЙ)



Если система предупреждения о выезде за пределы полосы движения (LDW) обнаруживает, что автомобиль пересек любую из линий разметки, ограничивающих полосу, по которой он движется, без включения соответствующего указателя поворота, то соответствующая полоса разметки будет окрашена в красный цвет. Это может также сопровождаться вибрацией рулевого колеса.

НИЗКОЕ ДАВЛЕНИЕ МАСЛА (КРАСНЫЙ)



Если этот сигнализатор мигает или постоянно горит во время движения, остановите автомобиль на ближайшем безопасном участке и немедленно выключите двигатель.

Проверьте уровень масла и при необходимости долейте его. Запустите двигатель; если сигнализатор продолжает гореть, немедленно заглушите двигатель и обратитесь за квалифицированной помощью перед продолжением эксплуатации.

СТОЯНОЧНЫЙ ТОРМОЗ (КРАСНЫЙ)



Загорается при правильном включении электрического стояночного тормоза (EPB). Если сигнализатор мигает, это свидетельствует о неисправности системы. Немедленно обратитесь к квалифицированным специалистам.

РЕМЕНЬ БЕЗОПАСНОСТИ (КРАСНЫЙ)



Загорается с подачей звукового сигнала при движении автомобиля, если водитель или пассажир на переднем сиденье не пристегнулся ремнем безопасности. Сигнализатор гаснет при пристегивании соответствующего ремня безопасности.

Примечание: Предметы, оставленные на сиденье переднего пассажира, могут вызвать включение звукового сигнализатора непристегнутого ремня безопасности. Рекомендуется закреплять ремнем безопасности все предметы, находящиеся на переднем пассажирском сиденье. См. **42, ИСПОЛЬЗОВАНИЕ РЕМНЕЙ БЕЗОПАСНОСТИ.**

АДАПТИВНАЯ СИСТЕМА ПЕРЕДНЕГО ОСВЕЩЕНИЯ (ЯНТАРНЫЙ)



Включается при возникновении неисправности в системе. Фары при этом сохраняют работоспособность, но без данной функции. При первой возможности обратитесь за помощью к квалифицированным специалистам.

ПОДУШКА БЕЗОПАСНОСТИ (ЯНТАРНЫЙ)



Этот сигнализатор включается в цикле проверки при включении зажигания и гаснет через 6 секунд.

Если сигнализатор снова включается после завершения цикла проверки, либо во время движения, это указывает на неисправность в системе подушек безопасности. При первой возможности обратитесь за помощью к квалифицированным специалистам.

АНТИБЛОКИРОВОЧНАЯ СИСТЕМА ТОРМОЗОВ (ABS) (ЯНТАРНЫЙ)



Кратковременно включается при проверке ламп после включения зажигания.

Если сигнализатор не гаснет или загорается во время движения, это указывает на наличие неисправности в системе ABS. Ведите автомобиль с осторожностью, избегая резких торможений, и срочно обратитесь за квалифицированной помощью.

АВТОМАТИЧЕСКИЙ ОГРАНИЧИТЕЛЬ СКОРОСТИ (ЯНТАРНЫЙ)



Загорается при включении автоматического ограничителя скорости (ASL).

ТОРМОЗНАЯ СИСТЕМА (ЯНТАРНЫЙ)



Кратковременно включается при проверке ламп после включения зажигания. Если сигнализатор включается после запуска двигателя или во время движения, причиной может быть износ тормозных колодок или неисправность системы помощи при экстренном торможении (EBA).

Можно продолжать движение, соблюдая осторожность, но следует срочно обратиться за квалифицированной помощью.

СИСТЕМА ДИНАМИЧЕСКОГО КОНТРОЛЯ КУРСОВОЙ УСТОЙЧИВОСТИ (DSC) (ЯНТАРНЫЙ)



Мигает, когда включена система DSC.

При наличии неисправности остается включенным, что сопровождается появлением на информационной панели сообщения **DSC NOT AVAILABLE** (СИСТЕМА DSC НЕДОСТУПНА). Автомобиль может продолжать движение, но система DSC не будет работать. При первой возможности обратитесь за помощью к квалифицированным специалистам.

СИСТЕМА ДИНАМИЧЕСКОГО КОНТРОЛЯ КУРСОВОЙ УСТОЙЧИВОСТИ (DSC) ОТКЛЮЧЕНА (ЯНТАРНЫЙ)



Загорается при выключении системы DSC. Раздается звуковой сигнал, и на информационной панели появится подтверждающее сообщение.

ДВИГАТЕЛЬ/КОРОБКА ПЕРЕДАЧ (ЯНТАРНЫЙ)



Кратковременно включается при проверке ламп после включения зажигания. Если лампа загорается во время работы двигателя, имеется неисправность двигателя или коробки передач, связанная с повышенной токсичностью выхлопа.

Автомобиль может продолжать движение, но может перейти в аварийный режим с возможным уменьшением мощности. При первой возможности обратитесь за помощью к квалифицированным специалистам.

Если контрольная лампа мигает во время работы двигателя, сбросьте скорость и незамедлительно обратитесь за квалифицированной помощью.

НАРУЖНАЯ ТЕМПЕРАТУРА (ЯНТАРНЫЙ)



Включается, когда температура наружного воздуха достаточно низкая и на дороге возможен гололед.

РЕЖИМ ПОДДЕРЖАНИЯ ДИСТАНЦИИ (ЯНТАРНЫЙ)



Загорается, когда система адаптивного круиз-контроля (ACC) находится в режиме поддержания дистанции.

ОБЩЕЕ ПРЕДУПРЕЖДАЮЩЕЕ/ИНФОРМАЦИОННОЕ СООБЩЕНИЕ (ЯНТАРНЫЙ)



Включается, когда на информационной панели отображается не критическое предупреждение или информационное сообщение.

СВЕЧИ ПРЕДПУСКОВОГО ПОДОГРЕВА (ЯНТАРНЫЙ)



Загорается при включении зажигания, указывая на работу свечей предпускового подогрева.

СИГНАЛИЗАТОР НИЗКОГО УРОВНЯ ТОПЛИВА (ЯНТАРНЫЙ)



Загорается при низком уровне топлива в баке. При первой же возможности дозаправьте автомобиль.

Стрелкой показано, с какой стороны автомобиля расположен лючок топливного бака.

СИСТЕМА КРУИЗ-КОНТРОЛЯ ДЛЯ СЛОЖНЫХ ДОРОЖНЫХ УСЛОВИЙ (ЯНТАРНЫЙ)



Загорается в подтверждение включения системы круиз-контроля для сложных дорожных условий.

ЗАДНИЕ ПРОТИВОТУМАННЫЕ ФОНАРИ (ЯНТАРНЫЙ)



Загорается при включении задних противотуманных фонарей.

СИСТЕМА КОНТРОЛЯ ДАВЛЕНИЯ ВОЗДУХА В ШИНАХ (ЖЕЛТЫЙ)



Включение сигнализатора сопровождается появлением сообщения на информационной панели для предупреждения о том, что в одной или нескольких шинах давление существенно ниже нормы.

Как можно скорее остановите автомобиль, проверьте давление в шинах и доведите его до рекомендованного значения.

Мигание лампы указывает на неисправность системы.

КРУИЗ-КОНТРОЛЬ (ЗЕЛЕНЫЙ)



Загорается, когда включен круиз-контроль или адаптивный круиз-контроль (ACC).

УКАЗАТЕЛИ ПОВОРОТА (ЗЕЛЕНЫЙ)



Соответствующий сигнализатор мигает при включении указателей поворота.

ПРЕДУПРЕЖДЕНИЕ О ПРЕПЯТСТВИИ ВПЕРЕДИ (ЗЕЛЕНЫЙ)



Загорается при срабатывании функции предупреждения о препятствиях впереди.

ПЕРЕДНИЕ ПРОТИВОТУМАННЫЕ ФАРЫ (ЗЕЛЕНЬ)



Загорается при включении передних противотуманных фар.

ПЕРЕКЛЮЧЕНИЕ ПЕРЕДАЧ (ЗЕЛЕНЬ)



Индикатор переключения передач кратковременно включается в момент рекомендованного переключения (повышения) передачи.

Индикатор переключения передач не включается, если работает круиз-контроль или нажата педаль акселератора.

Примечание: Данный предупреждающий индикатор следует рассматривать только в качестве рекомендации. Водитель несет ответственность за надлежащее управление автомобилем с учетом дорожной обстановки.

АВТОМАТИЧЕСКОЕ ПЕРЕКЛЮЧЕНИЕ ДАЛЬНЕГО СВЕТА (ЗЕЛЕНЬ)



Загорается, когда система автоматического управления дальним светом переключилась в режим дальнего света.

СИСТЕМА УПРАВЛЕНИЯ ДВИЖЕНИЕМ ПОД УКЛОН (ЗЕЛЕНЬ)



Постоянно горит, если включена система управления движением под уклон (HDC) и выполняются условия работы HDC.

Если лампа мигает, значит, выбрана система HDC, но условия работы не выполняются или происходит постепенное отключение HDC.

ИНТЕЛЛЕКТУАЛЬНАЯ СИСТЕМА "СТОП/СТАРТ" (ЗЕЛЕНЬ)



Загорается, когда двигатель выключается системой "Стоп/Старт".

Примечание: В случае выключения двигателя интеллектуальной системой "Стоп/Старт" другие индикаторы, обычно сопровождающие выключение двигателя (например, сигнализатор зажигания), не загораются.

ПРЕДУПРЕЖДЕНИЕ О ВЫЕЗДЕ ЗА ПРЕДЕЛЫ ПОЛОСЫ ДВИЖЕНИЯ (ЗЕЛЕНЬ)



Распознанная разметка подсвечивается зеленым, в противном случае она подсвечивается серым. В подтверждение включения системы предупреждения о выезде за пределы полосы движения (LDW) сигнализатор подсвечивается серым цветом для индикации.

ПОНИЖЕННЫЙ ДИАПАЗОН (ЗЕЛЕНЬ)



Загорается при включении пониженного диапазона.

ГАБАРИТНЫЕ ФОНАРИ (ЗЕЛЕНЬ)



Загорается при включении габаритных фонарей.

УКАЗАТЕЛИ ПОВОРОТА НА ПРИЦЕПЕ (ЗЕЛЕНЬ)



Этот сигнализатор включается во время цикла проверки ламп при включении зажигания и гаснет после запуска двигателя.

Если автомобиль буксирует прицеп, сигнализатор будет мигать одновременно с указателем поворота. Если сигнализатор не мигает, это может свидетельствовать о неисправности указателя поворота на прицепе.

Примечание: Если подсоединенный и подключенный прицеп оснащен светодиодными фонарями, проверка ламп может не выполняться.

ДАЛЬНИЙ СВЕТ (СИНИЙ)



Загорается при включении дальнего света фар или кратковременном мигании фарами.

ИНТЕЛЛЕКТУАЛЬНАЯ СИСТЕМА "СТОП/СТАРТ" ВЫКЛЮЧЕНА (БЕЛЫЙ)



Загорается в случае выключения интеллектуальной системы "Стоп/Старт" гибридного автомобиля. Электродвигатель будет по-прежнему участвовать в движении автомобиля, но постоянно будет работать ДВС.

УПРАВЛЕНИЕ СВЕТОВЫМИ ПРИБОРАМИ



E160313

1. При включенных фарах нажмите переключатель от себя, чтобы включить дальний свет. Загорится сигнализатор на панели приборов. См. **81, ДАЛЬНИЙ СВЕТ (СИНИЙ)**.

Примечание: Не используйте дальний свет фар, если он может помешать другим водителям.

2. Чтобы мигнуть дальним светом, потяните переключатель к рулевому колесу и отпустите. Дальний свет остается включенным, пока удерживается переключатель.
3. Габаритные фонари: поверните регулятор в это положение, чтобы включить габаритные фонари. Загорится сигнализатор на панели приборов. См. **81, ГАБАРИТНЫЕ ФОНАРИ (ЗЕЛЕНЫЙ)**.
4. Фары: поверните регулятор в это положение, чтобы включить фары.

5. **AUTO** (Авто): когда включено автоматическое управление наружным освещением, и освещенность снаружи автомобиля падает, при включенном зажигании габаритные фонари, задние фонари, фары ближнего света и освещение номерного знака включаются автоматически. Могут также включиться системы задержки выключения фар, автоматического переключения дальнего света фар и автоматический режим работы стеклоочистителей ветрового стекла.

Примечание: Система автоматического включения освещения может также активироваться при недостаточном освещении, вызванном погодными условиями.

6. Передние противотуманные фары: работают только в том случае, если включены габаритные фонари, фары или система автоматического включения фар. Поверните поворотный переключатель от рулевого колеса и отпустите.

Загорится сигнализатор на панели приборов. См. **80, ПЕРЕДНИЕ ПРОТИВОТУМАННЫЕ ФАРЫ (ЗЕЛЕНЫЙ)**.

Для выключения передних противотуманных фонарей: поверните поворотный переключатель от рулевого колеса и отпустите.

7. Задние противотуманные фонари: работают только в том случае, если включены габаритные фонари, фары или система автоматического включения фар. Поверните поворотный переключатель к рулевому колесу и отпустите.

Загорится сигнализатор на панели приборов. См. **79, ЗАДНИЕ ПРОТИВОТУМАННЫЕ ФОНАРИ (ЯНТАРНЫЙ)**.

Для выключения задних противотуманных фонарей: снова поверните поворотный переключатель к рулевому колесу и отпустите.

В случае неисправности лампы помните, что замену некоторых ламп может выполнять только дилер / авторизованная мастерская. См. **333, ЗАМЕНА ЛАМПЫ**.

ДНЕВНЫЕ ХОДОВЫЕ ФОНАРИ

Автоматическое включение дневных ходовых фонарей при установке переключателя освещения в положение **OFF** (Выкл.) происходит в следующих случаях:

- Работает двигатель.
- Селектор передач не установлен в положение стоянки (**P**).
- Электрический стояночный тормоз (EPB) не включен (отпущен) – в зависимости от рынка сбыта.
- Выбрана функция автоматического управления освещением и обнаружен высокий уровень наружной освещенности.



Дилеры / авторизованные мастерские могут включать и отключать дневные ходовые огни в зависимости от требований действующего законодательства.

ЗАДЕРЖКА ВЫКЛЮЧЕНИЯ ФАР ПРИ ПАРКОВКЕ

Эта функция действует, если переключатель освещения установлен в положение "auto" (авто), а зажигание выключено. Фары останутся включенными на период до 240 секунд.

Примечание: Время задержки можно менять через меню **Vehicle Set-Up** (Настройки автомобиля). См. **68, МЕНЮ ПАНЕЛИ ПРИБОРОВ**.

Функция задержки выключения фар при парковке может быть отключена нажатием кнопки фар на электронном ключе.

АВТОМАТИЧЕСКОЕ ПЕРЕКЛЮЧЕНИЕ ДАЛЬНОГО СВЕТА ФАР

Данная функция автоматически включает и выключает дальний свет в зависимости от условий освещения дороги и при условии отсутствия света фар встречных автомобилей. Система включается только тогда, когда уровень наружной освещенности падает ниже предварительно заданного уровня.

Примечание: При движении по бездорожью не рекомендуется использовать функцию автоматического включения дальнего света.

Для активации функции автоматического переключения дальнего света необходимо, чтобы переключатель освещения находился в положении **AUTO (5)** и были включены фары ближнего света.

Сигнализатор на панели приборов включается при активации функции автоматического переключения дальнего света. См. **80, АВТОМАТИЧЕСКОЕ ПЕРЕКЛЮЧЕНИЕ ДАЛЬНОГО СВЕТА (ЗЕЛЕНый)**.

Функция автоматического переключения дальнего света включается, только когда скорость автомобиля превышает 40 км/ч (25 миль/ч). Система выключается, когда скорость автомобиля становится ниже 24 км/ч (15 миль/ч).

Чтобы включить дальний свет вручную, переведите переключатель освещения в положение дальнего света, как обычно. Чтобы вернуться к автоматическому режиму переключения дальнего света, переведите переключатель обратно в среднее положение.

Чтобы вручную переключиться с дальнего света на ближний, потяните переключатель управления освещением в положение мигания **(2)**. При этом функция автоматического переключения дальнего света отключается. Чтобы вернуться к автоматическому режиму переключения дальнего света, передвиньте переключатель в положение дальнего света **(1)** и верните в среднее положение.

Для деактивации режима автоматического переключения дальнего света переведите переключатель из положения **AUTO** в положение включения фар.

Данную функцию можно отключать/активировать в меню **Driving Features** (Функции вождения). См. **68, МЕНЮ ПАНЕЛИ ПРИБОРОВ**.

На работу функции автоматического включения дальнего света может влиять следующее:

- Дорожные знаки с высокой светоотражающей способностью.
- Слабо освещенные участники дорожного движения, например, велосипедисты или пешеходы.
- Плохие погодные условия, например, дождь или туман.
- Грязный или заслоненный датчик.
- загрязнение, повреждение или запотевание ветрового стекла.

- Встречные автомобили частично заслонены отбойником на разделительной полосе магистрали.
- Ветровое стекло обледенело или покрыто инеем.

Примечание: В зимних условиях не забывайте включать оттаивание ветрового стекла.

Примечание: Невозможно гарантировать правильную работу системы управления переключением дальнего света фар во всех возможных ситуациях. Ответственность за правильное использование фар в любых условиях по-прежнему несет водитель.

Примечание: Убедитесь, что датчики в передней части зеркала заднего вида ничем не закрыты.

ФАРЫ – ОБРАЗОВАНИЕ КОНДЕНСАТА

При некоторых атмосферных условиях возможно запотевание рассеивателей фар. Это не влияет на работу фар, и при нормальной эксплуатации запотевание исчезнет естественным путем.

ПЕРЕДНИЕ ФАРЫ – ПОЕЗДКИ ЗА ГРАНИЦЕЙ

Профиль светового пучка фар избавляет от необходимости проводить механическую регулировку фар или добавлять наружные наклейки.

Для настройки системы автоматического управления дальним светом для той стороны дороги, по которой вы двигаетесь, выполните следующее:

1. С помощью кнопок управления меню на рулевом колесе выберите **Driving Features** (Функции вождения) через информационную панель.
2. Выберите настройку **Auto High Beam** (Автоматическое переключение дальнего света фар).
3. Выберите **Drive on Left** (Левостороннее движение) или **Drive on Right** (Правостороннее движение) в зависимости от принятых у вас условий движения.

АДАПТИВНАЯ СИСТЕМА ПЕРЕДНЕГО ОСВЕЩЕНИЯ (AFS)

Когда автомобиль поворачивает и включен ближний свет, система AFS регулирует световой пучок фар, улучшая освещение по направлению движения.

AFS отключается, когда:

- Выбрана передача заднего хода (R).
- Автомобиль неподвижен.
- Включены дневные ходовые фонари.

При обнаружении неисправности в системе будет предпринята попытка вернуть фары в центральное положение и зафиксировать их. При неисправности загорается сигнализатор AFS. См. 77, **АДАПТИВНАЯ СИСТЕМА ПЕРЕДНЕГО ОСВЕЩЕНИЯ (ЯНТАРНЫЙ)**.

ОСВЕЩЕНИЕ САЛОНА

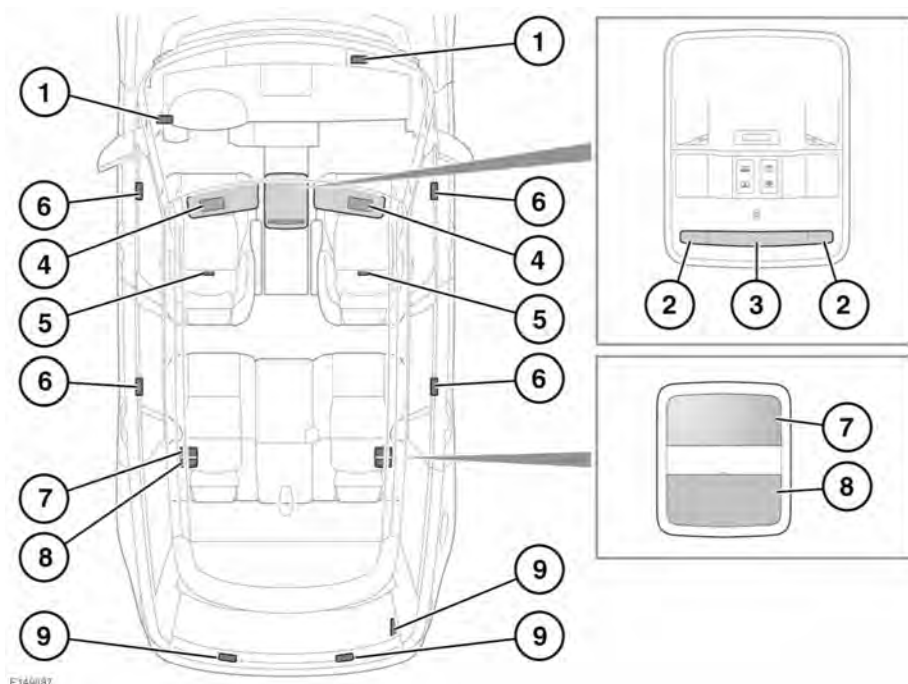

1. Лампы подсветки ниши для ног переднего сиденья: автоматически включаются при открывании дверей или при ручном включении плафона общего освещения.

2. Передние плафоны местного освещения: включение/выключение осуществляется кратковременным нажатием на левую или правую стороны плафона.

Примечание: Чтобы завершить операцию, отодвиньте палец от плафона не менее чем на 20 мм.

3. Передняя лампа подсветки: коснитесь центральной части плафона, чтобы включить/выключить лампу. Чтобы включить или выключить автоматический режим освещения, продолжайте удерживать руку на плафоне, пока лампа не замигает.

Примечание: Чтобы завершить операцию, отодвиньте палец от плафона не менее чем на 20 мм. В автоматическом режиме фонари включаются при открытии двери.

4. Плафон подсветки косметического зеркала: включение/выключение осуществляется сдвиганием/задвижением крышки.
5. Лампы подсветки ниши для ног заднего сиденья: автоматически включаются при открывании дверей.
6. Подсветка порогов: включается автоматически при открывании дверей.
7. Задние плафоны местного освещения: включение/выключение осуществляется кратковременным нажатием на плафон.
Примечание: Чтобы завершить операцию, отодвиньте палец от плафона не менее чем на 20 мм.
8. Задние плафоны подсветки: управление определяется настройками переднего плафона освещения салона.
9. Плафоны освещения багажного отделения: включаются автоматически при открывании двери багажного отделения.

ЯРКОСТЬ ОСВЕЩЕНИЯ САЛОНА

Для регулировки интенсивности подсветки панели приборов используйте поворотный переключатель. Во время изменения настроек лампы наружного освещения должны быть включены. См. **470, ОРГАНЫ УПРАВЛЕНИЯ.**

ПОДСВЕТКА САЛОНА

Цвет и яркость светодиодной подсветки салона можно регулировать через меню "Extra features" (Дополнительные функции) сенсорного экрана. Во время изменения настроек с помощью сенсорного экрана должны быть включены лампы наружного освещения. См. **106, ГЛАВНОЕ МЕНЮ СЕНСОРНОГО ЭКРАНА.**

НОЧНОЙ РЕЖИМ

В ночном режиме уменьшается уровень освещения салона, чтобы облегчить управление автомобилем в ночное время. Ночной режим можно включить через меню "Extra features" (Дополнительные функции) сенсорного экрана. См. **106, ГЛАВНОЕ МЕНЮ СЕНСОРНОГО ЭКРАНА.**

После активации в настройках включение ночного режима можно выполнять выключением сенсорного экрана с помощью кнопки включения/выключения. См. **106, ГЛАВНОЕ МЕНЮ СЕНСОРНОГО ЭКРАНА.** Если при выключении сенсорного экрана присутствует низкий уровень наружного освещения, то яркость освещения салона и подсветки панели приборов будет автоматически уменьшена до минимального уровня. Ночной режим будет выключен, если присутствует высокий уровень наружного освещения или при включении сенсорного экрана.

Примечание: Функция управления освещением салона не будет работать, пока включен ночной режим. См. **470, ОРГАНЫ УПРАВЛЕНИЯ.**

ИСПОЛЬЗОВАНИЕ СТЕКЛООЧИСТИТЕЛЕЙ

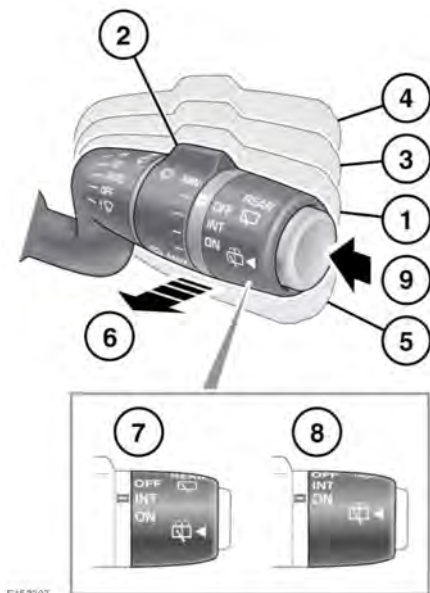

1. Режим автоматического обнаружения дождя: управление включением и скоростью работы щеток передних стеклоочистителей выполняется автоматически при наличии воды на стекле. При этом частота взмахов щеток выбирается в соответствии с преобладающими условиями. Чувствительность системы регулируется вращением кольца (2).
2. Вращайте кольцо для регулировки чувствительности, когда подрулевой переключатель находится в положении (1). Чем выше чувствительность, тем выше скорость реакции системы.

При выборе режима автоматического обнаружения дождя или при повышении чувствительности щетки стеклоочистителя совершают один взмах.

3. Непрерывная работа с низкой частотой.
 4. Непрерывная работа с высокой частотой.
 5. Один взмах или непрерывная работа при удержании подрулевого переключателя в этом положении.
 6. Стеклоочиститель/омыватель ветрового стекла: потяните и отпустите для включения стеклоочистителей и омывателей ветрового стекла. После отпускания переключателя щетки стеклоочистителя сделают еще два взмаха. Через несколько секунд щетки выполнят еще один взмах для удаления остатков омывающей жидкости с ветрового стекла. Если требуется большее количество омывающей жидкости, потяните и удерживайте переключатель стеклоочистителей/омывателя.
- Примечание:** Передние стеклоочистители не будут работать, если открыт капот.
7. **INT (ПРЕРЫВ.):** прерывистая работа заднего стеклоочистителя: частота взмахов увеличивается со скоростью автомобиля.
 8. **ON (ВКЛ.):** непрерывная работа заднего стеклоочистителя.

9. Стеклоочиститель/омыватель заднего стекла: нажмите и отпустите для включения омывателя и стеклоочистителя заднего стекла. Когда кнопка отпущена, стеклоочиститель будет работать в заданном цикле, чтобы уменьшить количество подтеков. Если требуется большее количество омывающей жидкости, нажмите и удерживайте кнопку.

Примечание: Если включены передние стеклоочистители, то при выборе передачи заднего хода (R) будет также включен очиститель заднего стекла.

Примечание: Очиститель заднего стекла не работает, если открыта дверь багажного отделения.



Включение и отключение дополнительного взмаха щеток для удаления подтеков на ветровом стекле можно выполнить у дилера/в авторизованной мастерской.



Функцию регулировки частоты взмахов щетки заднего стеклоочистителя в зависимости от скорости автомобиля можно включить или выключить у дилера/в авторизованной мастерской.



Не включайте стеклоочистители, если ветровое стекло сухое.



В холодную или очень жаркую погоду используйте зимнее парковочное положение, в котором щетки слегка приподняты над ветровым стеклом, чтобы предотвратить прилипание. См. **91, ЗИМНЕЕ ПАРКОВОЧНОЕ ПОЛОЖЕНИЕ.**



Перед включением стеклоочистителей удалите со стекла снег, лед и иней вокруг рычагов и щеток стеклоочистителей.



Перед въездом на автомойку убедитесь, что стеклоочистители выключены. Если оснащенная датчиком дождя автоматическая система стеклоочистителей начнет работать во время мойки автомобиля, это может привести к повреждению механизма стеклоочистителей.

Примечание: Если щетки стеклоочистителя оставляют разводы на стекле после мойки автомобиля, это может быть вызвано попаданием на них воска или других материалов. В этом случае очистите стекло с помощью рекомендованной чистящей жидкости для стекол. См. **416, СМАЗОЧНЫЕ МАТЕРИАЛЫ И РАБОЧИЕ ЖИДКОСТИ.**

Примечание: Если щетки стеклоочистителя изношены, то эффективность очистки ветрового стекла и функции автоматического обнаружения дождя будет снижена. Выполняйте замену изношенных или поврежденных щеток стеклоочистителя при первой возможности.

Примечание: Если щетки стеклоочистителя прилипли, или их заклинило, электронный выключатель временно приостанавливает работу стеклоочистителей. В таком случае выключите стеклоочистители и зажигание, когда это будет безопасно. Перед включением зажигания очистите ветровое стекло и освободите щетки стеклоочистителей.

Зимнее парковочное положение также используется для замены щеток стеклоочистителя. См. **340, ПОЛОЖЕНИЕ ОБСЛУЖИВАНИЯ СТЕКЛООЧИСТИТЕЛЕЙ.**

ДАТЧИК ДОЖДЯ

Датчик дождя установлен на внутренней стороне ветрового стекла за зеркалом заднего вида. Этот датчик способен определять наличие и количество воды на ветровом стекле и автоматически включать передние стеклоочистители в соответствующем режиме.

Примечание: При первоначальном включении система может не реагировать на имеющиеся на стекле капли. Для очистки стекла следует использовать однократное включение стеклоочистителей.

Для включения стеклоочистителей с датчиком дождя переведите переключатель стеклоочистителей/омывателей в положение **AUTO (1)**. Водитель может настроить нужный режим работы системы, вращая кольцо (2).

Примечание: Если переключатель стеклоочистителей/омывателей находится в положении **AUTO (1)**, стеклоочистители не будут работать, если открыта любая из передних дверей.

Примечание: Часто, в солнечную или сухую погоду, оптические искажения и грязь на ветровом стекле становятся причиной нежелательного включения передних стеклоочистителей. Для предотвращения подобных случаев рекомендуется устанавливать элементы управления стеклоочистителями в положение **OFF (Выкл.)**, если присутствуют описанные погодные условия.

Функцию датчика дождя можно включить/выключить через меню панели приборов. См. **68, МЕНЮ ПАНЕЛИ ПРИБОРОВ.**

РЕЖИМ РЕГУЛИРОВАНИЯ ПО СКОРОСТИ ДВИЖЕНИЯ Передние стеклоочистители

Если во время работы стеклоочистителей скорость автомобиля опускается ниже 8 км/ч (5 миль/ч), частота взмахов щеток уменьшается до ближайшей меньшей частоты взмахов. Когда скорость автомобиля становится выше 8 км/ч (5 миль/ч), автоматически восстанавливается первоначальный интервал взмаха щеток.



Эту функцию можно включить и отключить у дилера / в авторизованной мастерской.

Задний стеклоочиститель

Частота взмахов заднего стеклоочистителя увеличивается в соответствии со скоростью автомобиля, если выбран прерывистый режим работы стеклоочистителя.



Эту функцию можно включить и отключить у дилера / в авторизованной мастерской.

ЗИМНЕЕ ПАРКОВОЧНОЕ ПОЛОЖЕНИЕ

! Для предотвращения повреждений капота перед тем, как отвести щетки стеклоочистителей от ветрового стекла, убедитесь, что рычаги стеклоочистителей находятся в зимнем парковочном положении.

Чтобы избежать повреждений капота, не поднимайте щетки стеклоочистителя, когда они находятся в нормальном парковочном положении.

Когда автомобиль находится на стоянке, щетки стеклоочистителя можно настроить на парковку в более высоком положении, чем обычно. Это позволяет отвести щетки от стекла на время парковки автомобиля, чтобы уменьшить риск их примерзания к стеклу, а также облегчает удаление снега, грязи, листьев и пр. Зимнее парковочное положение можно задействовать/отключить в меню панели приборов. См. 68, МЕНЮ ПАНЕЛИ ПРИБОРОВ.

! Запрещается движение на автомобиле, когда щетки стеклоочистителя находятся в зимнем парковочном положении. Перед началом движения щетки необходимо вернуть в нормальное рабочее положение.

ОМЫВАТЕЛИ ФАР

Если включены фары и в бачке омывателя достаточно рабочей жидкости, при включении стеклоомывателя также включаются омыватели фар.

Омыватели фар включаются на каждое пятое включение омывателей ветрового стекла при условии, что фары по-прежнему включены и с последнего цикла работы омывателей фар прошло около 10 минут.

Если фары или зажигание выключаются и снова включаются, цикл начинается сначала.

Примечание: Работа омывателей фар блокируется при низком уровне жидкости в бачке омывателей.

НАРУЖНЫЕ ЗЕРКАЛА

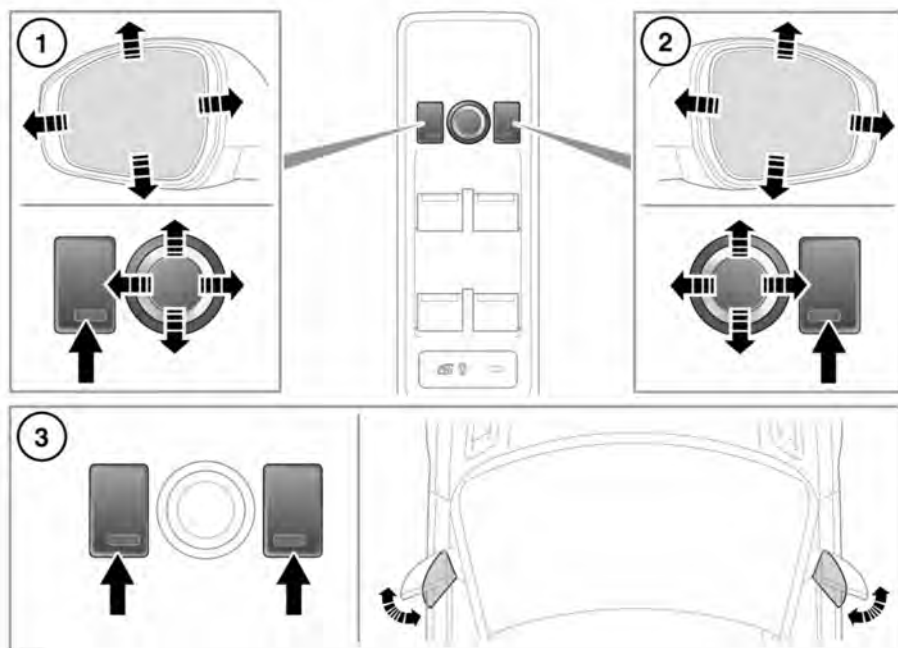

E 150833

1. Регулировка левого зеркала.
2. Регулировка правого зеркала.
3. Нажмите оба переключателя вместе для складывания/раскладывания зеркал.

Примечание: Если зеркала складываются вручную или при случайном ударе, привод зеркала будет отсоединен для защиты механизма. Чтобы заново задействовать механизм, необходимо сложить, а затем разложить зеркала при помощи переключателей. Термопрерыватель временно выключает электропривод зеркал, если переключатель нажимается слишком часто. Электропривод складывания зеркал работает, только если автомобиль неподвижен или движется со скоростью менее 113 км/ч (70 миль/ч).

Зеркала можно регулировать и складывать при включенном зажигании и в течение 5 минут после его выключения (при условии, что дверь водителя не открывалась).

Нажмите соответствующую кнопку, чтобы выбрать зеркало для регулировки (включается индикатор кнопки). Затем с помощью джойстика отрегулируйте положение зеркала.



У дилера/в авторизованной мастерской можно настроить зеркала так, чтобы они автоматически складывались при запираии автомобиля и раскладывались при его отпирании.

Примечание: Если зеркала складывались при помощи переключателей, то при отпирании автомобиля они не раскладываются.

НАКЛОН ЗЕРКАЛ ПРИ ДВИЖЕНИИ ЗАДНИМ ХОДОМ

При включении передачи заднего хода (R) происходит автоматическое изменение положения обоих зеркал для улучшения обзора при движении задним ходом.

Угол наклона зеркал является предустановленным значением. При выборе положения R можно отрегулировать наклон зеркал, однако их новое положение нельзя сохранить.

При выключении задней передачи (R) зеркала вернуться в исходное положение.

Примечание: Если скорость автомобиля превышает 12 км/ч (7 миль/ч) при выбранном положении R, зеркала вернуться в нормальное рабочее положение для улучшения обзора.

Функцию автоматического наклона зеркал можно включить/выключить через меню панели приборов. См. **68**, **МЕНЮ ПАНЕЛИ ПРИБОРОВ**.

Система контроля "мертвых зон"

СИСТЕМА КОНТРОЛЯ "МЕРТВЫХ ЗОН" (BSM)

 Система контроля "мертвых зон" (Blind Spot Monitor, BSM) является дополнительной функцией, которая не отменяет необходимости соблюдения мер безопасности при вождении и использовании внутреннего и наружных зеркал заднего вида. Система может не работать при некоторых значениях скорости движения, при некоторых погодных и дорожных условиях.

 Функция BSM может не выдать соответствующее предупреждение, если автомобиль приближается очень быстро, находясь позади вашего автомобиля.

 Система BSM может не обнаружить все автомобили, а также может не реагировать на такие объекты, как дорожные барьеры и т.п. Во избежание ДТП всегда соблюдайте правила дорожного движения и пользуйтесь внутренним и наружными зеркалами заднего вида.

 Система BSM не исправляет ошибки водителя при оценке дорожной ситуации.

 Работу радиолокационных датчиков может ухудшить грязь, дождь, иней, лед, снег или брызги от колес на дороге. В результате может пострадать способность системы надежно определять наличие автомобиля/другого объекта в "мертвой зоне".

 Убедитесь, что сигнализаторы в наружных зеркалах не закрыты наклейками или другими предметами.

 Не крепите на заднем бампере наклейки или другие предметы, которые могут ухудшить работу радара.

Система контроля "мертвых зон" (BSM) контролирует участки в непосредственной близости от автомобиля, которые не видны водителю. Радары системы, расположенные по обеим сторонам автомобиля, выявляют обгоняющие автомобили и другие объекты в "мертвой зоне", игнорируя прочие объекты, которые неподвижны, движутся навстречу и т.п.

1. "Мертвая зона" водителя.
2. Янтарный предупреждающий символ в наружном зеркале. Обнаружен обгоняющий автомобиль.
3. Янтарный индикатор в наружном зеркале. Система BSM не включена.

Если система BSM обнаруживает автомобиль / объект, обгоняющий ваш автомобиль, в соответствующем наружном зеркале включается предупреждающая пиктограмма янтарного цвета, которая обращает внимание водителя на потенциальную угрозу в "мертвой зоне" и опасность перестроения в данный момент.

Радиолокационный датчик контролирует зону, начинающуюся у зеркала заднего вида и заканчивающуюся приблизительно в 6 метрах за задними колесами и максимум в 2,5 метра сбоку автомобиля (ширина стандартной полосы движения). Система BSM работает наиболее эффективно при движении по многополосным магистралям.

Примечание: Данный датчик радара сертифицирован для всех стран, в которых действует директива RTTE.

Примечание: Система действует в зоне полосы движения фиксированной ширины. Если ширина полосы движения меньше стандартной, то могут определяться объекты, движущиеся в непримыкающих полосах.

Примечание: В случае одновременного обнаружения автомобилей, выполняющих обгон вашего автомобиля с обеих сторон, предупреждающие сигнализаторы будут мигать в обоих зеркалах.

Система BSM автоматически включается и активируется при движении вперед со скоростью выше 10 км/ч (6 миль/ч). При включении системы выполняется самотестирование, в ходе которого на зеркалах на короткое время включаются предупреждающие символы.

Точечный индикатор (3) продолжает гореть, пока скорость переднего хода автомобиля не превысит 10 км/ч (6 миль/ч).

Система BSM автоматически отключается и загорается точечный индикатор янтарного цвета в наружных зеркалах заднего вида в следующих случаях:

- Включена передача заднего хода (R).

Примечание: Если автомобиль оснащен функцией обнаружения транспортных средств при движении задним ходом (RTD), все пиктограммы в зеркалах отключаются при включении передачи R (Задний ход).

- Выбор положения стоянки (P) на автомобилях с автоматической коробкой передач.
- Скорость автомобиля становится менее 6 км/ч (4 миль/ч).

BSM можно включить или выключить через меню панели приборов. См. **68, МЕНЮ ПАНЕЛИ ПРИБОРОВ.**

Примечание: При подсоединении прицепа BSM отключается.

ФУНКЦИЯ ОБНАРУЖЕНИЯ ПРИБЛИЖАЮЩЕГОСЯ АВТОМОБИЛЯ

 Функция обнаружения приближающихся автомобилей — это дополнительная функция, которая не отменяет необходимости соблюдения мер безопасности при вождении и использования внутреннего и наружных зеркал заднего вида.

 Функция обнаружения приближающихся автомобилей не предупреждает об автомобилях, приближающихся очень быстро, находящихся непосредственно позади вашего автомобиля. Всегда пользуйтесь внутренним и наружными зеркалами заднего вида.

 Работу радиолокационных датчиков может ухудшить грязь, дождь, иней, лед, снег или брызги от колес на дороге. Вышеперечисленное может повлиять на надежность обнаружения системой приближающихся автомобилей.

 Функция обнаружения приближающихся автомобилей не исправляет ошибки водителя при оценке дорожной ситуации.

 Убедитесь, что сигнализаторы в наружных зеркалах не закрыты наклейками или другими предметами.

 Не крепите на заднем бампере наклейки или другие предметы, которые могут ухудшить работу радара.

В дополнение к функциям системы контроля "мертвых зон" (BSM), система обнаружения приближающихся автомобилей обеспечивает наблюдение за более широкой областью позади автомобиля. Функция обнаружения приближающегося автомобиля наиболее эффективна при движении по свободным многополосным магистралям и активна на скорости переднего хода выше 10 км/ч (6 миль/ч).

Система контроля "мертвых зон"

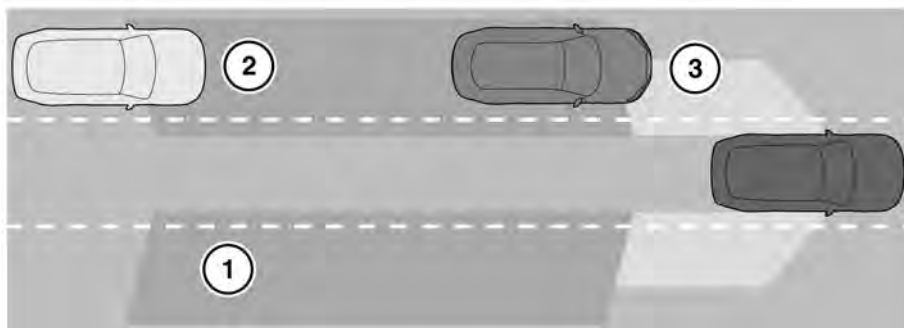

E171282

1. Функция обнаружения приближающегося автомобиля контролирует область позади автомобиля протяженностью до 70 м и шириной около 2,5 м от боков автомобиля (ширина стандартной полосы движения).
2. При обнаружении быстро приближающегося автомобиля в соответствующем наружном зеркале включается мигающий янтарный сигнализатор, чтобы указать на возможную опасность.
3. Когда обнаруженный автомобиль входит в зону действия системы BSM, янтарный сигнализатор горит постоянно.

Примечание: В случае одновременного обнаружения автомобилей, выполняющих обгон вашего автомобиля с обеих сторон, предупреждающие сигнализаторы будут мигать в обоих зеркалах.

Примечание: Система обнаружения приближающегося автомобиля действует в зоне полосы движения фиксированной ширины. Если ширина полосы движения меньше стандартной, то могут определяться объекты, движущиеся в непримыкающих полосах.

Примечание: Функция обнаружения приближающегося автомобиля отключается при выполнении автомобилем поворота по дуге малого радиуса.

Примечание: Когда BSM отключена, функция обнаружения приближающегося автомобиля также не работает. См. **68, МЕНЮ ПАНЕЛИ ПРИБОРОВ.**

Примечание: Данный датчик радара сертифицирован для всех стран, в которых действует директива RTTE.

Примечание: Система обнаружения приближающихся автомобилей отключается при подсоединении прицепа.

Система контроля "мертвых зон"

ДАТЧИКИ BSM

Система BSM отключается автоматически в случае помех в зоне обзора любого из датчиков, при этом на наружном зеркале загорается янтарный точечный индикатор, а на информационной панели появляется сообщение **BLIND SPOT MONITOR SENSOR BLOCKED** (Заблокирован датчик системы контроля "мертвых зон").

Примечание: Тестирование системы на предмет блокировки датчиков запускается только при движении со скоростью выше 10 км/ч (6 миль/ч) и занимает не менее двух минут при движении со скоростью выше указанной.

В случае блокировки датчиков проверьте, нет ли каких-либо предметов, закрывающих задний бампер, а также наличие на бампере льда, инея или грязи.

В случае выявления неисправности одного из радиолокационных датчиков на наружном зеркале включается янтарный точечный сигнализатор, и на информационной панели появляется сообщение **BLIND SPOT MONITOR NOT AVAILABLE** (СИСТЕМА КОНТРОЛЯ МЕРТВЫХ ЗОН НЕДОСТУПНА).

Примечание: Система выключается даже в том случае, если обнаруживается неисправность радиолокационного датчика только с одной стороны автомобиля. Если неисправность временная, система будет работать правильно после выключения и последующего включения двигателя.

При возникновении неисправности системы обратитесь к дилеру / в авторизованную мастерскую.

РАДИОЧАСТОТНЫЙ ПРИЕМОПЕРЕДАТЧИК

В некоторых странах радиочастотный приемопередатчик называется универсальным приемопередатчиком HomeLink®.

Радиочастотный приемопередатчик расположен в зеркале заднего вида. Его можно запрограммировать для передачи сигналов до 3 различных портативных передатчиков. С его помощью можно управлять гаражными воротами, въездными воротами, освещением в доме, охранными системами и прочими радиоуправляемыми устройствами.



Нельзя использовать радиочастотный приемопередатчик с приводом гаражных ворот, который не оснащен функцией аварийной остановки и возвратного движения, как того требуют правила техники безопасности.



При программировании радиочастотного приемопередатчика для управления приводом гаражных ворот или въездных ворот перед ними не должно быть людей и посторонних предметов. Это предотвратит повреждение имущества, если въездные или гаражные ворота начнут перемещаться при выполнении процедуры программирования.



Данное устройство может быть подвержено воздействию помех при его использовании в зоне действия мобильного или стационарного передатчика. Помехи такого рода в равной степени влияют как на работу ручного передатчика, так и на работу радиочастотного приемопередатчика.

Дополнительную информацию см. в **101, ИНФОРМАЦИЯ И ПОДДЕРЖКА.**

ПЕРЕД НАЧАЛОМ ПРОГРАММИРОВАНИЯ



В процессе программирования удаленного устройства может потребоваться неоднократное нажатие кнопок ручного передатчика. На время программирования рекомендуется отключить питание устройства, чтобы предотвратить возможную неисправность электродвигателя.

Для получения наилучшего результата перед началом программирования установите в портативный передатчик новый элемент питания. Если приемник удаленного устройства оснащен антенной, убедитесь, что она выдвинута.

ПРОГРАММИРОВАНИЕ

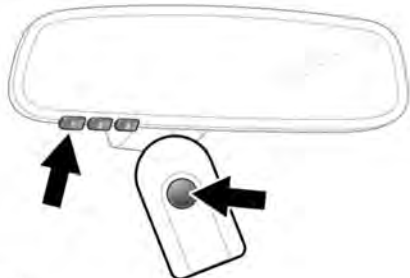

E 109455

Для программирования радиочастотного приемопередатчика:

1. Включите зажигание.
2. Расположите ручной передатчик на расстоянии 25–75 мм от зеркала заднего вида.
3. Одновременно нажмите и удерживайте кнопку памяти портативного приемопередатчика и нужную кнопку памяти радиочастотного приемопередатчика. Светодиодный индикатор, расположенный в левой части зеркала, начнет медленно мигать.
4. Когда частота мигания светодиодного индикатора увеличится, отпустите обе кнопки.

Для управления удаленным устройством нажмите и удерживайте в течение 2 секунд запрограммированную кнопку памяти радиочастотного приемопередатчика. Если светодиодный индикатор будет гореть постоянно, это означает, что приемопередатчик запрограммирован успешно и удаленное устройство работает.

Примечание: Может потребоваться нажать кнопку радиочастотного приемопередатчика до 3 раз.

Если удаленное устройство не работает, и при этом светодиодный индикатор быстро мигает, необходимо дальнейшее программирование.

При выполнении дополнительного программирования может потребоваться помощь другого человека.

1. Найдите кнопку **Smart / Learn program** (Настроить программу) на удаленном устройстве, которое вы хотите запрограммировать.

Примечание: У разных производителей удаленных устройств название и расположение данной кнопки могут отличаться.

2. Нажмите и отпустите кнопку **Smart / Learn program** (Настроить программу). В течение 30 секунд после этого нажмите нужную кнопку памяти радиочастотного приемопередатчика и удерживайте ее в течение 2 секунд.

Примечание: Может потребоваться нажать и удерживать кнопку памяти радиочастотного приемопередатчика в течение 2 секунд еще 2 раза.

Примечание: Некоторые системы въездных ворот требуют неоднократного нажатия кнопок ручного передатчика каждые 2 секунды во время программирования. В этом случае продолжайте нажимать и удерживать кнопку памяти радиочастотного приемопередатчика, пока светодиодный индикатор не начнет быстро мигать.

Радиочастотный приемопередатчик запрограммирован. Если вы хотите добавить другие удаленные устройства в радиочастотный приемопередатчик, повторите этапы программирования.

Для управления запрограммированным удаленным устройством нажмите и удерживайте соответствующую кнопку памяти на приемопередатчике.

Отпустите кнопку, когда устройство начнет работать.

ПЕРЕПРОГРАММИРОВАНИЕ ОТДЕЛЬНОЙ КНОПКИ УПРАВЛЕНИЯ ПРИВОДОМ ГАРАЖНЫХ ВОРОТ

Для программирования удаленного устройства на ранее запрограммированную кнопку памяти радиочастотного приемопередатчика выполните следующее:

1. Нажмите и удерживайте нужную кнопку памяти радиочастотного приемопередатчика. Спустя приблизительно 20 секунд, светодиодный индикатор начнет медленно мигать.
2. Следуйте инструкциям, приведенным в пункте (2) (и далее) в разделе **ПРОГРАММИРОВАНИЕ**.

СБРОС ВСЕХ ЗАПРОГРАММИРОВАННЫХ КНОПОК

Чтобы выполнить сброс всех настроек радиочастотного приемопередатчика:

1. Включите зажигание.

2. Одновременно нажмите и удерживайте кнопки памяти **1** и **3** радиочастотного приемопередатчика.

Спустя приблизительно 10 секунд, светодиодный индикатор радиочастотного приемопередатчика начнет мигать. В этот момент отпустите обе кнопки памяти радиочастотного приемопередатчика. Все запрограммированные настройки радиочастотного приемопередатчика будут удалены.

Примечание: Не следует удерживать кнопки нажатыми более 20 секунд.

ИНФОРМАЦИЯ И ПОДДЕРЖКА



При продаже автомобиля рекомендуется удалить все запрограммированные настройки радиочастотного приемопередатчика.

Для получения сведений относительно совместимых удаленных устройств или оказания технической поддержки обратитесь к дилеру / в авторизованную мастерскую. Также вы можете посетить веб-сайт HomeLink: **www.homelink.com**.

Примечание: Сохраняйте оригинальный пульт от удаленного устройства для последующего программирования.

Примечание: Изготовитель не несет ответственности за радио- и телевизионные помехи, возникающие вследствие несанкционированных технических изменений данного оборудования. Подобные модификации могут привести к потере права пользования данным оборудованием.

ЭЛЕКТРИЧЕСКИЕ СТЕКЛОПОДЪЕМНИКИ

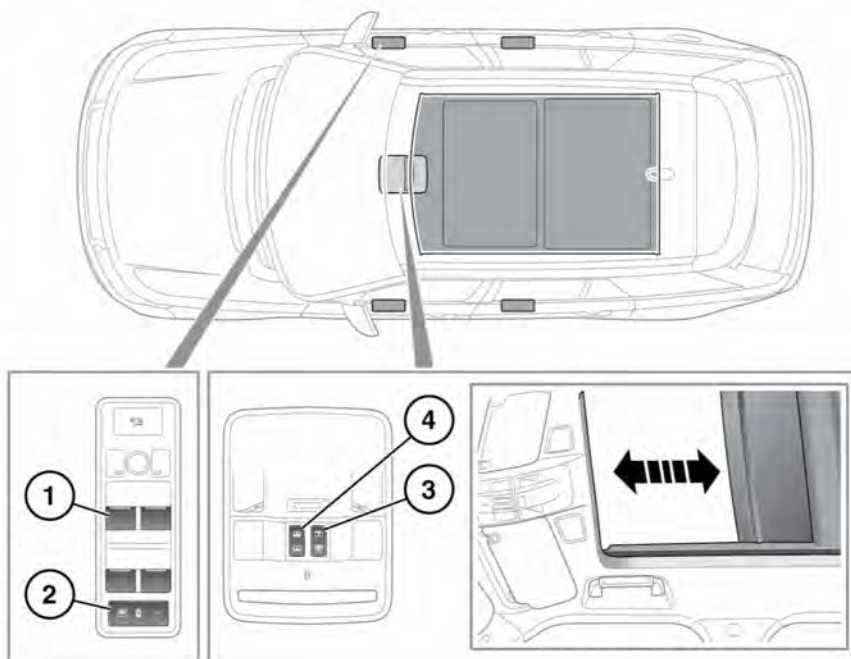

E149604

1. Переключатели стеклоподъемников:

- Чтобы открыть окно, слегка нажмите на переднюю часть переключателя и отпустите.
- Чтобы закрыть окно, слегка потяните переднюю часть переключателя и отпустите его.
- Для открывания и закрывания одним касанием с небольшим усилием нажмите или потяните переднюю часть переключателя и отпустите.

Примечание: Стеклоподъемники работают в течение 5 минут после выключения двигателя, если не открывается ни одна из дверей.

2. Кнопка отключения задних стеклоподъемников.

Примечание: Эта кнопка также отключает регулировку положения задних сидений и активирует блокировку задних дверей от открывания дверей изнутри.



Если на задних сиденьях перевозятся дети, следует включить функцию блокировки задних стеклоподъемников, регулировки положения задних сидений и открывания дверей. Если маленькие дети используют стеклоподъемники, регулируют положение задних сидений или открывают двери, существует опасность получения тяжелых травм, в том числе со смертельным исходом.



Чтобы не допустить случайного включения двигателя, не оставляйте электронный ключ в автомобиле, если там находятся дети или животные.

3. Переключатель шторки панорамной крыши
 - Чтобы открыть шторку, слегка нажмите на заднюю часть переключателя и отпустите.
 - Чтобы закрыть шторку, слегка нажмите на переднюю часть переключателя и отпустите.
 - Для открывания и закрывания одним касанием с небольшим усилием нажмите на переднюю или заднюю часть переключателя и отпустите.

Примечание: Автомобили с удлинённой колесной базой (LWB), оборудованные стандартными задними сиденьями, оснащаются дополнительным переключателем шторки крыши. Переключатель расположен на задней стороне центральной консоли.

4. Переключатель панорамной крыши



При каждой возможности удаляйте снег, лед, грязь, листья и т.п. с механизма панорамной крыши перед ее закрыванием. В противном случае может произойти повреждение механизма панорамной крыши.



Чтобы предотвратить возникновение повреждений, убедитесь, что груз, расположенный на багажных дугах, не помешает открыванию панорамной крыши.

- Слегка нажмите на заднюю часть переключателя, чтобы наклонить крышу. По завершении наклона еще раз слегка нажмите на переключатель, чтобы открыть люк.
- В полностью открытом положении слегка нажмите на переднюю часть переключателя, чтобы перевести люк в положение наклона, а затем еще раз слегка нажмите на переключатель, чтобы закрыть люк полностью.
- Для открывания и закрывания одним касанием с небольшим усилием нажмите на переднюю или заднюю часть переключателя и отпустите.

Примечание: Панорамная крыша работает в течение 40 секунд после отключения зажигания при условии, что передняя дверь не открывалась.

ЗАЩИТНАЯ ФУНКЦИЯ СТЕКЛОПОДЪЕМНИКОВ

 Прежде чем закрывать стекло или панорамную крышу, убедитесь, что при выполнении этой операции не будут заземлены какие-либо части тела пассажиров. Даже при наличии защитной функции остается риск получения травм или гибели.

Защитная функция стеклоподъемников прекращает движение стекла или панорамной крыши, если обнаруживает препятствие или сопротивление. Проверьте стекло и панорамную крышу и удалите препятствия (например, лед и т.п.).

Если все же необходимо поднять стекло или закрыть панорамную крышу, защитную функцию можно обойти следующим образом:

1. Попробуйте закрыть стекло/панорамную крышу, и защитная функция предотвратит закрывание и немного опустит стекло или откроет панорамную крышу.
2. В течение десяти секунд попробуйте поднять стекло/закрыть панорамную крышу еще раз. Защитная функция снова предотвратит закрывание и немного опустит стекло или откроет панорамную крышу.
3. Попробуйте закрыть стекло/панорамную крышу в третий раз. Нажмите и удерживайте переключатель в положении закрывания. Удерживайте переключатель до полного закрывания.

Примечание: Если эта процедура не помогает удалить препятствие, возможно, потребуется заново настроить работу стеклоподъемника. См. **340, ВОССТАНОВЛЕНИЕ НАСТРОЕК СТЕКЛОПОДЪЕМНИКОВ.**

Примечание: Защитная функция панорамной крыши работает иначе, и после ее срабатывания сброс не требуется. См. **340, ВОССТАНОВЛЕНИЕ НАСТРОЕК ЛЮКА КРЫШИ.**

АТЕРМАЛЬНЫЕ СТЕКЛА

Ветровое стекло такого типа фильтрует солнечный свет, пропуская его через специальный слой внутри стекла.



E167876

Электронные платежные карты, например карты для расчетов на платных дорогах или ярлыки идентификационных радиометок, следует устанавливать в специально предусмотренных местах ветрового стекла. Если установить их в других местах атермального ветрового стекла, электронные сканеры могут не распознать платежные карты.

Место для крепления находится вверху ветрового стекла, рядом с внутренним зеркалом заднего вида.



Примечание: Рекомендуется, чтобы платежная карта имела такой же размер, как и область под нее с водительской стороны ветрового стекла.

Примечание: При наличии такой возможности и в зависимости от рынка сбыта, можно использовать транспондеры, устанавливаемые на основание переднего номерного знака.

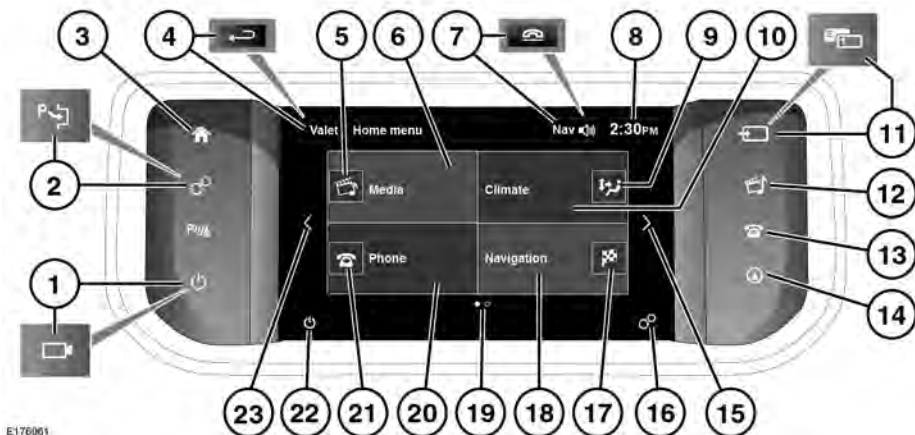
ГЛАВНОЕ МЕНЮ СЕНСОРНОГО ЭКРАНА



E176061

-  **Водитель не должен отвлекаться на сенсорный экран или работать с ним во время движения автомобиля.**
-  При продолжительном использовании сенсорного экрана обязательно включайте двигатель. Несоблюдение данного требования может привести к разряду аккумуляторной батареи, что приведет к невозможности запуска двигателя.
-  Не допускайте проливания или попадания брызг жидкости на сенсорный экран.

Меню **Shortcuts Menu** (Ярлыки) – это следующее окно слева от окна **Home menu** (Главное меню). Используйте меню **System settings** (Системные настройки), чтобы включить/выключить, выбрать или изменить функции, отображаемые в окне **Shortcuts Menu** (Ярлыки). См. **109, НАСТРОЙКИ СИСТЕМЫ**.

Меню **Extra features** (Дополнительные функции) – это следующее окно справа от окна **Home menu** (Главное меню). См. **111, ДОПОЛНИТЕЛЬНЫЕ ФУНКЦИИ**.

1. Нажмите для включения/отключения экрана. Если установлены камеры кругового обзора, данная пиктограмма будет изменена, а кнопка перехода к камерам будет расположена на странице специальных видов. Коснитесь экрана для отображения опций.

2. Нажмите **Setup** (Настройка) для выбора меню сенсорного экрана. Если установлена система Park Assist, пиктограмма на кнопке будет другой, и нажатие данной кнопки приведет к включению системы Park Assist.
3. Нажмите для входа в **Home Menu** (Главное меню).
4. Нажмите для перехода в режим **Valet** (Служебный режим). После входа в меню пиктограмма меняется на пиктограмму возврата. Нажмите ее для возврата к предыдущему экрану.
5. Коснитесь, чтобы выполнить следующие действия:
 - CD, Bluetooth и USB: выбор между воспроизведением и паузой.
 - DVD в режиме обычного воспроизведения: кратко нажмите, чтобы включить паузу; длительное нажатие включает воспроизведение в замедленном режиме.
 - DVD в режиме замедленного воспроизведения или при включенной паузе: включение обычного режима воспроизведения.
6. Коснитесь для отображения меню "Media" (Мультимедиа). См. **226, ОРГАНЫ УПРАВЛЕНИЯ АУДИО/ВИДЕОСИСТЕМОЙ**.
В зависимости от статуса текущего выбора функций меню "Media" (Мультимедиа), в окне может отображаться следующее:
 - Информация о файле и статусе для текущего выбора мультимедиа.
 - Значок/информация об аудиисточнике (например, "news" (новости), AM/FM, "album/song title" (название альбома/композиции), и т.п.).
7. Во время работы навигационной системы нажмите для повтора последнего навигационного указания. Во время телефонного разговора пиктограмма меняется на символ телефона, нажмите для окончания разговора.
8. Дисплей времени: нажмите для установки времени/даты.
9. Отображает текущие настройки распределения обогрева и вентиляции.
10. Коснитесь, чтобы отобразить экран меню **Climate** (Климат-контроль). В зависимости от статуса текущих настроек "Climate" (Климат-контроль) и предыдущего выбора на дисплее может отображаться следующее:
 - Состояние системы.
 - Наружная температура.
11. Нажмите для пролистывания доступных источников мультимедиа. Если имеется функция двойного изображения, данный значок будет другим и для активации режима двойного изображения для дисплея потребуется нажать данную кнопку.
12. Нажмите для просмотра меню "Media" (Мультимедиа), см. **226, ОРГАНЫ УПРАВЛЕНИЯ АУДИО/ВИДЕОСИСТЕМОЙ**.
13. Нажмите для отображения **Nav menu** (Меню навигации).

14. Нажмите для просмотра меню **Phone** (Телефон).
15. Коснитесь, чтобы переместиться вправо от текущего окна.
16. Нажмите для отображения меню **Setup** (Настройка). См. **109, НАСТРОЙКА СЕНСОРНОГО ЭКРАНА**
17. Коснитесь, чтобы выполнить следующие действия:
- Если маршрут не выбран: вход в меню **Destination entry** (Указать пункт назначения).
 - Если маршрут выбран: **Cancel guidance** (Отменить ведение по маршруту).
18. Коснитесь для отображения экрана **Nav menu** (Меню навигационной системы).
На дисплее может также отображаться следующее:
- Если маршрут не выбран: отображается текущее местонахождение автомобиля.
 - Если выбрано ведение по маршруту: будут отображаться местоположение текущего пункта назначения, пиктограмма пункта назначения / пункта маршрута, расчетное время прибытия (ETA), а также время и расстояние до текущего пункта назначения / пункта маршрута.
 - Навигационные значки (например, ввод пункта назначения, отмена маршрута, и т.п.).
19. Индикатор положения окна, отображаемого в данный момент.
20. Коснитесь для отображения меню **Phone** (Телефон). См. **270, ОБЩИЕ СВЕДЕНИЯ О ТЕЛЕФОННОЙ СИСТЕМЕ**.
На дисплее может также отображаться следующее:
- Наименование подключенного телефона и сети или статус подключения телефона.
 - Телефонные значки (например, "не беспокоить", состояние аккумуляторной батареи, уровень сигнала, Bluetooth, голосовая почта).
21. Коснитесь, чтобы выполнить следующие действия:
- При наличии сопряженного телефона: доступ к телефонной книге.
 - При отсутствии сопряженного телефона: доступ к окну подключения телефона.
22. Нажмите для выключения сенсорного экрана. Нажмите кнопку **Home menu** (Главное меню), чтобы снова включить сенсорный экран.
23. Коснитесь, чтобы переместиться влево от текущего окна.

ИСПОЛЬЗОВАНИЕ СЕНСОРНОГО ЭКРАНА



При выборе элементов не следует нажимать на сенсорный экран слишком сильно.

УХОД ЗА СЕНСОРНЫМ ЭКРАНОМ

- !** Запрещается использовать абразивные чистящие средства для очистки сенсорного экрана. Для приобретения одобренных чистящих средств обращайтесь к дилеру / в авторизованную мастерскую.

НАСТРОЙКА СЕНСОРНОГО ЭКРАНА

Нажмите пиктограмму настроек на экране **Home menu** (Главное меню). См. **106, ГЛАВНОЕ МЕНЮ СЕНСОРНОГО ЭКРАНА.**

Примечание: Если до этого была произведена соответствующая настройка, меню **Setup** (Настройка) также будет доступно через окно **Shortcuts Menu** (Меню ярлыков).

Меню **Setup** (Настройка) поделено на 4 категории:

- **Экран**
- **Система**
- **Голосовое управление**
- **Audio** (Аудиосистема): см. **228, НАСТРОЙКИ АУДИОСИСТЕМЫ.**

НАСТРОЙКИ ЭКРАНА

Volume pop-up (Показать настройки громкости): включение/выключение отображения всплывающего значка настроек громкости.

Screensaver (Экранная заставка): смена экранной заставки.

Time out to home menu (Тайм-аут возврата в главное меню): настройка возврата из экранов подменю в меню **Home menu** (Главное меню) по истечении заданного промежутка времени.

Theme (Тема): изменение внешнего вида программных кнопок сенсорного экрана.

НАСТРОЙКИ СИСТЕМЫ

Button feedback (Звук кнопок): выберите для **включения / выключения** звукового сигнала при нажатии программных клавиш.

Clock adjust (Настройка часов): выбор **12-** или **24-** часового формата отображения времени. Установите текущее время. Выберите **Date** (Дата), чтобы изменить дату или ее формат. Выберите **Set** (Установить), чтобы сохранить новые настройки.

Примечание: Настройку часов можно также выполнить, коснувшись дисплея времени на сенсорном экране.

Home menu shortcuts (Ярлыки главного меню): коснитесь, чтобы выбрать элементы из приведенного списка для отображения в виде "ярлыков" в меню **Shortcuts Menu** (Ярлыки).

Выберите **Clear all** (Очистить все), чтобы отменить выбор всех ранее отмеченных (отображаемых в данный момент) ярлыков и отключить их отображение в меню **Shortcuts Menu** (Ярлыки). Или коснитесь каждого отмеченного пункта, чтобы отменить выбор отдельных функций из приведенного списка.

Нажмите **Default** (По умолчанию), чтобы появились предварительно установленные ярлыки.

Language (Язык): выбор желаемого языка. Выберите **Male** (Мужской) или **Female** (Женский) голос. Нажмите **Change** (Изменить), чтобы изменить настройки голосового управления и текстовых экранов. Для подтверждения следуйте указаниям на экране.

Примечание: Текстовые сообщения системы и голосовое управление поддерживаются не на всех языках. В этом случае нужно будет выбрать отдельный язык для голосового управления.

Volume presets (Настройки громкости): настройка громкости объявлений доступных систем (например, системы помощи при парковке, телефона, голосового управления и т.п.).

ВЫБОР СЛУЖЕБНОГО РЕЖИМА

Служебный режим предназначен для запираания автомобиля служащим автостоянки. При этом доступ в багажное отделение остается заблокированным. В служебном режиме также блокируется работа сенсорного экрана, чтобы предотвратить доступ к номерам телефонов и адресам, сохраненным в навигационной системе.

При каждом использовании служебного режима требуется вводить персональный идентификационный номер (PIN).

Для выбора режима "Valet"
(Служебный):

1. В меню **Home menu** (Главное меню) выберите **Valet** (Служебный режим).

2. Введите запоминающийся 4-значный PIN-код. Появится запрос подтверждения PIN-кода. Для отмены ввода PIN-кода нажмите **Delete** (Удалить). Если PIN-код был отменен или введен неверно, появится указание снова ввести PIN-код.
3. Если PIN-код введен правильно, появляется сообщение **Valet mode activated** (Служебный режим включен).

Теперь багажное отделение надежно заперто в служебном режиме, и отображается сообщение **Valet mode On** (Служ. режим включен).

ОТМЕНА СЛУЖЕБНОГО РЕЖИМА

Отмена служебного режима:

1. Когда вы вернетесь и сядете в автомобиль, выберите **Valet** (Служебный режим).
2. Введите ваш 4-значный PIN-код и нажмите кнопку **OK**.

Если PIN-код введен правильно, появляется сообщение **Valet mode deactivated** (Служебный режим отключен).

- Настройка охраны двери багажного отделения вернется к предыдущему состоянию.
- Включится сенсорный экран.

Примечание: Если вы забыли PIN-код, служебный режим могут отключить специалисты дилера / авторизованной мастерской компании.

ДОПОЛНИТЕЛЬНЫЕ ФУНКЦИИ

Примечание: Количество доступных дополнительных функций зависит от комплектации автомобиля.

В окне **Home menu** (Главное меню) перемещайтесь вправо, чтобы отобразить меню **Extra features** (Дополнительные функции). Данное меню позволяет отображать дополнительные функции автомобиля для регулировки, включения/выключения или для получения информации.

КЛИМАТ-КОНТРОЛЬ

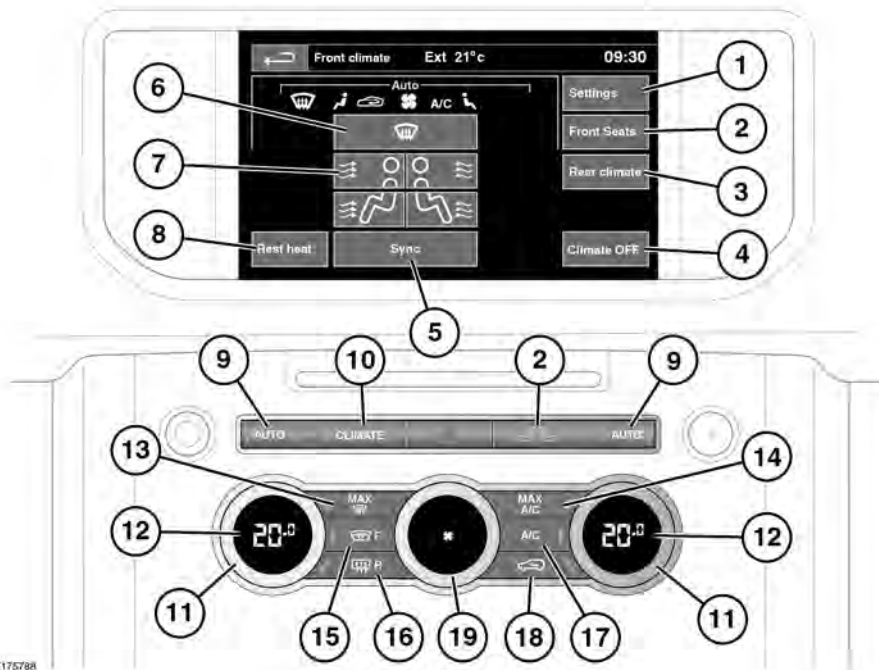

Нажмите **CLIMATE** (Климат), чтобы открыть меню управления климатом на сенсорном экране.

1. Меню настроек управления микроклиматом.
2. Меню сидений с климат-контролем.
Примечание: Функции подогрева/климат-контроля сидений работают только при включенном двигателе.
3. Меню **Rear climate** (Климат-контроль в задней части салона).
4. Выключатель (On/Off (Вкл./Выкл.)) системы климат-контроля.
5. Синхронизирует все климатические зоны с настройками зоны водителя.

6. Подача воздуха на ветровое стекло.
7. Распределение воздуха.

Примечание: Чтобы установить нужный режим распределения потоков воздуха, можно одновременно выбрать несколько настроек.

- 8. Rest heat** (Обогрев остаточным теплом двигателя): нажмите для включения функции, когда двигатель выключен. Пока двигатель не остыл, можно обеспечить обогрев салона за счет использования остаточного тепла от двигателя. Эту функцию можно выбрать в течение 15 минут после выключения двигателя. Функция продолжает работать до остывания двигателя.
- Примечание:** Дальнейший обогрев салона возможен только на автомобилях, оснащенных дополнительным обогревателем.
- 9. AUTO** (АВТО): нажмите, чтобы включить автоматическое поддержание комфортной температуры в салоне в соответствии с выбранным значением.
- 10. Кнопка CLIMATE** (Климат): быстрый вызов меню климат-контроля в передней части салона на сенсорном экране.
- 11. Регуляторы температуры:** для индивидуальных настроек водителя/пассажира.
- 12. Нажмите для переключения между регулировкой температуры сиденья и регулировкой температуры в салоне.**
- Примечание:** Функцией климат-контроля сидений можно управлять с помощью сенсорного экрана, см. **115, СИДЕНЬЯ С КЛИМАТ-КОНТРОЛЕМ.**
- Автомобили с подогреваемыми передними сиденьями: поверните регулятор управления температурой (**11**) по часовой стрелке, чтобы повысить температуру подогрева сидений. Поверните регулятор управления температурой против часовой стрелки, чтобы понизить температуру или выключить подогрев сидений.
 - Автомобили, оснащенные сиденьями с климат-контролем: поверните регулятор управления температурой (**11**) по часовой стрелке, чтобы повысить температуру подогрева сидений. Поверните регулятор против часовой стрелки, чтобы понизить температуру подогрева сидений.
- Примечание:** Климат-контроль сидений можно выключить, выбрав главные настройки температуры.
- 13.** Программа максимально мощного оттаивания.
- 14.** Программа максимального режима работы кондиционера (A/C).
- 15.** Обогрев ветрового стекла: обогрев ветрового стекла включается на заданный промежуток времени.
- 16.** Обогрев заднего стекла: обогрев заднего стекла включается на заданный промежуток времени.
- !** Не наклеивайте наклейки на заднее стекло. Не используйте для очистки внутренней поверхности заднего стекла скребки и абразивные материалы.
- 17.** Система кондиционирования воздуха (A/C).

18. Рециркуляция воздуха: нажмите и отпустите кнопку для включения временной рециркуляции воздуха. Чтобы включить постоянную рециркуляцию воздуха, нажмите на кнопку и удерживайте ее нажатой. Чтобы отменить рециркуляцию воздуха, нажмите на кнопку еще раз.

Примечание: Продолжительное использование рециркуляции при низкой температуре может привести к запотеванию стекол.

19. Регулятор частоты вращения вентилятора: в ручном режиме выбранная частота вращения отображается на встроенном экране регулятора частоты вращения вентилятора. Для выключения управления микроклиматом поверните до упора против часовой стрелки, остановитесь, а затем еще раз поверните против часовой стрелки.

Примечание: При выборе функции загорается подсветка соответствующего переключателя.

Примечание: Для предотвращения обледенения стекол рекомендуется закрывать центральные дефлекторы и направлять поток из дефлекторов по краям к боковым стеклам.

Примечание: Система климат-контроля удаляет из воздуха влагу и обеспечивает отвод избытка влаги из автомобиля наружу, под его днище. Поэтому появление под автомобилем лужиц воды не является признаком неисправности.

Таймер системы климат-контроля регулирует работу дополнительного обогревателя, его настройки можно выполнить в меню **Extra features** (Дополнительные функции). См. **118, УСТАНОВКА ТАЙМЕРА КЛИМАТ-КОНТРОЛЯ.**

АВТОМАТИЧЕСКАЯ РЕЦИРКУЛЯЦИЯ

Если имеется датчик качества воздуха, система климат-контроля отслеживает степень загрязненности поступающего заборного воздуха и включает режим рециркуляции, если этот параметр достигает заданного значения. Данная функция работает только после активации в меню **Settings** (Настройки). Чувствительность рециркуляции также настраивается в меню **Settings** (Настройки). См. **114, ДАТЧИК КАЧЕСТВА ВОЗДУХА.**

При нажатии кнопки рециркуляции автоматическая рециркуляция отключается.

ДАТЧИК КАЧЕСТВА ВОЗДУХА

Чувствительность датчика качества воздуха можно регулировать на сенсорном экране:

1. В меню **Front climate** (Климат-контроль в передней части салона) выберите пункт **Settings** (Настройки).
2. Чтобы выбрать нужный уровень чувствительности, нажмите программную кнопку разной степени чувствительности: **LOW** (Низкая), **MEDIUM** (Средняя) или **HIGH** (Высокая).

3. Чтобы отключить контроль качества воздуха, нажмите программную кнопку **"OFF"** (Выкл.).



При включении датчика качества воздуха на сенсорном экране появляется пиктограмма автоматической рециркуляции.

СИДЕНЬЯ С КЛИМАТ-КОНТРОЛЕМ

Примечание: Функция климат-контроля сидений работает только при включенном двигателе.

Функцией климат-контроля можно управлять с помощью **Home menu** (Главное меню) или меню **Climate** (Климат) на сенсорном экране.

Примечание: Также климат-контролем передних сидений можно управлять с помощью поворотных регуляторов, расположенных под сенсорным экраном, см. **112, КЛИМАТ-КОНТРОЛЬ**.

Примечание: Появится меню **Front seats** (Передние сиденья). При наличии соответствующих функций будет также доступно меню **Rear seats** (Задние сиденья).

Вентиляция с обогревом:

- Нажмите на пиктограмму со стрелкой **ВВЕРХ**, чтобы включить вентиляцию с обогревом на максимальную мощность (3 красные полосы).
- Чтобы уменьшить уровень вентиляции с обогревом (2 или 1 красная полоска), один или два раза коснитесь пиктограммы со стрелкой **ВНИЗ**.
- Нажмите стрелку **ВНИЗ** в третий раз, чтобы выключить вентиляцию сиденья.

Вентиляция с охлаждением:

- Нажмите на пиктограмму со стрелкой **ВНИЗ**, чтобы включить вентиляцию с охлаждением на максимальную мощность (3 синие полосы).
- Чтобы уменьшить уровень вентиляции с охлаждением (2 или 1 синяя полоска), один или два раза коснитесь пиктограммы со стрелкой **ВВЕРХ**.
- Нажмите стрелку **ВВЕРХ** третий раз, чтобы выключить вентиляцию сиденья.

Выбор зоны сиденья

- Если автомобиль оснащен сиденьями с климат-контролем, то при нажатии программной кнопки **Seat zone** (Зона сиденья) осуществляется последовательный переход между 3 вариантами выбора зоны сиденья: сиденье полностью, только подушка или только спинка.

СИДЕНЬЯ С ФУНКЦИЕЙ МАССАЖА

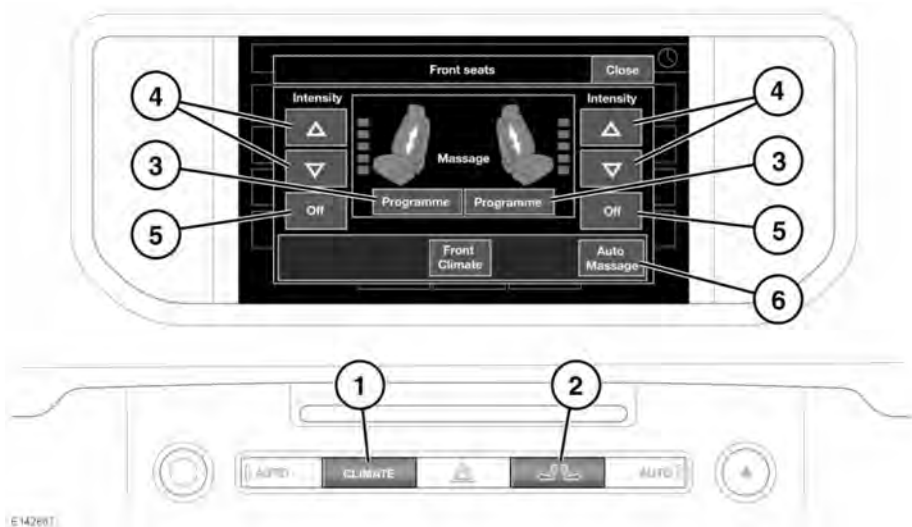

Примечание: Функция массажа может не работать, если температура в салоне ниже 0°C или выше 50°C.

Управление функцией массажа на сиденьях осуществляется с помощью сенсорного экрана. Или:

1. Нажмите, чтобы открыть меню **Front climate** (Климат-контроль в передней части салона). Нажмите программную кнопку **Front Seats** (Передние сиденья), затем нажмите программную кнопку **Massage** (Массаж), или;
2. Нажмите, чтобы вывести на дисплей всплывающее меню "Front seats" (Передние сиденья), затем нажмите программную кнопку **Massage** (Массаж).
3. Нажмите, чтобы вывести на дисплей требуемую программу массажа для сиденья. При нажатии этой кнопки осуществляется последовательный переход между 5 различными программами массажа.
4. Нажмите, чтобы изменить интенсивность выбранной программы.
5. Нажмите для завершения программы.
- Окна всплывающих меню открываются поверх текущего окна. Через небольшой промежуток времени они закрываются, и на дисплее появляется предыдущее меню.

6. Нажмите, чтобы вывести на дисплей меню, позволяющее включить **On** (Вкл.) или выключить **Off** (Выкл.) автоматический режим работы функции массажа водительского сиденья и задать задержку по времени с момента начала движения с периодичностью **5, 15, 30** или **60** минут.

Через 10 минут работы программа массажа прекращается автоматически.

ДОПОЛНИТЕЛЬНЫЙ ПОДОГРЕВАТЕЛЬ

Автомобиль может быть оборудован дополнительным подогревателем, работающим на топливе из бака автомобиля. Этот подогреватель работает только при низкой температуре окружающего воздуха. Также управление работой подогревателя может выполняться системой управления микроклиматом с таймером или пультом дистанционного управления микроклиматом.

При работе подогревателя можно увидеть отработавшие газы, выходящие из-под передней части автомобиля. Это нормально и не является признаком неисправности.



Не используйте дополнительный подогреватель во время заправки автомобиля. Это может привести к возгоранию паров топлива, пожару или взрыву.



Не используйте дополнительный подогреватель, когда автомобиль находится в замкнутом пространстве. Это может привести к скоплению высокотоксичных газов, вдыхание которых способно вызвать потерю сознания или смерть.

СИСТЕМА КЛИМАТ-КОНТРОЛЯ С ТАЙМЕРОМ

Система климат-контроля с таймером обеспечивает прогрев салона автомобиля перед посадкой в него водителя и пассажиров.

Дополнительный подогреватель используется также для подогрева двигателя и облегчения пуска при сильном морозе.

Примечание: Если дополнительный подогреватель используется для прогрева двигателя, то прогрев салона не будет выполняться.

Настройка и управление таймером системы климат-контроля осуществляется с помощью сенсорного экрана. Его также можно включить/выключить с помощью пульта дистанционного управления таймером системы климат-контроля.

Примечание: Настройка времени регулируется только через сенсорный экран.

Система может не работать или выключаться автоматически в следующих случаях:

- Низкий уровень топлива.
- Недостаточный заряд аккумуляторной батареи.

- Температура охлаждающей жидкости равна или превышает рабочую температуру.

УСТАНОВКА ТАЙМЕРА КЛИМАТ-КОНТРОЛЯ

Сенсорный экран можно использовать для программирования времени включения программ или для ручного управления системой.

Во время работы системы мигает светодиод в кнопке **AUTO** (АВТО) системы управления микроклиматом или в кнопке **A/C**. Мигание индикатора в кнопке **AUTO** означает, что выполняется подогрев двигателя или салона. Мигание индикатора в кнопке **A/C** означает, что выполняется вентиляция кабины. Выбор режима работы выполняется системой автоматически в соответствии с температурой воздуха снаружи.

Примечание: Система приостанавливает работу во время запуска двигателя.

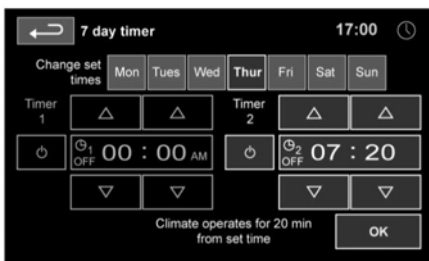

Чтобы задать программу системы климат-контроля с таймером, выполните следующие действия:

1. В меню **Extra Features** (Дополнительные функции) нажмите программную клавишу **Timed Climate** (Таймер климата), см **111, ДОПОЛНИТЕЛЬНЫЕ ФУНКЦИИ**. Выберите **7 day timer** (Недельный счетчик) или **Single event** (Единичное событие), затем нажмите кнопку таймера. Если выбран **7 day timer** (Недельный счетчик), укажите день, для которого необходимо задать программу. Или выберите значение **All Week** (Всю неделю), чтобы использовать одинаковое время включения для каждого дня.
2. Нажмите пиктограмму **Timer 1** (Таймер 1) или **Timer 2** (Таймер 2). Таймеры можно включать и выключать с помощью программной кнопки питания.
3. Нажмите стрелки вверх или вниз, чтобы установить время включения. Часы и минуты настраиваются отдельно.
4. Нажмите **OK**. На экране отобразится время активации. При необходимости задайте другое время, выполнив эту же процедуру.
5. После настройки можно при необходимости включать или выключать события таймера в окне "Timed climate" (Таймер климата), нажимая программные кнопки **7 day timer** (Недельный счетчик) или **Single event** (Единичное событие).

Примечание: Заданные значения времени должны программироваться за 20 минут до планируемой поездки.

Примечание: Формат отображения времени (12/24 часов) определяется настройками, выбранными в меню панели приборов, см. раздел **68, МЕНЮ ПАНЕЛИ ПРИБОРОВ**.

Примечание: Таймер системы микроклимата сработает только один раз между запусками двигателя. Например, дистанционный запрос на включение таймера системы микроклимата не будет выполнен, если уже произошло запрограммированное событие таймера системы микроклимата.

Если заводится двигатель, текущий цикл обогрева будет отменен. Запрограммированный цикл обогрева можно отменить, коснувшись соответствующей программной кнопки включения/выключения в меню настройки таймера или программной кнопки **включения/выключения** в главном меню **Timed Climate** (Таймер климата).

ИСПОЛЬЗОВАНИЕ ДИСТАНЦИОННОГО УПРАВЛЕНИЯ ТАЙМЕРОМ КЛИМАТ-КОНТРОЛЯ

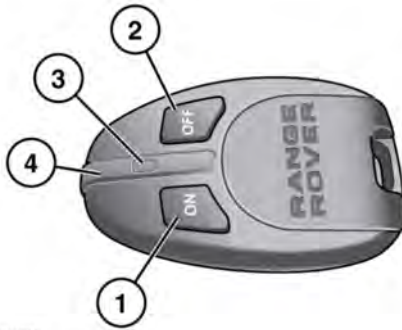

E144900

1. Кнопка **ON** (включение).
2. Кнопка **OFF** (выключение).
3. Светодиод (индикатор работы).
4. Антенна.

Примечание: Нажимая кнопку ON (Вкл.) или OFF (Выкл.), старайтесь не касаться антенны.

Зона действия пульта дистанционного управления составляет около 100 метров. Нет необходимости направлять пульт дистанционного управления на автомобиль.

Нажмите и удерживайте кнопку **ON** (ВКЛ.) в течение примерно двух секунд. Светодиод загорится зеленым цветом для подтверждения дистанционного включения программы таймера системы климат-контроля. Светодиод продолжит мигать несколько секунд, показывая, что обогреватель включен.

Программа дистанционного управления таймера системы климат-контроля действует в течение 20-30 минут, затем автоматически выключается для предотвращения разряда аккумуляторной батареи. Она также выключается автоматически при запуске двигателя.

Светодиодный индикатор указывает на различные состояния и режимы дистанционного управления системы климат-контроля с таймером:

- Горит зеленым цветом при нажатии кнопки **ON** (ВКЛ.), затем быстро мигает зеленым, указывая на запрос функции подогрева.
- Горит зеленым цветом, затем при нажатии кнопки **OFF** (ВЫКЛ.) переключается на красный, указывая на поступление запроса на отключение обогревателя.

- Горит зеленым цветом, затем быстро мигает красным при нажатии кнопки **ON** (ВКЛ.) или **OFF** (ВЫКЛ.), указывая на отсутствие связи с приемником. Обычно это происходит, если автомобиль находится слишком далеко.
- Горит зеленым цветом, затем медленно мигает красным при нажатии кнопки **ON** (ВКЛ.) или **OFF** (ВЫКЛ.), указывая на наличие ошибки.
- Мигает красным при нажатии кнопки **ON** (ВКЛ.) или **OFF** (ВЫКЛ.), указывая на необходимость замены элемента питания пульта дистанционного управления климат-контролем с таймером.

Примечание: Дистанционное включение таймера системы микроклимата выполняется только один раз для каждого запуска двигателя, чтобы не допустить разряда аккумуляторной батареи автомобиля.

ДОПОЛНИТЕЛЬНЫЕ ПУЛЬТЫ ДИСТАНЦИОННОГО УПРАВЛЕНИЯ

Для управления работой подогревателя можно запрограммировать дополнительные пульты дистанционного управления. Для автомобиля можно запрограммировать не более четырех пультов дистанционного управления. По вопросам приобретения дополнительных пультов дистанционного управления и их программирования обратитесь к местному дилеру/в авторизованную мастерскую.

ЗАМЕНА ЭЛЕМЕНТОВ ПИТАНИЯ ПУЛЬТА ДИСТАНЦИОННОГО УПРАВЛЕНИЯ



E144902

Расположив пульт ДУ передней стороной вверх, нажмите вниз на заднюю часть крышки и сдвиньте ее, чтобы полностью снять и открыть отсек элементов питания. Помните, что элемент питания необходимо устанавливать положительным полюсом вверх. Извлеките старый элемент питания и, соблюдая правильную полярность, установите новый элемент питания CR2032 с напряжением 3 В. Установите крышку и задвиньте ее в исходное положение.

КЛИМАТ-КОНТРОЛЬ В ЗАДНЕЙ ЧАСТИ САЛОНА

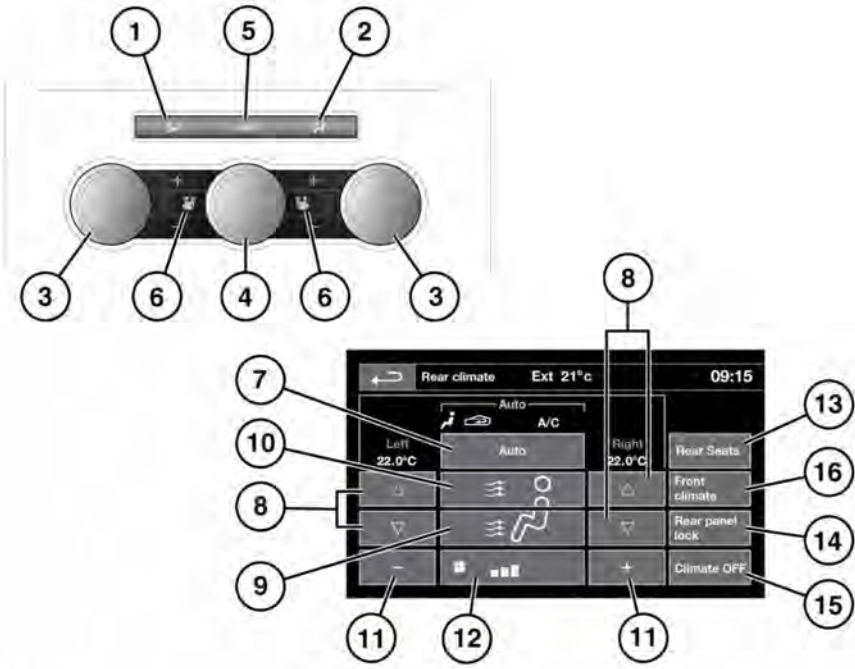

E150M64

Существует два типа систем управления микроклиматом в задней части салона: 3-зонная и 4-зонная. Все изменения настройки 3-зонной системы влияют на микроклимат всей задней части салона в целом. 4-зонная система обеспечивает независимое управление с каждой стороны.

Чтобы перейти в меню управления микроклиматом в задней части салона, на сенсорном экране выберите пункт **Rear climate** (Климат-контроль в задней части салона) из меню **Front climate** (Климат-контроль в передней части салона).

Примечание: При включении функции DEFROST (ОТТАИВАНИЕ) в передней части салона, управление в задней части салона блокируется до завершения программы оттаивания.

Примечание: Если в окне **Front climate** (Климат-контроль в передней части салона) нажата кнопка "SYNC" (Синхр.), то для задних зон используются настройки зоны водителя.

Примечание: Чтобы установить нужный режим распределения потоков воздуха, можно одновременно выбрать несколько настроек.

Обогрев и вентиляция

1. Обдув на уровне ног: нажмите для включения/отключения. Световой индикатор кнопки горит, когда кнопка включена.
2. Обдув на уровне лица: нажмите для включения/отключения. Световой индикатор кнопки горит, когда кнопка включена.
3. Регуляторы температуры: поверните для регулировки в диапазоне 16°C - 28°C. Температура отображается на сенсорном экране в меню **Rear climate** (Климат-контроль в задней части салона).
4. Регулятор частоты вращения вентилятора: вращайте для регулировки.
5. Нажмите **AUTO** (Авто) для включения полностью автоматического режима. Система автоматически регулирует интенсивность обогрева салона, частоту вращения вентилятора, поступление забортного воздуха и распределение воздуха по салону с целью поддержания заданной температуры без дополнительной регулировки. Управление распределением воздуха и вентилятором может осуществляться отдельно с отключением автоматического режима. При этом световой индикатор на выключателе гаснет. Нажмите еще раз для возврата в полностью автоматический режим.
6. Регуляторы температуры сидений с подогревом/климат-контролем. Используйте верхнюю кнопку для увеличения температуры, а нижнюю для ее уменьшения. Текущая настройка температуры отображается на дисплее индикатором, состоящим из 3 полосок.
7. Нажмите, чтобы включить/выключить автоматический режим **Auto**.
8. Регуляторы температуры: для увеличения температуры нажмите на красную стрелку, для уменьшения – на синюю. Настройки температуры отображаются над стрелками.
9. Обдув на уровне ног: нажмите для включения/отключения.
10. Обдув на уровне лица: нажмите для включения/отключения.
11. Регулятор скорости вращения вентилятора: нажмите программную кнопку **+** или **-** для того, чтобы отрегулировать скорость вращения вентилятора.
12. Индикатор состояния частоты вращения вентилятора.
13. Нажмите **Rear seats** (Задние сиденья), чтобы отрегулировать настройки температуры сидений с подогревом/климат-контролем.

- 14.** Нажмите **Rear panel lock** (Блокировка задней панели) для отключения регуляторов управления микроклиматом в задней части салона, чтобы пассажиры на задних сиденьях не могли регулировать настройки микроклимата в задней части салона. Нажмите еще раз, чтобы включить указанные органы управления.
- 15.** Нажмите **Climate OFF** (Климат-контроль выключен), чтобы выключить подачу воздуха в заднюю часть салона.
- 16.** Нажмите **Front climate** (Климат-контроль в передней части салона), чтобы открыть меню **Front climate**.

Помимо настроек в меню "Rear climate" (Климат-контроль в задней части салона) отображаются символы, показывающие состояние функций обогрева и вентиляции.

Примечание: Если система управления микроклиматом выключена и не включена блокировка задней панели, при нажатии кнопки "AUTO" (Авто) в задней части салона произойдет включение системы управления микроклиматом.

Отсеки для хранения

ОТСЕКИ ДЛЯ ХРАНЕНИЯ

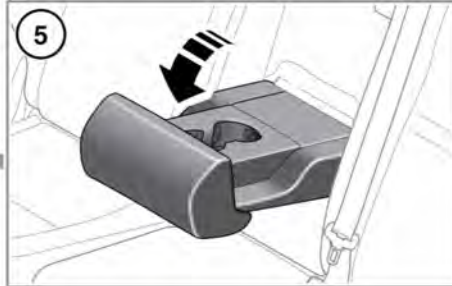
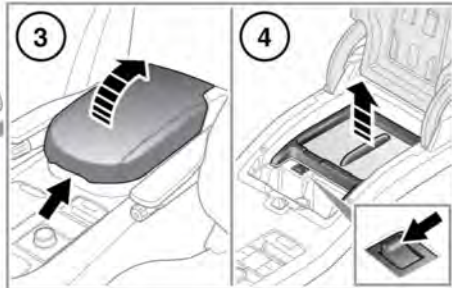
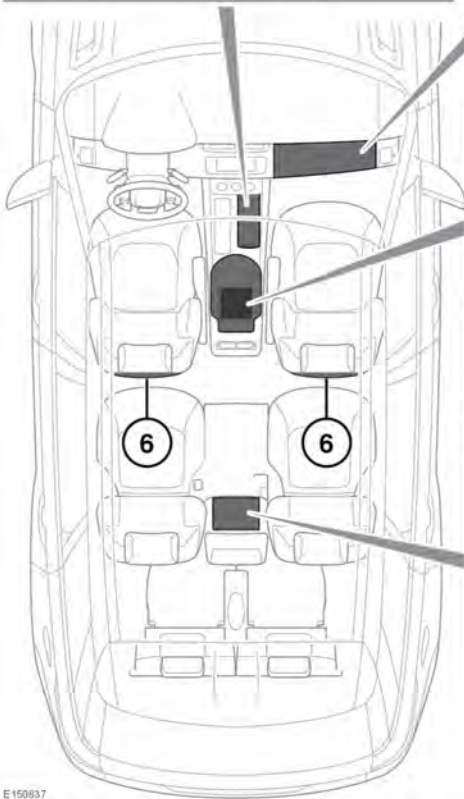
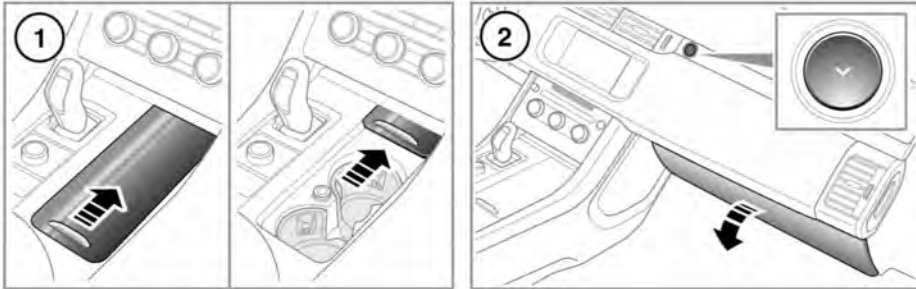

E150637



Убедитесь в том, что предметы в автомобиле надежно закреплены и их перемещение исключено. В случае аварии, резкого торможения или маневра незакрепленные предметы могут стать причиной травмы.



Не пейте и не используйте подстаканники во время управления автомобилем.

1. Подстаканники передних сидений: для получения доступа сдвиньте панель. Нажмите и отпустите, чтобы закрыть.
2. Перчаточный ящик.
3. Ящик для мелких предметов/ мини-холодильник на центральной консоли.

Примечание: Резиновый коврик на дне центральной консоли позволяет удобно разместить компакт-диски.

4. Охлаждаемый отсек: включение и выключение с помощью переключателя на внутренней кромке. Индикатор включается с небольшой задержкой после нажатия на выключатель. Охлаждаемый отсек работает лучше при использовании охлаждающего лотка.

Примечание: Охлаждаемый отсек работает только при ВКЛЮЧЕННОМ зажигании.

Примечание: Охлаждаемый отсек не является холодильником и не способен обеспечивать такие низкие температуры, как холодильник. Многократные или длительные открывания охлаждаемого отсека ухудшают его способность поддерживать пониженную температуру.



- Следует выключать охлаждаемый отсек, когда он не нужен, чтобы не разряжать аккумуляторную батарею.
5. Подстаканники задних сидений: сложите центральный подлокотник.
6. Карманы для карт.

ГНЕЗДА ПИТАНИЯ ДОПОЛНИТЕЛЬНОГО ОБОРУДОВАНИЯ

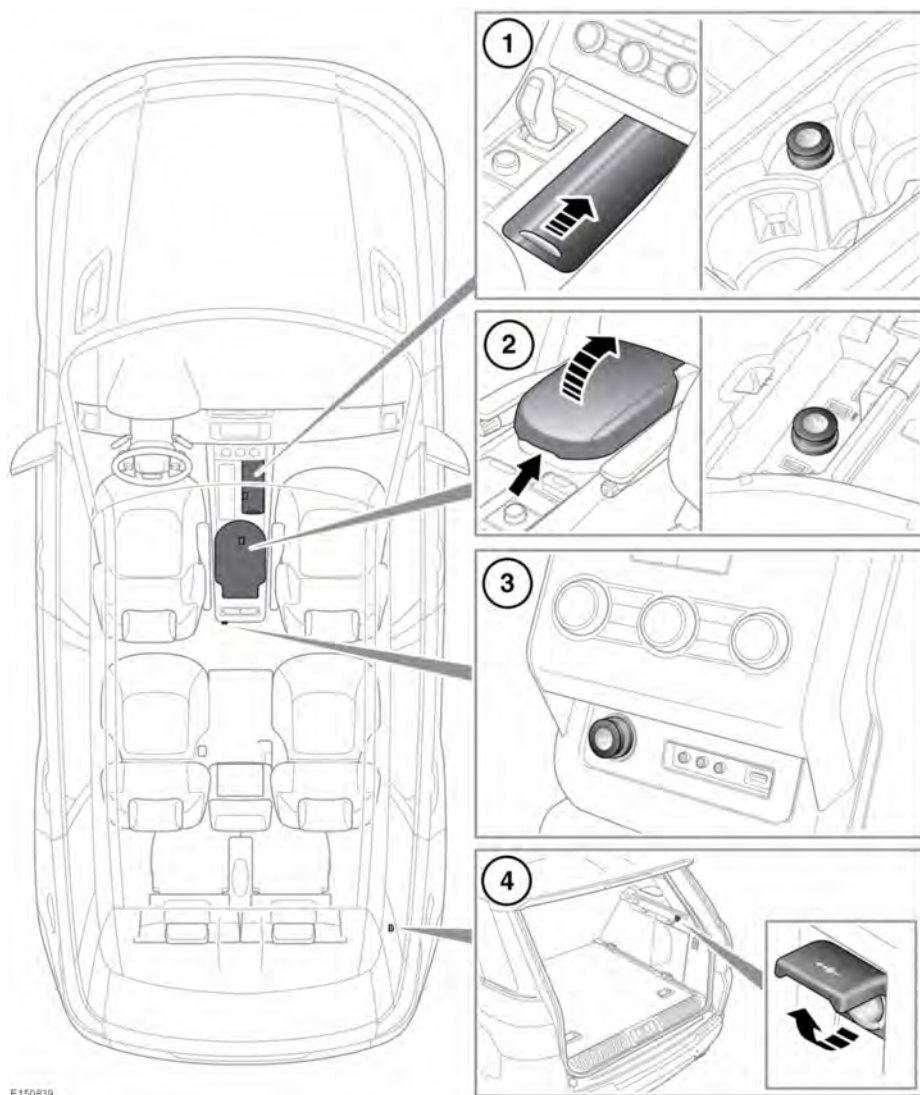



E150839

1. Переднее гнездо питания.

2. Разъем питания на центральной консоли.

3. Заднее гнездо для подключения дополнительного оборудования.
4. Гнездо питания в багажном отделении.

 Используйте только одобренное Land Rover дополнительное оборудование. Использование неодобренного оборудования может привести к повреждению электросистемы автомобиля. При возникновении сомнений обратитесь к дилеру/в авторизованную мастерскую.

 Использование дополнительного оборудования в течение длительного периода должно осуществляться при работающем двигателе. В противном случае может произойти разрядка аккумуляторной батареи.

Примечание: Гнезда питания могут использоваться для подключения одобренного дополнительного оборудования с максимальной потребляемой мощностью 180 Вт.

ПЕРЕВОЗКА ГРУЗА

 Ни в коем случае не перевозите пассажиров в багажном отделении. Все пассажиры и водитель должны сидеть в правильном положении и быть пристегнуты ремнями безопасности во время движения автомобиля.

 Всегда надежно закрепляйте перевозимые в автомобиле предметы.

КРЫШКА БАГАЖНОГО ОТДЕЛЕНИЯ

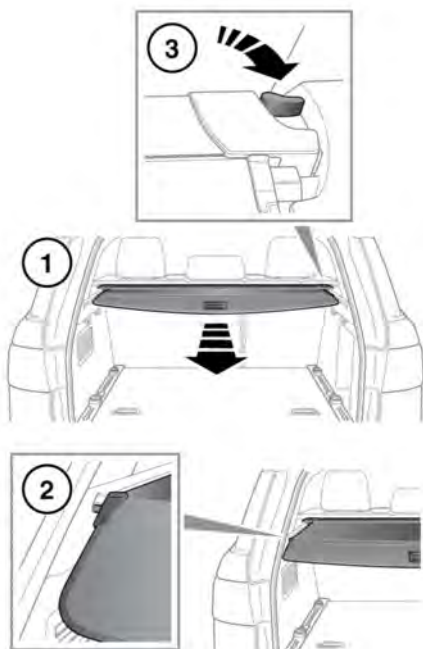



E150871

 Не оставляйте в автомобиле крышку багажного отделения незакрепленной. В случае удара или неожиданного маневра крышка багажного отделения может стать причиной тяжелой травмы или гибели.

 Не размещайте предметы на крышке багажного отделения. В случае удара или неожиданного маневра незакрепленные предметы могут стать причиной тяжелой травмы или гибели.

1. Потяните за жесткую секцию крышки, чтобы развернуть ее.
2. Установите концы в посадочные места, предусмотренные по сторонам багажного отделения. Чтобы свернуть крышку багажного отделения, извлеките ее концы из углублений и дайте мягкой части крышки свернуться в корпус.
3. Чтобы снять крышку, поверните рычаг разблокировки, чтобы разблокировать узел и извлечь пальцы из гнезд.

 Для предотвращения травм запрещается оставлять крышку багажного отделения в установленном положении, когда на третьем ряду сидений находятся пассажиры.

 Перед перемещением сидений уберите сложенную крышку багажного отделения.

! Не пытайтесь поднять сиденья второго ряда в вертикальное положение или сдвигать их вперед для доступа к сиденьям третьего ряда. Пока крышка багажного отделения хранится позади сидений второго ряда, она может причинить ущерб.

Чтобы установить крышку, вставьте левую сторону крышки в углубление. Вставьте правую сторону, затем надавите на крышку так, чтобы раздался щелчок.

Ремень безопасности третьего ряда сидений

Крышку багажного отделения можно использовать, даже если ремни безопасности сидений третьего ряда по-прежнему присоединены ко внешним замкам.

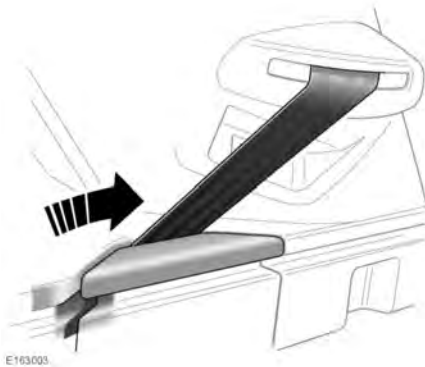

Чтобы развернуть и вытянуть крышку багажного отделения, не задев ремни безопасности, расположите ремень безопасности в зажиме на панели отделки в задней части багажного отделения. Для получения информации о ремнях безопасности сидений третьего ряда см. **42, ИСПОЛЬЗОВАНИЕ РЕМНЕЙ БЕЗОПАСНОСТИ.**

ТОЧКИ КРЕПЛЕНИЯ БАГАЖА

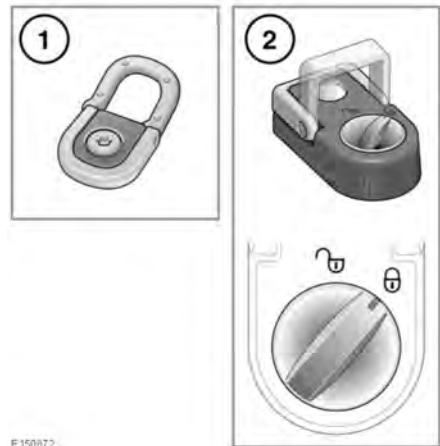

Все предметы, перевозимые в багажном отделении, должны быть надежно закреплены.

Перевозка груза

1. В задней части пола багажного отделения находятся четыре ползунка, помогающие надежно закрепить крупный багаж.
2. Если на автомобиле предусмотрены регулируемые ползунки крепления, сначала поверните кнопку блокировки против часовой стрелки для их отпирания. Нажмите кнопку и сдвиньте в необходимое положение по направляющим. Отпустите кнопку, чтобы зафиксировать положение. Слегка сдвиньте ползунки крепления до щелчка. Это означает, что она закреплена. Для блокировки поверните кнопку по часовой стрелке.

Примечание: Различные средства для крепления багажа можно приобрести у дилера/в авторизованной мастерской.

ПЕРЕГОРОДКА БАГАЖНОГО ОТСЕКА

Перегородка багажного отсека позволяет обеспечить надежное размещение багажа в багажном отделении.

Устанавливаемые на пол направляющие создают каналы для крепления, охватывающие всю ширину багажного отделения. В них можно установить гибкую инерционную ленту или жесткую телескопическую перегородку для крепления мягких и жестких предметов любой формы и размера.

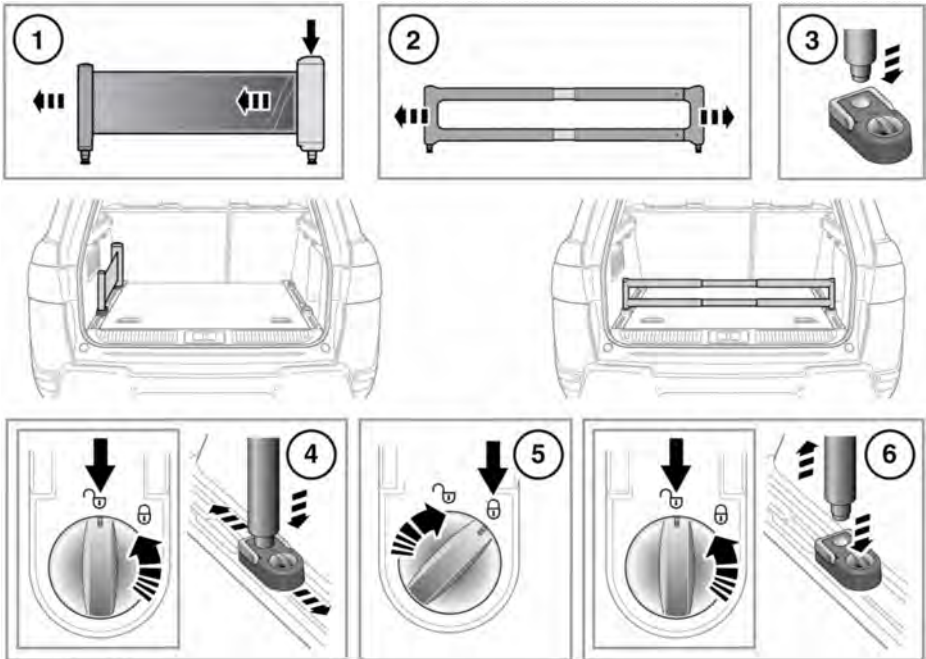

E150873

1. Надавите и вытяните инерционную ленту на нужную длину.

Примечание: Инерционная лента должна располагаться только вдоль края пола багажного отделения, как показано на рисунке.

2. Отрегулируйте перегородку до нужной длины.

3. Разблокируйте нужный ползунок и присоедините инерционную ленту/перегородку.

4. Когда ползунок находится в незафиксированном положении, нажмите на кнопку и установите ее в требуемое положение на направляющей багажного отделения.
5. Зафиксируйте ползунок в требуемом положении.
6. Чтобы извлечь инерционную ленту/перегородку из ползунка, разблокируйте ползунок, надавите на кнопку блокировки/разблокировки и извлеките инерционную ленту/разделитель.

МАССА БУКСИРУЕМОГО ПРИЦЕПА

Максимальная допустимая масса прицепа и нагрузка на шаровую опору сцепного устройства	Вариант	кг
Прицеп без собственной тормозной системы	Все автомобили	750
Нагрузка на сцепное устройство для прицепа без собственной тормозной системы	Все автомобили	150
Прицеп с инерционной тормозной системой	Гибридные автомобили и автомобили SVR	3000
Прицеп с инерционной тормозной системой	Все остальные автомобили	3500
Нагрузка на шаровую опору сцепного устройства для прицепа с инерционной тормозной системой ¹	Все автомобили	250
Нагрузка на шаровую опору с электроприводом ²	Все автомобили	200
Масса дополнительного оборудования, устанавливаемого на шаровую опору сцепного устройства (например, крепление для перевозки велосипедов)	Все автомобили	80

Примечание: ¹ При выполнении буксировки в странах Евросоюза (EU) полную разрешенную массу автомобиля можно увеличить на 100 кг при условии ограничения скорости движения в 100 км/ч (60 миль/ч). В этом случае нагрузка на сцепное устройство составит 150 кг при полной загрузке автомобиля.

Примечание: При выполнении буксировки за пределами EU не допускается превышение полной разрешенной массы автомобиля и максимальной нагрузки на заднюю ось при приложении нагрузки на сцепное устройство.

См. **420, МАССА**, для получения дополнительной информации о разрешенной массе автомобиля, полной разрешенной массе автопоезда (GTW), нагрузке на ось и максимальной грузоподъемности.

Примечание: При буксировке на бездорожье масса прицепа, присоединенного к фаркопу с электроприводом, не должна превышать 1000 кг.

Примечание: При расчете нагрузки на заднюю ось не забывайте учитывать нагрузку на сцепное устройство, груз в багажном отделении автомобиля, массу багажника на крыше и массу задних пассажиров.

Примечание: ² Данное ограничение распространяется только на прицепы с инерционной тормозной системой. В случае фаркопа с электроприводом действует ограничение в 200 кг. При приложении нагрузки на сцепное устройство полезная нагрузка ДОЛЖНА быть уменьшена, чтобы не допустить превышения полной разрешенной массы автомобиля и максимальной нагрузки на заднюю ось.

Для всех остальных сцепных устройств нагрузку на шар фаркопа можно увеличить до 250 кг. В этом случае при приложении нагрузки на сцепное устройство полезная нагрузка ДОЛЖНА быть уменьшена, чтобы не допустить превышения полной разрешенной массы автомобиля и максимальной нагрузки на заднюю ось.

Примечание: Фаркоп с электроприводом имеет ограничение в 1000 кг при использовании во время движения по бездорожью.

Только для Австралии: нагрузка на сцепное устройство должна составлять не менее 7% от общей массы фургона/прицепа, но не более 350 кг.

СИСТЕМА СТАБИЛИЗАЦИИ ПРИЦЕПА (TSA)

При подсоединенном прицепе система TSA автоматически определяет начало раскачивания прицепа. Она начнет постепенно снижать скорость автомобиля, уменьшая мощность двигателя и задействуя тормоза для восстановления управления.

- ⚠ Система стабилизации прицепа (TSA) не будет работать в случае "складывания" прицепа.
- ⚠ Эффективность работы системы может снижаться при движении по скользкой поверхности.

Примечание: TSA не работает, если система динамического контроля курсовой устойчивости (DSC) выключена.

ПОДКЛЮЧЕНИЕ ЭЛЕКТРООБОРУДОВАНИЯ ПРИЦЕПА

- ⚠ Подключайте к разъему прицепа только разрешенное и исправное электрооборудование.

Если подсоединена электрическая система прицепа и включены указатели поворота автомобиля, будет мигать сигнализатор. См. **81, УКАЗАТЕЛИ ПОВОРОТА НА ПРИЦЕПЕ (ЗЕЛЕНЫЙ)**.

- ⚠ Одобренные электрические разъемы блокируют автоматическое увеличение дорожного просвета до высоты для бездорожья по запросу системы Terrain Response.

Примечание: В случае подсоединения к автомобилю прицепа со светодиодными фонарями проверка ламп при включении зажигания может не работать. См. **74, ПРОВЕРКА СИГНАЛИЗАТОРОВ.**

БУКСИРОВКА ПРИЦЕПА

 Не превышайте максимально допустимую загрузку автомобиля или прицепа. Это может привести к ускоренному износу и повреждению автомобиля. Кроме того, это может негативно повлиять на устойчивость автомобиля и эффективность торможения, что в свою очередь, может привести к потере управления и увеличению тормозного пути, а в результате – к опрокидыванию автомобиля или аварии.

 Чтобы сохранить управляемость и устойчивость, используйте только одобренные буксировочные средства.

 Не используйте для буксировки прицепа буксировочные проушины и точки крепления на кузове. Они не предназначены для этой цели, и могут не выдержать нагрузки, став причиной травмы или гибели.

Примечание: Снижение мощности системы кондиционирования является нормальным при буксировке в условиях высокой нагрузки.

Водитель обязан убедиться, что буксируемый автомобиль и прицеп правильно используются в соответствии с рекомендациями изготовителя и местным законодательством.

На сенсорном экране может отображаться пространство позади автомобиля — это облегчает движение задним ходом с прицепом. См. **197, СИСТЕМА КАМЕР КРУГОВОГО ОБЗОРА** и **136, СИСТЕМА ПОМОЩИ ПРИ БУКСИРОВКЕ.**

При буксировке прицепа весом свыше 2000 кг более плавный старт можно обеспечить путем переключения коробки передач в пониженный диапазон с последующим переходом на передачи повышенного диапазона по мере движения. См. **162, ПОВЫШЕННЫЙ/ Пониженный диапазон передач.**

 Чтобы не допустить перегрева коробки передач, не рекомендуется буксировать загруженный прицеп со скоростью менее 32 км/ч (21 миль/ч) на передачах повышенного диапазона. Включите пониженный диапазон передач.

 Не рекомендуется использовать сцепные устройства с распределением массы.

ФУНКЦИЯ НАВЕДЕНИЯ НА СЦЕПКУ

Функция наведения на сцепку выбирается на сенсорном экране и предназначена для упрощения подсоединения автомобиля к сцепному устройству прицепа. Используйте функцию наведения на сцепку при движении задним ходом к сцепному устройству прицепа.

Буксировка прицепа

Действуйте следующим образом:

1. Включите передачу заднего хода. В зависимости от комплектации автомобиля сенсорный экран автоматически отобразит пиктограммы для нажатия или список меню.
2. Откройте меню "Hitch guidance" (Наведение на сцепное устройство) или коснитесь соответствующего значка на сенсорном экране, чтобы включить отображение направляющих линий.
3. Двигайтесь задним ходом к прицепу.
4. Когда автомобиль окажется на расстоянии 600 мм от сцепного устройства прицепа, включится автоматическое увеличение изображения.
5. Продолжайте осторожно маневрировать до тех пор, пока автомобиль и прицеп не окажутся на необходимом расстоянии друг от друга.

СИСТЕМА ПОМОЩИ ПРИ БУКСИРОВКЕ

Примечание: Для обеспечения работы системы помощи при буксировке на прицеп должна быть нанесена наклейка-мишень, которую **следует** устанавливать определенным образом. Обратитесь за советом к дилеру / в авторизованную мастерскую.



E134952

Примечание: Эта функция может работать не на всех прицепах.

Система помощи при буксировке помогает двигаться задним ходом с прицепом, отображая указания на сенсорном экране.

Система помощи при буксировке активируется при подсоединении прицепа / фургона к автомобилю и подключении штепсельной вилки прицепа к гнезду автомобиля.

Примечание: После подсоединения фургона/прицепа к электрическому разъему требуется открыть и закрыть дверь водителя, чтобы система обнаружила подключение.

На экране появится несколько вариантов подключения. Выберите **YES** (ДА) для перехода к экрану настройки. Выберите **NO** (НЕТ) для возврата к предыдущему экрану.

Примечание: Если соединение не обнаружено, можно запустить настройку вручную, нажав программную клавишу **Tow Assist** (Помощь при буксировке) в меню Camera (Камера). См. 197, СИСТЕМА КАМЕР КРУГОВОГО ОБЗОРА.

При первом включении пользователю будет предложено настроить ряд опции для подсоединенного прицепа. Для завершения настройки требуется такая информация, как длина сцепного устройства прицепа, число осей и настройки камеры. По окончании процедуры настройки данные сохраняются в памяти для использования в дальнейшем.

При выборе новой или существующей конфигурации прицепа система помощи при буксировке автоматически отображается на сенсорном экране при включении задней передачи (R). Цветные линии указывают расчетную траекторию движения прицепа и автомобиля.

ФАРКОП С ЭЛЕКТРОПРИВОДОМ

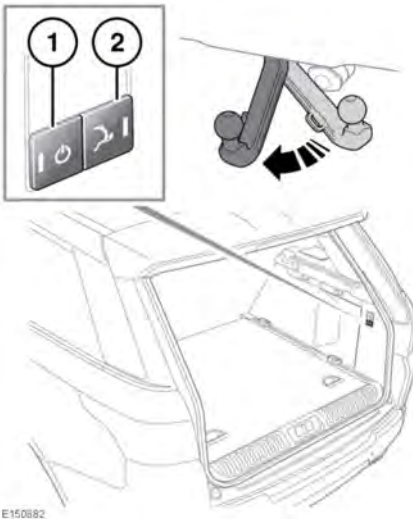

⚠ **Перед подсоединением прицепа/фургона убедитесь, что шаровая опора с электроприводом полностью выдвинута.**

Примечание: Запрещается устанавливать крышку или кожух на шаровую опору с электроприводом.

Шаровая опора с электроприводом хранится под центральной точкой заднего бампера и не видна в таком положении. Убедитесь, что в непосредственной близости отсутствуют посторонние предметы.

Шаровую опору с электроприводом можно выдвинуть, используя кнопки, расположенные в багажном отделении с правой стороны. Выполните следующие действия:

1. Убедитесь, что зажигание выключено.
2. Нажмите кнопку включения/выключения шаровой опоры (1). На кнопке раскладывания/складывания (2) на 5 секунд загорится зеленый светодиодный индикатор.
3. Нажмите на кнопку раскладывания/складывания. Шаровая опора будет полностью разложена. При этом прозвучит серия длинных предупреждающих звуковых сигналов, а зеленые светодиодные индикаторы начнут мигать. Двукратный звуковой сигнал подтверждает полное раскладывание, после чего все светодиодные индикаторы погаснут.

Чтобы сложить шаровую опору с электроприводом, повторите процедуру, описанную выше, используя кнопку включения/выключения шаровой опоры (1) и кнопку раскладывания/складывания (2).

⚠ **Если шаровая опора с электроприводом не используется, ее необходимо вернуть в полностью сложенное положение.**

Примечание: Чтобы остановить движение шаровой опоры с электроприводом, нажмите любую кнопку.

Примечание: В случае обнаружения препятствия / остановки во время раскладывания шаровой опоры с электроприводом начнет мигать зеленый светодиодный индикатор, и раздается 10-секундный предупреждающий звуковой сигнал. Чтобы изменить направление движения шаровой опоры с электроприводом в обратную сторону, нажмите кнопку раскладывания/складывания при мигающих зеленых светодиодных индикаторах.

Примечание: При наличии загрязнений (например, лед, грязь и т. п.), препятствующих работе механизма, нажмите и удерживайте кнопку раскладывания/складывания, чтобы повысить подачу питания к электродвигателю.

Примечание: Если шаровая опора с электроприводом не движется, или произошел удар, не нанесящий повреждений, может потребоваться сброс настроек. При наличии повреждений обратитесь к дилеру/в авторизованную мастерскую.

Сброс настроек шаровой опоры с электроприводом

Примечание: Перед выполнением процедуры сброса настроек проверьте шаровую опору с электроприводом на предмет повреждений. Если шаровая опора с электроприводом повреждена, обратитесь к дилеру/в авторизованную мастерскую.

Светодиодные индикаторы кнопки раскладывания/складывания (2) и кнопки включения/выключения (1) указывают на состояние системы шаровой опоры с электроприводом. Если требуется выполнить сброс настроек системы, оба светодиодных индикатора начнут одновременно мигать. Если мигает только светодиодный индикатор кнопки включения/выключения (1), это указывает на то, что в системе обнаружена ошибка.

Если требуется выполнить сброс настроек системы, движение шаровой опоры с электроприводом полностью прекратится, к примеру, в частично разложенном / сложенном положении. Это будет сопровождаться непрерывным предупреждающим звуковым сигналом. Для сброса настроек шаровой опоры с электроприводом выполните следующие действия:

1. Запустите двигатель и дайте ему поработать дольше 2 секунд. Заглушите двигатель и выключите зажигание.
2. Включите, а затем выключите зажигание.
3. Нажмите и удерживайте кнопку включения/выключения (1) шаровой опоры с электроприводом, пока не загорится зеленый светодиодный индикатор на кнопке раскладывания/складывания (2). Это займет приблизительно 2 секунды.

4. Нажмите и удерживайте кнопку раскладывания/складывания (2), пока шаровая опора не будет полностью разложена. Это занимает примерно 10 секунд. Двойной звуковой сигнал указывает на то, что шаровая опора полностью разложена.
5. Отпустите кнопку раскладывания/складывания (2). Сброс настроек шаровой опоры с электроприводом завершен.

Если система обнаружила ошибку, включится непрерывный звуковой сигнал. Для удаления системной ошибки выполните следующие действия:

1. Нажмите и удерживайте кнопку включения/выключения (1) более 1 секунды.
2. Если ошибка устранена, нажмите и удерживайте кнопку раскладывания/складывания (2) более 1 секунды, чтобы переместить шаровую опору с электроприводом в полностью сложенное или полностью разложенное положение.
3. Если не удалось устранить ошибку, обратитесь к дилеру/в авторизованную мастерскую.

Если по какой-либо причине процедуры были выполнены неудачно, например, процесс был прерван, повторите процедуру сначала. Если проблема не устраняется, обратитесь к дилеру/в авторизованную мастерскую.

ОБЯЗАТЕЛЬНЫЕ ПРОВЕРКИ ПЕРЕД БУКСИРОВКОЙ



Не превышайте полную разрешенную массу автомобиля (GVW), максимальную нагрузку на задний мост, максимальную массу прицепа или нагрузку на сцепное устройство. Превышение любого из этих ограничений может привести к потере устойчивости и управляемости.



Не накидывайте петлю страховочного троса или предохранительную цепь на шаровую опору, так как петля может соскользнуть.

- Для обеспечения устойчивости автомобиля нагрузка на дышло прицепа должна составлять около 7 % от полной массы фургона/прицепа (и не менее 4 %).
- При буксировке прицепа, имеющего более одной оси, нагрузка должна быть равномерно распределена между осями прицепа.
- При расчете буксируемой массы учитывайте не только массу груза, но и массу самого прицепа.
- Если груз можно распределить между автомобилем и прицепом, увеличение загрузки автомобиля обычно приводит к улучшению устойчивости. Запрещается превышать ограничения, установленные в отношении весовых параметров автомобиля.
- Увеличьте давление в задних шинах буксирующего автомобиля в случае максимальной загрузки.

Буксировка прицепа

- Обязательно используйте подходящий страховочный трос, предохранительную цепь или дополнительную сцепку. Для получения информации см. инструкции изготовителя прицепа.
- Обязательно присоединяйте страховочный трос или предохранительную цепь к соответствующей точке крепления. Не набрасывайте их на сцепной шар.
- Убедитесь, что сцепное устройство надежно закреплено.
- Убедитесь, что все световые приборы прицепа работают.

УСТАНОВКА СЦЕПНОГО УСТРОЙСТВА С МНОГОПОЗИЦИОННОЙ РЕГУЛИРОВОЧНОЙ ПЛАСТИНОЙ

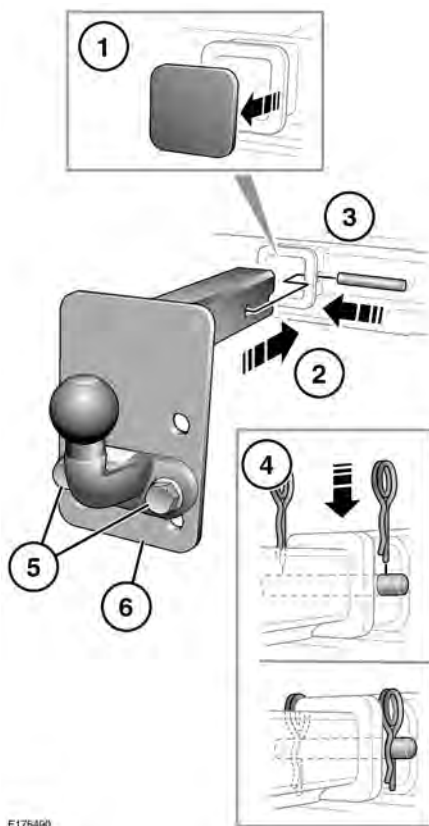

Сцепное устройство с многопозиционной регулировочной пластиной очень тяжелое, поэтому соблюдайте осторожность при обращении с ним.



Никогда не оставляйте сцепное устройство с многопозиционной регулировочной пластиной в автомобиле в незакрепленном состоянии. Он может представлять опасность при резком торможении или аварии.

Сцепное устройство с многопозиционной регулировочной пластиной укладывается в сумку и должно быть прикреплено к ползунку для крепления багажа в задней части багажного отсека.

1. Снимите пластиковую крышку с монтажного отверстия фаркопа и положите в безопасное место, чтобы не потерять.
2. Вставьте сцепное устройство с многопозиционной регулировочной пластиной в сборе в кронштейн фаркопа.
3. Вставьте стопорный штифт.
4. Вставьте прямую часть фиксирующих зажимов в оба конца стопорного штифта и сильно надавите. Убедитесь, что зажимы зафиксированы, как показано на рисунке.
5. Если сцепное устройство с многопозиционной регулировочной пластиной необходимо отрегулировать, снимите болты крепления.
6. Перемещайте сцепное устройство с многопозиционной регулировочной пластиной в нужное положение на регулировочной пластине. Установите на место болты и затяните моментом 170 Нм.

Буксировка прицепа

РАЗМЕРЫ ШАРОВОЙ ОПОРЫ И ТОЧКИ КРЕПЛЕНИЯ (Многопозиционная регулировочная пластина)

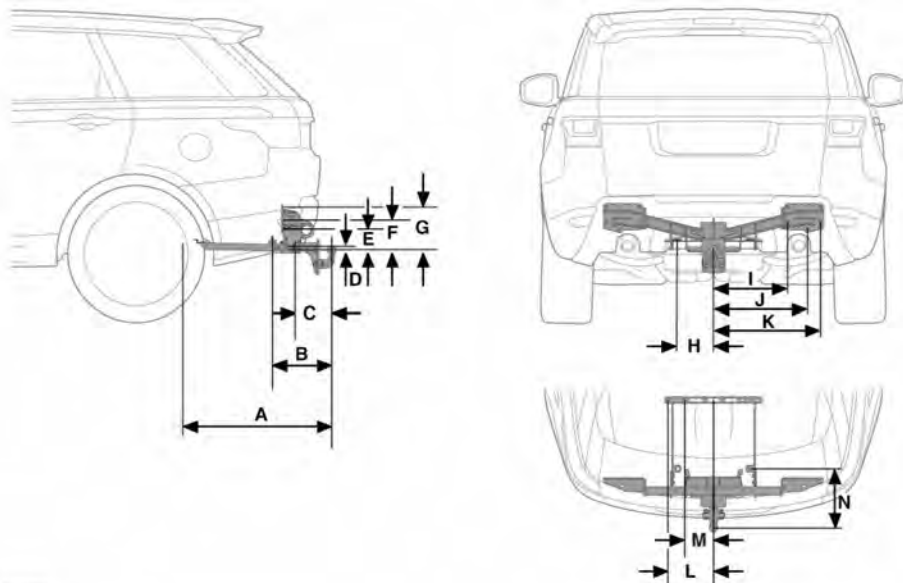

E150084

Размер	(мм)
A	759
B	351
C	217
D	23
E	119
F	161
G	252
H	213
I	442
J	560
K	637
L	270

Размер	(мм)
M	170
N	351

Буксировка прицепа

РАЗМЕРЫ СЦЕПНОГО УСТРОЙСТВА И ТОЧКИ КРЕПЛЕНИЯ (фаркоп с электроприводом)

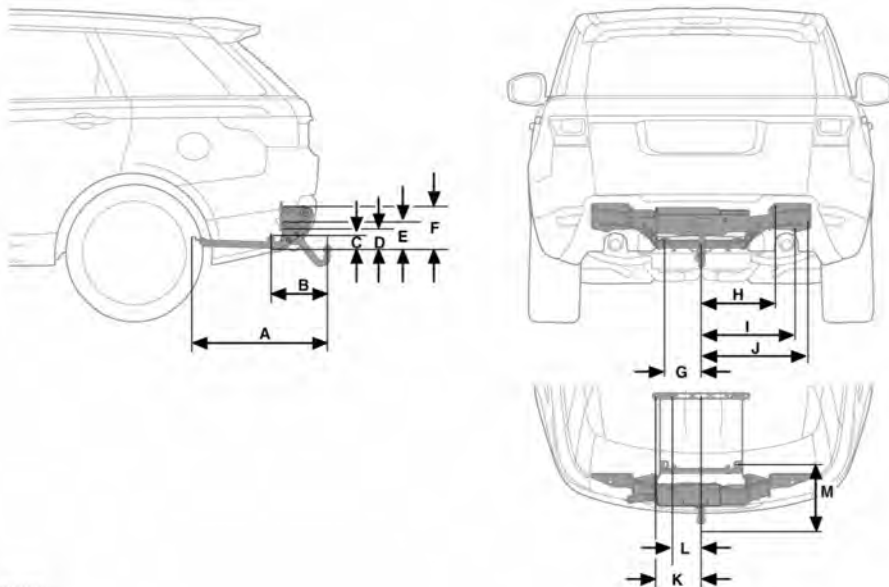

E 150883

Размер	(мм)
A	739
B	331
C	70
D	128
E	170
F	261
G	217
H	438
I	556
J	633
K	274

Размер	(мм)
L	187
M	331

ОБЗОР ГИБРИДНОЙ СИСТЕМЫ

Гибридная система состоит из традиционного двигателя внутреннего сгорания в сочетании с электродвигателем. Благодаря этому улучшается топливная экономичность, и повышаются характеристики автомобиля.

Гибридная система автоматически выключает ДВС, когда в его работе нет необходимости, и автомобиль движется только за счет электродвигателя. Если позволяют условия, существует возможность выбора режима электромобиля (EV). В этом режиме автомобиль движется за счет электродвигателя, а двигатель ДВС включается и помогает ему по мере необходимости.

Примечание: Перед преодолением брода необходимо отключить интеллектуальную систему "Стоп/Старт". См. **156, ОТКЛЮЧЕНИЕ СИСТЕМЫ "СТОП/СТАРТ"**.

Для получения информации о выводимых на панель приборов данных см. **66, ПАНЕЛЬ ПРИБОРОВ – ГИБРИДНЫЕ АВТОМОБИЛИ** и **67, ПОЛУГИБРИДНЫЙ РЕЖИМ**.

Для получения информации об интеллектуальной системе "Стоп/Старт" на гибридных автомобилях см. **155, ИНТЕЛЛЕКТУАЛЬНАЯ СИСТЕМА "СТОП/СТАРТ"** и **157, КОНТРОЛЬ ПРИСУТСТВИЯ ВОДИТЕЛЯ В САЛОНЕ**.

РЕЖИМ ЭЛЕКТРОМОБИЛЯ (EV)



E161579

В режиме электромобиля автомобиль будет в максимально возможной мере использовать для движения только электродвигатель. При непрогретой системе вождение с использованием только электродвигателя возможно только на пониженной скорости.

После прогрева системы:

- На индикаторе мощности отображается маркер запуска двигателя, обозначающий уровень расхода мощности, при котором произойдет запуск двигателя внутреннего сгорания.
- Запуск двигателя осуществляется автоматически, когда в этом возникает необходимость, после чего автомобиль начнет заряжать тяговую батарею гибридной системы, обеспечивая максимально возможный пробег на тяге электродвигателя при следующем включении.

Примечание: Продолжительное использование режима электромобиля уменьшает топливную экономичность.

Нажмите кнопку **EV** рядом с селектором коробки передач для включения режима электромобиля.

Если режим электромобиля включить невозможно, то сигнализатор режима электромобиля не загорится (см. **66, ПАНЕЛЬ ПРИБОРОВ – ГИБРИДНЫЕ АВТОМОБИЛИ**), а на информационной панели появится соответствующее сообщение.

Ниже перечислены факторы, которые могут блокировать включение режима электромобиля или могут стать причиной включения двигателя, если режим электромобиля уже активен:

- Включена специальная программа Terrain Response.
- Высота подвески соответствует режиму для движения по бездорожью.
- Для выбора передач используется лепестковый переключатель.
- Выбран пониженный диапазон передач.
- Активна функция определения глубины брода.
- Падает заряд аккумуляторной батареи.
- Температура батареи находится вне рабочего диапазона.
- Требуемая потребителями мощность превышает уровень, обозначенный маркером запуска двигателя.
- Двигатель слишком холодный.

ПРЕДУПРЕЖДАЮЩИЕ СООБЩЕНИЯ ГИБРИДНОЙ СИСТЕМЫ

Если загорается сигнализатор критического предупреждающего сообщения (см. **75, КРИТИЧЕСКОЕ ПРЕДУПРЕЖДАЮЩЕЕ СООБЩЕНИЕ (КРАСНЫЙ)**) или сигнализатор общего предупреждающего/информационного сообщения (см. **78, ОБЩЕЕ ПРЕДУПРЕЖДАЮЩЕЕ/ИНФОРМАЦИОННОЕ СООБЩЕНИЕ (ЯНТАРНЫЙ)**), а на информационной панели выводится связанное с гибридной системой сообщение, то необходимо следовать указаниям в приведенной ниже таблице.

Предупреждающее сообщение	Предупреждение	Действия
Только электрический привод Снижение характеристик и динамических возможностей	Критическое предупреждающее сообщение (красный).	Автомобиль может двигаться только на электроприводе и имеет ограниченный запас хода. Остановите автомобиль в безопасном месте. Обратитесь к дилеру/в авторизованную мастерскую компании.
Гибридная система и А/С временно недоступны	Общее предупреждающее/информационное сообщение (янтарный).	Движение автомобиля возможно, но гибридная система и система кондиционирования воздуха работать не будут. Это временное состояние. Если больше не выводится других сообщений, дальнейшие действия не требуются.
Неисправность тяговой батареи	Общее предупреждающее/информационное сообщение (янтарный).	Движение автомобиля возможно, но функциональные возможности гибридной системы уменьшены. При первой возможности обратитесь к дилеру / в авторизованную мастерскую.

Предупреждающее сообщение	Предупреждение	Действия
Невозможно отключить высокое напряжение. Система под напряжением	Критическое предупреждающее сообщение (красный). Горит предупреждающий сигнализатор неисправности тяговой батареи гибридной системы (см. 76, НЕИСПРАВНОСТЬ ТЯГОВОЙ БАТАРЕИ ГИБРИДНОЙ СИСТЕМЫ (КРАСНЫЙ)).	Движение на автомобиле по-прежнему возможно. При первой возможности обратитесь к дилеру / в авторизованную мастерскую.
Уменьшен запас хода	Критическое предупреждающее сообщение (красный).	Запас хода автомобиля уменьшен. Остановите автомобиль в безопасном месте. Обратитесь к дилеру/в авторизованную мастерскую компании.
Уменьшен запас хода. Слишком низкая температура тяговой батареи ¹	Критическое предупреждающее сообщение (красный).	Остановите автомобиль в ближайшем безопасном месте. Если имеется такая возможность, оставьте автомобиль в теплом помещении для устранения проблемы.

¹ Чрезвычайно холодные климатические условия (около -30°C) отрицательно сказываются на тяговой батарее, что приводит к уменьшению запаса хода автомобиля.

ЗАПУСК ДВИГАТЕЛЯ

 Не запускайте двигатель и не оставляйте его работающим, если автомобиль находится в замкнутом пространстве. Выхлопные газы токсичны и при вдыхании могут привести к потере сознания и гибели.

 Если двигатель не удается запустить, не продолжайте попытки запуска, поскольку это приведет к разрядке аккумуляторной батареи. Кроме того, это может привести к повреждению каталитического нейтрализатора из-за прохождения несгоревшего топлива через выхлопную систему.

Примечание: Электронный ключ не будет обнаружен, если он находится внутри какого-либо металлического предмета или экранирован каким-либо устройством, оснащенным жидкокристаллическим дисплеем с подсветкой, например, смартфоном, ноутбуком (в том числе находящимся в сумке для ноутбука), игровой консолью и т.д. Держите электронный ключ вдали от этих предметов при попытке доступа без ключа или использования резервной функции запуска без ключа.

Для запуска двигателя:

1. Убедитесь, что в автомобиле находится действующий электронный ключ.
2. Убедитесь, что выбрано положение стоянки (P).
3. Полностью нажмите на педаль тормоза.

4. Нажмите и отпустите кнопку **START/STOP** (Запуск/выключение двигателя). См. **470, ОРГАНЫ УПРАВЛЕНИЯ**.

Примечание: При низкой температуре наружного воздуха задержка перед запуском дизельного двигателя увеличивается. Это происходит вследствие увеличения времени работы свечей предпускового подогрева. Продолжайте удерживать педаль тормоза нажатой во время этой задержки.

Когда двигатель запустится, отпустите педаль тормоза, если это безопасно.

Примечание: Для автомобилей, оснащенных активной выхлопной системой, см. также **154, АКТИВНАЯ ВЫХЛОПНАЯ СИСТЕМА**.

ВЫКЛЮЧЕНИЕ ДВИГАТЕЛЯ

Чтобы выключить двигатель неподвижного автомобиля:

1. Включите электрический стояночный тормоз (EPB).
2. Убедитесь, что выбрано положение стоянки (P).
3. Нажмите и отпустите кнопку **START/STOP** (Запуск/выключение двигателя).

Двигатель остановится, но система зажигания останется включена.

Чтобы выключить двигатель движущегося автомобиля:

 Не рекомендуется выключать двигатель во время движения автомобиля. Однако если возникает ситуация, когда требуется срочно выключить двигатель, выполните следующее:

1. Нажмите и удерживайте кнопку **START/STOP** (Запуск/выключение двигателя) более 2 секунд, или
2. Или дважды нажмите кнопку **START/STOP** (Запуск/выключение двигателя) в течение 3 секунд.

В обоих случаях на информационной панели появляется сообщение **Engine Stop Button Pressed** (Нажата кнопка выключения двигателя).

ВКЛЮЧЕНИЕ ЗАЖИГАНИЯ

Чтобы включить систему зажигания без запуска двигателя:

1. Убедитесь, что действующий электронный ключ находится в салоне автомобиля и педаль тормоза не нажата.
-  Если педаль тормоза нажата во время нажатия на кнопку **START/STOP** (Запуск/выключение двигателя), запустится двигатель.
2. Нажмите и удерживайте кнопку **START/STOP** (Запуск/выключение двигателя) до включения сигнализаторов на панели приборов.
 3. Отпустите кнопку **START/STOP** (Запуск/выключение двигателя).

ЗАПУСК ДВИГАТЕЛЯ ВО ВРЕМЯ ДВИЖЕНИЯ НАКАТОМ

Если двигатель выключается во время движения, можно выполнить его запуск во время движения накатом, пока автомобиль не остановился. Для этого установите селектор в нейтральное положение (**N**), затем нажмите и отпустите кнопку **START/STOP** (Запуск/выключение двигателя).

Примечание: Кнопка **START/STOP** (Запуск/выключение двигателя) будет неактивна в течение 2 секунд после выключения двигателя.

РЕЗЕРВНАЯ ПРОЦЕДУРА ЗАПУСКА БЕЗ КЛЮЧА

Если дверь автомобиля была открыта резервным механическим ключом, или если автомобиль не обнаруживает электронный ключ, необходимо использовать функцию резервного запуска без ключа, чтобы выключить сигнализацию и запустить двигатель.

Резервная процедура запуска без ключа используется, только если на информационной панели отображается сообщение **Smart Key Not Found - Position As Shown And Press Start Button** (Электронный ключ не найден - Расположите, как показано, и нажмите кнопку "Start" (Запуск двигателя)).

Запуск двигателя

Рулевая колонка с электроприводом регулировки

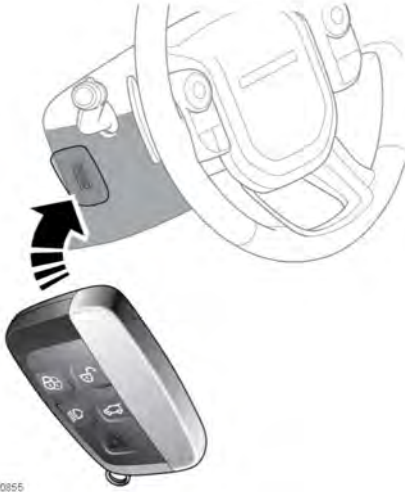

Рулевая колонка с ручной регулировкой



1. Рулевая колонка с электроприводом регулировки: приложите электронный ключ к боковой стороне рулевой колонки.

Рулевая колонка с ручной регулировкой: приложите электронный ключ к нижней стороне рулевой колонки.

Примечание: На рулевой колонке имеются метки, облегчающие поиск правильного положения.

- Удерживая электронный ключ в таком положении, нажмите и удерживайте педаль тормоза.
- Нажмите и отпустите кнопку **START/STOP** (Запуск/выключение двигателя).

Когда двигатель запустится, отпустите педаль тормоза, если это безопасно.

Если электронный ключ не обнаруживается, или двигатель не удается запустить, обратитесь к дилеру / в авторизованную мастерскую компании.

ЕСЛИ ДВИГАТЕЛЬ НЕ ЗАПУСКАЕТСЯ

Все автомобили



Если коленчатый вал двигателя не проворачивается при нажатии кнопки **START/STOP** (Запуск/выключение двигателя), и при этом автомобиль недавно побывал в аварии, обратитесь к квалифицированным специалистам.

Если двигатель не запускается, а действующий электронный ключ находится в салоне, необходимо выполнить проверку для выявления причины. Для этого:

1. Включите зажигание. См. **151, ВКЛЮЧЕНИЕ ЗАЖИГАНИЯ.**
2. Проверьте панель приборов на наличие светящихся сигнализаторов и информационную панель на наличие предупреждающих сообщений. При необходимости обратитесь за квалифицированной помощью. См. **74, СВЕТОВЫЕ СИГНАЛИЗАТОРЫ И ИНДИКАТОРЫ и 70, ПРЕДУПРЕЖДЕНИЯ И ИНФОРМАЦИОННЫЕ СООБЩЕНИЯ.**
3. Выключите зажигание.

Или, если двигатель не запускается, возможно, необходимо выполнить сброс охранной системы. Для выполнения сброса охранной системы запиrite и отойдите от автомобиля. См. **7, ОТПИРАНИЕ АВТОМОБИЛЯ.**

Если двигатель по-прежнему не запускается, обратитесь к дилеру / в авторизованную мастерскую.

Только для бензиновых двигателей

Если двигатель не запускается, выполните следующие действия:

1. Убедитесь, что в автомобиле находится действующий электронный ключ.
2. Убедитесь, что селектор передач находится в положении стоянки (**P**) или в нейтральном положении (**N**).

3. Нажмите и удерживайте кнопку **START/STOP** (Запуск/выключение двигателя) до включения сигнализаторов на панели приборов.
4. Уверенно нажмите на педаль тормоза.
5. Медленно нажмите педаль акселератора и удерживайте ее в полностью нажатом положении.
6. Нажмите и отпустите кнопку **START/STOP** (Запуск/выключение двигателя). Коленчатый вал двигателя начнет прокручиваться.
7. После того, как двигатель заработает, отпустите педаль акселератора.

Когда двигатель запустится, отпустите педаль тормоза, если это безопасно.

Если двигатель по-прежнему не запускается, обратитесь к дилеру / в авторизованную мастерскую.

АКТИВНАЯ ВЫХЛОПНАЯ СИСТЕМА

Функция активной выхлопной системы позволяет водителю изменить громкость и тональность звучания выхлопной системы. При запуске двигателя доступен один из трех режимов активной выхлопной системы: **Normal** (Нормальный), **Quiet** (Тихий) и **Dynamic** (Динамический).

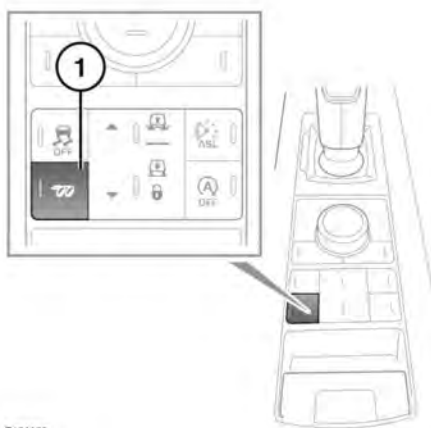

E164496

- **Normal** (Нормальный): если двигатель запускается сразу после включения зажигания, активная выхлопная система на несколько секунд включается в динамическом режиме. В динамическом режиме выхлопная система издает более громкий и насыщенный звук. Через несколько секунд активная выхлопная система автоматически переключается в тихий режим.

- **Quiet** (Тихий): для запуска двигателя в тихом режиме включите зажигание и выждите 5 секунд. Через 5 секунд запустите двигатель. Активная выхлопная система будет работать в тихом режиме.
- **Dynamic** (Динамический): для запуска двигателя в динамическом режиме включите зажигание. Нажмите кнопку активной выхлопной системы (1), расположенную на центральной консоли. Светодиодный индикатор загорится, подтверждая включение динамического режима. Запустите двигатель. Активная выхлопная система будет работать в динамическом режиме.

Примечание: В начале каждого цикла зажигания активная выхлопная система переключается в нормальный режим.

Примечание: Динамическая настройка активной выхлопной системы включается автоматически при включении динамического режима движения автомобиля.

Динамический режим активной выхлопной системы можно включить вручную при движении автомобиля, нажав на кнопку, расположенную на центральной консоли. Светодиодный индикатор загорится, подтверждая включение динамического режима. Для переключения в нормальный режим нажмите кнопку еще раз. Светодиод в кнопке погаснет, подтверждая возврат системы в нормальный режим.

ИНТЕЛЛЕКТУАЛЬНАЯ СИСТЕМА "СТОП/СТАРТ"

Интеллектуальная система "Стоп/Старт" предназначена для улучшения топливной экономичности автомобиля. Эта система активируется автоматически при включении зажигания. Если работа двигателя не требуется для поддержания работы других систем автомобиля, при остановке автомобиля (например, на светофоре) двигатель будет выключен. Когда водитель отпускает педаль тормоза и включает передачу переднего хода, будет выполнен автоматический запуск двигателя.

Примечание: Всегда отключайте интеллектуальную систему "Стоп/Старт" при преодолении водных преград. Несоблюдение данного требования может привести к повреждению автомобиля.

Во время работы интеллектуальной системы "Стоп/Старт" включается сигнализатор. См. **80**,

ИНТЕЛЛЕКТУАЛЬНАЯ СИСТЕМА "СТОП/СТАРТ" (ЗЕЛЕНЫЙ).

У автомобилей, оснащенных гибридной системой, при движении может также отключаться стандартный двигатель. См. **146, ОБЗОР ГИБРИДНОЙ СИСТЕМЫ**.

Для активации режима автоматического выключения двигателя остановите автомобиль после движения со скоростью более 4 км/ч (2,5 миль/ч). Нажмите на педаль тормоза и остановите автомобиль.

Чтобы активировать автоматический запуск двигателя, отпустите педаль тормоза, когда выбрана передача переднего хода (**D**) или спортивный режим (**S**).

Двигатель также запускается автоматически в следующих случаях:

- Интеллектуальная система "Стоп/Старт" выключена.
- Для выбора передач используется лепестковый переключатель АКПП.
- Увеличение мощности, запрашиваемой климат-контролем.
- Заряд аккумуляторной батареи становится низким.
- Снизилось разрежение в усилителе тормозов (например, в случае неоднократного нажатия на педаль тормоза при выключенном двигателе).
- Нажата педаль акселератора (только для автомобилей, не оснащенных гибридным двигателем).
- Выбрана передача заднего хода (**R**) (только для автомобилей, не оснащенных гибридным двигателем).
- Скорость автомобиля превышает примерно 1 км/ч (0,5 мили/ч) (только для автомобилей, не оснащенных гибридным двигателем).

Автоматическое выключение двигателя блокируется в следующих случаях:

- Для выбора передач был использован лепестковый подрулевой переключатель передач.
- Наружная температура ниже примерно 0°C.
- Наружная температура выше примерно 40°C.

Интеллектуальная система "Стоп/Старт"

- Двигатель не прогрет до рабочей температуры.
- Не пристегнут ремень безопасности водителя.
- Система климат-контроля требует работы двигателя, например из-за использования режима удаления изморози со стекол.
- Низкий уровень заряда аккумуляторной батареи.
- Интеллектуальная система "Стоп / Старт" выключена.
- Открыт капот.

Примечание: При активации системы нормальным считается то, что она не всегда будет выключать двигатель на неподвижном автомобиле и может заново запустить двигатель до подачи команды на трогание с места.

ОТКЛЮЧЕНИЕ СИСТЕМЫ "СТОП/СТАРТ"



Для выключения интеллектуальной системы "Стоп/Старт" нажмите кнопку этой системы. Дополнительную информацию см. в **470, ОРГАНЫ УПРАВЛЕНИЯ**.

В подтверждение выключения системы погаснет светодиодный индикатор кнопки, и на информационной панели однократно отобразится сообщение **Auto Stop/Start Off** (Автоматическая система "Стоп/Старт" выключена).

Если нажата кнопка интеллектуальной системы "Стоп/Старт" при наличии неисправности в системе или система недоступна по причине включенного режима Terrain Response, на информационной панели однократно отобразится сообщение **Auto stop/start Not Available** (Автоматическая система "Стоп/Старт" недоступна).

Примечание: Если нажать кнопку интеллектуальной системы "Стоп/Старт" во время фазы автоматического выключения, двигатель будет запущен.

Примечание: Интеллектуальная система "Стоп/Старт" автоматически повторно активируется при следующем включении зажигания.

Гибридные автомобили



Для выключения интеллектуальной системы "Стоп/Старт" нажмите кнопку этой системы. Дополнительную информацию см. в **470, ОРГАНЫ УПРАВЛЕНИЯ**.

В подтверждение выключения системы погаснет светодиодный индикатор кнопки, и на информационной панели однократно отобразится сообщение **Auto Stop/Start Off** (Автоматическая система "Стоп/Старт" выключена). В этом случае гибридная система будет по-прежнему доступна, но двигатель будет работать постоянно.

При наличии следующих условий двигатель выключен не будет:

- Выбран пониженный диапазон передач.
- Система определения глубины брода Wade Sensing обнаружила, что автомобиль преодолевает брод.

- Высота подвески соответствует режиму для движения по бездорожью.
- Выбрана специальная программа Terrain Response (например, "Sand" (Песок)).

Данные сценарии следует учитывать вместе со сценариями, упомянутыми в разделе "Интеллектуальная система "Стоп/Старт" настоящего руководства. См. **155, ИНТЕЛЛЕКТУАЛЬНАЯ СИСТЕМА "СТОП/СТАРТ"**.

Примечание: Интеллектуальная система "Стоп/Старт" автоматически повторно активируется при следующем включении зажигания.

КОНТРОЛЬ ПРИСУТСТВИЯ ВОДИТЕЛЯ В САЛОНЕ

Примечание: Функция выхода водителя доступна только при включенной интеллектуальной системе "Стоп/Старт".

Чтобы предотвратить непреднамеренное оставление автомобиля в готовом к движению состоянии, системы автомобиля отслеживают выход водителя из салона и автоматически выключают систему зажигания.

Если выбрано положение переднего хода (**D**), спортивный режим (**S**) или нейтральное положение (**N**), функция контроля присутствия водителя в салоне выключит зажигание при наличии следующих условий:

- Ремень безопасности водителя не пристегнут, и:
- Педаль тормоза отпущена.

Если выбрано стояночное положение (**P**) и ремень безопасности водителя не пристегнут, функция контроля присутствия водителя в салоне выключит зажигание.

После выключения зажигания можно запереть автомобиль при необходимости. См. **22, ПРОСТОЕ ЗАПИРАНИЕ**.

ОРГАНЫ УПРАВЛЕНИЯ ECO-DATA

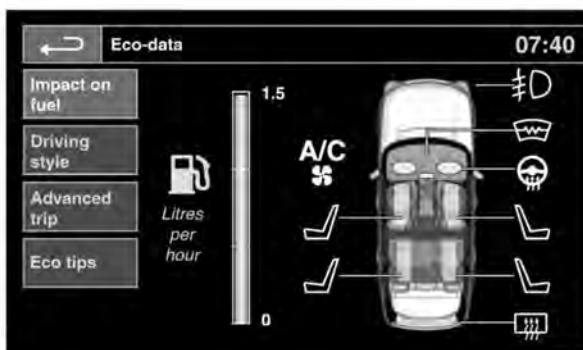

Система Eco-data помогает водителю максимально снизить расход топлива, предоставляя данные о системах автомобиля и советы по управлению. Доступ к системе Eco-data выполняется через меню **Extra features** (Дополнительные функции) сенсорного экрана. См. **111, ДОПОЛНИТЕЛЬНЫЕ ФУНКЦИИ**.

Данные системы Eco-data также могут отображаться на панели приборов. См. **70, ИСПОЛЬЗОВАНИЕ МАРШРУТНОГО КОМПЬЮТЕРА**.

После активации система Eco-data обеспечивает следующие функции:

- **Impact on fuel** (Влияние на расход): эта функция показывает влияние электрических потребителей на расход топлива.
- **Driving style** (Стиль вождения): данная функция показывает влияние стиля вождения на расход топлива.
- **Advanced trip** (Дополнительная информация о поездке): эта функция показывает подробную информацию о трех последних поездках.

- **Eco tips** (Рекомендации по улучшению экономичности): эта функция показывает подсказки и советы по снижению расхода топлива.

Примечание: Система Eco-data начинает запись данных, когда автомобиль пройдет 1 км (0,6 мили).

Примечание: Система Eco-data может не выполняться измерение или запись данных, когда активен какой-либо режим Terrain Response, активна система управления движением под уклон (HDC) или используется низкий диапазон полного привода автомобиля.

Примечание: Система Eco-data лишь наблюдает за действиями водителя. Все автоматические действия систем автомобиля, например, управление акселератором и тормозами, выполняемое системой адаптивного круиз-контроля (ACC), не будут отслеживаться. Данные, для которых не выполняется измерение и запись, будут затемнены на панели приборов.

АВТОМАТИЧЕСКАЯ КОРОБКА ПЕРЕДАЧ

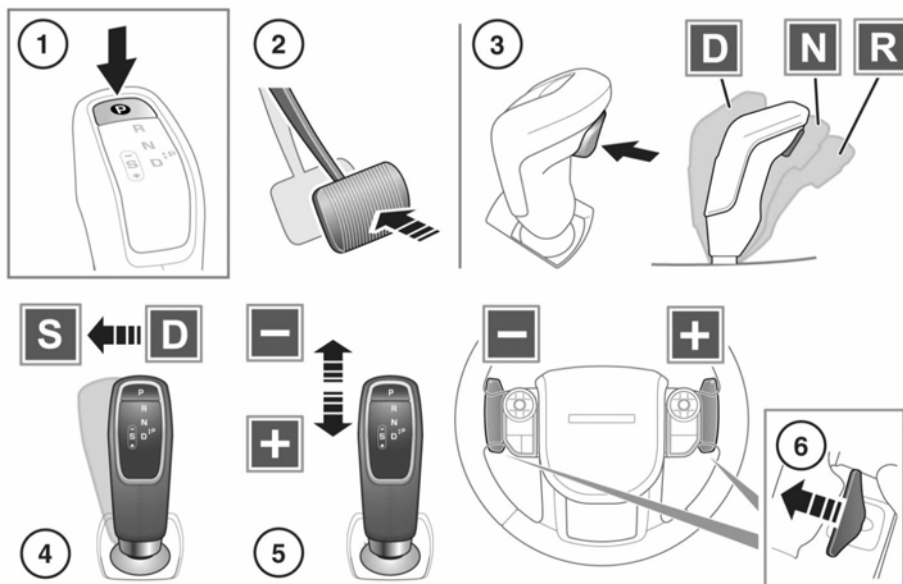

E151877

На информационной панели отображается передача, выбранная с помощью селектора коробки передач и подрулевых лепестковых переключателей (CommandShift). В подтверждение выбора в верхней части селектора передач загорается соответствующий светодиодный индикатор.

Примечание: При отпускании селектора передач после обычного использования он возвращается в центральное положение, кроме случаев, когда он установлен в положение спортивного режима (S).



Стояночное положение (P) следует включать, только когда автомобиль неподвижен. При выборе любого другого режима на неподвижном автомобиле он может повести себя непредсказуемо, что может привести к тяжелым травмам или смертельному исходу. Всегда проверяйте, чтобы после перевода селектора передач в положение P был включен электрический стояночный тормоз.



Не выбирайте положение P во время движения автомобиля. Это может привести к серьезному повреждению коробки передач.

Примечание: Положение **P** нельзя выбрать переводом селектора передач вручную в требуемое положение.

1. Нажмите, чтобы выбрать положение стоянки (**P**). Светодиодный индикатор **P** будет светиться, чтобы подтвердить включение этого режима.

Перед выключением двигателя выберите положение стоянки (**P**).

Примечание: Положение **P** можно выбрать из любого положения селектора передач.

Примечание: Если заглушить двигатель в нейтральном положении (**N**), перед переходом в положение **P** система выждет 10 минут. Эта временная задержка обеспечивает достаточно времени для прохождения автомобиля по конвейеру автомобильной мойки и не может быть использована для эвакуации автомобиля.

2. На неподвижном автомобиле нажмите педаль тормоза перед выбором переднего хода (**D**), нейтрального положения (**N**) или заднего хода (**R**).
3. Удерживая педаль тормоза нажатой, нажмите кнопку снятия блокировки, чтобы получить возможность перемещения селектора передач:
 - Движение назад для выбора положения **D**.
 - Краткое движение вперед для выбора положения **N**.
 - Более длительное движение вперед для выбора положения **R**.

❗ Запрещается включать задний ход **R**, когда автомобиль движется вперед. Это может привести к серьезному повреждению коробки передач.

❗ Не включайте передний ход при движении автомобиля назад. Это может привести к серьезному повреждению коробки передач.

Примечание: Кнопку снятия блокировки необходимо использовать для всех переключений передач, кроме переключения из положения **N** в **D** или **R** и при выборе положения **S** из положения **D**, или **D** из **S**.

4. В режиме **D** переместите селектор передач на одно положение в сторону, чтобы выбрать **S**.

Примечание: Выполните данное действие в обратном порядке, чтобы вернуть рычаг в положение **D**.

5. Спортивный режим (**S**) позволяет выбирать передачи вручную, перемещая селектор передач назад для повышения передачи, или вперед — для понижения. Выбранная вручную передача отображается на информационной панели.

Индикация выбранной вручную передачи подтверждается включением соответствующего светодиодного индикатора на селекторе передач.

- Постоянно включенный индикатор подтверждает, что сделанный водителем запрос на изменение передачи был распознан и выполнен.

- Мигание индикатора подтверждает, что сделанный водителем запрос на изменение передачи был распознан, но не выполнен.
6. Лепестковые переключатели передач CommandShift позволяют вручную выбирать передачи в режиме **D** или **S**. Левый подрулевой лепестковый переключатель используется для понижения передачи, а правый — для повышения.
- Для переключения передачи потяните лепестковый переключатель.
- Для выхода из режима ручного управления переключением передач потяните и удерживайте правый лепестковый переключатель около одной секунды для возврата в ранее выбранный автоматический режим **D** или **S**.

Примечание: Если требуется продолжительное использование лепестковых переключателей передач в режиме CommandShift, выберите режим **S**.

Примечание: Лепестковые переключатели передач можно настроить на работу как в режиме переднего хода (**D**), так и спортивного режима (**S**), либо настроить на работу только в режиме **S** через меню настроек автомобиля. См. **68, МЕНЮ ПАНЕЛИ ПРИБОРОВ**.



Не держите автомобиль на включенной передаче при работающем двигателе во время стоянки. Если требуется длительная работа двигателя на холостом ходу, выберите положение **N** и включите EPB.

РУЧНОЕ ПЕРЕКЛЮЧЕНИЕ ПЕРЕДАЧ

Лепестковые переключатели передач можно настроить на работу как в режиме переднего хода (**D**), так и спортивного режима (**S**), либо настроить на работу только в режиме **S** через меню настроек автомобиля. См. **68, МЕНЮ ПАНЕЛИ ПРИБОРОВ**.

Когда селектор коробки передач находится в режиме **D** (если не выбран режим работы только в диапазоне **S**), доступ к режиму выбора передач вручную можно получить нажимая однократным нажатием на подрулевые лепестковые переключатели (CommandShift).

Если требуется длительное использование режима переключения передач вручную (CommandShift), селектор передач следует установить в положение (**S**).

Если селектор передач остается в положении **D**, режим временного ручного переключения остается доступен водителю при разгоне, торможении, выполнении поворотов или продолжении использования лепестковых подрулевых переключателей для смены передач.

ПОВЫШЕННЫЙ/ ПОНИЖЕННЫЙ ДИАПАЗОН ПЕРЕДАЧ



E175049

Кнопка **Lo** (Пониж.) используется для переключения (переключение коробки передач) между пониженным и повышенным диапазонами.

Примечание: Пониженный диапазон следует использовать только в ситуациях, когда требуется маневрирование на малой скорости, включая более сложные внедорожные условия. Повышенный диапазон используется для движения в обычных условиях.

Нажмите кнопку **Lo** (Пониж.), чтобы перевести коробку передач в пониженный диапазон. Во время переключения будет мигать светодиодный индикатор кнопки, затем он будет светиться непрерывно в подтверждение включения. На информационной панели кратковременно отобразится сообщение **LOW RANGE SELECTED (ВЫБРАН ПОНИЖЕННЫЙ ДИАПАЗОН)**, а сигнализатор пониженного диапазона останется постоянно включенным. См. **81, ПОНИЖЕННЫЙ ДИАПАЗОН (ЗЕЛЕНый)**

Снова нажмите кнопку **Lo** (Пониж.), чтобы перевести коробку передач в повышенный диапазон. Во время переключения будет мигать светодиодный индикатор кнопки, затем он погаснет в подтверждение выключения. На информационной панели кратковременно отобразится сообщение **HIGH RANGE SELECTED (ВЫБРАН ПОВЫШЕННЫЙ ДИАПАЗОН)**, а сигнализатор пониженного диапазона погаснет.

Рекомендуется, чтобы во время переключения диапазона коробки передач автомобиль был неподвижен с работающим двигателем.

1. Используйте селектор коробки передач для переключения на нейтраль (**N**).
2. Нажмите кнопку **Lo** (Пониж.), чтобы перевести коробку передач в повышенный или пониженный диапазон при необходимости.

Примечание: Если кнопку **Lo** нажать до выбора положения **N**, на информационной панели появится сообщение **SELECT NEUTRAL FOR RANGE CHANGE** (ВКЛЮЧИТЕ НЕЙТРАЛЬНУЮ ПЕРЕДАЧУ, ЧТОБЫ ПЕРЕКЛЮЧИТЬ ДИАПАЗОН).

3. Используйте селектор коробки передач, чтобы включить передачу переднего хода (**D**).

Данную процедуру также можно использовать для переключения с пониженного диапазона на повышенный при движении со скоростью ниже 60 км/ч (38 миль/ч).

- ⓘ Переключение с повышенного диапазона на пониженный можно выполнять только на неподвижном автомобиле.

АВАРИЙНЫЙ РЕЖИМ ДВИЖЕНИЯ

При обнаружении автомобилем неисправности в коробке передач на информационной панели появится предупреждающее сообщение, и выбор передач может быть ограничен. Если возможно, автомобиль необходимо осторожно транспортировать в ближайшее безопасное место. В подобном случае следует немедленно обратиться за помощью к квалифицированным специалистам.

Примечание: Водитель также должен учитывать, что мощность автомобиля будет ограничена. Кроме того, лепестковые подрулевые переключатели отключаются.

При возникновении некоторых неисправностей в коробке передач селектор передач блокируется в одном положении до выключения зажигания. Мигающий на информационной панели индикатор состояния передачи указывает на невозможность включения выбранной водителем передачи. В этом случае включите нейтраль **N**, а затем выберите необходимое переключение передач еще раз.

Если включить выбранную передачу по-прежнему не удастся, обратитесь к дилеру / в авторизованную мастерскую.

СИСТЕМА ДИНАМИЧЕСКОГО КОНТРОЛЯ КУРСОВОЙ УСТОЙЧИВОСТИ (DSC)

 Система динамического контроля курсовой устойчивости (DSC) не способна компенсировать ошибочные решения водителя. Водитель всегда несет ответственность за осторожное и внимательное управление автомобилем, чтобы оно было безопасным для автомобиля, его пассажиров и других участников дорожного движения.

 При температурах ниже -20°C на автомобилях может поначалу наблюдаться снижение устойчивости и эффективности торможения. Соблюдайте особую осторожность при вождении в подобных условиях.

DSC включается автоматически при включении зажигания.

Система DSC обеспечивает курсовую устойчивость автомобиля даже в критических режимах движения. Система контролирует стабильность поведения автомобиля при ускорении и трогании с места. Кроме того, она определяет нестабильные режимы движения, например, недостаточную и избыточную поворачиваемость, и способствует сохранению контроля над автомобилем путем регулирования мощности двигателя и подтормаживания отдельных колес. Во время задействования тормозов может быть слышен некоторый шум.

ОТКЛЮЧЕНИЕ СИСТЕМЫ DSC

 Необоснованное отключение системы контроля курсовой устойчивости (DSC) может привести к снижению безопасности. В большинстве случаев, особенно при движении по дорогам, рекомендуется оставлять DSC включенной.

 При использовании устройств противоскольжения систему DSC следует выключать. См. **386, ИСПОЛЬЗОВАНИЕ ЦЕПЕЙ ПРОТИВОСКОЛЬЖЕНИЯ.**

В некоторых условиях может оказаться полезным отключить DSC для улучшения сцепления шин с поверхностью. В число таких условий входят:

- Раскачивание автомобиля для выезда из ямы или глубокой колеи.
- Трогание с места в глубоком снегу или на рыхлой поверхности.
- Движение по глубокому песку или грязи.

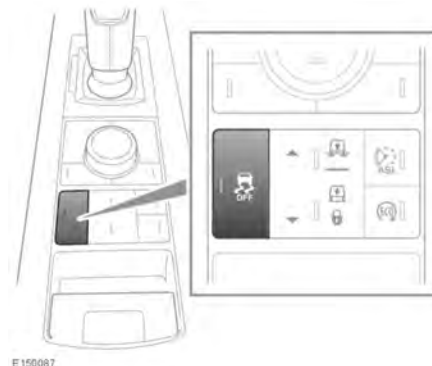

E150087

Чтобы отключить DSC, нажмите и кратковременно удерживайте кнопку "OFF" (Выкл.). Раздастся звуковой сигнал, и на информационной панели появится временное сообщение "DSC OFF" (DSC Выкл.). При этом загорится сигнализатор "DSC OFF" (см. 78, СИСТЕМА ДИНАМИЧЕСКОГО КОНТРОЛЯ КУРСОВОЙ УСТОЙЧИВОСТИ (DSC) (ЯНТАРНЫЙ)). Кроме того, отключение DSC сокращает уровень вмешательства противобуксовочной системы и может привести к увеличению пробуксовки колес.

Примечание: Систему DSC нельзя отключить в автоматическом режиме системы Terrain Response. См. 218, ИСПОЛЬЗОВАНИЕ СИСТЕМЫ TERRAIN RESPONSE.

ВКЛЮЧЕНИЕ СИСТЕМЫ DSC

Примечание: DSC включается автоматически при включении зажигания.

Для включения DSC нажмите и отпустите кнопку DSC OFF. На информационной панели временно появится сообщение DSC ON (DSC вкл.). Также погаснет сигнализатор выключения DSC. См. 78, СИСТЕМА ДИНАМИЧЕСКОГО КОНТРОЛЯ КУРСОВОЙ УСТОЙЧИВОСТИ (DSC) ОТКЛЮЧЕНА (ЯНТАРНЫЙ).

Примечание: Некоторые из программ Terrain Response автоматически включают систему DSC. См. 218, ИСПОЛЬЗОВАНИЕ СИСТЕМЫ TERRAIN RESPONSE.

АКТИВНОЕ УПРАВЛЕНИЕ ДИФФЕРЕНЦИАЛОМ

Управление активным дифференциалом (E-Diff) улучшает сцепление колес с неровным дорожным покрытием и повышает устойчивость автомобиля при избыточной поворачиваемости.

Примечание: Не все автомобили оснащаются системой управления активным дифференциалом (E-diff).

В случае обнаружения неисправности на информационной панели появится сообщение о том, что управление активным дифференциалом недоступно. Автомобиль может продолжать движение, но необходимо как можно скорее обратиться за квалифицированной помощью.

Если на информационной панели отображается предупреждающее сообщение "E-diff too hot" (слишком высокая температура системы управления активным дифференциалом), для предотвращения перегрева системы необходимо временное отключение. Можно продолжать движение – система E-Diff включится после того, как остынет.

На протяжении первых 1600 км:

- Избегайте полного нажатия педали акселератора и не превышайте скорость 190 км/ч (120 миль/ч).

Примечание: Соблюдайте скоростные ограничения, принятые в стране, по которой вы путешествуете.

- Не допускайте длительного превышения скорости 160 км/ч (100 миль/ч).

Контроль курсовой устойчивости

Только автомобили SVR: на протяжении первых 8000 км не превышайте скорость 250 км/ч (155 миль/ч).

ПНЕВМАТИЧЕСКАЯ ПОДВЕСКА

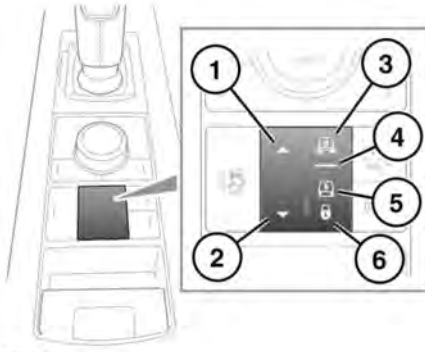

E150103



Перед опусканием подвески убедитесь в отсутствии людей и препятствий вокруг. Разница между высотой для бездорожья и высотой посадки составляет 115 мм.

Систему пневматической подвески можно использовать для увеличения или уменьшения дорожного просвета автомобиля с помощью органов управления пневматической подвеской.

1. Увеличение высоты подвески.
2. Уменьшение высоты подвески.
3. Индикатор высоты при движении по бездорожью.
4. Индикатор стандартной высоты.
5. Индикатор высоты посадки: высота при посадке на 50 мм ниже стандартной высоты.
6. Индикатор блокировки подвески в положении высоты посадки.

Примечание: Система может поднимать и опускать автомобиль автоматически (например, если это необходимо для программы Terrain Response или если автомобиль движется с высокой скоростью).

За исключением случаев дистанционного управления (см. 171, **ПРИНЦИП РАБОТЫ ДИСТАНЦИОННОГО УПРАВЛЕНИЯ**) необходимо, чтобы двигатель работал или находился в режиме интеллектуальной системы "Стоп/Старт". Если во время изменения высоты подвески открыть дверь, перемещение кузова будет приостановлено. Если закрыть дверь в течение 90 секунд, изменение высоты возобновится. Если не закрыть двери вовремя, на информационной панели появится сообщение **CONFIRM REQUIRED SUSPENSION HEIGHT (ПОДТВЕРДИТЕ ВЫСОТУ ПОДВЕСКИ)**. В нормальных условиях движения подвеска вернется на стандартную высоту.

Примечание: В определенных условиях кнопки управления пневматической подвеской можно нажимать и удерживать для изменения высоты подвески при открытых дверях. Если кнопки управления пневматической подвеской могут быть использованы при открытых дверях, на информационную панель будет выведено соответствующее сообщение.

Примечание: Если пневматической подвеской пользоваться много раз подряд, скорость работы системы может упасть.

ВЫСОТА НА БЕЗДОРОЖЬЕ

Стандартную высоту подвески можно изменить на высоту для бездорожья нажатием стрелки "вверх" на переключателе подъема / опускания на любой скорости до 70 км/ч (43 миль/ч). См. **167, ПНЕВМАТИЧЕСКАЯ ПОДВЕСКА**. На информационной панели появится **OFF-ROAD HEIGHT SELECTED (ВЫБРАНА ВЫСОТА ДЛЯ БЕЗДОРОЖЬЯ)**.

Настройки высоты подвески для бездорожья зависят от скорости автомобиля. Выбор высоты для бездорожья подтверждается появлением пиктограммы **Off-Road (1)** (Высота для бездорожья (1)) или **(2)** на дисплее сенсорного экрана в меню **4x4 info** (информация 4x4). См. **106, ГЛАВНОЕ МЕНЮ СЕНСОРНОГО ЭКРАНА**.

Off-Road 1 (Высота для бездорожья 1) на 35 мм выше стандартной высоты при скорости до 80 км/ч (50 миль/ч).

Off-Road 2 (Высота для бездорожья 2) на 65 мм выше стандартной высоты на скорости до 50 км/ч (31 миль/ч). Высота подвески может изменяться автоматически в диапазоне, ограниченном двумя этими значениями. Настройку **Off-Road 2** (Высота для бездорожья 2) можно выбрать при активированной настройке **Off-Road 1** (Высота для бездорожья 1) нажатием стрелки "вверх" на переключателе подъема / опускания при скорости движения менее 40 км/ч (25 миль/ч).

Для выбора стандартной высоты подвески нажмите стрелку "вниз" на переключателе подъема / опускания или наберите скорость выше 80 км/ч (50 миль/ч).

РЕЖИМ МАКСИМАЛЬНОЙ ВЫСОТЫ

Если кузов автомобиля поднят (например, домкратом) или в случае посадки на днище в условиях тяжелого бездорожья, система может автоматически перейти в режим максимальной высоты. Обозначения на переключателе подъема/опускания будут мигать, а на информационной панели появится **SUSPENSION IN EXTENDED MODE (ПОДВЕСКА В РЕЖИМЕ МАКСИМАЛЬНОЙ ВЫСОТЫ)**. Высота подвески будет автоматически увеличена для облегчения преодоления препятствия.

После достижения максимальной высоты подвески водитель может при необходимости запросить дополнительный подъем. Для этого следует нажать и удерживать стрелку, направленную вверх, на переключателе подъема / опускания более трех секунд. См. **167, ПНЕВМАТИЧЕСКАЯ ПОДВЕСКА**.

Отмена режима максимальной высоты происходит при нажатии стрелки вниз на переключателе подъема / опускания, или когда скорость движения автомобиля подтверждает, что кузов больше не поднят и не сидит на днище.

Примечание: Режим максимальной высоты невозможно включить вручную.

РЕЖИМ ПОСАДКИ

Чтобы выбрать высоту посадки, нажмите стрелку "вниз" на переключателе подъема / опускания.

См. **167, ПНЕВМАТИЧЕСКАЯ**

ПОДВЕСКА. Если подвеска установлена на высоту для бездорожья, дважды нажмите стрелку "вниз" на переключателе подъема / опускания. При этом на информационной панели отображается сообщение **ACCESS HEIGHT SELECTED (ВЫБРАНО ПОЛОЖЕНИЕ ПОСАДКИ В АВТОМОБИЛЬ)**. Высоту посадки можно выбрать при любой скорости, но дорожный просвет не изменится, пока скорость автомобиля не снизится. Режим посадки отменяется, если в течение 1 минуты не происходит существенного снижения скорости.

Примечание: Высоту посадки можно выбрать в течение 1 минуты после выключения зажигания, если не была открыта дверь водителя.

Во время движения высота подвески автоматически изменится с высоты посадки на ранее выбранную высоту.

Стандартную высоту можно выбрать нажатием стрелки "вверх" на переключателе подъема / опускания.

АВТОМАТИЧЕСКАЯ РЕГУЛИРОВКА ВЫСОТЫ ПОСАДКИ

Функцию "Auto access height" (Автоматический выбор высоты подвески для посадки) можно включить/выключить через настройки автомобиля. См. **68, МЕНЮ ПАНЕЛИ ПРИБОРОВ.**

При включенной функции "Auto access height" (Автоматический выбор высоты подвески для посадки) подвеска автоматически опускается для облегчения посадки, когда автомобиль припаркован.

Применяются следующие условия:

- Подвеска должна быть установлена на стандартную высоту. См. **167, ПНЕВМАТИЧЕСКАЯ ПОДВЕСКА.**
- Коробку передач необходимо перевести в повышенный диапазон. См. **162, ПОВЫШЕННЫЙ/ ПОНИЖЕННЫЙ ДИАПАЗОН ПЕРЕДАЧ.**
- Система Terrain Response должна быть установлена в режим "Automatic setting" (Автоматическая настройка), "General program" (Основная программа), "Dynamic program" (Динамическая программа) или "Grass/Gravel/Snow" (Трава/Гравий/Снег). См. **218, ИСПОЛЬЗОВАНИЕ СИСТЕМЫ TERRAIN RESPONSE.**

Примечание: Функция автоматического выбора высоты подвески действует быстрее и более плавно, если электрический стояночный тормоз (EPB) включен, а педаль тормоза полностью отпущена.

Функция автоматического выбора высоты подвески первоначально опускает подвеску до 20 мм ниже стандартной высоты в следующих случаях:

- Когда автомобиль неподвижен и ремень безопасности какого-либо из занятых сидений первого и второго (не третьего) ряда не пристегнут.
- Выключено зажигание.

Когда после первоначального опускания подвески открывается дверь, функция автоматического выбора высоты подвески опускает подвеску в самое нижнее положение, т.е. на 50 мм ниже стандартной высоты.

Примечание: Если после первоначального опускания подвески дверь не открывается, а скорость автомобиля превышает 40 км/ч (25 миль/ч), подвеска возвращается на стандартную высоту.

Функция автоматического выбора высоты подвески опускает подвеску на 40 мм ниже стандартной высоты, если дверь открывается, прежде чем выполняется какое-либо из следующих действий:

- Прежде чем ремень безопасности какого-либо из занятых сидений будет отстегнут.
- Прежде чем будет выключено зажигание.

Если пневматическая подвеска еще активна, то для опускания автомобиля на минимальную высоту можно нажать кнопку опускания пневматической подвески.

Во время движения высота подвески автоматически изменится с высоты посадки на ранее выбранную высоту. Стандартную высоту можно выбрать нажатием стрелки "вверх" на переключателе подъема / опускания системы пневматической подвески.

Включение функции автоматического выбора высоты подвески возможно в течение 90 секунд после остановки автомобиля.

Функция автоматического выбора высоты подвески срабатывает один раз при каждой остановке автомобиля. Если на том же месте требуется дальнейшее действие функции, используйте меню на панели приборов для выключения и последующего включения функции. Или проедьте на автомобиле со скоростью выше 7 км/ч (4 миль/ч) в течение 3 секунд, либо со скоростью выше 15 км/ч (9 миль/ч).

Примечание: Это применимо также к случаям, когда автомобиль был неподвижен в течение более 90 секунд без включения автоматического выбора высоты подвески. Если дверь открывается по истечении 90 секунд, на информационной панели отображается сообщение **Auto Access timed out** (Время включения автоматического выбора высоты подвески истекло).

Функция автоматического выбора высоты подвески не работает при наличии следующих условий:

- Подвеска переключена в режим максимальной высоты. См. **168, РЕЖИМ МАКСИМАЛЬНОЙ ВЫСОТЫ**.
- Автомобиль находится на крутом подъеме/спуске или на очень неровной поверхности.
- В пневматической подвеске отсутствует запас воздуха, достаточный для опускания и подъема подвески. В этом случае при последующем открывании двери на информационной панели отображается сообщение **Auto Access temporarily not available** (Автоматический выбор высоты подвески временно недоступен).

БЛОКИРОВКА НА ВЫСОТЕ ПОСАДКИ

Если автомобиль движется со скоростью менее 35 км/ч (22 миль/ч) с нормальной высотой подвески или в режиме посадки, нажмите переключатель подъема / опускания и удерживайте его дольше 1 секунды, чтобы зафиксировать автомобиль на высоте посадки. См. **167**,

ПНЕВМАТИЧЕСКАЯ ПОДВЕСКА. На переключателе подъема / опускания загорится светодиодный индикатор блокировки подвески, и на информационной панели отобразится сообщение **SUSPENSION LOCKED AT ACCESS HEIGHT (ПОДВЕСКА ЗАБЛОКИРОВАНА В ПОЛОЖЕНИИ ПОСАДКИ В АВТОМОБИЛЬ).**

Автомобиль может двигаться на небольшой скорости на высоте посадки, что упрощает маневрирование в тесных местах (например, в многоэтажных паркингах).

Для отмены данного режима нажмите на стрелку "вверх" на переключателе подъема / опускания, удерживая ее нажатой более 1 секунды, или разгонитесь до скорости более 40 км/ч (25 миль/ч).

ПРИНЦИП РАБОТЫ ДИСТАНЦИОННОГО УПРАВЛЕНИЯ

! Электронным ключом можно пользоваться как внутри, так и снаружи автомобиля. Важно всегда хранить электронный ключ в недоступном для детей месте.



Перед опусканием подвески убедитесь в отсутствии людей и препятствий вокруг. Разница между высотой для бездорожья и высотой посадки составляет 125 мм.



Если к автомобилю присоединен прицеп, все изменения высоты следует производить с осторожностью.

Кнопки на электронном ключе можно использовать для дистанционного управления пневматической подвеской, т.е. подъема и опускания автомобиля. Эта возможность может оказаться полезной при подсоединении прицепа или загрузке автомобиля.

Для изменения высоты подвески с помощью электронного ключа автомобиль должен быть правильно припаркован, должен быть включен электрический стояночный тормоз (EPB), закрыты все двери и включены фонари аварийной сигнализации.

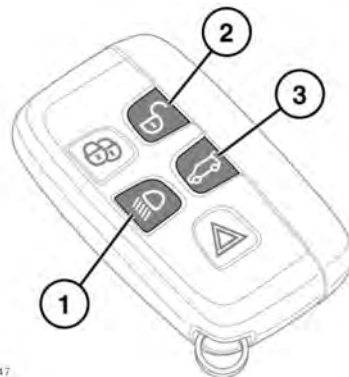

E134947

Чтобы поднять автомобиль, одновременно нажмите и удерживайте кнопку наружной подсветки (1) и кнопку отпирания (2) на электронном ключе.

Чтобы опустить автомобиль, одновременно нажмите и удерживайте кнопку наружной подсветки (1) и кнопку отпирания (3) двери багажного отделения на электронном ключе.

Примечание: Если исходная высота отличается от нормальной, перемещение прервется по достижении нормальной высоты. Отпустите кнопки электронного ключа и нажмите их снова для продолжения процесса.

Примечание: Если во время подъема или опускания автомобиля кнопка наружной подсветки (1) нажата и удерживается более 10 секунд, или возникает нестандартная ситуация (например, открывание двери багажного отделения или окон), дважды нажмите кнопку наружной подсветки (1) и заново начните процедуру.

СИСТЕМА АДАПТИВНОГО УПРАВЛЕНИЯ ПОДВЕСКОЙ

Система адаптивного управления подвеской непрерывно анализирует перемещение автомобиля. Система мгновенно реагирует на состояние дорожного покрытия и действия водителя. Амортизаторы подвески с непрерывным бесступенчатым регулированием обеспечивают устойчивое и сбалансированное движение автомобиля.

В случае обнаружения неисправности на панели приборов загорится сигнализатор критического или общего предупреждения. См. 75, **КРИТИЧЕСКОЕ ПРЕДУПРЕЖДАЮЩЕЕ СООБЩЕНИЕ (КРАСНЫЙ)** и 78, **ОБЩЕЕ ПРЕДУПРЕЖДАЮЩЕЕ/ИНФОРМАЦИОННОЕ СООБЩЕНИЕ (ЯНТАРНЫЙ)**. На информационной панели также появятся предупреждающие сообщения **ADAPTIVE DYNAMICS FAULT** (НЕИСПРАВНОСТИ СИСТЕМЫ АДАПТИВНОГО УПРАВЛЕНИЯ ПОДВЕСКОЙ) или **SUSPENSION FAULT VEHICLE LEAN WHEN CORNERING** (НЕИСПРАВНОСТЬ ПОДВЕСКИ. АВТОМОБИЛЬ НАКЛОНЯЕТСЯ НА ПОВОРОТАХ). Также может ощущаться некоторое ухудшение характеристик комфорта во время движения. Если проблема не устраняется, обратитесь за консультацией к дилеру / в авторизованную мастерскую.

УМЕНЬШЕНИЕ ВЫСОТЫ ПОДВЕСКИ В ЦЕЛЯХ БЕЗОПАСНОСТИ

В случае неисправности системы контроля курсовой устойчивости (DSC) подвеска автомобиля опустится для улучшения устойчивости. См. 164, **СИСТЕМА ДИНАМИЧЕСКОГО КОНТРОЛЯ КУРСОВОЙ УСТОЙЧИВОСТИ (DSC)**.

Это будет сопровождаться появлением сообщения на информационной панели, при этом индикаторы органов управления пневматической подвеской погаснут.

-  Подвеска автомобиля опустится, поэтому соблюдайте крайнюю осторожность при движении по бездорожью.





Чтобы изменить уменьшенную высоту подвески:

-  **Высота подвески уменьшится для повышения устойчивости автомобиля. Не рекомендуется отказываться от такого уменьшения высоты подвески и увеличивать ее вручную, т.к. это может привести к опрокидыванию автомобиля при выполнении сложных маневров.**

1. Нажмите "вверх" или "вниз" на переключателе подъема / опускания.
2. Следуйте указаниям на информационной панели.

Примечание: В случае азартного управления автомобилем во время блокировки системы на информационной панели будет отображаться напоминание, что не соблюдаются требования системы безопасности. В следующем сообщении будут содержаться инструкции по отмене блокировки.

ВАЖНАЯ ИНФОРМАЦИЯ

-  Не держите ногу на педали тормоза во время движения автомобиля.
-  Не допускайте движения автомобиля накатом с выключенным двигателем. Двигатель должен работать для обеспечения эффективной работы усилителя тормозов. Тормоза сохраняют работоспособность и при выключенном двигателе, но нажатие на педаль тормоза потребует значительно большего усилия.
-  Если загорелся красный сигнализатор тормозной системы, как можно быстрее остановите автомобиль, соблюдая меры предосторожности, и обратитесь за квалифицированной помощью. См. 75, ТОРМОЗНАЯ СИСТЕМА (КРАСНЫЙ).
-  При включении янтарного сигнализатора тормозной системы ведите автомобиль с осторожностью, избегая резкого торможения, и обратитесь за квалифицированной помощью. См. 77, ТОРМОЗНАЯ СИСТЕМА (ЯНТАРНЫЙ).



Не размещайте под педалью тормоза коврики, не разрешенные компанией, а также любые предметы, которые могут помешать движению педалей. Это приведет к ограничению хода педали и снижению эффективности тормозов.

Сильный дождь или водные препятствия могут негативно сказаться на эффективности тормозов. В таких условиях для просушки тормозов рекомендуется прерывисто нажимать на педаль тормоза с небольшим усилием.



Многочисленное или длительное резкое торможение может повлечь нагрев тормозов с риском перегрева тормозной жидкости.



Не пользуйтесь автомобилем, если отображается сообщение Brakes Overheating (Перегрев тормозов). Остановите автомобиль на ближайшем безопасном участке и дайте тормозам остыть. Если требуется, перед продолжением эксплуатации обратитесь за помощью к квалифицированным специалистам. Движение с перегретыми тормозами может привести к увеличению тормозного пути или отказу тормозов, а в дальнейшем к аварии.

Сообщение **Brakes Overheating** (Перегрев тормозов) сопровождается включением красного сигнализатора тормозной системы и подачей непрерывного звукового сигнала. После остановки автомобиля подача звукового сигнала прекращается.

Примечание: Предупреждение о перегреве тормозов имеется только на автомобилях, оснащенных двигателем V8.

КРУТЫЕ СКЛОНЫ

Если автомобиль стоит неподвижно на крутом и скользком склоне, он может начать соскальзывать даже при включенных тормозах. Это происходит потому, что из-за отсутствия вращения колес антиблокировочная система тормозов (ABS) не способна определить движение автомобиля.

Чтобы противостоять этому, кратковременно отпустите педаль тормоза, чтобы колеса начали вращаться. Затем снова нажмите педаль тормоза, чтобы позволить ABS восстановить контроль.

СИСТЕМА ПОМОЩИ ПРИ ЭКСТРЕННОМ ТОРМОЖЕНИИ (ЕВА)

Если водитель резко нажимает педаль тормоза, система ЕВА автоматически увеличивает тормозное усилие до максимума, чтобы обеспечить максимально быструю остановку автомобиля. Если водитель нажимает педаль тормоза медленно, но условия движения заставляют антиблокировочную систему (ABS) воздействовать на передние колеса, система ЕВА увеличивает тормозное усилие, чтобы система ABS начала действовать на задние колеса.

Система ЕВА прекращает работу, как только отпускается педаль тормоза.

На неисправность в системе ЕВА указывает постоянное включение сигнализатора янтарного цвета и появление соответствующего предупреждения. См. **77, ТОРМОЗНАЯ СИСТЕМА (ЯНТАРНЫЙ)**. Ведите автомобиль с осторожностью, избегая резкого торможения, и обратитесь за квалифицированной помощью.

ЭЛЕКТРОННАЯ СИСТЕМА РАСПРЕДЕЛЕНИЯ ТОРМОЗНЫХ УСИЛИЙ (ЕВД)

Система ЕВД управляет распределением тормозных усилий, действующих на передние и задние колеса, обеспечивая максимальную эффективность торможения.

Если автомобиль не загружен (например, в автомобиле только водитель), система EBD снижает тормозное усилие, действующее на задние колеса. Если автомобиль сильно загружен, система EBD увеличивает тормозное усилие, прилагаемое к задним колесам.

На неисправность в системе EBD указывает включение сигнализатора янтарного цвета и появление соответствующего предупреждения. См. **75, ТОРМОЗНАЯ СИСТЕМА (КРАСНЫЙ)**. Осторожно остановите автомобиль в безопасном месте и обратитесь за квалифицированной помощью.

ЭЛЕКТРИЧЕСКИЙ СТОЯНОЧНЫЙ ТОРМОЗ (EPB)

ⓘ Электрический стояночный тормоз (EPB) действует на задние колеса. Поэтому надежность парковки зависит от твердости и устойчивости поверхности, на которой стоят задние колеса.

ⓘ Если задние колеса были погружены в жидкую грязь или воду, не полагайтесь на эффективную работу EPB.

Примечание: После вождения в сложных внедорожных условиях (таких как болотистая местность, глубокая грязь и т. п.) требуется дополнительное обслуживание и регулировка EPB. Обратитесь к дилеру/в авторизованную мастерскую.

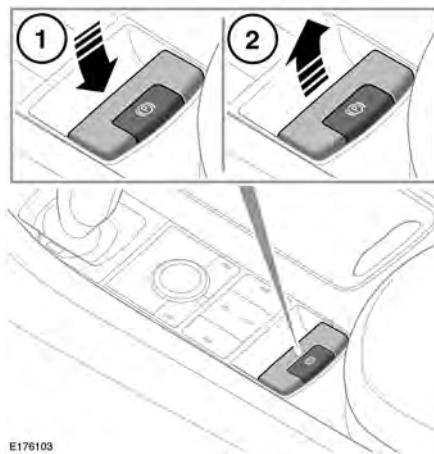

На неподвижном автомобиле и при выключенном зажигании:

1. Нажмите педаль тормоза, а затем нажмите переключатель EPB. EPB будет выключен.
2. Потяните переключатель EPB вверх и отпустите, чтобы включить EPB. При этом загорится сигнализатор EPB, указывая, что EPB включен. См. **76, СТОЯНОЧНЫЙ ТОРМОЗ (КРАСНЫЙ)**.

Если включить EPB, когда автомобиль движется со скоростью менее 3 км/ч (2 миль/ч), автомобиль резко остановится. Стоп-сигналы не загорятся.

ⓘ Движение с включенным EPB или многократное использование EPB для замедления автомобиля может привести к значительным повреждениям тормозной системы.

Если в аварийной ситуации при движении автомобиля со скоростью более 3 км/ч (2 мили/ч) потянуть вверх переключатель ЕРВ и удерживать его в таком положении, автомобиль будет плавно замедляться, если педаль акселератора не нажата. При этом загорается сигнализатор тормозной системы, подается звуковой сигнал, и на информационной панели появляется предупреждающее сообщение. Загорятся стоп-сигналы.

Если автомобиль неподвижен, ЕРВ включен и АКПП находится в положении "Передний ход" (D) или "Задний ход" (R), при нажатии на педаль акселератора ЕРВ отключается и позволяет автомобилю начать движение.

Примечание: Автоматическое выключение ЕРВ возможно только в том случае, если дверь водителя закрыта, а ремень безопасности водителя пристегнут.

При переключении селектора из положения Р (Стоянка) при включенном ЕРВ, система ЕРВ будет выключена автоматически для обеспечения плавного начала движения.

Если система выявляет неисправность ЕРВ, загорается янтарный сигнализатор и на информационной панели появляется предупреждающее сообщение.

Если система обнаруживает неисправность во время работы ЕРВ, мигает красный сигнализатор стояночного тормоза, и на информационной панели появляется предупреждение.

Примечание: Красный сигнализатор стояночного тормоза остается включенным не менее 10 секунд после выключения зажигания.

СИГНАЛ АВАРИЙНОЙ ОСТАНОВКИ (ESS)

ESS автоматически активирует аварийную сигнализацию при экстренном торможении, чтобы предупредить остальных водителей и снизить риск столкновения.

СИСТЕМА ПОМОЩИ ПРИ ТРОГАНИИ НА ПОДЪЕМЕ

Система помощи при трогании на склоне включается, когда неподвижный автомобиль начинает движение на подъеме. Когда водитель отпускает педаль тормоза, система помощи при трогании на подъеме плавно сбрасывает давление в тормозной системе, позволяя автомобилю тронуться без откатывания назад.

Все неисправности системы помощи при трогании на подъеме отображаются включением янтарного сигнализатора выключения системы динамического контроля курсовой устойчивости (DSC) и появлением сообщения на информационной панели. См. 78, **СИСТЕМА ДИНАМИЧЕСКОГО КОНТРОЛЯ КУРСОВОЙ УСТОЙЧИВОСТИ (DSC) ОТКЛЮЧЕНА (ЯНТАРНЫЙ).**

СИСТЕМА ПРЕДУПРЕЖДЕНИЯ О ВЫЕЗДЕ ЗА ПРЕДЕЛЫ ПОЛОСЫ ДВИЖЕНИЯ (LDW)



Система предупреждения о выезде за пределы полосы движения (LDW) предназначена исключительно для помощи водителю. Водитель всегда несет ответственность за осторожное и внимательное управление автомобилем, чтобы оно было безопасным для автомобиля, его пассажиров и других участников дорожного движения. Водитель обязан соблюдать требования всех прочих дорожных знаков, разметки и руководствоваться дорожной обстановкой в тех случаях, когда система LDW не обнаружила или не распознала их.



Выключатель системы LDW расположен на нижней панели переключателей на щитке приборов со стороны водителя. Нажмите для включения / выключения системы LDW. См. **68, МЕНЮ ПАНЕЛИ ПРИБОРОВ**.

Об активации системы свидетельствует включение индикатора на информационной панели. На состояние системы указывает также изменение цвета значка полосы движения и значка положения автомобиля на индикаторе.

Систему LDW можно выключить / включить через меню панели приборов. См. **470, ОРГАНЫ УПРАВЛЕНИЯ**.

Примечание: При выключении и повторном включении зажигания настройки системы LDW сохраняются.

Система LDW использует направленную вперед камеру, расположенную в основании зеркала заднего вида.

Примечание: Убедитесь, что ветровое стекло перед зеркалом заднего вида чистое и на нем нет, например, наклеек, мусора, грязи, снега, льда и пр.

Если автомобиль пересекает разметку полосы, в которой он движется, без включения соответствующего указателя поворота, система LDW оповещает об этом водителя одним из следующих способов:

- Вибрация рулевого колеса.
- Графическое предупреждение на информационной панели.

Примечание: Система предупреждения о выезде за пределы полосы движения (LDW) только предупреждает водителя. Она не помогает изменить направление движения и не воздействует ни на какие системы автомобиля.

Примечание: Система предупреждения о выезде за пределы полосы движения (LDW) не обнаруживает край дорожного полотна, если на нем отсутствует разметка.

Чувствительность системы предупреждения о перестроении из полосы движения (LDW) можно регулировать. Предусмотрены два варианта: **High Sensitivity** (Высокая чувствительность) и **Normal Sensitivity** (Обычная чувствительность), их можно выбирать в разделе **Driving Assistance** (Вспомогательные функции при движении) меню панели приборов.

При использовании значения чувствительности **Normal Sensitivity** (Обычная чувствительность) система LDW блокирует все предупреждения в случае обнаружения вмешательства водителя:

- Нажатие педали акселератора.
- Существенный поворот рулевого колеса.
- Нажатие педали тормоза.
- Включение соответствующего указателя поворота.

При использовании значения чувствительности **High Sensitivity** (Высокая чувствительность) система LDW не блокирует предупреждения в случае обнаружения вмешательства водителя (если не включен соответствующий указатель поворота).

Если система LDW обнаруживает неисправность или недоступна, на информационной панели появится предупреждение общего характера (янтарного цвета). См. **78, ОБЩЕЕ ПРЕДУПРЕЖДАЮЩЕЕ/ИНФОРМАЦИОННОЕ СООБЩЕНИЕ (ЯНТАРНЫЙ)**.

Ограничения системы предупреждения о выезде за пределы полосы движения

- При использовании значения чувствительности **High Sensitivity** (Высокая чувствительность) скорость движения должна быть в диапазоне от 50 до 180 км/ч (от 30 до 112 миль/ч).
- При использовании значения чувствительности **Normal Sensitivity** (Обычная чувствительность) скорость движения должна быть в диапазоне от 60 до 180 км/ч (от 40 до 112 миль/ч).
- Полоса движения должна быть шире 2,5 м.
- Предупреждения не генерируются, если включен правильный указатель поворота.
- Не действует во внедорожных условиях.
- Недоступна при выборе программ Terrain Response "Sand" (Песок) и "Mud-Ruts" (Грязь-колея).

На работу системы LDW могут также влиять следующие факторы:

- Неблагоприятные дорожные условия. Например, сильный туман, дождь, снег и пр.
- Изношенная, поврежденная или временная дорожная разметка, например дорожные работы и пр.
- Крутые повороты и уклоны дороги.
- Движение в сторону очень яркого источника света.
- Движение очень близко к другому автомобилю.

СИСТЕМА ПОМОЩИ ПОДДЕРЖАНИЯ ДВИЖЕНИЯ В ВЫБРАННОЙ ПОЛОСЕ (LKA)



Система помощи поддержания движения в выбранной полосе (LKA) предназначена исключительно для помощи водителю. Водитель всегда несет ответственность за осторожное и внимательное управление автомобилем, чтобы оно было безопасным для автомобиля, его пассажиров и других участников дорожного движения. Водитель должен следить за разметкой, не распознанной системой LKA.

LKA представляет собой улучшение системы предупреждения о выезде за пределы полосы движения (LDW) и доступна только при наличии установленной системы LDW. Система помогает удерживать автомобиль в текущей полосе движения, например, при движении по автостраде. Когда автомобиль слишком сильно приближается к линиям разметки полосы (с обеих сторон), и при этом указатели поворота не используются, на рулевое колесо автоматически подается небольшое вращательное усилие. Это усилие ощущается водителем и означает, что необходимо выполнить корректирующее действие рулем. Вращательное усилие можно преодолеть, чтобы сменить полосу движения, не включая указатели поворота. При смене полосы движения в обход системы без включения указателей поворота сработает предупреждение системы LDW. См. 178, СИСТЕМА ПРЕДУПРЕЖДЕНИЯ О ВЫЕЗДЕ ЗА ПРЕДЕЛЫ ПОЛОСЫ ДВИЖЕНИЯ (LDW).

Когда система LDW включена, систему LKA можно выбрать в меню **Driving Assistance** (Вспомогательные функции при движении) на панели приборов. Чувствительность вращательного усилия рулевого колеса можно регулировать, выбрав меню **LKA Settings** (Настройки LKA), **Sensitivity** (Чувствительность), затем **High Sensitivity** (Высокая чувствительность) или **Normal Sensitivity** (Обычная чувствительность)

Если выключить, а затем снова включить зажигание, будет восстановлено последнее состояние системы LDW/LKA.



Низкое давление в шинах и/или отклонение рулевого колеса от центрального положения влияют на работу системы LKA, так как оба этих состояния могут привести к ситуации, когда потребуется постоянное подруливание.

При обнаружении неисправности система LKA выключается. На информационной панели отображается сообщение. Если после выключения и включения зажигания неисправность сохраняется, обратитесь к дилеру/ в авторизованную мастерскую.

СИСТЕМА КОНТРОЛЯ ВНИМАНИЯ ВОДИТЕЛЯ (DDM)

Задача системы контроля внимания водителя (DDM) – по технике вождения проверять состояние водителя на наличие признаков усталости. Если система определяет, что водитель устал, на панели приборов на 30 секунд выводится сообщение **Take a break!** (Сделайте перерыв!), сопровождаемое звуковым сигналом. Если движение продолжается, на панели приборов опять отображается предупреждение, также сопровождаемое звуковым сигналом и действующее до тех пор, пока не будет нажата кнопка **OK** в меню рулевого управления.

DDM всегда работает при скоростях в диапазоне между 60 до 180 км/ч (от 37 до 112 миль/ч). DDM можно выключить через пункт **Driving Features** (Вспомогательные функции при движении) в меню панели приборов. См. **68, МЕНЮ ПАНЕЛИ ПРИБОРОВ**.

При наличии неисправности в системе DDM на информационной панели отображается двойная предупреждающая пиктограмма. При этом DDM отключается до устранения проблемы. Если после выключения и включения зажигания неисправность сохраняется, обратитесь к дилеру/ в авторизованную мастерскую.

РАСПОЗНАВАНИЕ ДОРОЖНЫХ ЗНАКОВ



Система распознавания дорожных знаков предназначена исключительно для помощи водителю. Водитель всегда несет ответственность за осторожное и внимательное управление автомобилем, чтобы оно было безопасным для автомобиля, его пассажиров и других участников дорожного движения. Водитель обязан соблюдать требования всех прочих дорожных знаков, разметки и руководствоваться дорожной обстановкой в тех случаях, когда система распознавания дорожных знаков не обнаружила или не распознала их.

Система распознавания дорожных знаков использует переднюю камеру, расположенную в основании зеркала заднего вида. Эта камера обнаруживает знаки ограничения скорости, запрещения обгона и различные подвесные знаки ограничения скорости, выводя пиктограммы обнаруженных знаков на информационную панель. Дорожные знаки с дополнительной информацией (например, снижение скорости движения на мокрой дороге) также обнаруживаются и сравниваются с показаниями систем автомобиля (например, датчика дождя, стеклоочистителей и пр.). Они также могут отображаться на информационной панели. Информация об ограничении скорости, поступающая от навигационной системы, отображается на тех дорогах, где отсутствуют дорожные знаки.

Примечание: Если система навигации по стандартным дорогам недоступна, система распознавания дорожных знаков будет использовать только камеру.

Примечание: Убедитесь, что ветровое стекло перед зеркалом заднего вида чистое и на нем нет, например, наклеек, мусора, грязи, снега, льда и пр.

Систему распознавания дорожных знаков можно включить или выключить в меню панели приборов. См. **68, МЕНЮ ПАНЕЛИ ПРИБОРОВ**. Система работает на скоростях до 250 км/ч (155 миль/ч).

Три основные функции системы распознавания дорожных знаков перечислены ниже:

- Обнаружение ограничений скорости: на информационной панели появится соответствующий знак.
- Предупреждение о скорости: если скорость автомобиля выше обнаруженного ограничения скорости (или равна ему), на информационной панели вокруг знака ограничения скорости отображается мигающий красный круг. Предупреждение о скорости можно включать/выключать и настраивать параметры его отображения (доступно три варианта):
 - Если скорость движения равна обнаруженному ограничению скорости.
 - Если скорость движения превышает обнаруженное ограничение скорости на 10 км/ч (5 миль/ч).
 - Если скорость движения превышает обнаруженное ограничение скорости на 20 км/ч (10 миль/ч).
- Зона запрещения обгона: в случае обнаружения знака запрещения обгона система будет также отображать соответствующий знак на информационной панели.

Примечание: Система распознавания дорожных знаков не обнаруживает дорожную разметку или ситуации с отсутствием знаков, например железнодорожные переезды и пр.

Ограничения распознавания дорожных знаков

Система может давать неверную информацию или работать неправильно в следующих ситуациях:

- Движение в неблагоприятных погодных условиях. Например, сильный туман, дождь, снег и пр.
- Незаметные или закрытые препятствиями знаки.
- Движение в сторону очень яркого источника света.
- Ветровое стекло перед камерой закрыто наклейкой, запотело, загрязнено, покрыто снегом и т. д.
- Неверные данные от навигационной системы.
- Движение по местности, о которой в навигационной системе нет данных.
- Дорожные знаки не соответствуют стандарту.

ИСПОЛЬЗОВАНИЕ СИСТЕМЫ ПОМОЩИ ПРИ ПАРКОВКЕ

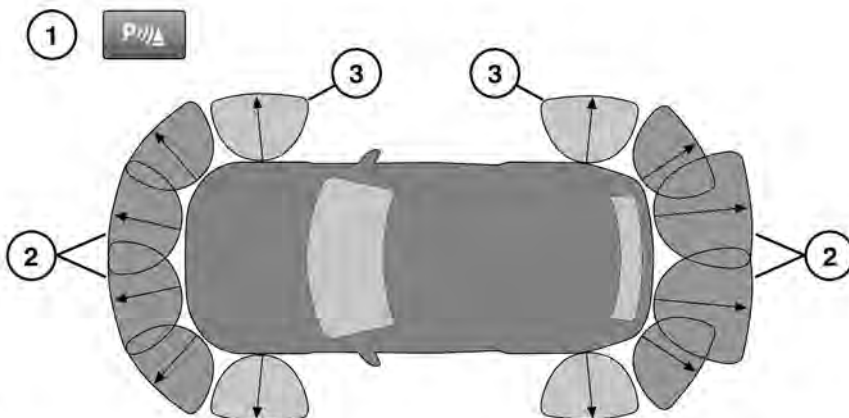

E174961

1. Переключатель системы помощи при парковке. Кнопка расположена рядом с сенсорным экраном.
2. Рабочие зоны датчиков системы помощи при парковке.
3. Рабочие зоны датчиков кругового контроля дистанции при парковке.

! Датчики систем помощи при парковке и кругового контроля дистанции при парковке не обнаруживают движущиеся объекты, например, детей и животных, пока они не окажутся на опасно близком расстоянии. При маневрировании всегда соблюдайте предельную осторожность.

! Датчики системы помощи при парковке и системы кругового контроля дистанции при парковке могут не обнаруживать некоторые препятствия, например, узкие столбы или небольшие предметы у земли.

! Если в задней части автомобиля установлено дополнительное оборудование, например, фаркоп, следует соблюдать особую осторожность при движении задним ходом. Задние датчики указывают расстояние только от бампера до препятствия.

Примечание: Если прицеп подсоединен к разъему, одобренному Jaguar Land Rover, задние датчики будут выключены.

Системы помощи при парковке и кругового контроля дистанции при парковке помогают водителю выполнять маневры в условиях ограниченного пространства. Когда система включена, на сенсорном экране отображается наличие препятствий вдоль передней, задней и боковых сторон автомобиля. Четыре угловых датчика обеспечивают контроль боковых сторон автомобиля, осуществляемый системой кругового контроля дистанции при парковке автомобиля. При обнаружении объекта, находящегося в радиусе действия датчика, встроенная система автомобиля рассчитывает его траекторию в пределах зоны системы кругового контроля дистанции при парковке автомобиля.

Если автомобиль неподвижен, а объект/человек приближаются сбоку, датчики не обнаружат его. Информация датчиков о приближении объектов / людей также отсутствует при запуске двигателя. В обеих ситуациях на сенсорном экране в "мертвых зонах" автомобиля отображается значок "X".

Рабочая зона передних, боковых и внешних задних датчиков составляет 1,2 м вокруг автомобиля. Рабочая зона внутренних задних датчиков составляет 1,8 м от задней части автомобиля.

Система помощи при парковке автоматически включается при выборе заднего хода (R). Включаются передние, задние и боковые датчики. Датчики остаются активными, пока скорость автомобиля не превысит 16 км/ч (10 миль/ч).

Если затем было выбрано положение переднего хода, передние, задние и боковые датчики будут оставаться активными, пока скорость автомобиля не достигнет 16 км/ч (10 миль/ч).

При нажатии и удержании переключателя системы помощи при парковке в (1) течение трех секунд система помощи при парковке перейдет в режим автоматического включения, что активирует передние и боковые датчики при снижении скорости автомобиля до менее 10 км/ч (6 миль/ч) при движении вперед. Светодиодный индикатор системы помощи при парковке LED включится в качестве подтверждения. Режим автоматического включения останется включенным после выключения и включения зажигания. Для выключения режима автоматического включения нажмите и удерживайте переключатель системы помощи при парковке в течение трех секунд. Светодиодный индикатор системы помощи при парковке LED погаснет в качестве подтверждения.

Примечание: Чтобы вручную включить передние и боковые датчики при движении автомобиля вперед, нажмите переключатель системы помощи при парковке и удерживайте ее менее трех секунд. Светодиодный индикатор включится для подтверждения. Еще раз нажмите переключатель, чтобы выключить временное использование этой настройки. Светодиодный индикатор погаснет для подтверждения.

Примечание: Система помощи при парковке всегда временно отключена, пока скорость автомобиля превышает 16 км/ч (10 миль/ч).

При обнаружении объектов система включает сигнал звукового предупреждения, частота которого возрастает по мере приближения автомобиля к объекту. Звуковой сигнал становится непрерывным, когда расстояние между объектом и автомобилем составляет 300 мм.

Примечание: Подача звукового сигнала прекратится, если расстояние между автомобилем и препятствием остается неизменным.

Примечание: Если система помощи при парковке не обнаружила объектов, с которыми может столкнуться автомобиль, на сенсорном экране не будет отображаться информация.

Примечание: Датчики следует содержать в чистоте для сохранения их работоспособности и точности показаний. См. **342, ДАТЧИКИ И КАМЕРЫ.**

НЕИСПРАВНОСТЬ СИСТЕМЫ ПОМОЩИ ПРИ ПАРКОВКЕ

Если обнаруживается неисправность системы, включается продолжительный звуковой сигнал высокого тона и начинает мигать индикатор выключателя. Кроме того, отображаются рисунок и сообщение **Parking Aid is not available. Please consult your dealer** (Система помощи при парковке недоступна. Обратитесь к своему дилеру). При первой возможности обратитесь к дилеру / в авторизованную мастерскую.

КАМЕРА ЗАДНЕГО ВИДА

 **Ответственность за определение препятствий и оценку расстояния до них при движении задним ходом несет водитель.**

 Камера заднего вида может не определять некоторые нависающие предметы и препятствия, которые могут повредить автомобиль.

 Камера заднего вида должна быть чистой и в зоне ее действия не должно быть препятствий (например, наклеек, мусора, листьев, грязи, снега, льда, инея или насекомых). В случае загрязнения камера заднего вида может неправильно рассчитать расстояние или вывести неправильную индикацию.

Камера заднего вида расположена над задним номерным знаком.

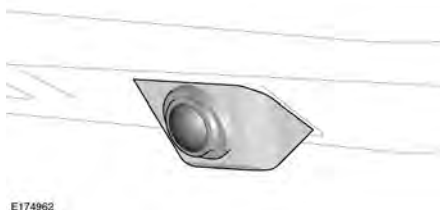

E174962

При включении задней передачи (**R**) на сенсорном экране автоматически появляется цветное панорамное изображение пространства позади автомобиля.

Примечание: В автомобилях, оснащенных системой камер кругового обзора, можно также разделить изображение заднего вида на экране, чтобы вывести обзор на 360°. См. **106, ГЛАВНОЕ МЕНЮ СЕНСОРНОГО ЭКРАНА.**

Камера заднего вида обеспечивает водителю обзор назад, облегчая движение задним ходом. На изображение накладываются направляющие линии, а также отображаются активные датчики.

Примечание: Дисплей камеры заднего вида имеет приоритет над дисплеем системы помощи при парковке. Чтобы выключить дисплей камеры заднего вида, в любой момент нажмите кнопку **Home menu** (Главное меню) или коснитесь программной кнопки возврата назад.

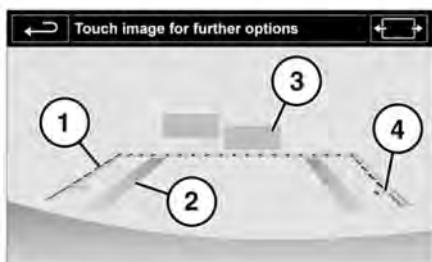

E101233

1. Прерывистая линия: безопасные габариты по ширине (включая наружные зеркала).
2. Сплошная линия: расчетная траектория, исходя из текущего положения рулевого колеса.

3. Активация парковочных датчиков: цветными участками обозначены зоны действия активированных задних парковочных датчиков.
4. Линия доступа к багажному отделению: не пересекайте эту точку, если потребуется доступ к багажному отделению.



Нажмите эту программную кнопку, чтобы увеличить обзор камеры заднего вида.

Чтобы выключить дисплей камеры заднего вида, в любой момент нажмите кнопку **Home menu** (Главное меню) или коснитесь программной кнопки возврата назад. См. **106, ГЛАВНОЕ МЕНЮ СЕНСОРНОГО ЭКРАНА.**

Примечание: Если в меню **Extra features** (Дополнительные функции) выбрать камеру, в окне пользовательских настроек появится значок камеры. Нажмите на значок камеры, чтобы вернуться к окну камеры заднего вида.

Качество изображения, получаемого с камеры заднего вида, может отличаться в зависимости от условий освещения.

Для настройки параметров камеры при движении задним ходом (**R**) коснитесь сенсорного экрана в любой области, чтобы открыть окно пользовательских настроек.

Примечание: Меню/пиктограмма выбора пользовательских настроек может отличаться, в зависимости от того, оснащен ли автомобиль камерой заднего вида или системой камер кругового обзора.

Системы помощи при парковке

Настройки камеры для автомобилей, оснащенных только камерой заднего вида:



Коснитесь для включения или выключения направляющих линий системы помощи при парковке Park Assist (Park Assist guidance).



Коснитесь для включения или выключения активных графических элементов датчика(-ов).



Коснитесь для включения или выключения направляющих линий наведения на сцепное устройство (Hitch guidance). Воспользуйтесь данной функцией для облегчения процедуры наведения на сцепку. Для облегчения маневрирования при движении задним ходом отображается одна линия. См. 135, **ФУНКЦИЯ НАВЕДЕНИЯ НА СЦЕПКУ**.

Настройки камеры для автомобилей, оборудованных системой камер кругового обзора:

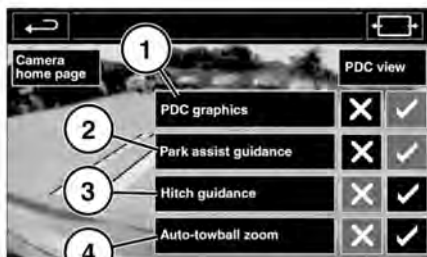

E 107994

1. Нажмите для включения или выключения вида **PDC graphics** (Графические элементы системы контроля дистанции при парковке (PDC)).
2. Коснитесь для включения или выключения вида **Park assist guidance** (Направляющие линии системы помощи при парковке Park Assist).
3. Коснитесь для включения или выключения направляющих линий наведения на сцепное устройство (**Hitch guidance**). Воспользуйтесь данной функцией для облегчения процедуры наведения на сцепку. Для облегчения маневрирования при движении задним ходом отображается одна линия. См. 135, **ФУНКЦИЯ НАВЕДЕНИЯ НА СЦЕПКУ**.
4. * Коснитесь, чтобы включить или выключить **Auto-towball zoom** (Автоматическое увеличение тягово-сцепного устройства). Когда автомобиль приблизится к сцепному устройству на расстояние менее 600 мм, будет подана команда на увеличение изображения.

* Данная функция может быть не установлена на вашем автомобиле.

Экран камеры заднего вида на сенсорном экране (для обеих систем камер) отключается в следующих случаях:

- Передача переднего хода включена более 5 секунд.
- Выбрана передача переднего хода, и/или скорость движения превышает 18 км/ч (11 миль/ч).

ОБНАРУЖЕНИЕ ДВИЖУЩИХСЯ ТРАНСПОРТНЫХ СРЕДСТВ ПРИ ДВИЖЕНИИ ЗАДНИМ ХОДОМ



Система обнаружения движущихся транспортных средств при движении задним ходом (RTD) – это дополнительная функция, которая не отменяет необходимости соблюдать меры безопасности при вождении, быть собранным и внимательным, и использовать внутреннее и наружные зеркала заднего вида.

Примечание: RTD автоматически отключается при подсоединении прицепа или активации системы Park Assist.

В дополнение к функциям, обеспечиваемым камерой заднего вида, система RTD информирует водителя о любых движущихся справа и слева автомобилях, которые могут представлять опасность столкновения при движении задним ходом.

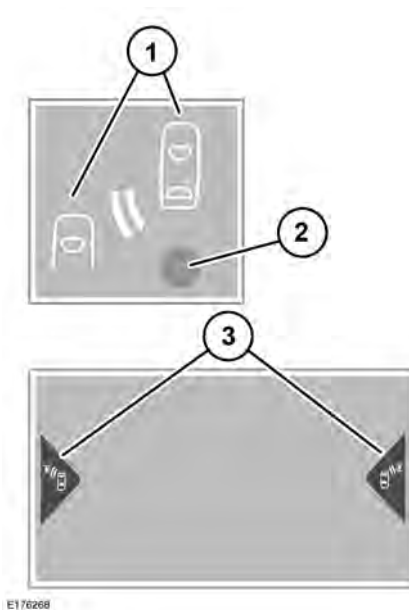

1. Для предупреждения о движущемся автомобиле в соответствующем наружном зеркале будет мигать янтарный сигнализатор, и включится звуковой сигнал.
2. Когда RTD выключена, в обоих наружных зеркалах горят янтарные точечные индикаторы.
3. На экране камеры заднего вида или на экране системы помощи при парковке также появляется предупреждение с соответствующей стороны экрана.

Для переключения между экранами камеры заднего вида и системы помощи при парковке, нажмите на изображение камеры или пиктограмму **Cameras** (Камеры), соответственно.

Систему можно включить или выключить в меню панели приборов. См. **68, МЕНЮ ПАНЕЛИ ПРИБОРОВ**.

При возникновении неисправности обратитесь к дилеру/в авторизованную мастерскую.

ДАТЧИКИ ОБНАРУЖЕНИЯ ДВИЖУЩИХСЯ ТРАНСПОРТНЫХ СРЕДСТВ ПРИ ДВИЖЕНИИ ЗАДНИМ ХОДОМ

Система RTD автоматически выключается в случае частичной или полной блокировки любого из датчиков. В наружных зеркалах заднего вида загорится янтарный сигнализатор, а на информационной панели появится сообщение **Reverse Traffic Sensor Blocked** (Заблокирован датчик обнаружения движущихся транспортных средств при движении задним ходом).

Убедитесь в отсутствии предметов, закрывающих задний бампер, а также в отсутствии на нем льда, инея, снега и грязи.

В случае выявления неисправности радиолокационного датчика загорается янтарный точечный сигнализатор, а на информационной панели появляется сообщение **Reverse Traffic Detection System Not Available** (Система обнаружения движущихся транспортных средств при движении задним ходом недоступна).

Примечание: Система выключается даже в том случае, если обнаруживается неисправность радиолокационного датчика только с одной стороны автомобиля. Если неисправность временная, система будет работать правильно после выключения и последующего включения двигателя.

АВТОМАТИЗИРОВАННАЯ СИСТЕМА ПАРКОВКИ PARK ASSIST

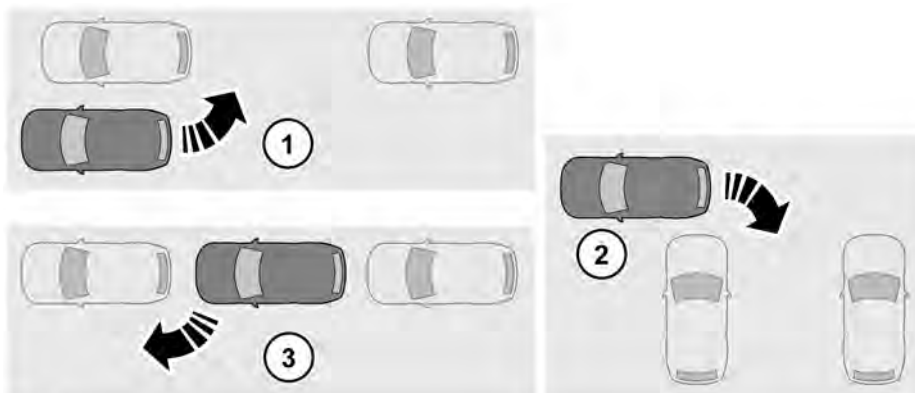

E174896

Система Park Assist помогает выполнять маневры въезда и выезда с парковочных мест и карманов для парковки автомобилей. Система Park Assist берет на себя рулевое управление и выполняет маневрирование автомобиля.

- ⚠ Водитель должен сохранять полный контроль над педалями акселератора и тормоза на протяжении всего процесса маневрирования, выполняемого системой Park Assist.

Примечание: Выполняемое системой Park Assist маневрирование можно отменить в любой момент, удержав/ повернув рулевое колесо или нажав кнопку Park Assist.

Система Park Assist имеет три функции:

- 1. Parallel parking** (Параллельная парковка): для въезда задним ходом на парковочное место, которое расположено параллельно автомобилю.

- 2. Perpendicular parking** (Перпендикулярная парковка): для въезда задним ходом на парковочное место, которое расположено перпендикулярно автомобилю.

- 3. Parking exit** (Выезд с парковки): для выезда из параллельного парковочного места.

Все сообщения системы Park Assist отображаются на информационной панели.



Датчики системы помощи при парковке могут не обнаружить движущиеся объекты, например, детей и животных, пока они не окажутся на опасно близком расстоянии. Обязательно соблюдайте повышенную осторожность при маневрировании и пользуйтесь при этом зеркалами.



Система Park Assist предназначена исключительно для помощи водителю. Водитель всегда несет ответственность за осторожное и внимательное управление автомобилем при выполнении маневров во время парковки.



Датчики системы Park Assist могут не обнаруживать некоторые препятствия (например, узкие столбы, небольшие предметы у земли, сетчатые ограждения и в некоторых обстоятельствах велосипеды или мотоциклы, припаркованные вдоль обочины).



Все датчики должны быть чистыми и в зоне их действия не должно быть препятствий (например, листьев, грязи, снега, льда, инея или насекомых). В случае загрязнения датчик может неправильно рассчитать расстояние или вывести неправильную индикацию.



Запрещается использовать систему Park Assist при наличии следующих условий:

- Установлено временное запасное колесо.
- Датчик поврежден, или бампер поврежден настолько, что повреждение доходит до точки крепления датчика.
- Имеются препятствия в зоне действия датчика в виде подсоединенных к автомобилю предметов (например, облицовка бампера, крепление для велосипеда, прицеп, наклейки и т. д.).
- Автомобиль используется для перевозки груза, выступающего за габариты автомобиля.

Примечание: Во время использования системы Park Assist все двери салона и дверь багажного отделения должны быть полностью закрыты.

Примечание: Во время маневрирования под управлением Park Assist система помощи при парковке остается активна и подает звуковой сигнал при обнаружении объектов рядом с автомобилем.

ВЫБОР PARK ASSIST



Кнопка системы помощи при парковке Park Assist расположена рядом с сенсорным экраном. При кратковременном нажатии кнопки происходит включение системы, и загорается светодиод в кнопке.

Используйте кнопку Park Assist для выбора трех функций этой системы:

- При однократном нажатии происходит включение системы и выбор функции **Parallel parking** (Параллельная парковка).
- При втором нажатии включается функция **Perpendicular parking** (Перпендикулярная парковка).
- При третьем нажатии выбирается функция **Parking exit** (Выезд с парковки).
- Четвертое нажатие приводит к выключению системы и светодиодного индикатора.

Название выбранной функции отображается на информационной панели. Следуйте инструкциям и отслеживайте предупреждения на информационной панели, чтобы завершить требуемый маневр.

ИСПОЛЬЗОВАНИЕ СИСТЕМЫ PARK ASSIST

Для облегчения парковки выберите **Parallel park** (Параллельная парковка) или **Perpendicular park** (Перпендикулярная парковка).

По мере продвижения автомобиля вперед осуществляется оценка потенциального парковочного пространства.

Примечание: Для эффективного поиска места системой необходимо сохранять дистанцию от 0,5 до 1,5 м между автомобилем и рядом припаркованных автомобилей / препятствий, в котором вы хотите припарковаться.

Примечание: При первом включении система помощи при парровке ищет свободное пространство со стороны переднего пассажира. Чтобы выполнить поиск со стороны водителя, включите сигнал поворота в этом направлении (с использованием указателей поворота).

Примечание: Функция автоматического поиска системы Park Assist становится активной, когда скорость автомобиля менее 30 км/ч (18 миль/ч). При активации системы Park Assist может оказаться, что обнаруженное место уже осталось позади. Чтобы выполнить поиск пропущенного места с другой стороны, включите указатель поворота в этом направлении.

После обнаружения подходящего места раздается короткий звуковой сигнал подтверждения, а на информационной панели появляется сообщение.

Примечание: Если система Park Assist обнаруживает, что другие автомобили находятся слишком близко для выполнения парковочного маневра, то найденное парковочное место признается неподходящим, даже если его размер достаточен для автомобиля. Водитель в любой момент может выключить систему Park Assist и попытаться выполнить парковку самостоятельно.

Для облегчения выезда с парковки выберите **Parking exit** (Выезд с парковки).

Для правильной работы функции выезда с парковки, автомобиль должен быть припаркован в месте, где выполняются следующие условия относительно других автомобилей и объектов:

- Перед вашим автомобилем есть припаркованный автомобиль.
- Припаркованные автомобили есть перед вашим автомобилем и позади него.

Примечание: Функция выезда с парковки работает только в случае, когда автомобиль припаркован параллельно краю дороги. Функция выезда с парковки не сможет помочь при выезде из перпендикулярного парковочного места.

 Не выполняйте выезд с парковки, пока на информационной панели не появится сообщение **Drive forward with care** (Осторожно двигайтесь вперед).

При использовании любой из трех функций системы Park Assist следуйте инструкциям на информационной панели, пока маневр парковки или выезда не будет завершен.

 Системы автомобиля берут управление на себя во время парковки или выезда с парковки, однако, водитель должен сохранять полный контроль над педалями акселератора и тормоза на протяжении всего процесса маневрирования.

Примечание: Если во время маневрирования скорость автомобиля превысит 5 км/ч (3 мили/ч), система Park Assist будет отображать соответствующее сообщение, пока скорость не станет меньше 5 км/ч (3 мили/ч). Если скорость автомобиля превысит 7 км/ч (4 мили/ч), система Park Assist отключится.

При выявлении неисправности системы подается непрерывный звуковой сигнал и на информационной панели появляется сообщение. Обратитесь к дилеру/в авторизованную мастерскую.

ОГРАНИЧЕНИЯ СИСТЕМЫ PARK ASSIST

 Система Park Assist оказывает дополнительную помощь, а не снимает с водителя необходимость быть внимательным и безопасно управлять автомобилем. Водитель несет полную ответственность за безопасное выполнение маневров движения задним ходом.

Система Park Assist может предоставлять неточные результаты, если:

- Размер или форма парковочного места изменились после того, как были измерены.
- Рядом с парковочным местом имеется неровный бордюр или бордюр закрыт листьями, снегом и т.д.
- Автомобиль используется для перевозки груза, выступающего за габариты автомобиля.
- На автомобиле был выполнен ремонт или модернизация, которая не была одобрена дилером/авторизованной мастерской.
- На автомобиль установлены неодобренные колеса или шины или имеется сильный износ шин.

- Дополнительное оборудование на одном из припаркованных автомобилей находится в поднятом положении - например, безбортовая платформа, снегоочиститель или автогидроподъемник.
- Парковочное место расположено в углу или по кривой.
- Датчики грязные или покрыты налипшей землей, льдом или снегом.
- На улице туман, дождь или снег.
- Поверхность дороги неровная, например, гравий.
- Установлен фаркоп или сцепное устройство прицепа.
- Подсоединен прицеп.

Примечание: Если прицеп подсоединен к разъему, одобренному Jaguar Land Rover, система помощи при парковке Park Assist будет выключена.

- Обнаружено тонкое препятствие или препятствие клиновидной формы.
- Обнаружено поднимающееся и/или выступающее препятствие, например, выступ или ветви дерева.
- Обнаружено препятствие с острыми кромками или углами.

ПОИСК И УСТРАНЕНИЕ НЕИСПРАВНОСТЕЙ СИСТЕМЫ PARK ASSIST

Система Park Assist не выполняет поиск парковочного места:

- Система может быть деактивирована.
- Возможно, скорость автомобиля превышает 30 км/ч (18 миль/ч).
- Датчики могут быть полностью или частично закрыты пылью, грязью, льдом или снегом.

Система Park Assist не предлагает определенное парковочное место

- Датчики могут быть полностью или частично закрыты пылью, грязью, льдом или снегом.
- С противоположной стороны автомобиля может быть недостаточно места для движения передней части автомобиля по той траектории, которая требуется для выполнения маневра.
- Автомобиль находится на расстоянии более 1,5 м от ряда припаркованных автомобилей.
- Автомобиль находится на расстоянии менее 41 см от ряда припаркованных автомобилей.
- Автомобиль мог двигаться задним ходом. Система Park Assist выполняет поиск парковочного места, только когда автомобиль движется на передаче переднего хода (D).
- Угол въезда может быть неподходящим.

Система Park Assist неточно припарковала автомобиль на парковочном месте:

- Было выявлено одно или несколько ограничений для работы системы.
См. **194, ОГРАНИЧЕНИЯ СИСТЕМЫ PARK ASSIST.**

СИСТЕМА КАМЕР КРУГОВОГО ОБЗОРА

 **Ответственность за определение препятствий и оценку расстояния до них при маневрировании несет водитель.**



Для включения системы камер кругового обзора нажмите кнопку рядом с сенсорным экраном. Можно также выбрать **Extra features** (Дополнительные функции) в **Home menu** (Главное меню), а затем **Cameras** (Камеры). См. 106, **ГЛАВНОЕ МЕНЮ СЕНСОРНОГО ЭКРАНА**.



E174606

1. **Enlarge** (Увеличить): чтобы увеличить изображение с камеры, коснитесь изображения и затем программной клавиши **Enlarge**. Можно выбрать и увеличить любые два изображения, расположив их рядом на экране. При просмотре двух изображений одно из них можно выбрать для просмотра в полноэкранном режиме. Его можно увеличивать и прокручивать по горизонтали, используя стрелки прокрутки и инструмент "лупа".
2. **Proximity View** (Вид вблизи): коснитесь для вывода двух изображений с передней камеры и боковой камеры со стороны пассажира.
3. **Special Views** (Специальные виды): нажмите, чтобы вывести на дисплей заранее заданные изображения. Они помогают выполнять сложное маневрирование и включают в себя следующее:
 - **Kerb View** (Вид обочины): показывает изображение вблизи автомобиля, полученное с боковых камер.

- **T Junction View** (Вид Т-образного перекрестка): показывает вид слева и справа от передней камеры.
- **Trailer View** (Вид прицепа): показывает по умолчанию вид присоединенного прицепа.
- **Birds-eye View** (Вид с высоты птичьего полета): показывает круговой вид сверху, используя все четыре камеры.
- **Rear Junction** (Обзор сзади): показывает широкоугольный обзор с камеры заднего вида.

4. Tow Assist (Помощь при буксировке): нажмите кнопку для отображения экрана настройки функции помощи при буксировке.

В системе кругового обзора используются 4 камеры, расположенные в центре решетки радиатора, над пластиной заднего номерного знака и на нижней части наружных зеркал заднего вида.

Примечание: Качество изображения, получаемого с камер, может отличаться в зависимости от условий освещения.

Примечание: Убедитесь, что эти области не загрязнены и в зоне работы камер нет препятствий, например, наклеек, грязи, снега, льда и т. п. См. **342, ДАТЧИКИ И КАМЕРЫ.**

Автоматический ограничитель скорости (ASL)

ОРГАНЫ УПРАВЛЕНИЯ ASL

ASL позволяет задать порог ограничения скорости, который водитель не хотел бы превышать. Когда ограничение скорости настроено, двигатель работает в обычном порядке до достижения автомобилем указанного значения скорости. Дополнительное давление на педаль акселератора не будет вызывать увеличения скорости выше заданного предела, кроме случаев применения резкого, быстрого разгона (кикдаун). В случае использования кикдауна работа ASL приостанавливается. ASL автоматически включится снова, после того как скорость автомобиля упадет до уровня ниже заданной скорости.



В некоторых условиях (например, при движении вниз по крутому склону) скорость движения может превысить заданное значение ограничителя скорости. Это происходит из-за того, что торможения двигателем недостаточно для сохранения скорости движения неизменной или ее снижения.

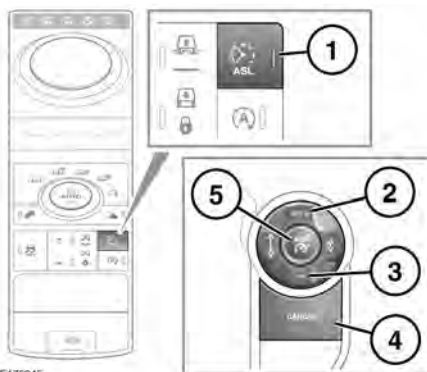

E176245

1. Включение/выключение ASL: данная кнопка ASL используется для переключения между круиз-контролем и ASL. Эти системы не могут использоваться одновременно. Индикатор ASL загорается при включении ASL. См. **77, АВТОМАТИЧЕСКИЙ ОГРАНИЧИТЕЛЬ СКОРОСТИ (ЯНТАРНЫЙ)**.



При включении зажигания автоматически будет восстановлено и включено предыдущее состояние круиз-контроля или ASL. Заданная скорость не будет восстановлена.

Примечание: ASL работает на любой скорости движения автомобиля. Скорость автомобиля можно задать, начиная со значения 32 км/ч (20 миль/ч).

2. **SET+**: нажмите для настройки или увеличения предела скорости. Заданное ограничение скорости будет отображаться на информационной панели.
3. Нажмите (-) для уменьшения предела скорости. Заданное ограничение скорости будет отображаться на информационной панели.
4. **CANCEL (ОТМЕНА)**: нажмите, чтобы временно приостановить работу системы ASL. Работу ASL можно временно приостановить, резко и быстро нажав на педаль акселератора (кикдаун).

Автоматический ограничитель скорости (ASL)

5. **RES**: нажмите, чтобы возобновить работу системы ASL. ASL возобновит работу только в том случае, если скорость автомобиля ниже заданной скорости ограничителя, но выше 32 км/ч (20 миль/ч). Если эти условия не выполняются, на информационной панели появляется соответствующее сообщение.

ИСПОЛЬЗОВАНИЕ КРУИЗ-КОНТРОЛЯ



В некоторых условиях (например, при движении вниз по крутому склону) скорость движения может превысить значение, заданное для системы круиз-контроля. Это происходит из-за того, что торможения двигателем недостаточно для сохранения скорости движения неизменной или ее снижения. В этом случае может потребоваться вмешательство водителя.

Примечание: Круиз-контроль недоступен, когда используется система управления движением под уклон Hill Descent Control (HDC) или когда выбраны программы "Sand" (Песок), "Mud" (Грязь) или "Rock Crawl" (Камни / малый ход) системы Terrain Response.

Примечание: Не используйте круиз-контроль при движении по бездорожью.

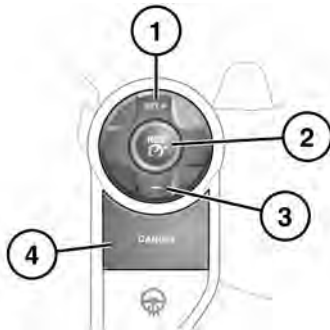

E176246

1. **SET+**: нажмите, чтобы задать скорость или увеличить заданную скорость. Включение предупреждающего индикатора круиз-контроля подтверждает работу системы (см. 79, КРУИЗ-КОНТРОЛЬ (ЗЕЛЕНЬ)).

Скорость движения также можно увеличить при помощи педали акселератора. По достижении необходимой скорости нажмите кнопку для настройки и поддержания нового значения скорости.

Примечание: Круиз-контроль действует только на скорости выше 32 км/ч (20 миль/ч).

2. **RES (Возобновить)**: нажмите для возобновления движения на заданной скорости.

 Кнопкой **RES (Возобновить)** следует пользоваться только тогда, когда водитель знает, какая скорость была задана ранее, и желает к ней вернуться.

3. Нажмите для уменьшения заданной скорости.

4. **CANCEL (Отмена)**: нажмите для отмены с сохранением заданной скорости в памяти.

Работа системы круиз-контроля может быть также отключена в следующих случаях:

- Нажата педаль тормоза.
- Селектор передач находится в нейтральном положении (**N**) или в положении заднего хода (**R**).
- Включена система HDC или динамический режим.
- Включение электрического стояночного тормоза (EPB).

Круиз-контроль

Управление системой осуществляется при помощи органов управления на рулевом колесе. Кроме того, водитель в любое время может вмешаться в работу системы, нажав на педаль тормоза или акселератора.

Примечание: Круиз-контроль будет отключен, если водитель регулирует скорость автомобиля в течение более 5 минут, нажимая на педаль акселератора.

ОБЗОР СИСТЕМЫ АДАПТИВНОГО КРУИЗ-КОНТРОЛЯ

Система адаптивного круиз-контроля (АСС) предназначена для поддержания дистанции до впереди идущего автомобиля или заданной скорости движения при отсутствии помех движению. Скорость можно задать в диапазоне от 32 до 200 км/ч (от 20 до 124 миль/ч).

Система регулирует скорость автомобиля, используя двигатель и систему тормозов.



АСС не является системой предупреждения и предотвращения столкновения. Кроме того, система АСС не реагирует на следующие объекты:

- **Неподвижный транспорт или транспорт, движущийся со скоростью менее 10 км/ч (6 миль/ч).**
- **Пешеходов и предметы на проезжей части.**
- **Встречные автомобили на этой же полосе движения.**

В системе АСС применяется датчик радара, излучающий сигнал вперед по ходу автомобиля для обнаружения препятствий.

Датчик локатора установлен в передней части автомобиля за воздухопроводом в нижней решетке радиатора, чтобы обеспечить отсутствие препятствий для луча локатора.

- Используйте АСС только в благоприятных условиях, т.е. на автомагистралях, с упорядоченным по полосам транспортным потоком.
- Не используйте данную систему при выполнении резких или крутых поворотов (например, островки безопасности, развязки, зоны с большим количеством припаркованных автомобилей или участки, на которых автомобили движутся вместе с пешеходами).
- Не используйте данную систему в условиях плохой видимости, тумана, сильного дождя, измороси или снегопада.
- Не применяйте на обледенелых и скользких дорогах.
- Ответственность за внимательное и безопасное управление автомобилем всегда лежит на водителе.
- Передняя часть автомобиля должна быть чистой, нельзя устанавливать на нее эмблемы или металлические предметы, мешающие работе локатора, в том числе защитные элементы.

ИСПОЛЬЗОВАНИЕ АДАПТИВНОГО КРУИЗ-КОНТРОЛЯ

Управление системой осуществляется при помощи органов управления на рулевом колесе. Кроме того, водитель в любое время может вмешаться в работу системы, нажав на педаль тормоза или акселератора.

Адаптивный круиз-контроль

Настройка скорости движения, включение и отключение АСС выполняется так же, как и при использовании обычного круиз-контроля. См. 201, **ИСПОЛЬЗОВАНИЕ КРУИЗ-КОНТРОЛЯ.**

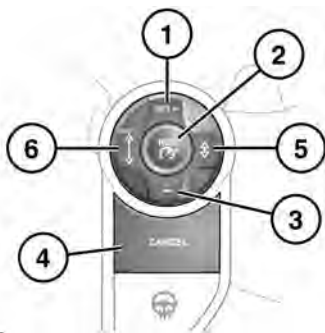

1. **SET+**: нажмите для увеличения или настройки скорости.
2. **RES (Возобновить)**: нажмите для возобновления движения на заданной скорости.
3. Нажмите для уменьшения заданной скорости.
4. **CANCEL (Отмена)**: Нажмите для отмены с сохранением заданной скорости в памяти.
5. Нажмите, чтобы уменьшить дистанцию в режиме поддержания дистанции.
6. Нажмите, чтобы увеличить дистанцию в режиме поддержания дистанции.

См. 204, **ВКЛЮЧЕНИЕ РЕЖИМА ПОДДЕРЖАНИЯ ДИСТАНЦИИ.**

ВКЛЮЧЕНИЕ РЕЖИМА ПОДДЕРЖАНИЯ ДИСТАНЦИИ

 В режиме поддержания дистанции не происходит автоматическое замедление автомобиля до нулевой скорости, и автомобиль не всегда тормозит достаточно быстро, чтобы избежать столкновения.

После настройки скорости водитель может отпустить педаль акселератора, при этом будет поддерживаться заданная скорость движения.

Если впереди идущий автомобиль перестроится на вашу полосу движения или впереди появится автомобиль, двигающийся медленнее, то система автоматически изменит скорость движения так, чтобы дистанция изменилась до предварительно заданной величины по умолчанию. Теперь автомобиль находится в режиме поддержания дистанции.

В подтверждение включения режима поддержания дистанции на панели приборов загорится соответствующий сигнализатор (см. 78, **РЕЖИМ ПОДДЕРЖАНИЯ ДИСТАНЦИИ (ЯНТАРНЫЙ)**).

На информационной панели заданная дистанция отображается в виде автомобиля с изменяющимся перед ним количеством столбцов.

Автомобиль будет поддерживать постоянную дистанцию до впереди идущего автомобиля до тех пор, пока:

- Двигающийся впереди автомобиль не наберет скорость, превышающую заданную в системе.

- Движущийся впереди автомобиль не перестроится в соседнюю полосу движения или не выйдет из зоны действия системы.
- Не будет выбрана новая настройка дистанции.

При необходимости будут автоматически задействованы тормоза автомобиля для снижения скорости и поддержания дистанции до впереди идущего автомобиля.

Максимальное тормозное усилие, которое может применить АСС, ограничено, и водитель может при необходимости вмешаться в торможение.

Примечание: Вмешательство водителя в торможение отключает систему АСС.

Если система АСС определяет, что ее максимальное торможение будет недостаточным, раздается звуковое предупреждение, в то время как АСС продолжает торможение. На информационной панели появится сообщение **DRIVER INTERVENE** (ТРЕБУЕТСЯ ВМЕШАТЕЛЬСТВО ВОДИТЕЛЯ). Следует незамедлительно принять соответствующие меры.

Находясь в режиме поддержания дистанции, система автоматически вернет автомобиль к заданной скорости движения, когда дорога впереди освободится, например в следующих случаях:

- Когда движущийся впереди автомобиль разгоняется до скорости, превышающей заданную, или меняет полосу движения.
- Вы сменили полосу движения или выехали на полосу съезда.

Водителю следует вмешаться в управление, если того требует ситуация.

Если используется указатель поворота, АСС уменьшит дистанцию до автомобиля впереди, чтобы быстрее отреагировать на ожидаемый маневр. Если маневр не был совершен, через несколько секунд восстанавливается прежняя дистанция. Ускоренное реагирование может не произойти, если АСС определит, что действие неуместное, например, ваш автомобиль уже слишком близко к автомобилю впереди или вы уже сменили полосу.

ИЗМЕНЕНИЕ ЗАДАННОЙ ДИСТАНЦИИ В РЕЖИМЕ ПОДДЕРЖАНИЯ ДИСТАНЦИИ



На водителе лежит ответственность за выбор подходящей дистанции в зависимости от условий движения.

Предусмотрено четыре значения. Выбранная настройка дистанции отображается на информационной панели при нажатии кнопок регулировки дистанции.

Каждая настройка дистанции обозначается дополнительным столбцом перед символом автомобиля на информационной панели. После включения зажигания для адаптивного круиз-контроля автоматически выбирается значение дистанции по умолчанию (дистанция 3).

Если выбран режим "Grass/Gravel/Snow" (Трава/гравий/снег) системы Terrain Response, первоначально задается максимальная дистанция (дистанция 4).

БЛОКИРОВКА РАБОТЫ КРУИЗ-КОНТРОЛЯ И РЕЖИМА ПОДДЕРЖАНИЯ ДИСТАНЦИИ

 Если водитель нажимает педаль акселератора, система адаптивного круиз-контроля (АСС) не обеспечивает торможение для соблюдения дистанции до впереди идущего автомобиля.

Нажатие на педаль акселератора при движении с включенным круиз-контролем или в режиме поддержания дистанции отменяет поддержание заданной скорости или дистанции. Если автомобиль находится в режиме соблюдения дистанции, то при отключении системы АСС сигнализатор режима соблюдения дистанции выключается, а на информационной панели появляется сообщение **CRUISE OVERRIDE** (БЛОКИРОВКА КРУИЗ-КОНТРОЛЯ). После отпущания педали акселератора АСС возобновит работу, а скорость автомобиля снизится до предустановленной или более низкой, если включен режим поддержания дистанции.

QUEUE ASSIST

Функция Queue Assist является усовершенствованием адаптивного круиз-контроля (АСС) и при активации следует за впереди идущим автомобилем до его остановки. Она предназначена для использования на полосах транспортного потока основных автомагистралей, где требуется минимальное использование рулевого управления.

Если автомобиль впереди замедляется до остановки, Queue Assist остановит ваш автомобиль и будет удерживать его неподвижным.

Во время удерживания автомобиля в неподвижном состоянии Queue Assist запрашивает включение электрического стояночного тормоза (EPB) в следующих случаях:

- Водитель отменяет работу Queue Assist.
- Автомобиль находится без движения более трех минут.
- Обнаружено намерение водителя выйти из автомобиля.
- Обнаружена неисправность.

Когда автомобиль впереди начинает движение, кратковременное нажатие на педаль акселератора возобновляет работу АСС.

При очень низкой скорости Queue Assist может останавливать автомобиль перед неподвижными объектами, например, когда впереди идущий автомобиль изменил полосу движения и появился неподвижный объект. Локатор автомобиля не всегда способен различить неподвижный автомобиль и стационарный объект, например, дорожный знак, канализационный люк или временное ограждение. Это может вызывать непредвиденное торможение или выключение и необходимость вмешательства водителя, если того требует ситуация.

АВТОМАТИЧЕСКОЕ ОТКЛЮЧЕНИЕ АСС

АСС отключается, но не сбрасывает настройки в памяти в следующих случаях:

- Нажата кнопка **CANCEL** (Отмена).
- Нажата педаль тормоза.
- Выбран режим **(N)**.
- Включена система динамической стабилизации (DSC).
- Включена электронная противобуксовочная система (ETC).
- Выбрана система управления движением под уклон (HDC).
- Выбраны некоторые режимы системы Terrain Response, например "Sand" (Песок) и "Mud ruts" (Грязь-колея).
- Разница между текущей и заданной скоростями движения слишком велика.
- В течение длительного времени (более 5 минут) педаль акселератора используется для разгона до скорости, превышающей заданную. См. **206, БЛОКИРОВКА РАБОТЫ КРУИЗ-КОНТРОЛЯ И РЕЖИМА ПОДДЕРЖАНИЯ ДИСТАНЦИИ**.
- Достигнута максимальная скорость автомобиля.
- Достигнута максимальная частота вращения двигателя. 5000 об/мин для дизельного двигателя и 7000 об/мин для бензинового.
- Датчик радара заблокирован грязью, снегом или льдом.

ACC отключается со сбросом настроек в памяти в следующих случаях:

- Выключается зажигание.
- Неисправна система ACC.

ВОЗОБНОВЛЕНИЕ РАБОТЫ КРУИЗ-КОНТРОЛЯ И РЕЖИМА ПОДДЕРЖАНИЯ ДИСТАНЦИИ



Кнопкой **RES** (Возобновить) следует пользоваться только тогда, когда водитель твердо помнит значение ранее заданной скорости и хочет к нему вернуться.

При нажатии на кнопку **RES** (Возобновить) после отмены действия ACC (например, после торможения), система ACC активируется снова при условии, что заданная скорость не была удалена из памяти. Заданное значение скорости отображается на информационной панели, и автомобиль восстанавливает заданную скорость, если только из-за впереди идущего автомобиля не требуется включение режима поддержания дистанции. Работа Queue Assist возобновляется при скорости выше 10 км/ч (6 миль/ч).

Примечание: После восстановления заданной скорости коэффициент ускорения регулируется в зависимости от ранее заданной дистанции в режиме поддержания дистанции. Чем меньше заданная дистанция, тем быстрее ускорение.

Примечание: При восстановлении заданной скорости при прохождении поворота дороги ускорение уменьшается. Чем меньше радиус поворота, тем значительно снижается ускорение. Помните, что ACC и Queue Assist, по сути, предназначены для использования в ситуациях, требующих минимального использования рулевого управления.

СОВЕТЫ ПО ВОЖДЕНИЮ АВТОМОБИЛЯ, ОБОРУДОВАННОГО СИСТЕМОЙ АДАПТИВНОГО КРУИЗ-КОНТРОЛЯ

В некоторых ситуациях АСС с помощью соответствующих сигналов может сообщать водителю о необходимости его вмешательства.

Указание подается в виде звукового сигнала, сопровождаемого сообщением **DRIVER INTERVENE (ТРЕБУЕТСЯ ВМЕШАТЕЛЬСТВО ВОДИТЕЛЯ)** на информационной панели, если система АСС выявляет следующее:

- Возникновение неисправности во время работы системы.
- Максимальное тормозное усилие, обеспечиваемое системой АСС, является недостаточным.

Примечание: Система АСС действует только тогда, когда рычаг селектора находится в положении "Переднего хода" (D) или "Спорт" (S).

Примечание: При включении АСС педаль акселератора остается в верхнем положении. Для нормальной работы АСС полностью отпустите педаль.

Примечание: Когда система АСС выполняет торможение автомобиля, загораются стоп-сигналы.

Примечание: Если автомобиль оснащен интеллектуальной системой "Стоп/Старт", она может работать, когда автомобиль остановлен функцией Queue Assist. Нажмите на педаль акселератора, удерживая ее дольше обычного, чтобы повторно запустить двигатель и начать движение.

ПРОБЛЕМЫ С ДАТЧИКОМ ОБНАРУЖЕНИЯ

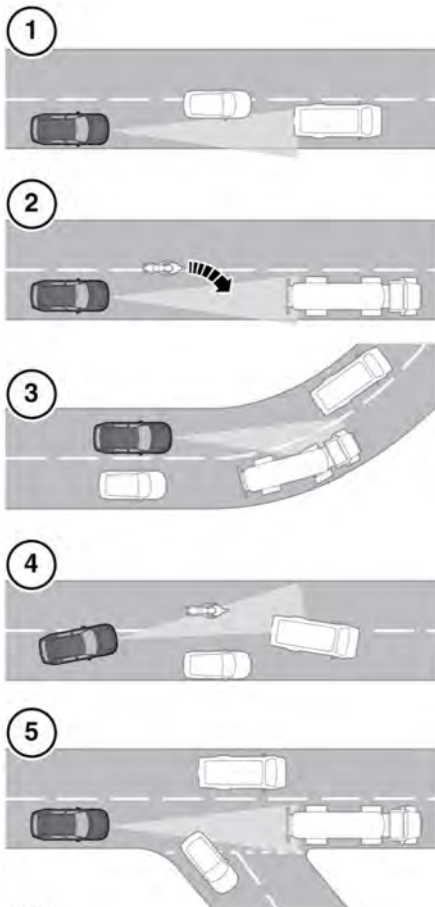

E142911

Проблемы с обнаружением препятствий могут возникать при следующих обстоятельствах:

1. При движении по иной траектории, чем движущийся впереди автомобиль.

2. Если автомобиль начинает перестроение на вашу полосу. В этом случае он будет обнаружен только после завершения маневра.
3. Могут возникать проблемы с обнаружением автомобилей впереди при входе в поворот и выходе из него.
4. При объезде неподвижного автомобиля. Это может вызвать неопределенность в отношении того, за каким автомобилем необходимо следовать.
5. Когда автомобиль впереди съезжает с вашей полосы движения. Это может вызвать неопределенность в отношении того, за каким автомобилем необходимо следовать.

В этих условиях действия системы адаптивного круиз-контроля (ACC) могут быть неожиданными. Водитель должен быть внимательным и при необходимости вмешиваться в управление автомобилем.

НЕИСПРАВНОСТЬ ACC

В случае возникновения неисправности во время работы ACC или режима соблюдения дистанции система ACC отключается и не включается, пока не будет устранена неисправность. На информационной панели кратковременно отображается сообщение **DRIVER INTERVENE** (ТРЕБУЕТСЯ ВМЕШАТЕЛЬСТВО ВОДИТЕЛЯ), которое затем заменяется сообщением **CRUISE NOT AVAILABLE** (КРУИЗ-КОНТРОЛЬ НЕДОСТУПЕН).

Если неисправность системы ACC или любой сопутствующей системы возникнет в любое другое время, отображается сообщение **CRUISE NOT AVAILABLE** (КРУИЗ-КОНТРОЛЬ НЕДОСТУПЕН). Активировать систему ACC будет невозможно ни в одном режиме.

Работа системы ACC может быть прервана при наличии грязи, снега или льда на радиолокационном датчике или на крышке, которая его прикрывает. Установка на автомобиль передних защитных элементов или металлических эмблем может также повлиять на работу ACC.

Если это происходит во время работы ACC/режима поддержания дистанции, подается звуковой сигнал и кратковременно отображается сообщение **DRIVER INTERVENE** (ТРЕБУЕТСЯ ВМЕШАТЕЛЬСТВО ВОДИТЕЛЯ). Затем появляется сообщение **RADAR SENSOR BLOCKED** (ДАТЧИК ЛОКАТОРА ЗАБЛОКИРОВАН).

Примечание: Данные сообщения могут также отображаться при движении по свободным дорогам с малым количеством объектов, обнаруживаемых радаром.

Система вернется к нормальной работе, если убрать помехи в работе радара. Если препятствие имеется, когда ACC отключен (например, при первоначальном запуске или когда ACC выключен), появится сообщение **RADAR SENSOR BLOCKED** (ДАТЧИК ЛОКАТОРА ЗАБЛОКИРОВАН).

Шины, отличающиеся от рекомендованных для данного автомобиля, могут иметь другой размер. Это может повлиять на правильность работы АСС.

ФУНКЦИЯ ПРЕДУПРЕЖДЕНИЯ О ПРЕПЯТСТВИЯХ ВПЕРЕДИ

 Система может не реагировать на медленно движущиеся автомобили.

 Функция предупреждения о препятствиях впереди использует тот же датчик локатора, что и система адаптивного круиз-контроля (АСС). Действуют те же эксплуатационные ограничения. См. 203, ОБЗОР СИСТЕМЫ АДАПТИВНОГО КРУИЗ-КОНТРОЛЯ.

Функция предупреждения о препятствиях впереди включается/выключается в разделе **Driver Assistance** (Помощь водителю) или **Driving features** (Вспомогательные функции при движении) в меню панели приборов. См. 68, МЕНЮ ПАНЕЛИ ПРИБОРОВ.

При включении функции предупреждения о препятствии впереди на панели приборов включается сигнализатор. См. 79, ПРЕДУПРЕЖДЕНИЕ О ПРЕПЯТСТВИИ ВПЕРЕДИ (ЗЕЛЕНЬИЙ).

Функция предупреждения о препятствиях впереди предлагает ограниченные возможности по обнаружению и предупреждению о находящихся впереди по ходу движения автомобиля объектах. Если автомобиль или объект впереди находится на расстоянии, с которого его может увидеть водитель, подается звуковое предупреждение и на информационной панели появляется сообщение **FORWARD ALERT**

(ПРЕДУПРЕЖДЕНИЕ О ПРЕПЯТСТВИЯХ ВПЕРЕДИ). Включается система помощи при экстренном торможении (ЕВА). См. 175, СИСТЕМА ПОМОЩИ ПРИ ЭКСТРЕННОМ ТОРМОЖЕНИИ (ЕВА).

Водитель должен незамедлительно принять необходимые меры.

Чувствительность функции регулируется, только когда система АСС выключена. Для настройки выполните следующие действия:

- Используйте кнопки управления системы АСС на рулевом колесе. Нажмите кнопку уменьшения дистанции, чтобы вывести на информационную панель текущую настройку, а затем нажмите еще раз, чтобы уменьшить чувствительность функции предупреждения.
- Нажмите кнопку увеличения дистанции, чтобы вывести на информационную панель текущую настройку, а затем нажмите еще раз, чтобы увеличить чувствительность функции предупреждения.

На информационной панели отображается сообщение **FWD ALERT** <----> (ПРЕДУПРЕЖДЕНИЕ О ПРЕПЯТСТВИЯХ ВПЕРЕДИ <---->).

Примечание: При выключении зажигания заданное значение чувствительности функции предупреждения о препятствиях впереди сохраняется в памяти.

УСОВЕРШЕНСТВОВАННАЯ СИСТЕМА ПОМОЩИ ПРИ ЭКСТРЕННОМ ТОРМОЖЕНИИ

❗ Данная система может не реагировать на медленно движущиеся автомобили. Она не будет реагировать на неподвижный транспорт и на автомобили, которые движутся в противоположном направлении.

❗ Предупреждения могут не отображаться, если расстояние до впереди идущего автомобиля слишком мало, а также если угол поворота рулевого колеса или ход педали слишком велик (например, при уходе от столкновения).

❗ В данной системе используется тот же датчик локатора, что и в системе адаптивного круиз-контроля (ACC) и в системе предупреждения о препятствиях впереди, поэтому могут действовать аналогичные ограничения.

Усовершенствованной системой помощи при экстренном торможении оснащаются только автомобили с установленной системой ACC, и данная система помощи действует даже при отключенных системах ACC и предупреждения о препятствии впереди.





Усовершенствованная система помощи при экстренном торможении действует на скорости выше примерно 7 км/ч (5 миль/ч). Она повышает эффективность срабатывания тормозов в ходе экстренного торможения в случае обнаружения впереди на небольшой дистанции движущегося автомобиля.

Усовершенствованная система помощи при экстренном торможении срабатывает, если после появления сообщения **FORWARD ALERT (ПРЕДУПРЕЖДЕНИЕ О ПРЕПЯТСТВИЯХ ВПЕРЕДИ)** возрастает вероятность столкновения. Тормозная система автоматически начинает замедлять автомобиль в ожидании резкого торможения (это может быть заметно). Если после этого резко нажать на педаль тормоза, торможение станет максимальным, даже если усилие на педали небольшое. См. **175, СИСТЕМА ПОМОЩИ ПРИ ЭКСТРЕННОМ ТОРМОЖЕНИИ (ЕВА)**.

Примечание: Эффективность торможения будет улучшена только в том случае, если водитель нажмет на педаль тормоза.

В случае возникновения неисправности в системе на информационной панели появляется сообщение **FORWARD ALERT UNAVAILABLE (ФУНКЦИЯ ПРЕДУПРЕЖДЕНИЯ О ПРЕПЯТСТВИЯХ ВПЕРЕДИ НЕДОСТУПНА)**. Автомобиль может двигаться, и тормозная система при этом сохраняет работоспособность, но усовершенствованная система помощи при торможении не работает. Обратитесь к дилеру / в авторизованную мастерскую для устранения неисправности.

ИНТЕЛЛЕКТУАЛЬНОЕ ЭКСТРЕННОЕ ТОРМОЖЕНИЕ

-  Система может не реагировать на медленно движущиеся автомобили.
-  Данная система не реагирует на неподвижные автомобили и на автомобили, которые движутся в направлении, отличном от вашего.
-  Если расстояние до движущегося впереди автомобиля слишком мало или в случае большой амплитуды перемещения рулевого колеса и педали (например, при уходе от столкновения), предупреждения могут отсутствовать, а автоматическое торможение выполняться не будет.
-  Интеллектуальная система экстренного торможения использует тот же датчик локатора, что и система адаптивного круиз-контроля или система предупреждения о препятствии впереди. Действуют те же эксплуатационные ограничения. См. 203, ОБЗОР СИСТЕМЫ АДАПТИВНОГО КРУИЗ-КОНТРОЛЯ.

Функцией интеллектуального экстренного торможения (IEB) оснащаются только автомобили с установленной системой адаптивного круиз-контроля (ACC), и IEB действует даже при отключенных системах ACC и предупреждения о препятствии впереди.

IEB предназначена для уменьшения скорости столкновения с идущим впереди автомобилем, скорость которого ниже, если столкновение с ним неизбежно.

Функция IEB действует во всем диапазоне скоростей.

Если возникает опасность столкновения, подается звуковое предупреждение.

Если столкновение становится неизбежно, IEB задействует тормоза с максимально возможным усилием.

После срабатывания IEB на информационной панели появляется сообщение **IEB System Was Activated** (Система IEB включена), после чего система блокируется до активации ее у дилера / в авторизованной мастерской.

Примечание: Расстояние, необходимое для замедления или остановки автомобиля, зависит от состояния шин автомобиля и дорожного покрытия.

Если имеются препятствия для работы датчика радара, например, в результате снега или сильного дождя, или если в системе имеется неисправность, на информационной панели появляется сообщение **IEB Not Available** (Система IEB недоступна). Можно продолжать движение, тормозная система по-прежнему будет работать, но без IEB. Если же помех в зоне обзора радарного датчика нет, обратитесь к дилеру / в авторизованную мастерскую компании.

ОБЗОР СИСТЕМЫ КРУИЗ-КОНТРОЛЯ ДЛЯ СЛОЖНЫХ ДОРОЖНЫХ УСЛОВИЙ

Система круиз-контроля для сложных дорожных условий помогает водителю маневрировать при движении по скользкой поверхности. Система работает при движении передним или задним ходом при низких скоростях, например при трогании с места, на подъеме или спуске, при движении по нестабильным/скользким поверхностям, таким как лед, снег, трава, гравий, песок, грязь и пр.

Примечание: Эта функция известна также как круиз-контроль для сложных дорожных условий — All Surface Progress Control (ASPC) или All Terrain Progress Control (ATPC).

ИСПОЛЬЗОВАНИЕ СИСТЕМЫ КРУИЗ-КОНТРОЛЯ ДЛЯ СЛОЖНЫХ ДОРОЖНЫХ УСЛОВИЙ



Кнопка системы круиз-контроля для сложных дорожных условий расположена на центральной консоли. См. **470, ОРГАНЫ УПРАВЛЕНИЯ**.

Примечание: Для включения функции ремень безопасности водителя должен быть пристегнут и все двери полностью закрыты.

Нажмите и отпустите кнопку, чтобы включить систему круиз-контроля для сложных дорожных условий. В подтверждение включится светодиод в кнопке, а также сигнализатор на панели приборов. См. **79, СИСТЕМА КРУИЗ-КОНТРОЛЯ ДЛЯ СЛОЖНЫХ ДОРОЖНЫХ УСЛОВИЙ (ЯНТАРНЫЙ)**.

Нажмите кнопку системы круиз-контроля для сложных дорожных условий еще раз для выключения системы. В подтверждение светодиод в кнопке и сигнализатор на панели приборов погаснут.

При выключении зажигания система круиз-контроля для сложных дорожных условий отключается.

При активации на неподвижном автомобиле система круиз-контроля для сложных дорожных условий по умолчанию включается в режиме управления движением под уклон. Режим управления движением под уклон следует использовать в случае, когда автомобиль должен выполнить спуск:

- Выберите необходимое положение селектора передач.

Примечание: Может быть использовано любое положение селектора, в том числе нейтраль (N).

- Отключите электрический стояночный тормоз (EPB) или отпустите педаль тормоза, чтобы автомобиль начал движение под действием силы тяжести и разогнался до минимальной скорости включения функции, составляющей 3,6 км/ч (2,2 миль/ч) на передачах повышенного диапазона или 1,8 км/ч (1,1 миль/ч) на передачах пониженного диапазона.
- Система круиз-контроля для сложных дорожных условий будет поддерживать данную скорость, пока система не определит нажатие педали акселератора, педали тормоза или кнопки **SET+** круиз-контроля на рулевом колесе.

Примечание: Режим управления движением под уклон будет возобновлен после использования педали акселератора или педали тормоза.

Примечание: При обнаружении использования кнопки **SET+** на рулевом колесе круиз-контроль для сложных дорожных условий переключится в полнофункциональный режим.

См. 215, НАСТРОЙКИ СИСТЕМЫ КРУИЗ-КОНТРОЛЯ ДЛЯ СЛОЖНЫХ ДОРОЖНЫХ УСЛОВИЙ.

Полнофункциональный режим используется для всех остальных маневров, требующих применения системы круиз-контроля для сложных дорожных условий, например, при подъеме, либо при трогании с места на ровной поверхности и т.д.

Примечание: Полнофункциональный режим не работает, если селектор передач установлен в положение нейтрали (**N**). В этом случае на информационной панели появляется соответствующее сообщение.

Примечание: Нажмите и удерживайте педаль тормоза при использовании кнопки **SET+** на неподвижном автомобиле.

Систему круиз-контроля для сложных дорожных условий можно также включить, нажав и отпустив кнопку, когда автомобиль находится в движении, без необходимости останавливаться или нажимать на педаль тормоза. В этом случае текущая скорость автомобиля будет использована в качестве заданной скорости, а система круиз-контроля для сложных дорожных условий по умолчанию включится в полнофункциональном режиме.

Примечание: Если во время работы системы круиз-контроля для сложных дорожных условий резко нажать педаль тормоза, система переключится из полнофункционального режима в режим управления движением под уклон.

Примечание: Легкое и плавное нажатие педали тормоза во время работы системы круиз-контроля для сложных дорожных условий повлечет уменьшение заданной скорости автомобиля. Если полностью отпустить педаль тормоза, система круиз-контроля для сложных дорожных условий будет поддерживать скорость, при которой была отпущена педаль тормоза.

Примечание: Водитель может в любое время отключить систему круз-контроля для сложных дорожных условий, нажав на педаль тормоза или педаль акселератора.

Примечание: Если скорость автомобиля превышает 30 км/ч (18,6 миль/ч), действие системы круз-контроля для сложных дорожных условий приостанавливается, и система переходит в режим ожидания до тех пор, пока скорость автомобиля не упадет ниже 30 км/ч (18,6 миль/ч).

Примечание: Если скорость автомобиля превышает 80 км/ч (50 миль/ч), система круз-контроля для сложных дорожных условий будет отключена. При необходимости системе следует включить снова при помощи кнопки системы круз-контроля для сложных дорожных условий.



Водитель должен постоянно сохранять полный контроль над рулевым управлением и тормозами.

Когда включена система круз-контроля для сложных дорожных условий и полностью отпущена педаль тормоза, система будет помогать водителю, предлагая контролируруемую и разумную помощь в следующих ситуациях:

- Трогание с места на передаче переднего или заднего хода на ровной поверхности, либо вверх или вниз по склону.
- Выполнение маневрирования на низкой скорости передним или задним ходом.
- Движение и поддержание выбранной целевой (заданной) скорости до 30 км/ч (18,6 миль/ч).

Если температура тормозов автомобиля превышает пределы нормальной рабочей температуры, на информационной панели появляется сообщение о том, что система временно недоступна. После этого действие системы круз-контроля для сложных дорожных условий постепенно ослабляется, и она становится временно неактивной. Когда температура тормозов вернется в нормальный рабочий диапазон, сообщение погаснет и система круз-контроля для сложных дорожных условий возобновит работу, если необходимость в ней сохраняется.



Не пытайтесь спускаться по крутому уклону, если система круз-контроля для сложных дорожных условий не работает или отображаются предупреждающие сообщения.

НАСТРОЙКИ СИСТЕМЫ КРУИЗ-КОНТРОЛЯ ДЛЯ СЛОЖНЫХ ДОРОЖНЫХ УСЛОВИЙ

Если система круз-контроля для сложных дорожных условий включена, будет установлена целевая скорость, которую можно настраивать при помощи кнопки круз-контроля, расположенной с правой стороны рулевого колеса. См. **201, ИСПОЛЬЗОВАНИЕ КРУИЗ-КОНТРОЛЯ.**

Круиз-контроль для сложных дорожных условий

- **SET+**: когда автомобиль находится в движении, нажмите, чтобы включить систему круиз-контроля для сложных дорожных условий, а также задать и отрегулировать необходимую целевую скорость автомобиля. Нажмите несколько раз (или нажмите и удерживайте) для увеличения целевой скорости, вплоть до максимального значения – 30 км/ч (18,6 миль/ч). Или нажмите во время движения кнопку **SET+** для установки текущей скорости автомобиля в качестве целевой скорости системы.

Примечание: Если автомобиль неподвижен, нажмите и удерживайте педаль тормоза во время использования кнопки **SET+**.

Примечание: Легкое нажатие на педаль акселератора временно увеличит текущую заданную скорость. Если полностью отпустить педаль акселератора, система круиз-контроля для сложных дорожных условий вернется к предыдущей выбранной целевой скорости.

Примечание: В зависимости от комплектации автомобиля целевая скорость будет отображаться в виде маркера на спидометре или на информационной панели.

- (-): нажмите несколько раз (или нажмите и удерживайте), чтобы уменьшить целевую скорость автомобиля до минимальной скорости включения функции, составляющей 3,6 км/ч (2,2 миль/ч) на передачах повышенного диапазона или 1,8 км/ч (1,1 миль/ч) на передачах пониженного диапазона.

Примечание: Также уменьшить целевую скорость можно легким нажатием на педаль тормоза. Если полностью отпустить педаль тормоза, система круиз-контроля для сложных дорожных условий будет поддерживать скорость, при которой была отпущена педаль тормоза. Если нажать педаль тормоза во время работы системы круиз-контроля для сложных дорожных условий, на педали можно почувствовать пульсацию.

- **CAN**: нажмите для перевода системы круиз-контроля для сложных дорожных условий в режим управления движением под уклон. См. 213, **ОБЗОР СИСТЕМЫ КРУИЗ-КОНТРОЛЯ ДЛЯ СЛОЖНЫХ ДОРОЖНЫХ УСЛОВИЙ**.
- **RES**: нажмите, чтобы восстановить заданную скорость, если целевая скорость была понижена плавным нажатием педали тормоза.



Кнопкой **RES** (Возобновить) следует пользоваться только тогда, когда водитель твердо помнит значение ранее заданной скорости и хочет к нему вернуться.

Круиз-контроль для сложных дорожных условий

При движении автомобиля со скоростью от 30 до 80 км/ч (от 18,6 до 50 миль/ч) действие системы круиз-контроля для сложных дорожных условий приостанавливается, и система переходит в режим ожидания. При этом сигнализатор системы круиз-контроля для сложных дорожных условий работает в мигающем режиме. Система круиз-контроля для сложных дорожных условий возобновляет работу, когда скорость автомобиля снижается до значения менее 30 км/ч (18,6 миль/ч). Однако возобновление не производится, если скорость автомобиля превышает 80 км/ч (50 миль/ч). Если скорость автомобиля превышает 80 км/ч (50 миль/ч), система круиз-контроля для сложных дорожных условий отключается, и индикатор системы гаснет. При необходимости систему следует включить снова.

ИСПОЛЬЗОВАНИЕ СИСТЕМЫ TERRAIN RESPONSE



E150019

Выбор программы системы Terrain Response выполняется при помощи поворотного переключателя, расположенного на центральной консоли. См. **470, ОРГАНЫ УПРАВЛЕНИЯ**.

Автоматический режим определяет и применяет наиболее подходящую программу для имеющихся условий. Если поворотный селектор находится в поднятом положении, надавите на него, чтобы включить автоматический режим.

Информация о назначении каждой из программ системы Terrain Response для различных типов поверхностей выводится на сенсорный экран с помощью меню дополнительных функций. См. **111, ДОПОЛНИТЕЛЬНЫЕ ФУНКЦИИ**. Коснитесь пиктограммы Terrain Response, а затем информационной пиктограммы. Отображаемый текст относится к текущей программе Terrain Response.

ОСНОВНАЯ ПРОГРАММА (СПЕЦИАЛЬНЫЕ ПРОГРАММЫ ОТКЛЮЧЕНЫ)



Эта программа совместима со всеми дорожными условиями и подходит для движения по бездорожью.

Если она не была включена ранее, ее следует включить перед поездкой по твердому дорожному покрытию. Сухая галька, щебеночное покрытие, сухой деревянный настил и т. п. – все относится к этой категории.

Программу следует включать, как только отпадает необходимость в применении специальной программы. После выхода из специальной программы все системы автомобиля, кроме системы управления движением под уклон (HDC), вернутся к обычным настройкам. Если система HDC была включена вручную, она остается активной.

ТРАВА, ГРАВИЙ, СНЕГ



Эту программу следует применять там, где твердая поверхность покрыта сыпучим, рыхлым или скользким материалом.

Примечание: Для движения по толстому слою гравия рекомендуется применять программу "Песок".

Примечание: Если автомобиль не в состоянии преодолеть глубокий снег, попробуйте отключить систему динамического контроля курсовой устойчивости (DSC). Сразу после преодоления трудного участка систему DSC следует снова включить.

ГРЯЗЬ – КОЛЕЯ



Эту программу следует применять для проезда по грязи, ямам, мягким или неровным участкам.

Для данной программы рекомендуется пониженный диапазон передач. Если он не выбран, на информационной панели появится предложение включить его.

Если выбрана программа "Грязь-колея" и пониженный диапазон, подвеска автомобиля автоматически поднимается.

ПЕСОК



Эту программу следует применять на участках, покрытых преимущественно мягким сухим песком или толстым слоем гравия.

Примечание: Если автомобиль не в состоянии преодолеть слишком мягкую поверхность с сухим песком, попробуйте отключить систему динамического контроля курсовой устойчивости (DSC). Сразу после преодоления трудного участка систему DSC следует снова включить.

Если песок, который предстоит преодолеть, сырой/влажный и такой глубокий, что колеса зарываются, следует применять программу "Грязь-колея".

КАМНИ/МАЛЫЙ ХОД



Эту программу необходимо использовать при движении на каменистых участках, включая пересечение бродов с подводными камнями.

При использовании данной программы обеспечивается хорошее управление на низкой скорости.

Программу "Камни/малый ход" можно включать только в пониженном диапазоне передач. При включении программы в повышенном диапазоне передач, на информационной панели появится предложение выбрать пониженный диапазон.

ДИНАМИЧЕСКИЙ РЕЖИМ



Эта программа ассоциируется скорее со стилем вождения, а не с типом поверхности, и оптимизирует тяговые характеристики и характеристики управляемости автомобиля при движении по дорогам, улучшая обратную связь и чувствительность всех систем.

Выбирайте эту программу для использования всего потенциала автомобиля.

Примечание: При выборе пониженного диапазона динамический режим автоматически выключается.

ВЫБОР РЕЖИМОВ ВОДИТЕЛЕМ

Для некоторых программ Terrain Response система управления движением под уклон (HDC) активируется автоматически. При необходимости систему HDC можно отключить или активировать независимо от системы Terrain Response. См. **221, ОРГАНЫ УПРАВЛЕНИЯ HDC.**

Состояние HDC отображается на информационной панели: включена данная система или нет, сделано это системой или водителем.

Хотя система динамического контроля курсовой устойчивости (DSC) включается автоматически при выборе специальной программы, при желании ее можно выключить. См. **164, ОТКЛЮЧЕНИЕ СИСТЕМЫ DSC.**

ЗАМЕЧАНИЯ ПО РАБОТЕ СИСТЕМЫ



Включение неподходящей программы ухудшает поведение автомобиля и сокращает срок службы подвески и трансмиссии.

Если по каким-либо причинам система становится частично неработоспособной, то может оказаться невозможным включение специальных программ.

Если активированная система автомобиля становится временно неработоспособной, автоматически включается основная программа. Как только работоспособность восстанавливается, включается ранее выбранная программа, если за это время не производилось выключение зажигания.

При попытке выбора неподходящей специальной программы (например, "Камни/малый ход" в повышенном диапазоне передач) соответствующий индикатор начнет мигать янтарным цветом, и на информационной панели появится дополнительная информация. Если в течение 60 секунд не предпринять соответствующих мер, предупреждение исчезает, а на информационной панели отображается активная программа.

Если система полностью утрачивает работоспособность, индикаторы всех специальных программ будут отключены, а на информационной панели будет выведено соответствующее сообщение.

Система управления движением под уклон (HDC)

ОРГАНЫ УПРАВЛЕНИЯ HDC



Система управления движением под уклон (HDC) позволяет ограничить скорость автомобиля до заданного значения при движении вниз по склону.

⚠ Не пытайтесь спускаться по крутому уклону, если система HDC не работает или отображаются предупреждающие сообщения.

1. Включение/выключение системы HDC:
Систему HDC можно включить на скорости ниже 80 км/ч (50 миль/ч), однако данная система работает только при скорости менее 50 км/ч (31 миль/ч). Систему HDC можно использовать в диапазонах переднего хода **D**, заднего хода **R** и на всех передачах CommandShift, см. **161, РУЧНОЕ ПЕРЕКЛЮЧЕНИЕ ПЕРЕДАЧ**. Когда коробка передач находится в режиме **D**, автомобиль самостоятельно выберет наиболее подходящую передачу.

Примечание: Система HDC автоматически включается некоторыми специальными программами системы Terrain Response. Если критерии срабатывания системы не соблюдаются, начинает мигать контрольная лампа системы HDC, указывая на то, что система включена, но не действует. См. **80, СИСТЕМА УПРАВЛЕНИЯ ДВИЖЕНИЕМ ПОД УКЛОМ (ЗЕЛЕНЬ)**.

После настройки заданная скорость HDC будет отображаться зеленым маркером на спидометре. Если система HDC будет выключена во время работы, сигнализатор будет мигать и будет выполнено плавное отключение — это позволяет автомобилю набирать скорость постепенно.

Система управления движением под уклон (HDC)

Если HDC уже включена и скорость автомобиля превышает 50 км/ч (31 миль/ч), работа HDC приостанавливается. Индикатор системы HDC начинает мигать, и на информационной панели появляется сообщение.

Если скорость автомобиля превышает 80 км/ч (50 миль/ч), система HDC отключается, и индикатор HDC гаснет.

Если нажать педаль тормоза во время работы HDC, на педали можно почувствовать пульсацию. При отпускании педали тормоза работа HDC возобновляется.

Примечание: Система HDC автоматически отключается, если выключить зажигание более чем на 6 часов.

2. Увеличение скорости спуска: Каждая передача имеет заданную максимальную скорость.

Примечание: Скорость автомобиля увеличивается только на таком уклоне, чей наклон достаточен для увеличения кинетического момента автомобиля. Следовательно, нажатие кнопки (+) на пологом уклоне необязательно приведет к увеличению скорости автомобиля.

3. Уменьшение скорости спуска: Каждая передача имеет заданную минимальную скорость.

Если в системе HDC обнаруживается неисправность, на информационной панели отображается сообщение **HDC FAULT SYSTEM NOT AVAILABLE** (НЕИСПРАВНОСТЬ HDC, СИСТЕМА НЕДОСТУПНА), и действие системы HDC постепенно прекращается.

Если неисправность обнаруживается во время работы системы HDC, ее действие прекращается постепенно. При первой возможности обратитесь к дилеру / в авторизованную мастерскую.

ФУНКЦИЯ ПЛАВНОГО СТАРТА НА НАКЛОННОЙ ПОВЕРХНОСТИ GRADIENT RELEASE CONTROL (GRC)

Если остановить автомобиль на склоне с помощью педали тормоза при активной системе управления движением под уклон (HDC), включается система GRC (кроме случаев работы программы движения по песку системы Terrain Response). Если водитель отпускает педаль тормоза при подъеме в гору, система GRC автоматически обеспечит задержку и плавное отключение тормоза, чтобы автомобиль мог плавно начать движение. При движении вниз по склону аналогичная блокировка и постепенное отпускание тормозов используются для плавного включения системы HDC.

Система GRC работает при движении вперед и назад, и не требует вмешательства водителя.

ПРЕДУПРЕЖДАЮЩИЕ СООБЩЕНИЯ



Не пытайтесь спускаться по крутому уклону, если система управления движением под уклон (HDC) не работает или если на информационной панели отображаются предупреждающие сообщения.

ТЕМПЕРАТУРА ТОРМОЗОВ

В сложных условиях система управления движением под уклон (HDC) может быть причиной повышения температуры тормозов выше установленных пределов. В этом случае на информационной панели появляется сообщение **HDC TEMPORARILY UNAVAILABLE** (HDC ВРЕМЕННО НЕДОСТУПНА). После этого действие системы HDC постепенно ослабляется, и она становится временно неактивной. Как только тормоза остынут, сообщение исчезнет (или погаснет сигнализатор) и система HDC возобновит работу, если это требуется.

Определение глубины брода

ЭЛЕМЕНТЫ УПРАВЛЕНИЯ ФУНКЦИЕЙ ОПРЕДЕЛЕНИЯ ГЛУБИНЫ БРОДА

 Не рекомендуется использовать функцию определения глубины брода **Wade sensing** во время движения по бездорожью, так как быстрое увеличение глубины воды может быть не замечено вовремя, и предупреждение для водителя будет отображено с опозданием.

 При въезде в воду с крутого спуска уровень воды может резко увеличиться.

 Система определения глубины брода не способна определить уровень воды, если на поверхности присутствует слой льда или снега.

 Система помощи при парковке не работает, когда активна функция определения глубины брода.

 Датчики системы определения глубины брода расположены в нижней части наружных зеркал заднего вида. Датчики должны быть чистыми от снега, льда, грязи и других загрязнений. В случае загрязнения датчик может неправильно рассчитать расстояние.

 Если наружные зеркала сложены, система определения глубины брода будет работать, однако ее показания будут неправильными.

Система определения глубины брода помогает водителю при движении через водные преграды. Для отображения информации системы определения глубины брода на сенсорном экране выберите **Extra features** (Дополнительные функции), затем выберите **Wade Sensing** (Определение глубины брода).

Систему определения глубины брода также можно выбрать на экране **4X4i**.

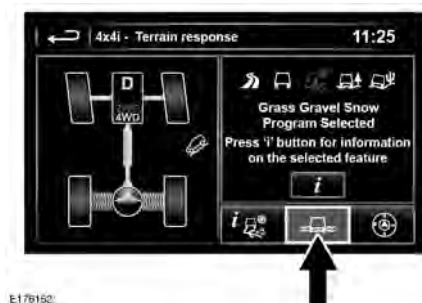

Для отображения информации системы определения глубины брода коснитесь пиктограммы этой системы.

Если выбрана данная функция, на сенсорном экране будет отображаться текущая глубина воды и максимальная глубина брода. Система отобразит предупреждение, если будет достигнута максимальная глубина преодолеваемого брода.

Предупреждения отображаются в виде сообщений на сенсорном экране, панели приборов или в виде последовательности звуковых сигналов.

Если превышены предельные значения системы, окно сенсорного экрана станет серым и глубина воды отображаться не будет.

Определение глубины брода блокируется, если скорость автомобиля превышает 10 км/ч (6 миль/ч) или угол уклона превышает 10°. Определение глубины брода автоматически включается снова, если скорость автомобиля снижается до 10 км/ч (6 миль/ч). Если скорость автомобиля превышает 30 км/ч (19 миль/ч) на 30 секунд, то функция определения глубины брода автоматически выключается.

Примечание: При использовании системы определения глубины брода наружные зеркала должны находиться в нормальном положении (разложены).

Примечание: Система Wade Sensing не работает, если автомобиль оснащен неподвижными боковыми подножками. Тем не менее, система не будет работать со стационарными трубами защиты порогов.

Примечание: Система помощи при парковке, автоматизированная система парковки и интеллектуальная система "Стоп/Старт" отключаются, когда работает система определения глубины брода.

ОРГАНЫ УПРАВЛЕНИЯ АУДИО/ВИДЕОСИСТЕМОЙ

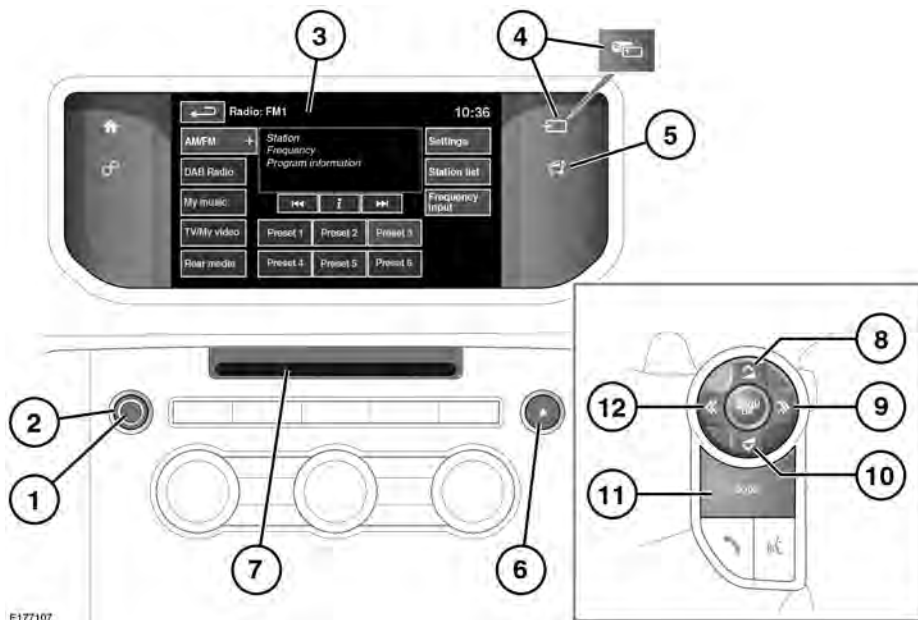

⚠ Длительное воздействие громких звуков (более 85 децибел) может отрицательно сказаться на слухе.

1. Нажмите для включения или выключения мультимедийной системы.
Примечание: Мультимедийная система может работать при включенном и выключенном зажигании, но всегда выключается при выключении зажигания. При необходимости включите мультимедийную систему снова.
2. Поверните для регулировки уровня громкости.

Примечание: Если во время воспроизведения компакт-диска (CD) уменьшить громкость до нуля, воспроизведение компакт-диска будет приостановлено. Воспроизведение возобновится при увеличении громкости.

3. Сенсорный экран.
4. Источники мультимедиа:
 - Нажмите и отпустите для перехода между источниками мультимедиа.

- Нажмите и удерживайте для перехода между источниками мультимедиа следующего уровня, например, в пункте **My music** (Моя музыка): **iPod**, **Bluetooth**, **Stored CD** (Сохраненные CD), **CD**.

Если имеется функция двойного изображения, данная пиктограмма будет изменена, и для включения / выключения режима двойного изображения дисплея потребуется нажать данную кнопку.

5. Нажмите для отображения меню "Media" (Мультимедиа).
6. Кнопка извлечения "CD/DVD" (цифровой универсальный диск).
7. Слот для загрузки дисков CD/DVD: Компакт-диски в проигрыватель вставляются только по одному, но можно загрузить до 10 дисков в хранилище CD. В хранилище компакт-дисков можно загружать компакт диски с цифровыми аудиозаписями (CDDA). В хранилище "Stored CD" (Сохраненные CD) можно загружать только диски формата CDDA. Вставьте диск в слот, пока не почувствуете легкое сопротивление. Затем механизм проигрывателя завершит процесс установки диска.
8. Нажмите, чтобы увеличить громкость источника.
9. Поиск вперед:
 - Быстрое нажатие: выбор следующей предварительно заданной радиостанции или следующей композиции на выбранном аудиосистеме – CD, MP3 и пр.

При использовании телефона нажмите для перехода вверх по списку вызовов или записей телефонной книги.

Нажмите, чтобы выбрать следующий телеканал в списке каналов или следующий раздел DVD.

- Продолжительное нажатие: автоматический поиск вперед следующей радиостанции в текущем списке частот.

10. Нажмите, чтобы уменьшить громкость источника.

11. MODE:

- Нажмите и отпустите для перехода между источниками мультимедиа.
- Нажмите и удерживайте для перехода между источниками мультимедиа следующего уровня, например, в пункте **My music** (Моя музыка): **iPod**, **Bluetooth**, **Stored CD** (Сохраненные CD), **CD**.

12. Поиск назад:

- Быстрое нажатие: выбор предыдущей предварительно заданной радиостанции или предыдущей композиции или начала текущей композиции на выбранном аудиосистеме – CD, MP3 и пр.

При использовании телефона нажмите для перехода вниз по списку вызовов или записей телефонной книги.

Нажмите, чтобы выбрать предыдущий телеканал в списке каналов или предыдущий раздел DVD.

- Продолжительное нажатие: автоматический поиск назад следующей радиостанции в текущем списке частот.

НАСТРОЙКИ АУДИОСИСТЕМЫ

Чтобы просмотреть меню **Audio settings** (Настройки аудиосистемы), коснитесь программы настройки на экране **Home menu** (Главное меню), затем выберите **Audio** (Аудио).

Примечание: Если до этого была произведена соответствующая настройка, меню **Audio settings** (Настройки аудиосистемы) также будет доступно через экран **Shortcuts Menu** (Меню ярлыков).

Регулировка настроек звучания:

- Выберите **Tone** (Звук), затем **+** или **-**, чтобы отрегулировать уровни **Bass** (Низкие частоты), **Treble** (Высокие частоты) или **Sub** (Сабвуфер).

Регулировка баланса:

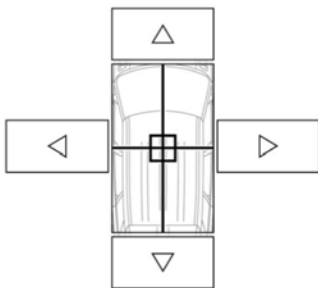

E150928

- Выберите **Balance/Fade** (Баланс), затем нажимайте стрелки, чтобы переместить фокус звука в нужную зону автомобиля. Можно также коснуться точки фокуса звука и "перетащить" ее в нужное место.

Регулировка настроек объемного звука:

1. Если установлена система **Meridian Surround**, нажмите **DPLIix**, **DTS Neo:6**, **Meridian Trifield** или выберите **Stereo** (Сtereo) для отключения объемного звучания.
2. Если установлена система **Meridian Signature Reference**, выберите **3D surround** (Объемный звук) и нажмите **DPLIiz**, **DTS, Neo:X** или **Meridian Trifield 3D** для активации режима объемного звучания.

Примечание: Опции объемного звучания недоступны для определенных источников, для которых режим объемного звучания настраивается автоматически.

ДИАЛоговая ПОМОЩЬ

Функция диалоговой помощи использует мультимедийную систему автомобиля, а также передние и задние микрофоны для облегчения разговора пассажиров друг с другом в условиях высокого шума в салоне.

Элементы управления диалоговой помощью находятся в меню **Setup** (Настройка) сенсорного экрана. См. **109, НАСТРОЙКА СЕНСОРНОГО ЭКРАНА.**

Меню диалоговой помощи имеет 3 пункта:

- **Off** (Выкл.): нажмите, чтобы включить/выключить систему.
- **Normal** (Обычная.): нажмите, чтобы выбрать обычную громкость.
- **High** (Высокая): нажмите, чтобы выбрать высокую громкость.

Если эта функция активна, голоса передних пассажиров выводятся через задние динамики, а голоса пассажиров задних сидений — через передние динамики. Система отключается, если автомобиль неподвижен, и постепенно увеличивает громкость по мере роста скорости автомобиля и окружающего шума.

Примечание: Система отключается, если автомобиль неподвижен и при этом совершаются телефонные вызовы или в салоне шумно, например, громко играет музыка.

ЗАГРУЗКА ДИСКОВ

- ❗ Во избежание повреждения механизма проигрывателя CD запрещается вставлять в лоток для компакт-дисков любые иные предметы, кроме дисков CD/DVD. Монеты, этикетки и карточки могут стать причиной неисправности и неустранимых повреждений устройства.
- ❗ Не применяйте силу, вставляя диск в лоток.
- ❗ Не следует пользоваться CD- или DVD-дисками неправильной формы и с приклеенной защитной пленкой или самоклеящимися этикетками.
- ❗ Не используйте мини-диски, даже при наличии адаптера.
- ❗ Не гарантируется нормальное воспроизведение записываемых (CD-R) и перезаписываемых (CD-RW) дисков.

- ❗ Нормальное воспроизведение записываемых дисков (DVD-R и DVD+R) может оказаться невозможным.
- ❗ Двухформатные и двусторонние диски (формат DVD Plus, CD-DVD) толще обычных дисков, поэтому их воспроизведение не гарантируется, и подобные диски могут застревать.

Используйте только рекомендованный комплект для чистки проигрывателя компакт-дисков.

Используйте только высококачественные недеформированные диски диаметром 12 см.

Проигрыватель воспроизводит компакт-диски типа CDDA (компакт-диск с цифровой аудиозаписью) и файлы MP3, WMA и AAC.

Проигрыватель имеет гнездо только для одного CD- или DVD-диска, но позволяет загружать до 10 CD-дисков в виртуальное хранилище.

В виртуальное хранилище можно загружать только диски типа CDDA.

ЛИЦЕНЗИИ



E135227



E145345

Общие сведения об аудио/видеосистеме



E145346

DOLBY
PRO LOGIC IIx

E132539

Изготовлено по лицензии компании Dolby Laboratories.

Dolby, Pro Logic и символ DD являются зарегистрированными товарными знаками Dolby Laboratories.

 **dts**TM
Digital Surround | Neo:6

E132540

 **dts**TM
Digital Surround | Neo:X

E145347

Произведено по лицензии в соответствии с патентами США №: 5,451,942; 5,956,674; 5,974,380; 5,978,762; 6,487,535; 7,003,467 и другими выданными или находящимися на рассмотрении патентами в США и других странах. DTS, Symbol и Neo:6 являются зарегистрированными торговыми марками, логотипы DTS Digital Surround и DTS являются товарными знаками DTS Inc. Продукт включает программное обеспечение. © DTS, Inc. Все права защищены.

 **dts**TM
Digital Surround

E132541

 **dts**TM
2.0+ Digital Out

E132542

Произведено по лицензии в соответствии с патентами США №: 5,451,942; 5,956,674; 5,974,380; 5,978,762; 6,487,535 и другими выданными или находящимися на рассмотрении патентами в США и других странах. DTS и Symbol являются зарегистрированными торговыми марками, логотипы DTS 2.0+ Digital Out и DTS являются товарными знаками DTS Inc. Продукт включает программное обеспечение. © DTS, Inc. Все права защищены.



E132543

Сертифицировано DivX Certified® для воспроизведения видеозаписей DivX®.

DivX®, DivX Certified® и соответствующие логотипы являются зарегистрированными товарными знаками DivX, Inc. и используются по лицензии.

О ВИДЕОФОРМАТЕ DIVX: DivX® – это цифровой видеоформат, разработанный компанией DivX, Inc. Это устройство имеет официальный сертификат DivX Certified для воспроизведения видеозаписей DivX. Информация и программные средства по преобразованию файлов в формат DivX содержатся на сайте www.divx.com.

О DIVX ВИДЕО ПО ЗАПРОСУ: для воспроизведения контента DivX VOD (видео по запросу) данное устройство, имеющее сертификат DivX Certified®, необходимо зарегистрировать. Для генерирования регистрационного кода в меню настройки устройства перейдите в раздел "DivX видео по запросу (VOD)".

1. Перейдите по следующему пути:
Home Menu (Главное меню) – **Media menu** (Меню мультимедиа) – **TV/My video** (ТВ/Мое видео) – **Settings** (Настройки) – **VOD** (Видео по запросу).
2. На экране отобразится восьмизначный цифровой код. Это уникальный DivX-код вашего устройства. Запишите этот код и сохраните для использования в будущем.

Получив код, зарегистрируйтесь на сайте <http://vod.divx.com> и ознакомьтесь с информацией о DivX VOD.

Защищено одним или несколькими патентами США: 7,295,673; 7,460,668; 7,515,710; 7,519,274.



E132544

Технология распознавания музыки, видеозаписей и связанные с ней данные предоставляются компанией Gracenote®. Gracenote – это отраслевой стандарт в технологии распознавания музыки и доставке связанных с ней данных. Для получения дополнительной информации посетите сайт www.gracenote.com.

CD, DVD, Blu-ray диски, музыка, видеозаписи и связанные с ними данные от компании Gracenote Inc. © Gracenote, с 2000 по настоящее время. Программное обеспечение Gracenote © Gracenote, с 2000 по настоящее время. С данным продуктом или услугой связаны патенты Gracenote. Неполный перечень применимых патентов Gracenote приведен на сайте Gracenote. Gracenote, CDDb, MusicID, MediaVOCs, логотип и эмблема Gracenote, логотип "Powered by Gracenote" являются зарегистрированными знаками или торговыми марками компании Gracenote в США и/или других странах.

ЛИЦЕНЗИОННОЕ СОГЛАШЕНИЕ С КОНЕЧНЫМ ПОЛЬЗОВАТЕЛЕМ GRACENOTE®

Данное приложение или устройство содержит программное обеспечение от компании Gracenote Inc, расположенной в г. Эмеривилл штата Калифорния (Gracenote). Программное обеспечение от компании Gracenote (Программное обеспечение Gracenote) позволяет данному приложению идентифицировать диски и файлы, и получать данные, связанные с музыкальными записями, включая названия, исполнителей, композиции и заголовки (Данные Gracenote), от серверов в Интернете или из встроенных баз данных (Серверы Gracenote) и выполнять другие функции. Вы можете использовать данные Gracenote только посредством функций для конечного пользователя, встроенных в данное приложение или устройство.

Вы соглашаетесь использовать данные Gracenote, Программное обеспечение Gracenote и серверы Gracenote только в личных некоммерческих целях. Вы соглашаетесь не переуступать, не копировать и не передавать программное обеспечение Gracenote и любые данные Gracenote третьим лицам. **ВЫ СОГЛАШАЕТЕСЬ ПОЛЬЗОВАТЬСЯ ДАННЫМИ GRACENOTE, ПРОГРАММНЫМ ОБЕСПЕЧЕНИЕМ GRACENOTE И СЕРВЕРАМИ GRACENOTE ТОЛЬКО НА ОГОВОРЕННЫХ В ДАННОМ СОГЛАШЕНИИ УСЛОВИЯХ.**

Вы соглашаетесь с тем, что в случае нарушения этих ограничений действие вашей неисключительной лицензии на использование данных Gracenote, программного обеспечения Gracenote и серверов Gracenote прекратится. В случае прекращения действия лицензии вы соглашаетесь прекратить всякое использование данных Gracenote, программного обеспечения Gracenote и серверов Gracenote. Компания Gracenote сохраняет все права, в том числе права собственности на данные Gracenote, программное обеспечение Gracenote и серверы Gracenote. Ни при каких обстоятельствах компания Gracenote не несет ответственности за оплату любой предоставляемой вами информации. Вы соглашаетесь с тем, что компания Gracenote Inc. от своего имени может потребовать от вас соблюдения этих прав в соответствии с данным соглашением.

В целях получения статистических данных служба Gracenote использует уникальный идентификатор для отслеживания запросов. Произвольное присвоение числового идентификатора позволяет службе Gracenote вести подсчет запросов без получения личной информации о пользователе. Дополнительную информацию см. на сайте Gracenote в разделе "Политика конфиденциальности службы Gracenote".

Программное обеспечение Gracenote и каждый элемент данных Gracenote лицензируются на условиях "КАК ЕСТЬ". Gracenote не делает никаких заявлений и не дает каких-либо гарантий, прямых или косвенных, в отношении точности каких-либо данных Gracenote, полученных с серверов Gracenote. Компания Gracenote оставляет за собой право удалять данные с серверов Gracenote или изменять категории данных по любым причинам, которые она сочтет достаточными. Gracenote не дает гарантии безошибочной или бесперебойной работы программного обеспечения Gracenote или серверов Gracenote. Gracenote не обязана предоставлять пользователю новые усовершенствованные или дополнительные типы или категории данных, которые Gracenote по своему усмотрению может предоставлять в будущем, и оставляет за собой право прекратить предоставление услуг в любое время.

КОМПАНИЯ GRACENOTE ОТКАЗЫВАЕТСЯ ОТ ПРЕДОСТАВЛЕНИЯ КАКИХ-ЛИБО ГАРАНТИЙ, ПРЯМЫХ ИЛИ ПОДРАЗУМЕВАЕМЫХ, ВКЛЮЧАЯ, БЕЗ ОГРАНИЧЕНИЯ, ПОДРАЗУМЕВАЕМЫЕ ГАРАНТИИ ТОВАРНОЙ ПРИГОДНОСТИ, ПРИГОДНОСТИ ДЛЯ ДОСТИЖЕНИЯ ОПРЕДЕЛЕННОЙ ЦЕЛИ, ВЛАДЕНИЯ ИЛИ ОТСУТСТВИЯ НАРУШЕНИЯ КАКИХ-ЛИБО ПРАВ. КОМПАНИЯ GRACENOTE НЕ ГАРАНТИРУЕТ КАКИХ-ЛИБО РЕЗУЛЬТАТОВ, СВЯЗАННЫХ С ИСПОЛЬЗОВАНИЕМ ПРОГРАММНОГО ОБЕСПЕЧЕНИЯ ИЛИ СЕРВЕРА GRACENOTE. НИ ПРИ КАКИХ ОБСТОЯТЕЛЬСТВАХ КОМПАНИЯ GRACENOTE НЕ НЕСЕТ ОТВЕТСТВЕННОСТИ ЗА ЛЮБЫЕ ФАКТИЧЕСКИЕ ИЛИ КОСВЕННЫЕ УБЫТКИ, УПУЩЕННУЮ ВЫГОДУ ИЛИ НЕДОПОЛУЧЕННУЮ ПРИБЫЛЬ.

© Gracenote, Inc. 2009

ОРГАНЫ УПРАВЛЕНИЯ РАДИО

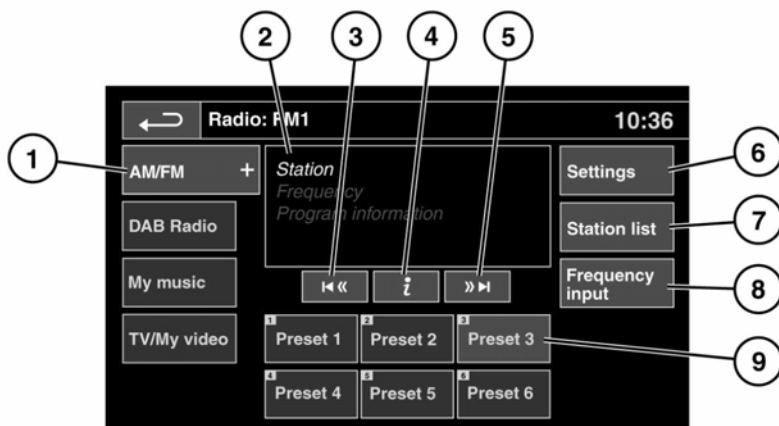

E155096

 Пользуйтесь системой или изменяйте ее настройки только тогда, когда это безопасно.

 Длительное воздействие громких звуков (более 85 децибел) может отрицательно сказаться на слухе.

Примечание: Некоторое электронное оборудование, используемое в автомобиле или в непосредственной близости от него, может повлиять на работу системы (например, зарядное устройство и т.п.).

Нажмите кнопку меню "Media" (Медиа) или коснитесь программной кнопки меню "Media" (Медиа) в **Home menu** (Главное меню) сенсорного экрана, а затем выберите программную кнопку **Radio** (Радио). См. **106, ГЛАВНОЕ МЕНЮ СЕНСОРНОГО ЭКРАНА**.

- 1. AM/FM:** выбор частотного диапазона. Нажмите для выбора диапазона. Включится радиостанция, использовавшаяся в данном диапазоне в прошлый раз. Нажмите еще раз, чтобы закрыть данную опцию.
- 2.** Отображение сведений о текущей радиостанции.
- 3.** Поиск назад:
 - Нажмите и отпустите кнопку для автоматического поиска следующей радиостанции вниз по текущему частотному диапазону.

- Продолжительное нажатие включает режим ручного поиска. При последующих кратковременных нажатиях кнопки происходит пошаговое уменьшение частоты. При последующих длительных нажатиях кнопки выполняется поиск назад в текущем диапазоне, пока удерживается кнопка.
Примечание: Если выбран ручной поиск, функция автоматического поиска не доступна для выбора приблизительно в течение 10 секунд.
4. Информация: нажмите, чтобы просмотреть дополнительную информацию от вещающей станции.
 5. Поиск вперед:
 - Нажмите и отпустите кнопку для автоматического поиска следующей радиостанции вверх по текущему частотному диапазону.
 - Продолжительное нажатие включает режим ручного поиска. Последующие краткие нажатия пошагово изменяют частоту. При последующих длительных нажатиях кнопки выполняется поиск вперед в текущем диапазоне, пока удерживается кнопка.
 6. **Settings** (Настройки): нажимайте для просмотра и активации/деактивации следующих функций: **RDS**, **Traffic** (Дорожные сообщения), **News** (Новости), **AF** (Альтернативные частоты) и **REG** (Местные радиостанции). См. **236, СИСТЕМА РАДИОИНФОРМАЦИИ (RDS)**.
 7. **Station list** (Список станций) (только в FM-диапазоне): нажмите для просмотра списка доступных станций в этом частотном диапазоне. Список можно сортировать по частоте (**Frequency**), названию (**Name**) или типу станции (**PTY**, поп-музыка, новости, спорт и т.д.), нажимая на соответствующие программные клавиши. Нажмите для выбора интересующей радиостанции. Если радиостанции упорядочены по категориям, коснитесь нужной категории для просмотра и выбора радиостанции.
 8. **Frequency input** (Ввод частоты): ввод известной частоты радиостанции в текущем диапазоне с цифровой клавиатуры. Нажмите **OK** или подождите 2 секунды для настройки на введенную частоту.
 9. **Presets** (Предустановки радиостанций): в каждом частотном диапазоне можно сохранить в память 6 радиостанций.
 - Нажмите и отпустите кнопку для настройки на радиостанцию, сохраненную в памяти в качестве предварительно настройки.

- Нажмите и удерживайте кнопку для сохранения текущей радиостанции в памяти (при сохранении звук радио отключается, и раздается звуковой сигнал подтверждения).
- Кнопками поиска на рулевом колесе выберите следующую или предыдущую сохраненную радиостанцию.

СИСТЕМА РАДИОИНФОРМАЦИИ (RDS)

Радиоприемник оснащен функцией RDS, позволяющей мультимедийной системе принимать дополнительную информацию вместе с приемом обычного радиосигнала в диапазоне FM.

Примечание: Не все FM-станции передают информацию RDS.

Выберите **Settings** (Настройки) в меню **Radio** (Радио) для просмотра или изменения настроек RDS:

- **Traffic/News** (Дорожные сообщения/Новости): передача местной дорожной информации и новостей.
- **Regionalisation (REG)** (Местные радиостанции (REG)): предотвращает настройку на другую местную радиостанцию с более мощным сигналом.
- **Alternative Frequency (AF)** (Альтернативные частоты): выберите для автоматической перенастройки радио на альтернативную частоту с более мощным сигналом. Эта функция удобна, когда автомобиль перемещается между различными зонами вещания.

Приемник цифрового радиовещания (DAB)

ОРГАНЫ УПРАВЛЕНИЯ РАДИО DAB

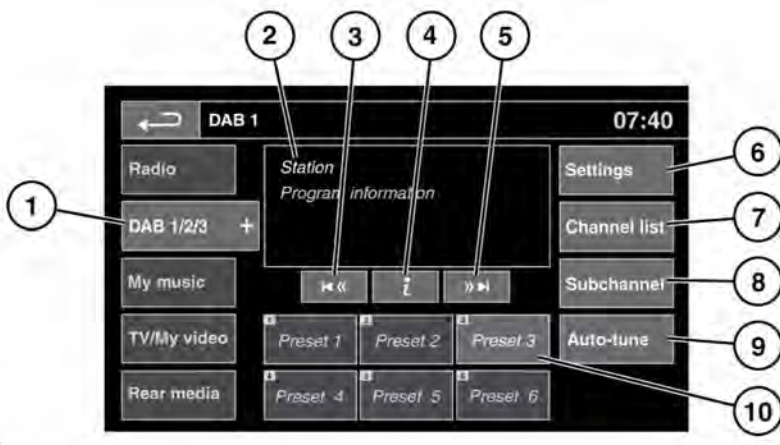

E151973



Пользуйтесь системой или изменяйте ее настройки только тогда, когда это безопасно.



Длительное воздействие громких звуков (более 85 децибел) может отрицательно сказаться на слухе.

Примечание: Радио DAB доступно не во всех странах; прием зависит от наличия трансляционной сети.

Примечание: Некоторые виды дополнительного оборудования, устанавливаемого на кузов (например, внешние устройства для хранения багажа), могут влиять на работу данной системы.

Примечание: Некоторое электронное оборудование, используемое в автомобиле или в непосредственной близости от него, может повлиять на работу системы (например, зарядное устройство и т.п.).

Нажмите кнопку меню "Media" (Медиа) или коснитесь программной кнопки меню "Media" (Медиа) в **Home menu** (Главное меню) сенсорного экрана, а затем выберите программную кнопку **DAB Radio** (DAB радио). См. **106, ГЛАВНОЕ МЕНЮ СЕНСОРНОГО ЭКРАНА.**

1. **DAB 1/2/3:** нажмите, чтобы просмотреть и выбрать какой-либо диапазон DAB (**DAB 1, 2** или **3**). Включится канал, использовавшийся в данном диапазоне в прошлый раз. Нажмите еще раз, чтобы закрыть данную опцию.
2. Отображение текущего канала, группы и соответствующей текстовой информации DAB.
3. Поиск назад:
 - Нажмите и отпустите, чтобы найти предыдущий канал.

Приемник цифрового радиовещания (DAB)

- Нажмите и удерживайте, чтобы найти предыдущую группу. В новой группе выбирается первый канал.
4. **Информация канала:** нажмите для просмотра текстовой информации DAB и информации, передаваемой по каналам.
 5. **Поиск вперед:**
 - Нажмите и отпустите, чтобы найти следующий канал.
 - Нажмите и удерживайте, чтобы найти следующую группу. В новой группе выбирается первый канал.
 6. **Settings (Настройки):** нажмите для просмотра меню **DAB Settings** (Настройки DAB):
 - **Options (Опции):** включение/выключение функций **FM Traffic** (Дорожная информация) и **Link DAB** (Связь DAB), а также для изменения настроек **DAB country** (Страна цифрового радиовещания) и **DAB format** (Формат цифрового радиовещания) (на неподвижном автомобиле).
 - **Announcements (Сводки):** выбор тревожных сообщений и до 3 других типов сообщений (**дорожные сообщения, новости** и т.д.) из списка. Выбранные сводки при трансляции прерывают текущую передачу.
 7. **Channel list (Список каналов):** нажмите, чтобы просмотреть список доступных групп и каналов. Список можно отсортировать по параметрам **Ensemble** (Группа), **Channel** (Канал), **Subchannel** (Подканал) или **Category** (Категория).
 - При выборе **Ensemble** (Группа) из списка отображаются все имеющиеся в этой группе каналы.
 - Сортировка по **Subchannel** (Подканал) доступна, только когда по текущему каналу транслируются подканалы.
 - Если выбрана **Category** (Категория), нажмите и выберите категорию для просмотра соответствующих каналов перед выбором из списка.

Выбрав нужный вариант, нажмите программную кнопку Back (Назад) для возврата в главное меню DAB.
 8. **Subchannel (Подканал):** если по данному каналу транслируются подканалы, эта программная кнопка становится активна. Выберите, чтобы разрешить использование подканалов, затем выберите нужный подканал кнопками поиска вперед/назад.
 9. **Auto-tune (Автонастройка):** выберите для поиска всех доступных групп/каналов DAB. Автонастройку следует выполнить перед первым использованием радио DAB. Auto-tune (Автонастройка) также полезна в дальних поездках для настройки на региональные группы.

Приемник цифрового радиовещания (DAB)

Во время автонастройки на экране отображается всплывающее окно с индикатором хода выполнения процесса.

Процесс автонастройки не влияет на текущие предварительно заданные настройки, но некоторые из них могут не действовать, если соответствующие каналы становятся недоступны (отображается **No reception** (Нет приема)).

10. Presets (Предустановки радиостанций): каждая предустановленная страница DAB состоит из 6 предустановленных позиций, в которых можно сохранять каналы.

- Нажмите и отпустите кнопку для настройки на радиостанцию, сохраненную в памяти в качестве предварительной настройки.
- Нажмите и удерживайте кнопку для сохранения текущей радиостанции в памяти в качестве предварительной настройки (во время сохранения звук радио будет отключен).
- Кнопками поиска на рулевом колесе выберите следующую или предыдущую сохраненную радиостанцию.

Примечание: При попытке выбрать сохраненный канал, который в настоящий момент недоступен или не работает, появляется сообщение **No reception** (Нет приема).

НАСТРОЙКИ DAB-РАДИО

В меню **Settings** (Настройки):

- Если настройка **Link DAB** (Связь DAB) включена, а уровень сигнала канала падает ниже допустимого уровня, аудиосистема начнет автоматический поиск других доступных групп, в составе которых имеется канал с таким же названием.

Если альтернативный местный канал найден, через несколько секунд автоматически начнется вещание с нового канала. Если за несколько секунд канал не найден, появляется сообщение **No reception** (Нет приема).

В верхней части сенсорного экрана отображается **Link** (Связывание), если активирована **Link DAB** (Связь DAB).

- Выберите **DAB country** (Страна DAB) при въезде в другую страну. Прокрутите список стран и сделайте соответствующий выбор. Появится предложение об автоматической настройке.

Примечание: Во время движения эта функция не действует.

- Выберите **DAB format** (Формат DAB), если вы едете по региону с другим цифровым диапазоном. Доступны следующие форматы:
 - "L Band" (L-диапазон).
 - "Band III" (Диапазон III).
 - "L Band & Band III" (L-диапазон и диапазон III).
 - "L Band Canada" (L-диапазон, Канада).
 - "L Band Can & Band III" (L-диапазон, Канада и диапазон III).

Примечание: Во время движения эта функция не действует.

Приемник цифрового радиовещания (DAB)

Появится предложение об автоматической настройке.

ГРУППЫ

В отличие от радио в диапазонах AM/FM, DAB передает несколько станций/каналов на одной частоте. Несколько каналов образуют группу. Некоторые каналы в группах могут иметь подканалы, что обеспечивает возможность выбора подканала для прослушивания.

Если во время движения автомобиля сигнал теряется, причиной может быть выезд за пределы вещания данной группы. Для создания нового списка групп нажмите **Auto-tune** (Автонастройка).

ОРГАНЫ УПРАВЛЕНИЯ ПОРТАТИВНЫМИ УСТРОЙСТВАМИ

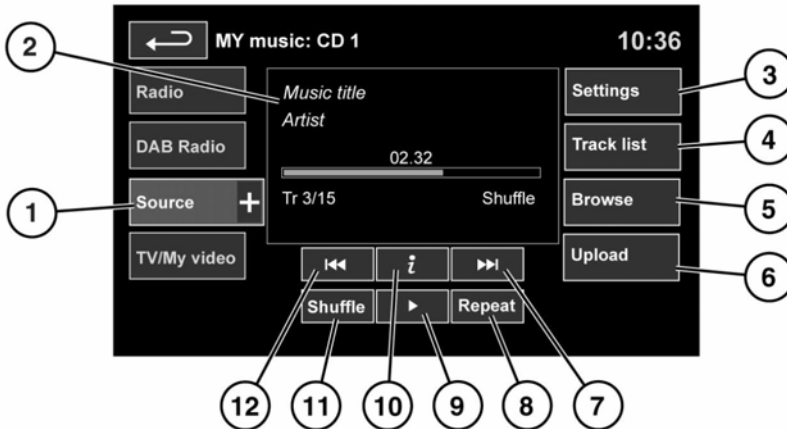

E155698



Не используйте органы управления мультимедийной системой и не допускайте, чтобы система отвлекала водителя во время движения автомобиля. Отвлечение водителя от управления может привести к авариям с тяжелыми травмами или смертельным исходом.



Длительное воздействие громких звуков (более 85 децибел) может отрицательно сказаться на слухе.

Примечание: Некоторое электронное оборудование, используемое в автомобиле или в непосредственной близости от него, может повлиять на работу системы (например, зарядное устройство и т.п.).

Нажмите кнопку меню "Media" (Медиа) или программную кнопку **Home menu** (Главное меню) на сенсорном экране, затем нажмите программную кнопку **My music** (Моя музыка). См. **106, ГЛАВНОЕ МЕНЮ СЕНСОРНОГО ЭКРАНА** и **226, ОРГАНЫ УПРАВЛЕНИЯ АУДИО/ВИДЕОСИСТЕМОЙ**.

My music (Моя музыка) включает устройства CD, iPod, USB, AUX и **Bluetooth®**.

В информационно-развлекательной системе максимальной комплектации предусмотрено также меню **Stored CD** (Сохраненные CD).

Примечание: iPod – товарный знак Apple Inc., зарегистрированный в США и других странах.

1. Нажмите программную кнопку **Source** (Источник), чтобы отобразить и выбрать опцию.

Примечание: Уровень громкости и качество звучания устройств, подключаемых к дополнительному входу, может существенно отличаться.

2. Отображение информации о текущей композиции, включая время с начала воспроизведения. Часть этих сведений также отображается на панели приборов.

Примечание: Информация будет отображаться только для тех подключенных устройств, которых поддерживают теги ID3.

3. **Settings** (Настройки): включение и выключение дорожных сообщений и выпусков новостей. Кроме того, для устройств, поддерживающих воспроизведение MP3, можно выбирать в списке количество композиций, которые будут пропускаться при нажатии кнопок со стрелками для перемещения по списку.

4. **Track list** (Список дорожек): выберите для просмотра списка дорожек текущего компакт-диска или меню **Stored CD** (Сохраненные CD). Чтобы начать воспроизведение, нажмите на названии дорожки.

5. **Browse** (Обзор): (iPod, USB и файлы меню **Stored CD** (Сохраненные CD)).

- Выберите для просмотра содержимого подключенного устройства. Отображение содержимого определяется файловой структурой.

- Выберите файл для воспроизведения (окно обзора останется). Выберите папку или подпапку для просмотра ее содержимого.
- Для возврата в меню управления нажмите программную кнопку "назад".

Примечание: Если iPhone подключен через USB-провод для воспроизведения аудиофайлов или зарядки телефона, воспроизведение аудио через беспроводную технологию **Bluetooth** отключается.

6. **Upload** (Загрузка): применимо только для меню **Stored CD** (Сохраненные CD). Просмотр компакт-дисков в хранилище CD и управление ими.

- Для загрузки в хранилище компакт-диска, установленного в проигрыватель, нажмите **Upload** (Загрузка) рядом с пустым слотом. Доступно 10 слотов.
- Если хранилище CD заполнено, выберите **Replace** (Замена) для перезаписи существующего диска.

В обоих случаях открывается всплывающее окно подтверждения. Для продолжения нажмите **Yes** (Да).

Примечание: Время загрузки зависит от типа содержимого. Отображается счетчик %. Другие функции можно выбирать в ходе загрузки.

7. Пропуск / поиск вперед:

- Нажмите и отпустите кнопку для перехода к следующей композиции.
- Нажмите и удерживайте кнопку для перемотки текущей композиции вперед. При отпускании программной кнопки воспроизведение возобновляется.

8. Repeat (Повтор), в режиме CD:

- Нажмите и отпустите кнопку, чтобы текущая композиция повторялась, пока режим повтора не будет отменен. На дисплее появится **Repeat track** (Повтор дорожки).
- Нажмите и отпустите кнопку еще раз, чтобы текущий сохраненный CD (или папка с дисками MP3) повторялся, пока режим повтора не будет отменен. На дисплее появится **Repeat disc** (Повтор диска) или **Repeat folder** (Повтор папки).
- Нажмите и отпустите кнопку в третий раз, чтобы отменить режим повтора.

Примечание: При нажатии кнопки **Shuffle** (Смешивание/ Воспроизведение в случайном порядке) режим повтора отменяется, но опцию **Repeat track** (Повтор дорожки) можно выбрать при включенном режиме воспроизведения в случайном порядке (при этом отменяется выбранный ранее режим воспроизведения в случайном порядке).

Repeat (Повтор), в режиме **USB** или **iPod**:

- Выберите для повтора текущей композиции.
- Нажмите еще раз для повтора текущей папки (USB) или отмены режима повтора (iPod). Нажмите еще раз для отмены режима повтора для USB-устройств.

Примечание: Режим "Repeat" (Повтор) недоступен для устройств **Bluetooth**.

Примечание: При выборе **Shuffle** (Смешивание/Воспроизведение в случайном порядке) режим повтора отменяется.

9. Pause/Play (Пауза/

воспроизведение): выберите для приостановки воспроизведения. Для возобновления воспроизведения нажмите кнопку еще раз.

10. "Information" (Информация): нажмите для отображения большего количества информации о данной музыкальной дорожке.

11. Shuffle (Смешивание/ Воспроизведение в случайном порядке):

- Нажмите и отпустите для воспроизведения в произвольном порядке композиций на текущем CD, в папке MP3, в папке USB или в списке воспроизведения iPod. Появится сообщение **Shuffle** (Смешивание/ Воспроизведение в случайном порядке).

- Нажмите еще раз и отпустите для воспроизведения в случайном порядке композиций на дисках CD, MP3, в папках USB, композиций на переносном устройстве или композиций, загруженных в хранилище CD. На дисплее появится **Shuffle all** (Смешать все / Воспроизвести все в случайном порядке).
- Нажмите и отпустите снова для отмены режима воспроизведения в случайном порядке.

Примечание: Режим "Shuffle" (Воспроизведение в произвольном порядке) недоступен для устройств **Bluetooth**.

12. Пропуск/поиск назад:

- Нажмите и отпустите кнопку не позднее, чем через три секунды после начала воспроизведения, чтобы перейти к предыдущей композиции.
- Нажмите и отпустите кнопку не ранее, чем через три секунды после начала воспроизведения, чтобы перейти к началу текущей композиции.
- Нажмите и удерживайте кнопку для перемотки текущей композиции назад. При отпускании программной кнопки воспроизведение возобновляется.

ПОДКЛЮЧЕНИЕ ПОРТАТИВНЫХ УСТРОЙСТВ

Предусмотрено подключение следующих портативных устройств:

- Накопители USB (например, карты флэш-памяти). Накопитель должен иметь формат файловой системы FAT или FAT32.
- iPod (предусмотрена поддержка iPod Classic, iPod Touch, iPhone и iPod Nano, полная функциональность более ранних моделей не гарантируется). Функциональность iPod Shuffle не гарантируется.

Примечание: iPod и iPhone являются товарными знаками Apple Inc., зарегистрированными в США и других странах.

- Устройства, подключаемые через дополнительный вход (персональные аудиоустройства, проигрыватели MP3 и все модели iPod).

Примечание: Для устройств, подключаемых через дополнительный вход, управление с помощью сенсорного экрана не предусмотрено.

При подключении устройств iPod, накопителей или устройств **Bluetooth®** управлять ими и выполнять поиск можно с сенсорного экрана. Многие кнопки управления аналогичны тем, что используются при воспроизведении компакт-дисков.



Покидая автомобиль, отсоединяйте устройство iPod. Несоблюдение этого условия может привести к разряду батареи iPod.

Примечание: Мультимедийная система воспроизводит файлы формата MP3, WMA и AAC.

Чтобы качество воспроизведения было максимальным, для мультимедийных файлов на устройствах USB и iPod рекомендуется сжатие без потерь. В случае сжатия файлов битрейт должен быть не менее 192 кбит/с (настоятельно рекомендуется более высокий битрейт).

Примечание: Некоторые MP3-проигрыватели имеют собственную файловую систему, не поддерживаемую данной аудиосистемой. Чтобы использовать MP3-проигрыватель, необходимо перевести его в **USB Removable Device** (Режим съемного устройства USB) или в **Mass Storage Device** (Режим накопителя большой емкости). В этом случае можно воспроизводить музыкальные композиции, перенесенные на устройства только в этих режимах.

Список совместимых устройств **Bluetooth** можно найти на сайте Land Rover по адресу www.landrover.com.

Перечисленные на сайте устройства **Bluetooth** проверены на совместимость с этими автомобилями.

Функционирование зависит от версии программного обеспечения устройства и состояния батареи. Гарантию на устройство предоставляет его производитель, а не изготовитель автомобиля.

ПОДКЛЮЧЕНИЕ УСТРОЙСТВ

- ❗ Перед подсоединением устройства к аудиосистеме автомобиля прочтите инструкции производителя. Убедитесь, что устройство подходит для применения и соответствует всем инструкциям по подсоединению и работе. Несоблюдение данного требования может привести к повреждению аудиосистемы автомобиля или подключаемого устройства.
- ❗ К порту USB разрешается подключать только аудиоустройства.
- ❗ Если портативное устройство не подключено, всегда используйте резиновую заглушку. Это предотвратит повреждение разъемов. Крышка не является водонепроницаемой.

Примечание: Для подключения к гнезду USB используйте кабель из комплекта устройства.

Примечание: Использовать концентратор USB для подключения нескольких USB-устройств к аудиосистеме нельзя.

Примечание: При подключении устройств к гнездам USB выполняется их подзарядка. Если устройство полностью разряжено, то воспроизведение недоступно.

Примечание: В некоторых случаях при подключении iPhone через USB-кабель для воспроизведения музыки и через **Bluetooth®** для использования других функций телефона, воспроизведение звука будет возможным только через соединение, подключенное последним. Например, если **Bluetooth®** является последним подключением, выполненным с iPhone, и подсоединяется провод iPod, по проводу iPod звук через динамики воспроизводиться не будет. Информация о названии композиции и времени по-прежнему будет отображаться на экране. Воспроизведение звука через динамики осуществляется только в случае выбора пользователем аудиорежима на устройстве с беспроводной технологией **Bluetooth®**. Для решения этой проблемы отсоедините и повторно подсоедините USB-провод вашего устройства, выберите в вашем iPod или iPhone пиктограмму **Bluetooth** и во всплывающем окне выберите **Dock Connector** (Док-разъем).

Примечание: iPod и iPhone являются торговыми марками Apple Inc., зарегистрированными в США и других странах.

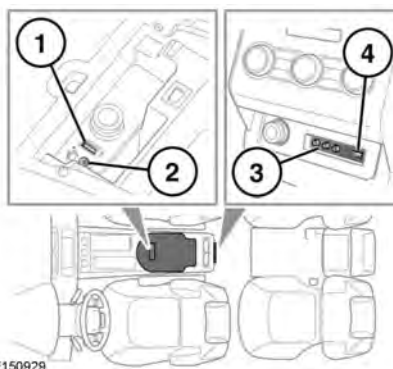

Подключите устройство в соответствующее гнездо.

1. Гнезда USB.
2. Дополнительный аудиовход AUX 3,5 мм.

Примечание: Аудиовход AUX 3,5 мм позволяет подключать дополнительное оборудование (например, персональный стереопроигрыватель MP3, портативные навигаторы и т.д.) к мультимедийной системе автомобиля.

3. Гнезда AV мультимедийной системы в задней части салона.
4. Гнездо USB/iPod мультимедийной системы для пассажиров задних сидений.

При подключении iPod воспроизведение начинается с записи, на которой оно остановилось в прошлый раз, при условии что батарея iPod не разряжена.

Примечание: Такие функции, как **Repeat** (Повтор) и **Mix** (Воспроизведение в случайном порядке), действуют в отношении текущего устройства, и после переключения на другое устройство их необходимо активировать заново.

Примечание: iPod shuffle можно подключать через аудиовход AUX.

Примечание: В автомобилях, оснащенных мультимедийной системой в задней части салона, предусмотрены дополнительные аудио/видео разъемы. Это позволяет подключать к экранам мультимедийной системы в задней части салона различное дополнительное оборудование. За информацией по установке обратитесь к инструкциям изготовителя.

ВОСПРОИЗВЕДЕНИЕ С ПОРТАТИВНОГО УСТРОЙСТВА

Если используется накопитель USB или одобренное устройство iPod, то управлять воспроизведением композиций с них можно с помощью сенсорного экрана.

Примечание: iPod - это товарный знак Apple Inc., зарегистрированный в США и других странах.

Если используется устройство **Bluetooth**®, то управлять воспроизведением композиций с него можно также с помощью сенсорного экрана, однако некоторые функции управления будут недоступны.

Если используется портативное устройство, подключенное к аудиовходу AUX, то управлять воспроизведением композиций необходимо с самого устройства.



Не рекомендуется использовать внешний жесткий диск с интерфейсом USB во время движения автомобиля. Эти устройства не предназначены для использования в автомобиле и могут быть повреждены.

ПОДКЛЮЧЕНИЕ НЕСКОЛЬКИХ УСТРОЙСТВ



К порту USB разрешается подключать только аудиоустройства.

К интерфейсу для портативных устройств можно подключить одновременно несколько устройств, переключаясь между ними с помощью сенсорного экрана. Для переключения режимов нажимайте кнопки **iPod**, **USB**, **Bluetooth** или **AUX**.

Устройство, подключенное первым, остается активным до переключения на следующее устройство.

Если после переключения на другое устройство вернуться назад к первому устройству, воспроизведение начнется с того места, на котором оно было остановлено на первом устройстве (только для устройств USB и iPod).

Примечание: Использовать концентратор USB для подключения нескольких USB-устройств к мультимедийной системе нельзя.

Примечание: При подключении устройств к разъемам iPod и USB выполняется их подзарядка, но если устройство полностью разряжено, воспроизведение не начнется.

Примечание: Такие функции, как **Repeat** (Повтор) и **Shuffle** (Воспроизведение в случайном порядке) действуют только для текущего устройства, поэтому после переключения на другое устройство их необходимо включать заново.

СОПРЯЖЕНИЕ И ПОДКЛЮЧЕНИЕ С ПОМОЩЬЮ МУЛЬТИМЕДИЙНОГО ПРОИГРЫВАТЕЛЯ

Для получения дополнительной информации о технологии беспроводной связи **Bluetooth®** см. **271, ИНФОРМАЦИЯ О СИСТЕМЕ BLUETOOTH®**.

Примечание: Процедура сопряжения и подключения мультимедийного устройства к автомобильной системе с использованием самого мультимедийного устройства может отличаться в зависимости от его модели.

1. Включите зажигание и убедитесь, что сенсорный экран активен.
2. В **Home menu** (Главное меню) выберите программную кнопку "Media" (Медиа), затем выберите программные клавиши **My music** (Моя музыка) и **Source +** (Добавить источник).
3. Выберите **Bluetooth**.

4. Откроется меню. Выберите **Change device** (Сменить устройство).
5. Выберите опцию **Device to Vehicle** (Устройство к автомобилю).

Примечание: Режим обнаружения системы **Bluetooth** включается только на 3 минуты.

6. Выполните поиск устройств **Bluetooth** с мультимедийного устройства. На некоторых переносных устройствах этот процесс называется сопряжением нового устройства. Для получения дополнительной информации см. инструкцию к устройству.
 7. После обнаружения системы **Bluetooth** автомобиля следуйте указаниям на экране. При появлении запроса нажмите **Yes** (Да) для подтверждения сопряжения. Ваше устройство или автомобильная система запросит PIN-код. При поступлении такого запроса введите выбранный вами PIN и нажмите **OK** для подтверждения.
 8. Введите этот же PIN-код на втором устройстве.
 9. После подключения и подсоединения устройства к системе сначала появляется подтверждающее сообщение, затем снова экран **Bluetooth**.
- Примечание:** Некоторые портативные устройства не подключаются автоматически, и их следует подключать вручную через устройство или при помощи функции **Change device** (Сменить устройство).

ПОРТАТИВНЫЕ УСТРОЙСТВА: СОПРЯЖЕНИЕ И ПОДКЛЮЧЕНИЕ С ПОМОЩЬЮ СЕНСОРНОГО ЭКРАНА

1. Включите функцию подключения вашего устройства с технологией беспроводной связи **Bluetooth®**. Убедитесь, что устройство находится в режиме видимости для обнаружения системой **Bluetooth** (подробнее см. инструкцию к устройству).
2. Включите зажигание и убедитесь, что сенсорный экран активен. См. **106, ГЛАВНОЕ МЕНЮ СЕНСОРНОГО ЭКРАНА**.
3. В **Home menu** (Главное меню) выберите меню "Media" (Мультимедиа), а затем выберите **My Music** (Моя музыка). См. **241, ОРГАНЫ УПРАВЛЕНИЯ ПОРТАТИВНЫМИ УСТРОЙСТВАМИ**.
4. Нажмите программную кнопку **Bluetooth**.
5. Откроется меню. Нажмите программную кнопку **Change device** (Сменить устройство).
6. Нажмите программную кнопку **Vehicle to device** (Автомобиль к устройству).
7. Найдите устройство в списке и выберите соответствующую опцию **Pair and connect** (Сопряжение и подключение).

Примечание: При обнаружении более пяти устройств для просмотра всего списка пользуйтесь прокруткой.

8. При поступлении соответствующего запроса введите в устройство PIN-код (персональный идентификационный номер). Дополнительную информацию см. в руководстве по эксплуатации устройства.
9. После сопряжения и подключения вашего устройства к системе подтверждающее сообщение отображается перед переходом к экрану **My music** (Моя музыка), **Bluetooth**.

Примечание: Поскольку поиск устройств **Bluetooth** занимает некоторое время, перед началом поиска устройств **Bluetooth** рекомендуется отключить функцию таймаута возврата в главное меню. Изменить данную настройку можно, выбрав **Screen** (Экран) в меню **Setup** (Настройки), а затем выбрав **Time out to home menu** (Тайм-аут возврата в главное меню).

СМЕНА ИЛИ ОТКЛЮЧЕНИЕ УСТРОЙСТВ

1. Включите зажигание и убедитесь, что сенсорный экран активен. См. **106, ГЛАВНОЕ МЕНЮ СЕНСОРНОГО ЭКРАНА**.
2. В **Home menu** (Главное меню) выберите меню "Media" (Мультимедиа), а затем выберите **My Music** (Моя музыка). См. **241, ОРГАНЫ УПРАВЛЕНИЯ ПОРТАТИВНЫМИ УСТРОЙСТВАМИ**.
3. Нажмите программную кнопку **Bluetooth**.
4. Выберите в меню **Bluetooth** пункт **Change device** (Сменить устройство).

5. Выберите **Disconnect** (Отсоединить). Откроется всплывающее окно подтверждения, и можно будет использовать опцию **Search new** (Поиск нового устройства) или выбрать другое устройство в списке сопряженных устройств.

ОРГАНЫ УПРАВЛЕНИЯ ТЕЛЕВИЗИОННОЙ СИСТЕМОЙ

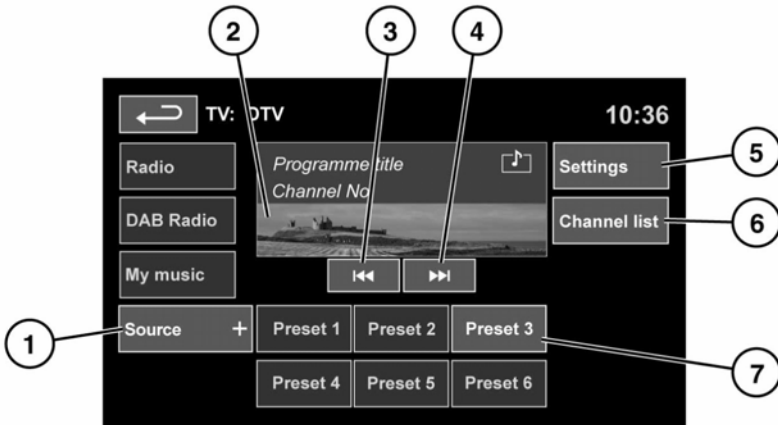

E155699



Пользуйтесь системой, изменяйте настройки и просматривайте сообщения системы, только когда это безопасно.



Длительное воздействие громких звуков (более 85 децибел) может отрицательно сказаться на слухе.

Примечание: Некоторое электронное оборудование, используемое в автомобиле или в непосредственной близости от него, может повлиять на работу системы (например, зарядное устройство и т.п.).

Примечание: Прием телевизионного сигнала может быть недоступен в некоторых странах и зависит от трансляционной сети.

Нажмите кнопку меню "Media" (Мультимедиа) или коснитесь программной кнопки меню "Media" (Мультимедиа) в **Home menu** (Главное меню) сенсорного экрана, а затем нажмите программную кнопку **TV/My video** (ТВ/Мое видео). См. **106, ГЛАВНОЕ МЕНЮ СЕНСОРНОГО ЭКРАНА.**

- Source** (Источник) — выбор диапазона телевизора/видеовхода:
 - Нажмите **Source** (Источник) для просмотра и выбора цифрового (**DTV 1** (DTV 1 – цифровое) или **DTV 2 – Digital** (DTV 2 – цифровое)) или аналогового (**TV – Analogue** (ТВ – аналоговое)) телевидения, CD/DVD, USB или iPod.

При переключении между аналоговым и цифровым диапазонами отображается канал, использовавшийся в выбранном диапазоне в прошлый раз. При переключении между цифровыми диапазонами отображается текущий канал.

2. Экран предварительного просмотра телепрограммы: коснитесь для перехода в полноэкранный режим. Элементы управления и информацию телегида (EPG) можно вывести в любое время, коснувшись экрана.

Для возврата из режима полноэкранного просмотра в режим предварительного просмотра длительно нажмите пальцем на окне полноэкранного просмотра.

3. Поиск назад: просмотр предыдущего телеканала в списке.
4. Поиск вперед: просмотр следующего телеканала в списке.
5. **Settings** (Настройки): включение и отключение дорожных сообщений и выпусков новостей, выбор аналогового ТВ или альтернативных форматов аналогового телевидения при поездках в другие страны.

Примечание: В разных странах могут использоваться различные стандарты. Убедитесь, что автомобиль оснащен телевизионным модулем, соответствующим данной стране/региону.

6. **Channel list** (Список каналов): просмотр алфавитного списка всех доступных телеканалов.

- Также выводится небольшое окно предварительного просмотра текущего канала и название программы.
- Нажмите на один канал в списке, чтобы вывести этот канал и его название в окне предварительного просмотра.
- Коснитесь окна предварительного просмотра канала для начала просмотра.

Примечание: Телевизионная система постоянно проверяет наличие каналов, поэтому некоторые каналы в списке иногда могут быть недоступны (например, когда автомобиль перемещается между различными зонами вещания).

Примечание: После смены телевизионного формата одной страны на другой, список каналов будет пустым, пока не будут найдены все каналы.

7. Предварительно сохраненные телеканалы:
 - Нажмите и удерживайте, чтобы сохранить текущий канал в качестве предварительной настройки. Название канала будет отображаться на программной кнопке.
 - Нажмите и отпустите для выбора канала, сохраненного в данной предварительной настройке.

Примечание: В сохраненных предварительных настройках содержатся сведения, указывающие страну, где они сохранялись. При выборе конкретной предварительной настройки также выбирается телевизионный формат для той страны, где она была сохранена. Поскольку в различных странах используются разные форматы аналогового телевидения, может возникнуть ситуация, когда список аналоговых каналов будет пустым.

Информация об использовании органов управления мультимедийными устройствами на блоке аудио/видео и на рулевом колесе приведена в **226, ОРГАНЫ УПРАВЛЕНИЯ АУДИО/ВИДЕОСИСТЕМОЙ.**

ОРГАНЫ УПРАВЛЕНИЯ МУЛЬТИМЕДИЙНЫМ ВИДЕОПРОИГРЫВАТЕЛЕМ

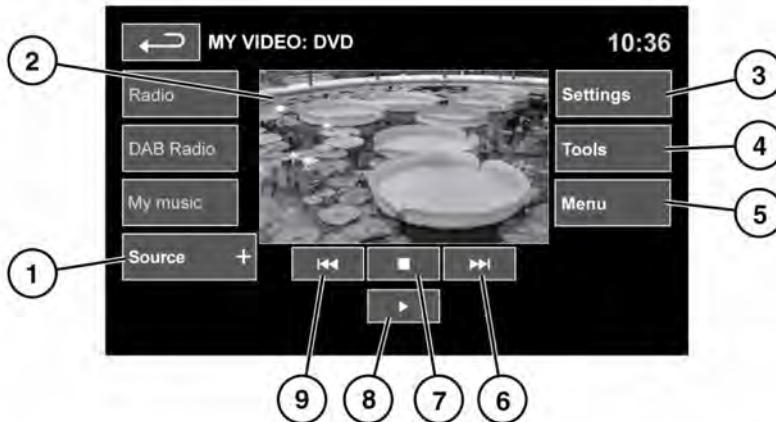

E155711

⚠ Пользуйтесь системой, изменяйте настройки и просматривайте сообщения системы, только когда это безопасно.

⚠ Длительное воздействие громких звуков (более 85 децибел) может отрицательно сказаться на слухе.

Примечание: Некоторое электронное оборудование, используемое в автомобиле или в непосредственной близости от него, может повлиять на работу системы (например, зарядное устройство и т.п.).

Нажмите кнопку меню "Media" (Мультимедиа) или коснитесь программной кнопки меню "Media" (Мультимедиа) в **Home menu** (Главное меню) сенсорного экрана, а затем нажмите программную кнопку **TV/My video** (ТВ/Мое видео). См. **106, ГЛАВНОЕ МЕНЮ СЕНСОРНОГО ЭКРАНА.**

1. **Source** (Источник): выбор диапазона телевизора/видеовхода. Коснитесь кнопки для просмотра и выбора DVD или другого формата видеоносителя (CD/USB) при условии, что они имеются. Выбранный источник отображается на экране.

Примечание: Меню **TV/My video** (ТВ/Мое видео) закрывается через 5 секунд бездействия.

2. Экран предварительного просмотра сведений о видеоносителе: коснитесь для перехода в полноэкранный режим. Элементы управления можно вывести в любое время, коснувшись экрана.
Для возврата из режима полноэкранного просмотра в режим предварительного просмотра длительно нажмите пальцем на окне полноэкранного просмотра.
 3. **Settings** (Настройки): в зависимости от типа видеоматериала в настройках могут присутствовать 3 подменю: **Options** (Опции), **VOD** (Видео по запросу) и **Audio settings** (Настройки аудио).
VOD (Видео по запросу) позволяет воспроизводить контент DivX VOD с видеоносителя. При нажатии программной кнопки "VOD" (Видео по запросу) отобразится восьмизначный цифровой код регистрации.
Проигрыватель должен быть зарегистрирован на сайте DivX. См. **229, ЛИЦЕНЗИИ**.
 4. **Tools** (Сервис): доступны следующие опции:
 - **GOTO** (ПЕРЕХОД): в меню ПЕРЕХОД содержатся опции для доступа к разным частям видеоматериала: **Chapter** (Раздел) или **Title number** (Номер заголовка).
 - **Subtitles** (Субтитры)
 - **Угол**
 - **Аудиосистема**
 - **Top menu** (Верхнее меню)
 5. **Menu** (Меню): просмотр меню видеоносителей. В некоторых окнах вместо этой кнопки может отображаться программная кнопка **Browse** (Обзор).
 6. **Поиск вперед**: выберите для просмотра следующей главы DVD или для прокрутки файлов видеоисточника.
 7. Выберите для приостановки воспроизведения. При втором нажатии воспроизведение останавливается и DVD-диск устанавливается в начало.
 8. Выберите для включения/возобновления воспроизведения.
 9. **Поиск назад**: выберите для просмотра предыдущей главы DVD или для прокрутки файлов видеоисточника.
- Информация об использовании органов управления мультимедийными устройствами на блоке аудио/видео и на рулевом колесе приведена в **226, ОРГАНЫ УПРАВЛЕНИЯ АУДИО/ВИДЕОСИСТЕМОЙ**.

ЗАПРЕТ ПРОСМОТРА ВИДЕО ПРИ УПРАВЛЕНИИ АВТОМОБИЛЕМ

При движении автомобиля вывод видеоизображения на дисплей автоматически блокируется. На сенсорном экране отображается окно **TV/My video** (ТВ/Мое видео) и соответствующее предупреждение о безопасности.

ПОЛНОЭКРАННОЕ ИЗОБРАЖЕНИЕ

В полноэкранном режиме элементы управления поиском действуют так же, как и в режиме предварительного просмотра.

Для увеличения изображения нажимайте на соответствующие программные клавиши **4:3**, **16:9** или **Zoom** (Масштабирование).

ОРГАНЫ УПРАВЛЕНИЯ РЕЖИМОМ ДВОЙНОГО ИЗОБРАЖЕНИЯ DUAL VIEW

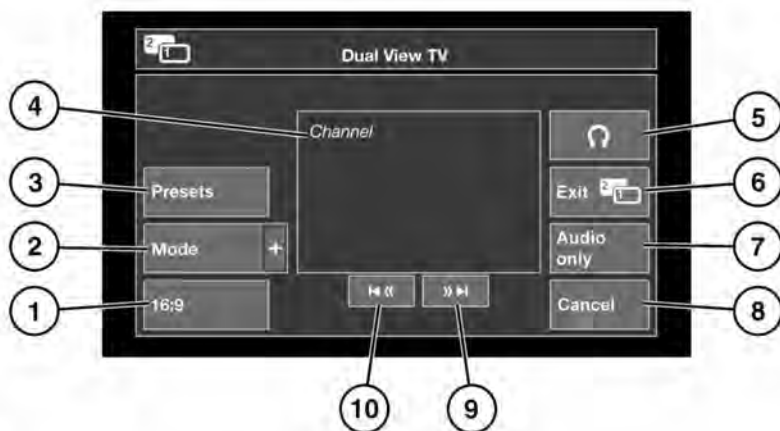

8 14 0042

1. Выбор формата изображения (4:3, **Zoom** (Масштабирование), 16:9). Следующий доступный формат отображается на программной кнопке.
2. Просмотр списка всех доступных видеисточников. Для выбора источника коснитесь соответствующей программной кнопки. Откроется меню управления для данного источника.
3. Нажмите для отображения списка настроенных каналов.
Примечание: Во время движения экран предварительного просмотра отключается.
4. Сведения о текущем видеисточнике (например, название телеканала или программы).
5. Включение или отключение вывода звука на беспроводные наушники.
6. Отмена режима двойного изображения: на сенсорном экране откроется меню, которое видит водитель.
7. Выберите для сохранения воспроизведения звука данного видеисточника, когда на сенсорном экране откроется меню, которое видит водитель.
8. Выберите, чтобы закрыть всплывающее меню управления режимом двойного изображения.
9. Поиск вверх: просмотр следующего канала в списке или следующей записи на CD- или DVD-диске.
10. Поиск вниз: просмотр предыдущего канала в списке или предыдущей записи на CD- или DVD-диске.

Режим двойного отображения

Примечание: Если выбранным носителем является CD- или DVD-диск, между программными кнопками поиска отображается кнопка воспроизведения/паузы.

Примечание: Если меню управления не используется более 5 секунд, дисплей возвращается в полноэкранный режим. Для вывода меню снова нажмите кнопку режима двойного отображения.

РЕЖИМ ДВОЙНОГО ИЗОБРАЖЕНИЯ

В режиме двойного изображения передний пассажир может смотреть на сенсорном экране телевизор или видеоизображение, в то время как водитель пользуется другой системой (например, радиоприемником или навигацией).

Примечание: Когда водитель выбирает альтернативный аудиисточник (например, радиоприемник), звук воспроизводится через динамики автомобиля. В этом случае пассажир может слушать звук при просмотре в режиме двойного отображения через беспроводные наушники.



Нажмите данную кнопку, чтобы активировать режим двойного изображения (расположена с правой стороны сенсорного экрана).

Когда включен режим двойного изображения, пассажир может нажать эту кнопку, чтобы вывести/скрыть меню управления.

Примечание: Данное меню управления также отображается на экране в окне водителя.

Примечание: В режиме двойного изображения пассажиры на заднем сиденье могут видеть сразу оба изображения.

РЕЖИМ ДВОЙНОГО ИЗОБРАЖЕНИЯ: НАУШНИКИ

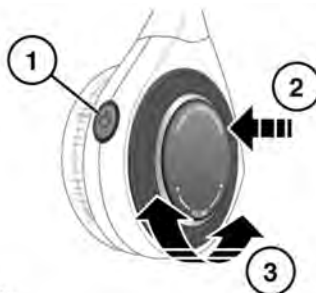

E150761

1. Нажмите для включения или выключения.
2. Нажмите для смены аудиоканала.
3. Вращайте для регулировки громкости наушников.

Мультимедийная система в задней части салона

УПРАВЛЕНИЕ МУЛЬТИМЕДИЙНОЙ СИСТЕМОЙ В ЗАДНЕЙ ЧАСТИ САЛОНА ЧЕРЕЗ СЕНСОРНЫЙ ЭКРАН

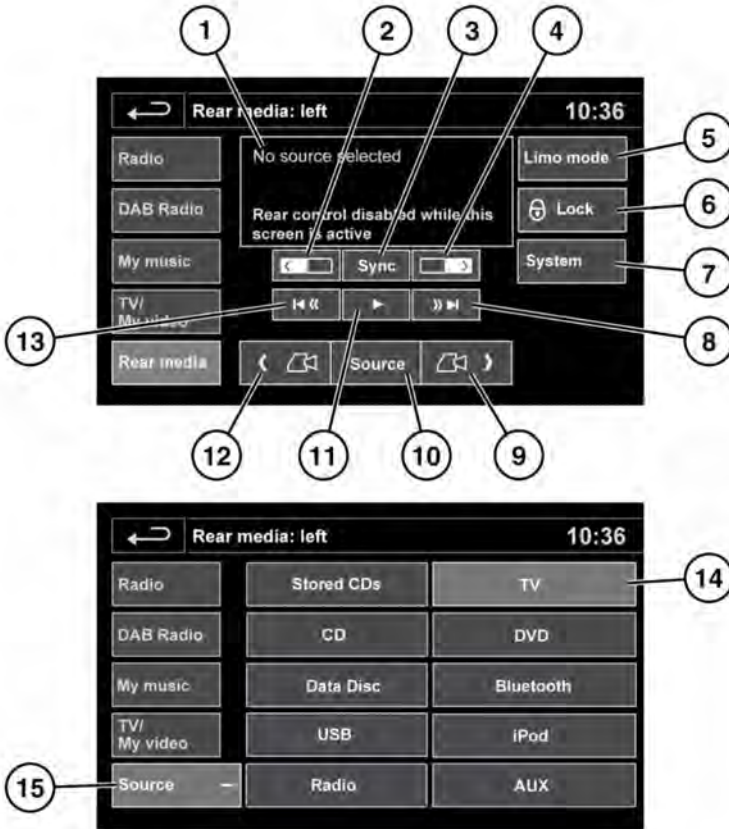

E31616

Нажмите кнопку меню "Media" (Медиа) или коснитесь программной кнопки меню "Media" (Медиа) в **Home menu** (Главное меню) сенсорного экрана, а затем выберите программную кнопку **Rear media** (Мультимедийная система в задней части салона).

Примечание: Когда на сенсорный экран выводится основной экран управления мультимедийной системой в задней части салона, дистанционное управление данной системой блокируется.

1. Информационный дисплей.
2. Нажмите, чтобы выбрать левый задний экран.

Мультимедийная система в задней части салона

- 3. Sync** (Синхронизация): после выбора источника (см. пункты **2** и **4**) нажмите **Sync** (Синхронизация), чтобы синхронизировать работу обоих экранов. После этого на обоих экранах будет отображаться сигнал с выбранного источника.

Примечание: Если экраны уже синхронизированы, кнопка **Sync** (Синхронизация) будет окрашена серым цветом.

- 4.** Нажмите, чтобы выбрать правый задний экран.
- 5. Limo mode** (Режим лимузина): нажмите для включения (**On**) или выключения (**Off**) режима лимузина. Если включен режим лимузина, задние пассажиры могут управлять всей мультимедийной системой салона и любыми подключенными источниками с помощью пульта дистанционного управления.
- 6. Lock** (Блокировка): нажмите, чтобы заблокировать или разблокировать дистанционное управление мультимедийной системой из задней части салона.
- 7. System** (Система): нажмите переключатель, чтобы включить или выключить выбранную мультимедийную систему в задней части салона.
- 8.** Пропуск / поиск вперед для выбранного экрана.
- 9.** Нажмите, чтобы вывести звук с правого заднего экрана через аудиосистему салона.

Примечание: Функция доступна, только когда мультимедийная система в задней части салона находится в режиме **Limo mode** (Режим лимузина).

- 10. Source** (Источник): нажмите, чтобы открыть меню выбора источника для мультимедийной системы в задней части салона.
- 11.** Воспроизведение/пауза для выбранного экрана.
- 12.** Нажмите, чтобы вывести звук с левого заднего экрана через аудиосистему салона.
Примечание: Функция доступна, только когда мультимедийная система в задней части салона находится в режиме **Limo mode** (Режим лимузина).
- 13.** Пропуск/поиск назад для выбранного экрана.
- 14.** Меню выбора источника для мультимедийной системы в задней части салона: нажмите кнопку требуемого источника.
- 15. Source** (Источник): нажмите для возврата на экран управления **Rear media** (Мультимедийная система в задней части салона).

Мультимедийная система в задней части салона

ДИСТАНЦИОННОЕ УПРАВЛЕНИЕ МУЛЬТИМЕДИЙНОЙ СИСТЕМОЙ В ЗАДНЕЙ ЧАСТИ САЛОНА

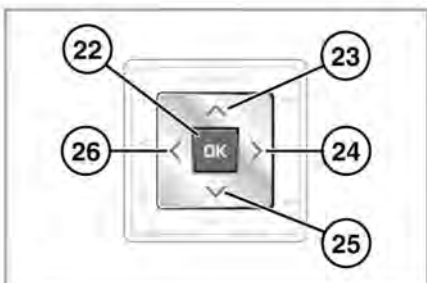
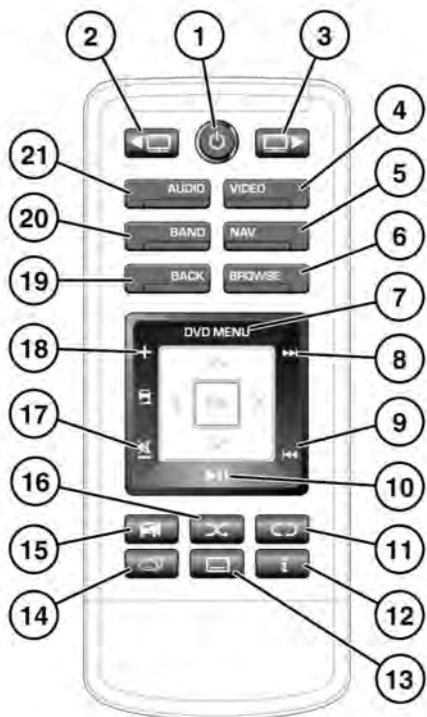

EN61273

1. Нажмите и отпустите для выключения экрана. Нажмите и удерживайте, чтобы выключить мультимедийную систему в задней части салона.
2. Выбор/включение левого экрана.
3. Выбор/включение правого экрана.
4. Выбор источника видеосигнала.
5. Сводная информация о навигации.
6. Список каналов ТВ/Поиск.
7. Меню DVD.
8. Следующая дорожка/файл/канал/станция.
9. Предыдущая дорожка/файл/канал/станция.
10. Воспроизведение/Пауза.
11. Повтор.
12. Информация.
13. Включение/выключение субтитров.
14. Нажмите для выбора любого из доступных ТВ-каналов.
15. Управление звуком в салоне.
16. Shuffle (Воспроизведение в случайном порядке).
17. Уменьшение громкости/выключение звука аудиосистемы автомобиля.
18. Увеличение громкости аудиосистемы автомобиля.
19. Back (Назад): нажмите для возврата в предыдущее меню.
20. Выбор частотного диапазона.
21. Выбор аудиоисточника.
22. ОК: нажмите для подтверждения выбора.
23. Кнопка со стрелкой вверх*.
24. Кнопка со стрелкой вправо*.
25. Кнопка со стрелкой вниз*.

26. Кнопка со стрелкой влево*.

*Назначение этих многофункциональных кнопок изменяется в зависимости от выбранного источника.

ИСПОЛЬЗОВАНИЕ МУЛЬТИМЕДИЙНОЙ СИСТЕМЫ В ЗАДНЕЙ ЧАСТИ САЛОНА

Чтобы гарантировать выполнение команд, верхняя часть пульта дистанционного управления должна быть направлена на соответствующий задний экран.

Для активации системы нажмите кнопку включения/выключения мультимедийной системы в задней части салона на пульте дистанционного управления, а затем кнопку выбора нужного экрана.

После этого нажмите кнопку требуемой функции аудио или видео. Последующие команды с пульта ДУ будут управлять системой, которая использовалась последней.

Во избежание случайного включения другой системы рекомендуется обязательно выбирать необходимую систему перед осуществлением дальнейших команд.

Примечание: Когда пульт дистанционного управления не используется, храните его в соответствующем вещевом отсеке для предотвращения случайного повреждения.

МУЛЬТИМЕДИЙНАЯ СИСТЕМА В ЗАДНЕЙ ЧАСТИ САЛОНА: НАУШНИКИ

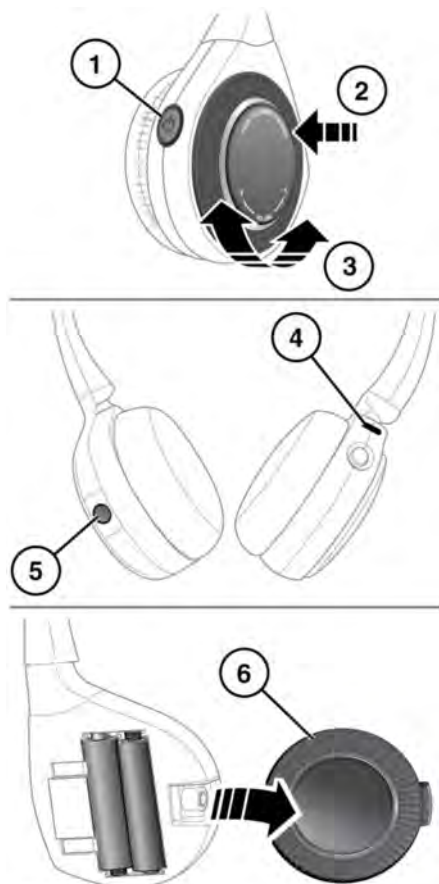

E170640

1. Нажмите для включения или выключения наушников.
2. Нажмите для смены аудиоканала.
3. Вращайте для регулировки громкости наушников.
4. Светодиодный индикатор состояния:

Мультимедийная система в задней части салона

- При получении сигнала от автомобиля индикатор горит постоянно.
 - При отсутствии сигнала от автомобиля индикатор мигает.
 - При низком заряде элементов питания индикатор мигает, а затем через некоторое время гаснет.
5. Крепежный винт крышки отсека для элементов питания.
 6. Крышка отсека для элементов питания.

При низком заряде элементов питания наушники издают звуковой сигнал каждые 90 секунд.

Для замены элементов питания используйте следующую процедуру:

1. Выверните крепежный винт крышки отсека для элементов питания (5).
2. Сдвиньте крышку (6) с наушников.
3. Установите новые элементы питания размера AAA.

Примечание: Убедитесь, что полярность элементов питания совпадает с полярностью, указанной внутри отсека для элементов питания наушников.

4. Вставьте крышку отсека для элементов питания.

Примечание: Наушники не будут работать, если элементы питания установлены неправильно.

Примечание: В обычных условиях эксплуатации срок службы элементов питания составляет 6 месяцев.

Примечание: Всегда используйте качественные элементы питания одного и того же типа.



Использованные батарейки следует утилизировать должным образом, поскольку они содержат вредные вещества. По вопросу утилизации обращайтесь к дилеру / в авторизованную мастерскую и/или в местные уполномоченные органы.

ЭЛЕМЕНТ ПИТАНИЯ ПУЛЬТА ДИСТАНЦИОННОГО УПРАВЛЕНИЯ МУЛЬТИМЕДИЙНОЙ СИСТЕМОЙ В ЗАДНЕЙ ЧАСТИ САЛОНА



E152005

Мультимедийная система в задней части салона

Низкий уровень заряда элемента питания пульта дистанционного управления отображается 3-кратным миганием кнопки питания пульта при нажатии на нее.

Замена элементов питания:

- Снимите хромированную крышку отсека для элементов питания.
- Установите два элемента питания AAA. Убедитесь, что полярность элементов питания совпадает с полярностью, указанной внутри отсека для элементов питания пульта дистанционного управления.

Примечание: Пульт дистанционного управления не будет работать, если элементы питания установлены неправильно.

Примечание: Всегда используйте качественные элементы питания одного и того же типа.

- Установите хромированную крышку элементов питания.



Утилизация элемента питания: использованные элементы питания следует утилизировать должным образом, поскольку они содержат вредные вещества. По вопросу утилизации обратитесь за советом к дилеру / в авторизованную мастерскую и / или в местные уполномоченные органы.

ИСПОЛЬЗОВАНИЕ ГОЛОСОВОГО УПРАВЛЕНИЯ

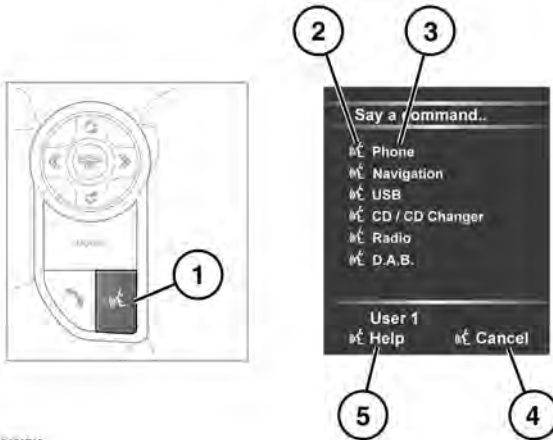

E151915

Примечание: Система голосового управления была создана для распознавания различных языков. При этом невозможно гарантировать, что система сможет распознать все диалекты каждого из этих языков. Обратитесь к вашему дилеру / в авторизованную мастерскую для проверки совместимости системы голосового управления с конкретным диалектом.

1. Голосовое управление: нажмите кратковременно для запуска сеанса голосового управления. На сенсорном экране появится всплывающее меню. Нажмите и удерживайте для отмены сеанса голосового управления.

Примечание: Чтобы прервать звуковые сигналы обратной связи, нажмите и отпустите кнопку голосового управления во время сеанса голосового управления. Подождите, пока прозвучит звуковой сигнал, и подайте следующую команду.

2. Символ голосового управления: показывает доступность команд. Подождите, пока появится данный символ и прозвучит звуковой сигнал, после этого подайте команду.
3. Список команд: появляется во всплывающем меню, обеспечивает обратную связь и доступные команды на каждой фазе сеанса голосового управления. Произнесите одну из доступных команд.

Примечание: Поскольку список команд появляется прежде, чем система будет готова, необходимо дождаться появления символа голосового управления рядом с командой и только тогда произносить ее.

4. Когда отображается эта надпись, произнесите **Cancel** (Отмена), чтобы отменить текущий голосовой сеанс.
5. Когда отображается эта надпись, произнесите **Help** (Справка), чтобы получить помощь во время сеанса голосового управления.

Примечание: Текущий пользователь (**User 1** (Пользователь 1) или **User 2** (Пользователь 2)) обозначается в нижней части списка команд.

Примечание: Если элемент списка не помещается в окне, появляется символ ...>. Используйте элементы управления поиском на рулевом колесе для просмотра всей записи. См. 226, **ОРГАНЫ УПРАВЛЕНИЯ АУДИО/ВИДЕОСИСТЕМОЙ**.

ГОЛОСОВОЕ ОБУЧЕНИЕ

Для прослушивания учебного курса по использованию системы голосового управления:

1. Кратковременно нажмите кнопку голосового управления на рулевом колесе для запуска сеанса голосового управления.
2. Дождитесь звукового сигнала, затем произнесите **Voice tutorial** (Голосовое обучение).

Учебный курс по использованию системы голосового управления также можно выбрать при помощи сенсорного экрана следующим образом:

1. Выберите пиктограмму "Settings" (Настройки) в **Home menu** (Главное меню) сенсорного экрана. См. 106, **ГЛАВНОЕ МЕНЮ СЕНСОРНОГО ЭКРАНА**.
2. В меню **Setup** (Настройка) выберите **Voice** (Голосовое управление).
3. В меню **Voice settings** (Настройки голосового управления) выберите **Operating guide** (Руководство по эксплуатации).
4. Выберите **Voice tutorial** (Голосовое обучение).

Следуйте инструкциям на сенсорном экране.

Учебный курс по использованию системы голосового управления можно в любой момент отменить, коснувшись сенсорного экрана или нажав кнопку голосового управления на рулевом колесе и удерживая ее.

ОБУЧЕНИЕ СИСТЕМЫ ГОЛОСОВОГО УПРАВЛЕНИЯ

Данная функция улучшает распознавание голосовых характеристик пользователя системой после выполнения программы обучения. Выполнение обучения системы голосового управления:

1. Выберите пиктограмму "Settings" (Настройки) в **Home menu** (Главное меню) сенсорного экрана. См. 106, **ГЛАВНОЕ МЕНЮ СЕНСОРНОГО ЭКРАНА**.
2. В меню **Setup** (Настройка) выберите **Voice** (Голосовое управление).

3. В меню **Voice settings** (Настройки голосового управления) выберите **Voice training** (Обучение системы голосового управления).
4. Выберите **User 1** (Пользователь 1) или **User 2** (Пользователь 2), чтобы начать обучение.

Следуйте инструкциям на сенсорном экране и голосовым указаниям.

Сеанс обучения можно отменить в любое время, коснувшись сенсорного экрана или нажав кнопку голосового управления на рулевом колесе и удерживая ее.

НАСТРОЙКИ ГОЛОСОВОГО УПРАВЛЕНИЯ

- **Command list** (Список команд): при нажатии кнопки "I" рядом с любой из команд отобразятся альтернативные варианты произношения этой команды.
- **Voicetags** (Голосовые метки): просмотр категорий. Выберите категорию для управления голосовыми метками выбранной системы. См. **268, ГОЛОСОВЫЕ МЕТКИ**.
- **Operating guide** (Руководство по эксплуатации): просмотр кратких инструкций по системе голосового управления. Выберите **Voice tutorial** (Голосовое обучение) для получения подробных инструкций по системе голосового управления (отмена через всплывающее окно или путем нажатия и удержания кнопки голосового управления).
- **Preferences** (Предпочтения): изменение следующих настроек:
 - **Voice profile** (Голосовой профиль): систему голосового управления можно обучить для более точного распознавания конкретного голоса или произношения. Настройка по умолчанию – **All** (Все). Чтобы создать голосовой профиль для пользователя **User 1** (Пользователь 1) или **User 2** (Пользователь 2), необходимо предварительно провести обучение.

Чтобы провести обучение выберите **User 1** (Пользователь 1) или **User 2** (Пользователь 2) и следуйте указаниям на экране и голосовым инструкциям.

- **Voice feedback** (Голосовой ответ): выберите **On/Off** (Включение/выключение).
- **Feedback volume** (Громкость ответа): отрегулируйте кнопками +/- . Уменьшить громкость до нуля невозможно.
- **Voice training** (Голосовое обучение): вызов программы обучения системы голосового управления, цель которой улучшить распознавание голосовых характеристик пользователя. Выберите **User 1** (Пользователь 1) или **User 2** (Пользователь 2) и следуйте указаниям на экране и голосовым инструкциям. См. **266, ОБУЧЕНИЕ СИСТЕМЫ ГОЛОСОВОГО УПРАВЛЕНИЯ**.

Сеанс обучения можно отменить в любое время, коснувшись всплывающего окна или нажав и удерживая кнопку "Voice" (Голосовое управление) на рулевом колесе. См. **265, ИСПОЛЬЗОВАНИЕ ГОЛОСОВОГО УПРАВЛЕНИЯ**.

ГОЛОСОВЫЕ МЕТКИ

Голосовые метки позволяют пользователю настроить голосовую систему таким образом, чтобы пункт назначения в навигационной системе, телефонный номер или радиоканал можно было вызывать одной голосовой командой.

Добавление голосовой метки:

1. Кратковременно нажмите кнопку голосового управления для запуска сеанса голосового управления.
2. Дождитесь звукового сигнала и произнесите **Phone** (Телефон), **Navigation** (Навигация) или **Radio** (Радио).
3. Произнесите **Store voicetag** (Сохранить голосовую метку).

Управлять голосовыми метками можно также через сенсорный экран:

1. Выберите пиктограмму "Settings" (Настройки) в **Home menu** (Главное меню) сенсорного экрана. См. **106, ГЛАВНОЕ МЕНЮ СЕНСОРНОГО ЭКРАНА**.
2. В меню **Setup** (Настройка) выберите **Voice** (Голосовое управление).
3. В меню **Voice settings** (Настройки голосового управления) выберите **Voicetags** (Голосовые метки).
4. Выберите систему для включения голосовой меткой: (**Phone** (Телефон), **Navigation** (Навигация) или **Radio/DAB** (Радио/DAB)).

Следуйте инструкциям на сенсорном экране и голосовым указаниям.

ГОЛОСОВЫЕ КОМАНДЫ ДЛЯ ОБЪЕКТОВ POI

Для вызова окна идентификаторов объектов инфраструктуры (POI) на экране навигационной системы, произнесите **Navigation** (Навигация) и название одной из следующих категорий объектов POI:

- **Petrol station/Petrol** (Автозаправочные станции/ Бензин)
- **Parking/Car park** (Автостоянка)

- **Land Rover Retailer** (Дилер Land Rover)
- **Hospital** (Больница)
- **Golf course** (Поле для гольфа)
- **Tourist information** (Информация для туристов)
- **Restaurant / I'm Hungry** (Ресторан / Я голоден)
- **Shopping centre** (Торговый центр)
- **Hotel** (Отель)
- **Motorway Service** (Обслуживание на автостраде)
- **Town centre** (Деловой центр)

Примечание: После слова **Navigation** (Навигация) необходимо сразу же произнести название категории.

На дисплее навигации появятся символы, указывающие расположение выбранных объектов POI. Для получения дополнительной информации об объектах POI см. **302, МОИ POI**.

ОБЩИЕ СВЕДЕНИЯ О ТЕЛЕФОННОЙ СИСТЕМЕ

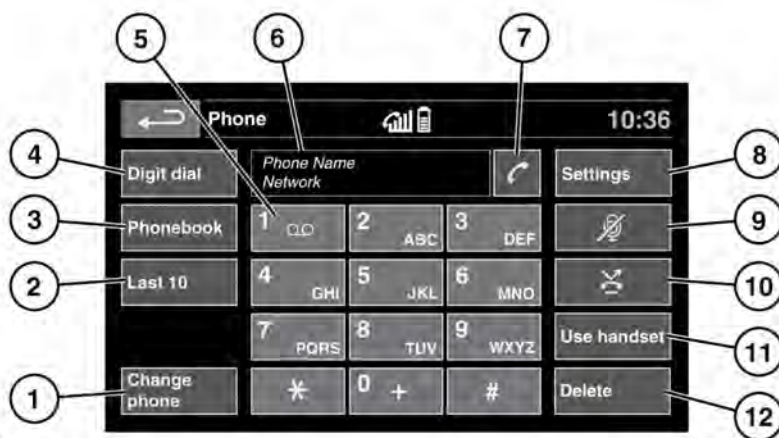

Для доступа к меню **Phone** (Телефон): нажмите кнопку "Phone" (Телефон) или коснитесь пиктограммы меню "Phone" (Телефон) в **Home menu** (Главное меню) сенсорного экрана. См. **106, ГЛАВНОЕ МЕНЮ СЕНСОРНОГО ЭКРАНА**.

1. **Change phone** (Сменить телефон): поиск нового или переключение на другой сопряженный телефон.
2. **Last 10** (Последние 10): доступ к 10 последним вызовам (исходящим, входящим и непринятым).
3. **Phonebook** (Телефонная книга): доступ к загруженной телефонной книге.
4. **Digit dial** (Набор номера): доступ к режиму набора номера.
5. Нажмите и удерживайте кнопку для получения голосовой почты.

6. Индикация состояния: отображение имени и/или номера телефона абонента и продолжительности разговора.
7. Значки вызова/отбоя. Нажмите для вызова/ответа или завершения вызова.
8. **Settings** (Настройки): доступ к меню **Voice mail set up** (Настройки голосовой почты), **Answer options** (Варианты ответа) и **Phone options** (Опции телефона).
9. Отключение микрофона: переход в режим **Privacy** (Режим конфиденциальности). При включении данной функции будет отключен микрофон, и ваш собеседник не будет слышать ваши разговоры с другими людьми.

10. Автоматический сброс: когда функция включена, все входящие вызовы отклоняются или перенаправляются на голосовую почту (в зависимости от настроек подключенного телефона).
11. **Use handset** (Использовать трубку): перевод вызова на подключенный телефон.
12. **Delete** (Удалить): коснитесь, чтобы удалить последнюю набранную цифру или удерживайте, чтобы удалить введенный номер целиком.

ИНФОРМАЦИЯ О СИСТЕМЕ BLUETOOTH®



Bluetooth® – это название беспроводной технологии маломощной радиосвязи, позволяющей различным электронным устройствам обмениваться данными.

Примечание: Зарегистрированная торговая марка и эмблемы **Bluetooth®** принадлежат Bluetooth SIG, Inc. Использование этих знаков компанией Jaguar Land Rover Limited осуществляется согласно лицензии.

Беспроводная технология Land Rover **Bluetooth** поддерживает профиль громкой связи **Bluetooth®** (HFP), расширенный профиль распространения аудио (A2DP), профиль дистанционного управления аудио- и видео аппаратурой (AVRCP) и профиль доступа к сообщениям (MAP).

Примечание: Профили HFP и A2DP/AVRCP можно подключать независимо друг от друга, одновременно подключая телефон через один профиль, а портативное устройство – через другой.

Прежде чем использовать автомобильную телефонную систему **Bluetooth**, необходимо выполнить сопряжение и подключение устройства **Bluetooth** к автомобильной системе. Для этого можно воспользоваться одним из двух способов: с телефона подключиться к автомобильной системе (предпочтительный способ) или через сенсорный экран подключиться к телефону. Если возникли трудности с одним из этих способов, попробуйте использовать второй.

При каждом включении зажигания автомобильная система будет пытаться установить соединение с последним подключенным телефоном.

Поскольку телефоны обладают разнообразными аудио- и эхо-характеристиками, системе автомобиля может потребоваться несколько секунд для адаптации и обеспечения оптимального качества звука. Чтобы добиться этого, может потребоваться немного уменьшить уровень громкости мультимедийной системы и скорость работы вентилятора.

ПРАВИЛА БЕЗОПАСНОГО ИСПОЛЬЗОВАНИЯ ТЕЛЕФОНА

 Даже при использовании функции громкой связи Bluetooth пользоваться телефоном во время управления автомобилем опасно, так как это отвлекает внимание водителя от дорожной ситуации. Если вы хотите воспользоваться телефоном, остановитесь в подходящем месте, где вы не будете подвергаться опасности и создавать помехи движению других автомобилей.

 Водитель может пользоваться телефоном только в безопасной ситуации, когда телефон не отвлекает водителя от дороги.

 Запрещается использовать текстовые сообщения во время движения. Текстовые сообщения во время движения отвлекают внимание от дороги и могут повлечь ДТП и привести к серьезным травмам или смерти.

 Выключайте телефон в зонах повышенной взрывоопасности. К ним относятся заправочные станции, гаражи, зоны хранения топлива и химические заводы, а также места, где в воздухе содержатся пары топлива (например, открытый капот автомобиля), химикаты или металлическая пыль. Телефон может инициировать взрыв или воспламенение.

 Телефон может создавать помехи в работе кардиостимуляторов и слуховых аппаратов. Узнайте у врача или производителя, достаточно ли защищены подобные устройства, которые используют ваши пассажиры или вы сами, от воздействия высокочастотной энергии. Для предотвращения помех ассоциация производителей медицинского оборудования рекомендует соблюдать расстояние не менее 15 сантиметров (6 дюймов) между антенной радиотелефона и кардиостимулятором. Эти рекомендации были подтверждены независимыми исследованиями и соответствуют рекомендациям лаборатории беспроводных технологий Wireless Technology Research.

 Всегда следите за тем, чтобы ваш телефон был надежно закреплен. При аварии незакрепленные предметы могут привести к травмам.

СОВМЕСТИМОСТЬ ТЕЛЕФОНА

Список совместимых устройств Bluetooth® можно найти на сайте Land Rover по адресу www.landrover.com. В разделе **Ownership** (Информация для владельцев) см. **InControl and Bluetooth** (InControl и Bluetooth).

Примечание: Перечисленные на сайте устройства **Bluetooth** проверены на совместимость с автомобилями Land Rover. Функционирование зависит от версии программного обеспечения телефона, состояния батареи, зоны покрытия и оператора связи. Гарантию на телефон предоставляет его производитель, а не компания Jaguar Land Rover Limited.

СОПРЯЖЕНИЕ И ПОДКЛЮЧЕНИЕ С ПОМОЩЬЮ МОБИЛЬНОГО ТЕЛЕФОНА

Примечание: Процедура сопряжения и подключения телефона к системе автомобиля с помощью телефона будет различаться в зависимости от модели телефона.

1. Включите зажигание и убедитесь, что сенсорный экран включен.
2. В меню **Phone** (Телефон) выберите **Change phone** (Сменить телефон).
3. В меню **Phone device list** (Список телефонов) выберите **Search new** (Поиск нового).
4. Выберите опцию **Device to Vehicle** (Устройство к автомобилю).

Примечание: Система **Bluetooth®** автомобиля доступна для обнаружения только в течение трех минут.

5. Выполните поиск устройств **Bluetooth** с вашего телефона. На некоторых телефонах этот процесс называется поиском новых сопряженных устройств. Дополнительные сведения см. в руководстве по эксплуатации телефона.

6. После обнаружения системы **Bluetooth** автомобиля следуйте указаниям на экране. При появлении запроса нажмите **Yes** (Да) для подтверждения сопряжения. Ваш телефон или автомобильная система запросит PIN (персональный идентификационный номер). При поступлении такого запроса введите выбранный вами PIN и нажмите **OK** для подтверждения.
7. Введите этот же PIN-код на втором устройстве.
8. После подключения и подсоединения телефона к системе сначала появляется подтверждающее сообщение, затем экран **Digit dial** (Набор номера).

Примечание: Для автоматического подключения некоторых телефонов требуется установить режим "authorised" (авторизованный) или "trusted" (доверенный) для сопряжения через **Bluetooth**. Подробные сведения см. в инструкции по эксплуатации телефона.

СОПРЯЖЕНИЕ И ПОДКЛЮЧЕНИЕ С ПОМОЩЬЮ СЕНСОРНОГО ЭКРАНА

1. Включите функцию **Bluetooth®** вашего мобильного телефона. Убедитесь, что ваш телефон находится в режиме доступности для обнаружения системой **Bluetooth** (более подробную информацию см. в инструкции по эксплуатации вашего телефона).
2. Включите зажигание и убедитесь, что сенсорный экран включен.
3. В меню **Phone** (Телефон) выберите **Change phone** (Сменить телефон).
4. В меню **Phone device list** (Список телефонов) выберите **Search new** (Поиск нового).
5. Выберите опцию **Vehicle to device** (Автомобиль к устройству).
6. Найдите телефон в списке и выберите соответствующую опцию **Pair and connect** (Выполнить сопряжение и подключить).
Примечание: При обнаружении более пяти телефонов для просмотра всего списка пользуйтесь полосой прокрутки.
7. При поступлении соответствующего запроса введите в телефон PIN-код. Для получения дополнительной информации см. руководство по эксплуатации телефона.
8. После подключения и подсоединения телефона к системе сначала появляется подтверждающее сообщение, затем экран **Digit dial** (Набор номера).

Примечание: Поскольку поиск устройств **Bluetooth** занимает некоторое время, перед началом поиска рекомендуется отключить функцию таймаута возврата в главное меню. Эту настройку можно изменить в меню **Home** (Главное меню), пиктограмма **Setup** (Настройка), **Screen** (Экран), а затем **Timeout home menu** (Таймаут перехода в главное меню).

СМЕНА ПОДКЛЮЧЕННОГО ТЕЛЕФОНА

Аналогичным образом можно выполнить сопряжение с системой до десяти телефонов. Однако пользоваться можно только одним из подключенных телефонов.

Выбор и подключение другого сопряженного телефона:

1. В меню **Phone** (Телефон) выберите **Change phone** (Сменить телефон).
2. В меню **Phone device list** (Список телефонов) выберите **Search new** (Поиск нового).
3. Найдите и выберите телефон в появившемся списке.
4. После установки и подключения телефона к системе сначала появляется подтверждающее сообщение, затем экран **Digit dial** (Набор номера).

ПИКТОГРАММЫ ТЕЛЕФОННОЙ СИСТЕМЫ



Соединение: используется для выполнения и приема вызовов, а также для доступа к списку последних 10 вызовов.



Отсоединение: используйте для завершения разговора и отклонения вызова.



Телефон не подключен.



Индикатор уровня телефонного сигнала.



Индикатор заряда телефона.



Bluetooth: указывает на то, что устройство **Bluetooth®** подключено.



Галочка: указывает на то, что устройство **Bluetooth** сопряжено.



Голосовая почта: нажмите и удерживайте для набора сохраненного номера голосовой почты.



Стрелка прокрутки вверх: для перемещения вверх по спискам обнаруженных телефонов, вызовов и записей в телефонной книге.



Стрелка прокрутки вниз: для перемещения вниз по спискам обнаруженных телефонов, вызовов и записей в телефонной книге.

ОРГАНЫ УПРАВЛЕНИЯ НА РУЛЕВОМ КОЛЕСЕ

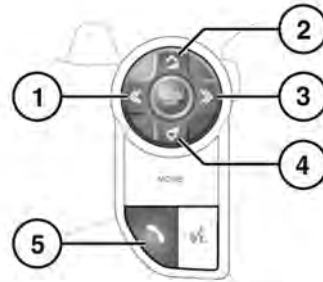

E-153006

1. Нажмите для прокрутки назад принятых вызовов, списка последних исходящих 10 вызовов и для выхода из списка.
2. Увеличение громкости во время звонка, прокрутка вверх по выведенному списку или ряду номеров, отображаемых для сохраненного контакта.
3. Нажмите для прокрутки списка последних исходящих 10 вызовов и принятых вызовов.
4. Уменьшение громкости во время звонка, прокрутка вниз по выведенному списку или ряду номеров, отображаемых для сохраненного контакта.

5. Нажмите для ответа на входящий вызов. Нажмите для завершения вызова. Нажмите и отпустите для набора номера/вызова контакта. Нажмите и отпустите для получения доступа к "Last 10" (Последние 10 вызовов). Нажмите и удерживайте для просмотра списка контактов телефонной книги.

Примечание: Во время пролистывания телефонной книги или списка последних десяти исходящих вызовов каждый контакт также отображается на экране информационной панели.

Примечание: Для пролистывания списка необходимо сначала нажать кнопку телефона (5).

ГРОМКость ТЕЛЕФОНА

Уровень громкости телефона в автомобиле устанавливается при помощи органов управления мультимедийными устройствами на блоке аудио/видео. См. **226, ОРГАНЫ УПРАВЛЕНИЯ АУДИО/ВИДЕОСИСТЕМОЙ.**

Если мультимедийная система работает, когда на телефон поступает вызов, то на время телефонного разговора звук мультимедийного источника приглушается.

ТЕЛЕФОННАЯ КНИГА

Контакты, сохраненные в памяти сопряженного телефона, автоматически загружаются в телефонную книгу автомобиля при каждом подключении телефона к системе. См. **272, СОВМЕСТИМОСТЬ ТЕЛЕФОНА.**

Некоторые телефоны позволяют хранить телефонную книгу на двух разных носителях: на SIM-карте и в собственной памяти. Автомобильная система может обращаться только к тем номерам, которые сохранены в памяти телефона.

Доступ к контактам в телефонной книге:

1. В меню **Phone** (Телефон) выберите **Phonebook** (Телефонная книга).
2. При помощи экранной клавиатуры выберите букву, под которой вы желаете выполнить поиск.
3. Выберите **List** (Список) для просмотра записей телефонной книги.
4. Найдите нужный контакт в списке и коснитесь для вызова данного абонента. Если для контакта сохранено несколько номеров, выберите номер в списке.

Примечание: Для просмотра всего списка пользуйтесь полосой прокрутки.

Можно также посмотреть дополнительные контактные данные, нажав соответствующую кнопку **i**.

Если телефон поддерживает различные типы контактных данных, в телефонной книге автомобиля отображается символ типа контактных данных. Они отображаются справа от имени абонента и обозначают следующее:



Номер по умолчанию.



Мобильный телефон.



"Home" (Дом).



Рабочий.

ОБЩИЕ СВЕДЕНИЯ О СИСТЕМЕ INCONTROL

InControl использует смартфон и бортовые мобильные технологии для удаленного подключения автомобиля к различным службам и обеспечения работы ряда функций повышения комфорта.

Примечание: Дополнительную информацию см. на веб-сайте www.landrover.com. Выберите необходимую страну и нажмите "Continue" (Продолжить). Выберите строку поиска и введите в нее **getting started using incontrol** (Начало работы с InControl). Выберите ссылку, относящуюся к InControl.

Функции InControl:

- **InControl Protect:**
 - Remote Essentials.
 - Функция вызова службы экстренной помощи SOS Emergency Call.
 - Функция вызова оптимизированной службы технической помощи Optimised Assistance Call.
- **InControl Connect:**
 - InControl Apps.
 - Точка доступа Wi-Fi
 - Remote Premium.
- **InControl Secure:**
 - Отслеживание украденного автомобиля.

Если ваш дилер не создал для вас учетную запись заранее или вы не первый владелец автомобиля, вам необходимо создать учетную запись на веб-сайте www.landroverincontrol.com/owner. После создания учетной записи InControl следуйте указаниям на экране для привязки вашего автомобиля к учетной записи InControl и активации функций для автомобиля.

Примечание: Невозможно гарантировать 100%-ную повсеместную доступность сети.

Примечание: При продаже автомобиля ответственность за удаление автомобиля из учетной записи InControl лежит на владельце автомобиля.

INCONTROL PROTECT

Функции InControl Protect:

- **Приложение Remote Essentials:**
 - Будьте на связи со своим автомобилем, где бы вы ни находились. Проверяйте уровень топлива и просматривайте журналы поездок с помощью вашего телефона Apple или Android.
- Функция вызова службы экстренной помощи **SOS Emergency Call:**
 - В критической ситуации с помощью функции вызова службы экстренной помощи SOS Emergency Call экстренные службы будут автоматически направлены точно на место происшествия.
- Функция вызова оптимизированной службы технической помощи **Optimised Assistance Call:**
 - Благодаря передаче вашего текущего местоположения и диагностических данных автомобиля, функция вызова оптимизированной службы технической помощи Optimised Assistance Call позволит вам продолжить поездку с минимальной задержкой.

Приложение InControl Remote Essentials

Приложение **Land Rover InControl Remote** необходимо загрузить на ваш телефон (поддерживаются iPhone и телефоны на базе Android).

Примечание: Не все смартфоны поддерживают приложение Remote Essentials. Перечень совместимых смартфонов и поддерживаемых приложений приведен в разделе "InControl" сайта www.landrover.com.

1. Выполните поиск **Land Rover InControl Remote** в Apple App Store или Google Play Store.
2. Из списка результатов выберите **Land Rover InControl Remote** и установите.
3. По завершении установки выполните запуск и выберите пиктограмму **Land Rover InControl Remote**.
4. Следуйте инструкциям из краткого вводного руководства для выполнения настроек.

Примечание: Доступность и функциональность приложения зависят от комплектации автомобиля и страны его использования.

Примечание: Приложения не подходят для использования во время движения. Например, игры не появятся на сенсорном экране во время движения автомобиля.

Примечание: Apple и iPhone являются товарными знаками Apple Inc., зарегистрированными в США и других странах. App Store является знаком обслуживания Apple Inc.

Приложение Remote Essentials предоставляет возможность дистанционной связи с вашим автомобилем для проверки уровня топлива, расчетного запаса хода, просмотра журнала поездок и состояния дверей и окон. Вы можете посмотреть место последней парковки автомобиля и получить инструкции, чтобы найти его.

На главном экране приложения отображена страница **Vehicle Status** (Состояние автомобиля). С этой страницы вы можете перейти к **Security Status** (Состояние охранных систем), **Journeys** (Поездки), **Assistance** (Помощь) или **Settings** (Настройки).

- На экране **Security Status** (Состояние охранных систем) отображается состояние всех дверей/окон (открыто/закрыто), а также текущие настройки сигнализации.
- На экране **Journeys** (Поездки) отображается информация о последних совершенных поездках.
Примечание: Данную функцию можно включить/выключить с помощью экрана **Settings** (Настройки) системы InControl.
Примечание: Сохраненную информацию о поездках можно просматривать, удалять и загружать в виде файла .csv для последующего расчета затрат.
- На экране **Assistance** (Помощь) отображается номер VIN, а также регистрационный номер автомобиля. Этот также экран служит для прямых звонков в центр технической помощи (в случае поломки) или в центр обработки звонков системы отслеживания (в случае угона автомобиля).
- Экран **Settings** (Настройки) позволяет включать и отключать отображение состояния охранных систем автомобиля и функцию записи данных о поездках. Через него также осуществляется доступ к вашей учетной записи InControl.

Функция вызова службы экстренной помощи SOS Emergency Call

Существует два варианта срабатывания функции вызова службы экстренной помощи SOS Emergency Call: автоматически и вручную.

В случае аварии при срабатывании подушек безопасности вызов службы экстренной помощи совершается автоматически. В случае необходимости экстренной помощи кнопку вызова службы экстренной помощи можно нажать вручную.

В обоих случаях кнопка будет мигать оранжевым цветом до тех пор, пока не будет получен ответ от службы экстренной помощи, после чего кнопка перестанет мигать.

В соответствующую службу экстренной помощи будут автоматически переданы сведения о местоположении автомобиля, о возникшей проблеме, а также ваши персональные данные. После этого служба будет направлена к вашему местоположению. Связаться с оператором службы экстренной помощи можно в любое время, нажав кнопку.



Кнопка вызова службы экстренной помощи расположена на потолочной консоли. См. **470, ОРГАНЫ УПРАВЛЕНИЯ**.

Нажмите и отпустите крышку кнопки, чтобы получить доступ к самой кнопке. Кнопка подсвечивается красным светодиодом. Нажмите кнопку и удерживайте ее в течение 2 секунд для прямого звонка в службу экстренной помощи.

После использования закройте крышку кнопки.

Примечание: Если вы находитесь за границей, функция вызова службы экстренной помощи SOS Emergency Call по-прежнему будет подключена к службе, но при этом не гарантируется передача информации об автомобиле и его местоположении.

Для работы функции предусмотрены 2 резервные батареи, которые позволят сохранить работоспособность системы в случае отсоединения или отказа аккумуляторной батареи автомобиля.

При возникновении неисправности в системе вызова службы экстренной помощи SOS Emergency Call на информационной панели отобразится сообщение **SOS Limited** (Функция SOS ограничена). Если это произошло, автомобилем можно по-прежнему управлять, но следует при первой же возможности проконсультироваться с дилером / авторизованной мастерской.

Функция вызова оптимизированной службы технической помощи Optimised Assistance Call



Кнопка вызова расположена на потолочной консоли.

См. **470, ОРГАНЫ УПРАВЛЕНИЯ.**

В случае поломки нажмите на крышку и откройте ее для доступа к кнопке. Кнопка подсвечивается белым светодиодом. Нажмите кнопку и удерживайте ее в течение 2 секунд для прямого звонка в центр технической помощи. Кнопка будет мигать до тех пор, пока не будет получен ответ от центра технической помощи, после чего цвет светодиода сменится оранжевым. Данные об автомобиле и текущем местоположении будут автоматически переданы службе.

Из центра технической помощи к вашему местоположению будет направлена служба помощи на дорогах. Оператор свяжется с вами для подтверждения расчетного времени прибытия. Когда подсветка начнет мигать, нажмите кнопку, чтобы ответить.

После использования закройте крышку кнопки.

INCONTROL REMOTE PREMIUM

InControl Remote Premium расширяет возможности приложения Remote Essentials за счет следующих функций:

- **Beep and Flash** (Звуковая и световая сигнализация):
 - Позволяет найти автомобиль по миганию световых приборов и звуковому сигналу.
- **Remote Climate** (Дистанционное управление климат-контролем):
 - Дистанционное включение системы климат-контроля для создания требуемой температуры в салоне автомобиля.

- **Vehicle Security remote Lock/Unlock** (Дистанционное запираение / отпираение охранной сигнализации автомобиля):
 - Позволяет дистанционно отпирать или запираить автомобиль.
- **Vehicle Security remote Alarm Reset** (Дистанционное отключение сирены охранной сигнализации):
 - Получение уведомления о срабатывании охранной сигнализации с возможностью дистанционного ее отключения.
- **Vehicle Wake Up** (Активация систем автомобиля):
 - Позволяет составить график активации систем автомобиля.

Примечание: Наличие и доступность функций приложения InControl Remote Premium зависит от комплектации автомобиля и региона, где используется автомобиль.

Beep and Flash (Звуковая и световая сигнализация)

На главном экране приложения отображена страница **Vehicle Status** (Состояние автомобиля). В приложении InControl Remote Premium на главной странице появляется функция **Beep and Flash** (Звуковая и световая сигнализация). Эта функция помогает легко найти автомобиль благодаря миганию световых приборов и включению звукового сигнала.

Примечание: Ответственность за выполнение законодательных требований в отношении звуковых сигналов лежит на водителе.

Remote Climate (Дистанционное управление климат-контролем)

- С помощью страницы **Remote Climate** (Дистанционное управление климат-контролем) можно выполнить дистанционный запуск двигателя на автомобиле с автоматической коробкой передач. После такого запуска двигатель будет работать в течение 30 минут, что позволит создать комфортную температуру в салоне до прихода водителя. Нажмите кнопку **Engine START** (Запуск двигателя) на странице **Remote Climate** (Дистанционное управление климат-контролем) и введите PIN. Также здесь доступна настройка требуемой температуры. Дистанционная программа климат-контроля не будет работать при наличии следующих условий:
 - Низкий уровень топлива.
 - Недостаточный заряд аккумуляторной батареи.
 - Автомобиль не заперт.
 - Открыто окно, дверь, капот или багажное отделение.
 - Двигатель запущен в ручном режиме.
 - Имеется сбой в требуемой системе автомобиля.
 - Выявлен угон.
 - Охранная система автомобиля подает звуковой сигнал.
 - Выявлено аварийное событие.
 - Включены фонари аварийной сигнализации.
 - Автоматическая коробка передач не установлена в положение стоянки (P).

- Нажата педаль тормоза.

Примечание: В некоторых странах использование дистанционного запуска двигателя запрещено. Водитель несет ответственность за знание того, разрешено ли законом использование данной функции.

Примечание: Данная функция доступна также в автомобилях, оснащенных системой климат-контроля с таймером. Если конфигурация автомобиля (т.е. модель коробки передач или двигателя) не поддерживает дистанционный запуск двигателя, либо сборка автомобиля осуществлена в стране, где использование дистанционного запуска двигателя строго ограничено законом, то для предварительного кондиционирования салона может быть использован таймер системы климат-контроля.

Vehicle Security (Безопасность автомобиля)

Приложение Remote Premium имеет дополнительные функции на странице **Vehicle Security** (Безопасность автомобиля), которые позволяют водителю выполнять дистанционное запираение и отпираение автомобиля. Если запираение или отпираение невозможно выполнить, на экране появится сообщение об ошибке. Для обеспечения дополнительной безопасности эта функция требует ввода PIN-кода.

При дистанционном запираении будет задействован максимальный уровень запираения, доступный для автомобиля на рынке сбыта, для которого он предназначался во время производства.

Примечание: На некоторых рынках сбыта будет недоступно дистанционное управление закрыванием окон.

Если в течение 45 секунд после дистанционного отпирания автомобиля не была открыта ни одна дверь автомобиля, произойдет автоматическое повторное запираение.

Если было получено уведомление о срабатывании охранной сигнализации, то ее можно отключить дистанционно.

Примечание: Независимо от отображаемого в данный момент экрана, при срабатывании звуковой сигнализации на экран выводится всплывающее окно, содержащее опцию сброса сигнализации. Сброс сигнализации можно также осуществить посредством окна **Vehicle Security** (Безопасность автомобиля).

Примечание: Водитель несет ответственность за то, чтобы знать местонахождение автомобиля и убедиться в его безопасности.

Vehicle Wake Up (Активация систем автомобиля)

Система InControl переходит в режим пониженной мощности через 96 часов после последней остановки двигателя. Это позволяет увеличить срок службы аккумуляторной батареи.

Если вы оставляете автомобиль на стоянке на долгое время, например вы находитесь в отпуске или уехали в командировку, вы можете использовать функцию **Vehicle Wake Up** через данное приложение. Данная функция активирует систему InControl Remote в выбранный вами день. Можно выбрать любую дату в пределах 30-дневного периода. После настройки **Vehicle Wake Up** система InControl Remote перейдет в режим пониженной мощности через 60 часов. Заряд аккумуляторной батареи сохраняется до повторного запуска двигателя.

Примечание: Функцию **Vehicle Wake Up** (Активация систем автомобиля) нельзя настроить после выключения системы InControl Remote.

INCONTROL SECURE

Если автомобиль угнан, центр отслеживания украденных автомобилей сообщит вам об этом и будет поддерживать связь с полицией, чтобы определить точное местоположение вашего автомобиля. Также для связи с центром отслеживания украденных автомобилей можно воспользоваться приложением **Land Rover InControl Remote** или телефонным номером, указанным на сайте InControl.

Приложение InControl Secure использует технологию отслеживания, которая автоматически активируется в следующих случаях:

- Попытка взлома автомобиля.
- Транспортировка автомобиля с выключенным зажиганием (например, эвакуация).

- Работа звуковой сигнализации автомобиля более 30 секунд.
- Попытка подавления GSM (глобальной системы мобильной связи).
- Отсоединение антенны GSM.
- Отсоединение антенны GNSS (глобальной навигационной спутниковой системы).
- Отсоединение аккумуляторной батареи автомобиля.

При транспортировке, обслуживании или ремонте автомобиля необходимо выключить **Transport Mode** (Режим транспортировки) или **Service Mode** (Режим обслуживания). Это можно сделать с помощью приложения **Land Rover InControl Remote** или через сайт InControl. Данный режим предотвращает срабатывание автоматического оповещения об угоне во время сервисного обслуживания автомобиля.

Примечание: После первой активации режима обслуживания или режима транспортировки необходимо обновлять эти режимы каждые 10 часов или, если необходимо, чаще.

INCONTROL WI-FI

Точка доступа InControl Wi-Fi обеспечивает подключение к Интернету через высокоскоростное соединение стандарта 3G. Данная система использует антенну, установленную на крыше, что гарантирует повышенную надежность соединения 3G во время движения автомобиля. Антенна обеспечивает более уверенный прием сигнала, чем смартфон в автомобиле, так как металлические конструкции автомобиля создают помехи для сигнала.

Примечание: Для этой функции требуется приложение InControl Remote Essentials. См. **279, INCONTROL PROTECT**.

В держатель SIM-карты должна быть вставлена SIM-карта формата 3G, для которой задействован тариф интернет-подключения или широкополосной мобильной связи. Держатель SIM-карты имеет интерфейс "Mini-SIM". Если ваша SIM-карта имеет другой формат, например, "Micro-SIM", необходимо использовать переходник или другую SIM-карту.

Примечание: Если SIM-карта использовалась ранее и для нее установлен персональный идентификационный номер (PIN), удалите этот номер перед установкой SIM-карты в автомобиль.

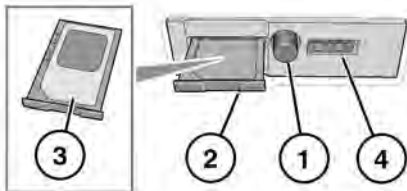

E175712

Держатель SIM-карты расположен под передней панелью со стороны водителя.

1. Нажмите кнопку, чтобы извлечь держатель SIM-карты.
2. Извлеките держатель из гнезда для SIM-карты.
3. Вставьте SIM-карту в держатель, а затем установите держатель обратно в гнездо для SIM-карты. Осторожно задвиньте назад до полного закрывания.
4. Разъем USB предназначен для использования только при обслуживании.

- ⓘ Убедитесь, что SIM-карта расположена в держателе правильно. Несоблюдение этого требования может привести к повреждению SIM-карты или устройства чтения SIM-карты.

Настройки Wi-Fi

Включение/выключение InControl Wi-Fi можно выполнить с помощью сенсорного экрана. На экране **Home menu** (Главное меню) перейдите в меню **Extra features** (Дополнительные функции) и выберите **WiFi Hotspot** (Точка доступа WiFi). Дополнительную информацию см. в разделе "Сенсорный экран" настоящего руководства.

Экран **WiFi Hotspot** (Точка доступа WiFi) отображает идентификатор и пароль сети Wi-Fi. Он также позволяет изменить базовые настройки системы.

Расширенные настройки, например, изменение пароля безопасности и конфигурация имени точки доступа (APN) можно найти в меню **Wi-Fi Hotspot Router** (Маршрутизатор точки доступа Wi-Fi), выполнив доступ к нему с помощью мобильного устройства.

Чтобы открыть меню **Wi-Fi Hotspot Router** (Маршрутизатор точки доступа Wi-Fi):

- На экране **WiFi Hotspot** (Точка доступа WiFi) выберите **Help** (Справка).
- Адрес маршрутизатора беспроводной сети будет показан на сенсорном экране. Скопируйте этот адрес в адресную строку браузера на мобильном устройстве.

Теперь меню **Wi-Fi Hotspot Router** (Маршрутизатор точки доступа Wi-Fi) откроется на экране мобильного устройства. Выполните вход, используя данные, отображаемые на экране **Help** (Справка).

Пиктограммы Wi-Fi

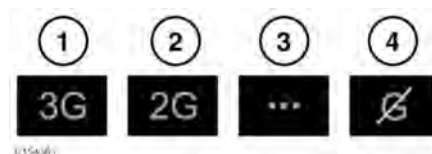

1. Подключение к мобильной сети стандарта 3G.
2. Подключение к мобильной сети стандарта 2G.
3. Выполняется подключение.

4. Подключение к мобильной сети отсутствует.



1. Точка доступа Wi-Fi включена.
2. Инициализация точки доступа Wi-Fi.

INCONTROL APPS

Функция InControl Apps позволяет работать с рядом приложений смартфона с помощью сенсорного экрана автомобиля.

Перед использованием приложений InControl необходимо загрузить приложение **Land Rover InControl Remote** в Apple App Store или Google Play Store.

Затем при выборе **Land Rover InControl Remote** на экране отобразится два списка совместимых **приложений: Not Installed apps** (Не установленные приложения) и **Installed apps** (Установленные приложения).

Приложения в списке **Not Installed apps** (Не установленные приложения) можно добавить в любое время. Чтобы просмотреть полный список, проведите по экрану вправо. Коснитесь необходимого приложения, чтобы установить. Новое приложение появится в списке **Installed apps** (Установленные приложения).

На экране **Vehicle layout** (Карта приложений автомобиля) будет показано, как установленные приложения будут отображаться на сенсорном экране автомобиля. Здесь можно отредактировать последовательность приложений. Нажмите на пиктограмму и перетащите ее в нужное место.

В меню **Options** (Опции) можно изменить **Region** (Регион), получить доступ к **Quick start guide** (Краткое вводное руководство), а также к списку **FAQ** (Часто задаваемые вопросы).

Для просмотра приложения на сенсорном экране автомобиля подключите телефон через провод USB (из комплекта вашего телефона) к специальному разъему USB для приложений InControl, расположенному в вещевом ящике центральной консоли.

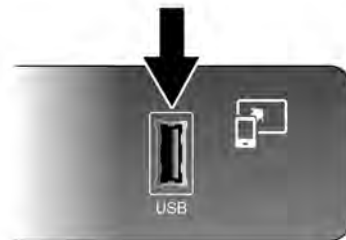

E176347

Убедитесь, что выполнено сопряжение телефона с помощью беспроводной связи **Bluetooth**. На сенсорном экране выберите опцию **InControl Apps**, затем **View** (Просмотр) или **Bluetooth settings** (Настройки Bluetooth).

Примечание: Для установки соединения с автомобилем смартфон должен быть подключен к специальному разъему USB для приложений InControl, а на сенсорном экране должно отображаться главное меню.

НАВИГАЦИОННАЯ СИСТЕМА

Навигационные указания в виде картографической информации и сведений о поворотах, которые отображаются на сенсорном экране, могут дополняться голосовыми указаниями. Система принимает сигналы от спутников глобальной системы позиционирования (GPS), которые в сочетании с информацией от датчиков автомобиля и данными на жестком диске помогают определить истинное местоположение автомобиля.

Примечание: Картографические данные загружаются на жесткий диск в зависимости от страны, где осуществляется первая продажа автомобиля, и обеспечивают навигацию и информацию только для данного региона. Для получения информации об обновлении программного обеспечения обратитесь к дилеру / в авторизованную мастерскую.

На основе полученных данных навигационный компьютер автомобиля позволяет планировать маршрут до пункта назначения и следовать ему по карте.

Сенсорный экран используется для управления системой при помощи меню, текстовых экранов и изображений карт.



Используйте систему только тогда, когда это безопасно.

Примечание: Навигационная система вашего автомобиля не поддерживает предупреждения о видеорежиме контроля скоростного режима.

Всегда соблюдайте требования правил дорожного движения.

Следует в первую очередь руководствоваться требованиями дорожных знаков и местных правил дорожного движения.

Навигационная система является исключительно вспомогательным инструментом навигации. В частности, навигационную систему не следует использовать в качестве помощи для ориентирования в условиях плохой видимости.

Сигналы GPS иногда могут прерываться из-за физических препятствий, таких как тоннели и дороги под эстакадами.

Однако датчики направления и скорости автомобиля снизят негативное воздействие, оказываемое на систему навигации. Нормальная работа системы будет возобновлена после проезда препятствия.

В определенных условиях имеется вероятность того, что положение автомобиля, отображаемое на экране, будет неверным. Это может произойти в следующих случаях:

- Движение по спиральному пандусу в здании.
- Движение по эстакадам или под ними.
- Если две дороги параллельны и находятся рядом.
- Автомобиль был перевезен в другое место.
- При развороте автомобиля на поворотной платформе.
- При отсоединении аккумуляторной батареи автомобиля.

ИСПОЛЬЗОВАНИЕ НАВИГАЦИОННОЙ СИСТЕМЫ

Чтобы вывести на дисплей окно **Nav menu** (Меню навигации), нажмите кнопку навигации рядом с сенсорным экраном, либо выберите меню "Navigation" (Навигация) в окне **Home menu** (Главное меню), затем выберите значок **Nav menu** (Меню навигации) на отображаемом экране с картой. См. **106, ГЛАВНОЕ МЕНЮ СЕНСОРНОГО ЭКРАНА.**

Меню пользовательских настроек можно выбрать через окно **Nav menu** (Меню навигации):

- Нажмите программную кнопку **Nav set-up** (Настройки навигации). На дисплей будет выведено меню **Navigation setup** (Настройки навигации).
- Выберите **User Settings** (Настройки пользователя).

Эти настройки будут применяться каждый раз, когда используется навигационная система.

Меню **Navigation setup** (Настройки навигации) содержит также следующие опции:

- **Quick POI** (Объекты POI быстрого доступа): см. **298, БЫСТРЫЙ ВЫБОР POI.**
- **Restore Defaults** (Восстановление стандартных настроек).
- Яркость экрана – через программные клавиши **Auto** (Авто), **Day** (День) и **Night** (Ночь).
- **Return to map** (Возврат к карте).

ГЛАВНОЕ МЕНЮ

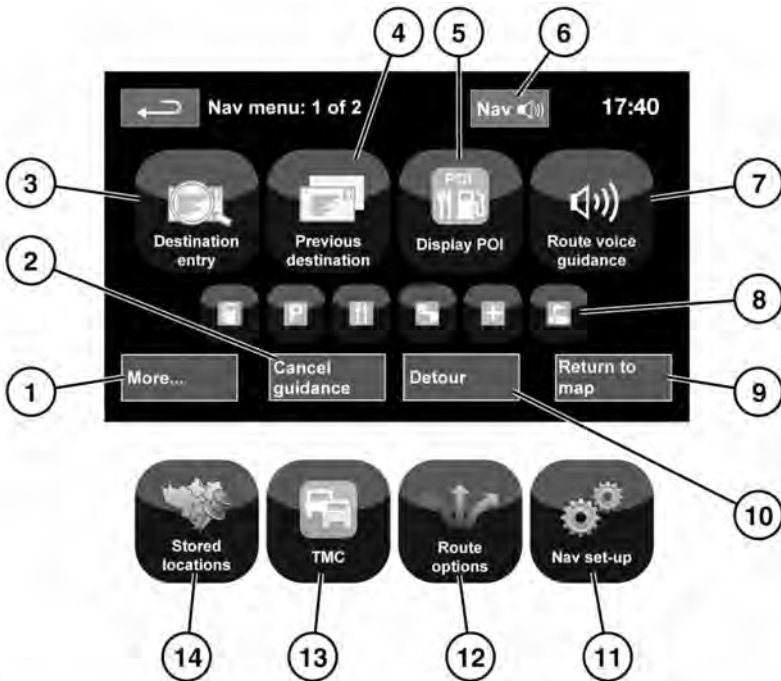

EN11111

1. **More...** (Еще...): переход ко второму из двух экранов **Nav menu** (Меню навигации).
2. **Cancel guidance** (Прервать указания): отмена ведения по текущему маршруту.
3. **Destination entry** (Указать пункт назначения): выбор варианта ввода пункта назначения.
4. **Previous destination** (Предыдущие пункты назначения): отображение ранее введенных пунктов назначения.
5. **Display/Hide POI** (Показать / Спрятать POI): включение/выключение отображения пиктограмм POI (объектов инфраструктуры) на карте.
6. После ввода пункта назначения логотип Land Rover сменится программной клавишей для повтора последнего голосового указания.
7. **Route voice guidance** (Голосовые навигационные указания): выключение голосовых указаний для текущего маршрута. Программная клавиша подсвечивается при включении голосовых указаний.

8. Ярлыки "Quick POI" (быстрый доступ к объектам инфраструктуры): обеспечивает возможность быстро ввести пункт назначения из местных POI. Категорию можно изменить в меню **Nav set-up** (Настройки навигации).
9. **Return to map** (Возврат к карте): переход на главный экран карты.
10. **Detour** (Объезд): выбор объезда на текущем маршруте.
11. **Nav set-up** (Настройки навигации): настройки навигационной системы.
12. **Route options** (Опции маршрута): выбор различных настроек маршрута.
13. **TMC** (Дорожные сообщения) (канал дорожных сообщений): не используется для ввода пункта назначения, но при включении служит для получения данных о дорожных условиях и происшествиях.
14. **Stored locations** (Сохраненные пункты): управление сохраненными пунктами.

РАЗДЕЛЕННЫЙ ЭКРАН КАРТЫ

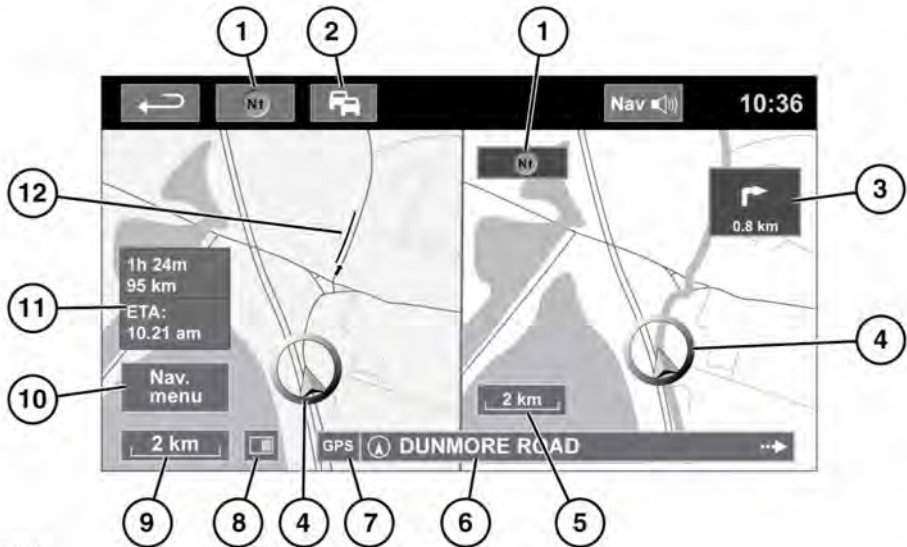

E153266

1. Компас (всегда указывает на север): нажмите для выбора вариантов: север сверху, вращать по маршруту или вид в перспективе.
 2. Сигнал TMC (канал дорожных сообщений): если значок перечеркнут диагональной чертой, сигнал не принимается; если черта отсутствует, сигнал принимается. Значок также меняет цвет в зависимости от интенсивности движения на маршруте.
 3. Индикатор следующего поворота: если карта с видом перекрестка отключилась, коснитесь значка, чтобы отобразить ее снова.
 4. Текущее положение и направление движения автомобиля.
 5. Правая карта, настройка масштаба/увеличения.
 6. Текущее местоположение.
 7. Индикатор сигнала GPS: этот индикатор отображается только при отсутствии сигнала.
 8. Режим экрана.
 9. Левая карта, настройка масштаба/увеличения.
 10. Открытие 1 из 2 экранов меню системы навигации.
 11. Расстояние/время/расчетное время прибытия в пункт назначения.
 12. Дорожное событие TMC (пробка).
- X** Нажмите, чтобы закрыть карту с видом перекрестка и развязки на автомагистрали. После закрытия отображается предыдущая карта.

АВТОМАСШТАБИРОВАНИЕ КАРТЫ

Когда включены указания, масштаб карты автоматически увеличивается при приближении к перекрестку или развязке на автомагистрали.

1. На экране карты коснитесь левого окна, программной клавиши масштаба/увеличения.
2. Нажмите программную клавишу **Auto zoom** (Автомасштабирование). При включении автомасштабирования программная клавиша подсвечивается.

Примечание: Максимальное увеличение для карты - это значение масштаба, настроенное до включения функции Auto zoom (Автомасштабирование).

Примечание: Когда автомасштабирование карты активно на расстоянии приблизительно 8,8 км от следующей навигационной точки, двумерная или трехмерная карта будет отображаться в режиме вращения по маршруту. За пределами этого расстояния карта будет работать в режиме "север сверху", если ранее был выбран этот параметр.

РЕЖИМЫ ЭКРАНА

Нажмите кнопку выбора режима экрана для отображения серии значков, которые обозначают различные режимы экрана (подробно описаны ниже). Нажмите соответствующий символ для выбора нужного режима экрана.



Полноэкранный режим.



Режим разделенного экрана.



Показывает список поворотов в правой части экрана.



Guidance screen (Экран навигации): отображается в правой части экрана и показывает детальное изображение следующей развязки (на автомагистрали) или перекрестка (на других дорогах).



Motorway information (Сведения об автостраде) — этот режим просмотра доступен только на автомагистрали. Отображается автоматически, чтобы показать количество оставшихся съездов с магистрали на вашем маршруте или общее количество съездов на выбранной магистрали, если маршрут не задан.

Чтобы отключить окна "Guidance screen" (Экран навигации) или "Motorway information" (Сведения об автостраде), выполните следующее:

1. В меню **Nav menu** (Меню навигации) нажмите **More...** (Еще...).
2. Выберите **Nav set-up** (Настройки навигации).
3. Нажмите **User settings** (Настройки пользователя).

4. Нажмите **Guidance screen** (Экран навигации) или **Motorway information** (Сведения об автостраде), чтобы отключить данную опцию.
5. Нажмите **Ok** для подтверждения.
2. Нажмите **Yes** (Да) после появления запроса, чтобы выполнить перезапуск системы.
3. Выберите нужную область поиска.

Примечание: При изменении карты будут отменены все выбранные маршруты.

ОБЛАСТЬ ПОИСКА

База данных навигационной карты разделена на страны или области стран, называемые областями поиска. При настройке маршрута вводимый пункт назначения (или пункт маршрута) должен находиться в пределах выбранной области поиска.

Перед вводом пункта назначения или пункта маршрута задайте область поиска следующим образом:

1. В меню **Nav menu** (Меню навигации) нажмите **Destination entry** (Указать пункт назначения).
2. Нажмите **More...** (Еще...).
3. Нажмите кнопку **Search area** (Область поиска).
4. Прокрутите список и выберите 3-буквенный код, соответствующий нужной области назначения.
5. Выберите **Ok**. Появится меню ввода пункта назначения (**Destination entry**) и информационное окно, отображающее выбранную область поиска.

Только для России

Имеется возможность переключения между российской (RUS) и европейской (EUR) картами. Для переключения между картами выполните следующие действия:

1. Нажмите **EUR** или **RUS**.

УКАЗАНИЕ ПУНКТА НАЗНАЧЕНИЯ

1. В меню **Nav menu** (Меню навигации) нажмите **Destination entry** (Указать пункт назначения).
2. Выберите **Address** (Адрес) на экране **Destination** (Пункт назначения) и введите название города или почтовый индекс.
3. После ввода достаточного количества букв нажмите кнопку **Ok** или **List** (Список) для отображения всех возможных городов.
4. При необходимости используйте кнопки прокрутки слева от списка для перемещения по элементам списка. Выберите нужный город.
5. Теперь введите название дороги. После ввода достаточного количества букв нажмите кнопку **Ok** или **List** (Список) для отображения всех возможных улиц.
6. Выберите нужную дорогу. Введите номер дома (если известен) и подтвердите нажатием **Ok**.
7. Если номер дома неизвестен, нажмите **Ok** – в качестве пункта назначения будет выбрана точка в конце дороги.
8. Появится экран карты вместе с параметрами маршрута и сведениями о пункте назначения. Нажмите кнопку **GO** (Перейти), чтобы рассчитать кратчайший маршрут по умолчанию, или **Review route** (Проверка маршрута) для поиска других вариантов.
9. Нажмите **GO** (Перейти) для начала ведения по маршруту.

НАЧАЛО ВЕДЕНИЯ ПО МАРШРУТУ

После выбора **Review route** (Проверка маршрута) система выполняет расчет маршрута.

Теперь можно выбрать опцию **3 Routes** (3 маршрута), **Change route** (Сменить маршрут), или **GO** (Перейти), чтобы начать ведение по маршруту.

1. Нажмите кнопку **3 Routes** (3 маршрута), чтобы на карте появилось три варианта маршрута. Маршруты на карте выделяются тремя разными цветами. Опция **EcoRoute** помогает найти наиболее экономичный маршрут с точки зрения расхода топлива. Значок из трех листьев указывает самый экономичный маршрут.
2. Выберите маршрут **Quick** (Быстрый), **Short** (Короткий) или **Alt route** (Альтернативный), нажав на соответствующую кнопку в правой части карты.
3. Нажмите **Change Route** (Сменить маршрут), а затем **Route preferences** (Маршрутные предпочтения), чтобы изменить параметры маршрута.
4. После выбора одной из опций (если выбор имел место), коснитесь **GO** (Перейти).

Примечание: При подъезде к дорожной развязке, в дополнение к голосовым указаниям, на карте отображается увеличенный вид данной развязки.

ПУНКТЫ ИСКЛЮЧЕНИЯ

При выполнении расчета маршрута можно задать и ввести в память область исключения.

1. В меню **Nav menu** (Меню навигации) нажмите **More...**(Еще...).
2. Выберите **Stored locations** (Сохраненные пункты).
3. Выберите **Avoid points** (Пункты исключения).
4. Выберите **Add** (Добавить).
5. Выберите местоположение области, которую требуется исключить из меню **Destination entry** (Указать пункт назначения). Нажмите **Ok**, чтобы активировать карту, на которой можно задать размер области исключения. Размер области можно корректировать с помощью кнопок с символами "+" и "-".
6. Нажмите **Ok** и активируйте область исключения.

Чтобы отредактировать или удалить область исключения из сохраненного списка:

1. В меню **Nav menu** (Меню навигации) нажмите **More...**(Еще...).
2. Выберите **Stored locations** (Сохраненные пункты).
3. Выберите **Avoid points** (Пункты исключения).
4. В подменю выберите **Edit** (Изменить) или **Delete** (Удалить).

БЫСТРЫЙ МАРШРУТ

Из **Route options** (Опции маршрута) в **Nav menu** (Меню навигации), можно выбрать **On** (Вкл.) или **Off** (Выкл.) для функции **Easy route** (Быстрый маршрут).

При выборе опции **On** (Вкл.) функция **Easy Route** (Быстрый маршрут) изменяет параметры расчета **Route 3** (Маршрут 3) с целью сокращения количества:

- Перекрестков.
- Поворотов.
- Поворотов с пересечением встречного потока транспорта.
- Второстепенных дорог.
- Сложных перекрестков и маневров.

ИЗУЧЕНИЕ МАРШРУТА

Из **Route options** (Опции маршрута) в **Nav menu** (Меню навигации) можно выбрать **On** (Вкл.) или **Off** (Выкл.) для функции **Learn route** (Изучение маршрута).

При выборе **On** (Вкл.), если вы три раза совершите одно и то же отклонение от предложенного маршрута, система запомнит это отклонение и в дальнейшем будет предлагать его при обычном расчете маршрута. Выберите **Reset all routes** (Удалить все маршруты), чтобы удалить изученные маршруты и вернуться к настройкам по умолчанию.

ГОЛОСОВОЕ ВЕДЕНИЕ

Чтобы включить или выключить голосовое ведение, не отключая навигации по маршруту, выполните следующее:

1. Нажмите **Nav menu** (Меню навигации) в окне навигационной системы.

2. Нажмите программную кнопку **Route voice guidance** (Голосовые навигационные указания). Когда функция голосовых указаний включена, программная кнопка подсвечивается.

ОТМЕНА ВЕДЕНИЯ ПО МАРШРУТУ

Чтобы отменить ведение по маршруту, выполните следующее:

1. Нажмите **Nav menu** (Меню навигации) в окне навигационной системы.
2. Нажмите программную клавишу **Cancel guidance** (Прервать указание).

БЫСТРЫЙ ВЫБОР POI

1. Коснитесь карты, чтобы отобразить дополнительные опции.
2. Нажмите программную кнопку **Point of interest** (Объекты инфраструктуры) (POI).
3. На экране появятся шесть рекомендованных категорий, пять из которых можно выбрать в качестве POI быстрого доступа.
4. Выберите категорию "Quick POI" (Быс.инфр.) или нажмите кнопку **More...** (Еще...), чтобы просмотреть остальные объекты инфраструктуры. Нажмите **OK**, чтобы подтвердить выбор.
5. На экране появится окно карты с пиктограммами объектов инфраструктуры. Прокрутите карту до пиктограммы POI, затем нажмите кнопку **Set destination** (Задать пункт назначения), чтобы задать и рассчитать маршрут.
6. Нажмите **GO** (Перейти) для начала ведения по маршруту.

Примечание: Если требуется, выбранные объекты инфраструктуры (POI) можно скрыть, открыв меню **Nav menu** (Меню навигации) и выбрав пункт **Hide POI** (Скрыть POI).

Примечание: Символы объектов инфраструктуры отображаются только в масштабе до 1 км.

ВОССТАНОВЛЕНИЕ НАСТРОЕК ПО УМОЛЧАНИЮ

В окне **Nav menu** (Меню навигации) выберите **Nav set-up** (Настройки навигации). Если вы изменили какие-либо настройки, заданные по умолчанию, с помощью этого меню можно восстановить первоначальные настройки.

ИЗБРАННОЕ

Данное меню позволит вам управлять регулярно посещаемыми пунктами назначения, такими как место работы, дом, любимый ресторан и т. д.

В подменю **Favourites** (Избранное) в меню **Stored locations** (Сохраненные пункты) можно записать до 400 избранных пунктов.

1. В меню **Nav menu** (Меню навигации) нажмите **More...**(Еще...).
2. Выберите **Stored locations** (Сохраненные пункты).
3. Нажмите **Favourite** (Избранное).
4. Чтобы ввести избранный пункт в память, выберите **Add** (Добавить) в подменю.
5. Выберите способ указания пункта назначения и подтвердите требуемое место.

СВЕДЕНИЯ О ПУНКТАХ В ИЗБРАННОМ

1. В меню **Nav menu** (Меню навигации) нажмите **More...**(Еще...).
2. Выберите **Stored locations** (Сохраненные пункты).
3. Нажмите **Favourite** (Избранное).
4. Выберите **Edit** (Редактировать) или **Delete** (Удалить).
5. Нажмите на выбранном пункте из избранного для отображения сведений о нем.
6. Выберите сведения для редактирования. Сведения включают в себя **Attribute** (Признак), **Name** (Название), **Phone number** (Номер телефона), **Location** (Местоположение) и **Icon** (Значок).

ДОМ

1. В меню **Nav menu** (Меню навигации) нажмите **More...**(Еще...).
2. Выберите **Stored locations** (Сохраненные пункты).
3. Нажмите **Home location** (Местоположение исходной позиции).
4. Чтобы ввести в память местоположение дома, выберите **Add** (Добавить) в подменю.
5. Выберите способ указания пункта назначения и задайте местоположение вашего дома. Нажмите **Ok** для подтверждения.
6. Коснитесь кнопки **Ok** в сводной информации по избранному, теперь местоположение дома задано.

ПОЧТОВЫЙ ИНДЕКС

Примечание: Эта функция доступна не во всех странах.

1. В меню **Nav menu** (Меню навигации) выберите **Destination Entry** (Указать пункт назначения).
2. Нажмите **Postcode** (Почтовый индекс). При помощи клавиатуры введите почтовый индекс пункта маршрута или назначения. Почтовый индекс следует указывать точно, с пробелами и пунктуацией.
3. После ввода почтового индекса нажмите **Ok**.

ЭКСТРЕННЫЕ СЛУЧАИ

Примечание: Эта функция доступна не во всех странах.

1. В меню **Nav menu** (Меню навигации) нажмите **Destination entry** (Указать пункт назначения).
2. Нажмите **Emergency** (Экстренные случаи) для отображения списка местных отделений полиции, больниц или дилеров Land Rover.
3. Для отображения списка в алфавитном порядке нажмите **Name** (Название) или нажмите **Distance** (Расстояние) для отображения списка в порядке удаления от текущего местоположения автомобиля.
4. Нажмите название объекта, чтобы выбрать его в качестве пункта маршрута или назначения.

КАРТА

Прокрутите карту до области вашего назначения или пункта маршрута, при необходимости увеличив масштаб.

Выбранное место можно сохранить как элемент в избранном, как пункт назначения или как пункт маршрута.

КООРДИНАТЫ

Если вы знаете координаты пункта назначения, то их можно ввести на этом экране:

- В меню **Nav menu** (Меню навигации) выберите **Destination Entry** (Указать пункт назначения).
- Выберите **More...** (Ещё...).
- Выберите **Coordinates** (Координаты). Сначала полностью вводится широта, затем долгота.
- Нажмите **OK** после ввода координат.

Если введенные координаты не содержатся на имеющихся картах, появляется соответствующее сообщение. Это сообщение также может выводиться на экран при неправильном вводе координат.

ИСПОЛЬЗОВАНИЕ ПРЕДЫДУЩЕГО ПУНКТА НАЗНАЧЕНИЯ

1. В меню **Nav menu** (Меню навигации) нажмите **Previous destination** (Предыдущие пункты назначения).
2. Нажмите предыдущий пункт вашего назначения из списка. Отображается карта с выбранным пунктом назначения.
3. Нажмите **GO** (Перейти) для начала ведения по маршруту.

ВЪЕЗД/СЪЕЗД С АВТОМАГИСТРАЛИ

1. В меню **Nav menu** (Меню навигации) нажмите **Destination entry** (Указать пункт назначения).
2. Нажмите **More...** (Еще...).
3. Нажмите **Motorway Entry/Exit** (Въезд/съезд с автострады).
4. Введите название или номер автострады или выберите из **List** (Список).
5. Нажмите **Entrance** (Въезд) или **Exit** (Съезд).
6. Введите название въезда или съезда для выбранной автострады или выберите из **List** (Список). Отображается карта с выбранной автострадой и точкой въезда/съезда.
7. Нажмите **GO** (Перейти) для начала ведения по маршруту.

ОБЪЕКТЫ ИНФРАСТРУКТУРЫ (POI)

1. В меню **Nav menu** (Меню навигации) нажмите **Destination entry** (Указать пункт назначения).
2. Нажмите **More...** (Еще...).
3. Нажмите **Point of interest** (Объекты инфраструктуры).
4. Нажмите **POI name** (Название POI) и **Ok** для подтверждения.
5. Введите название POI или выберите из **List** (Список).
6. Или можно выбрать **Category** (Категория), чтобы просмотреть все категории объектов POI и выбрать нужный объект. См. **302, КАТЕГОРИИ И ПОДКАТЕГОРИИ**.
7. Чтобы сузить область поиска, нажмите **Town** (Город) и введите название города.
8. После выбора POI отображается карта с выбранным пунктом назначения.
9. Нажмите **GO** (Перейти) для начала ведения по маршруту.

Примечание: Если при вводе названия POI отображается слишком много соответствий, попробуйте сначала ввести название населенного пункта. Если название объекта POI неизвестно, попробуйте выбрать категорию POI.

Примечание: Символы объектов инфраструктуры отображаются только в масштабе до 1 км.

АДРЕСА ДИЛЕРОВ

Информация о дилерах Land Rover хранится в навигационной системе как категория объектов POI в категории "автомобили/автомобильная промышленность". См. **302, ПОИСК МЕСТНЫХ POI.**

КАТЕГОРИИ И ПОДКАТЕГОРИИ

База данных POI разделена на ряд категорий. Каждая основная категория дополнительно разделена на несколько подкатегорий.

Нажмите на требуемую категорию, затем выберите требуемые подкатегории.

МОИ POI

Можно скачать и добавить в список дополнительные POI. Данная система позволяет хранить до 50 000 **My POIs** (Мои POI), создавая до 100 групп (в зависимости от того, что наступит раньше).

Бесплатные POI можно найти в Интернете и загрузить в систему. Имя импортируемого файла будет отображаться, как название группы. Импортированные значки будут отображаться на карте. Для успешной загрузки файла или значка, должны быть выполнены следующие условия:

- Файл POI должен быть в формате GPS Exchange (.gpx), версии 1.1.
- Имя файла POI не должно содержать следующие символы: -, /, ;, *, ", <, > или |.
- В имени файла POI не должно быть более 35 знаков.

- Имя файла значков должно совпадать с именем файла POI.
- Размер значка не должен превышать 32x32 пикселей.
- Значок должен быть в формате bitmap (.bmp) или jpeg (.jpg).

Для загрузки файлов или значков подсоедините USB-устройство с новыми POI. См. **245, ПОДКЛЮЧЕНИЕ УСТРОЙСТВ.**

1. В меню **Nav menu** (Меню навигации) нажмите **More...** (Еще...).
2. Выберите **Stored locations** (Сохраненные пункты).
3. Нажмите **My POI** (Мой POI).
4. Выберите **Add** (Добавить) и по отдельности выберите каждую группу POI для скачивания. Выберите **Edit** (Изменить), чтобы изменить **Name** (Название), **Icon** (Значок) или **Sound icon** (Звуковой сигнал), или выберите **Delete** (Удалить).

ПОИСК МЕСТНЫХ POI

Используйте для выбора объектов инфраструктуры (POI) рядом с местоположением автомобиля.

1. В меню **Nav menu** (Меню навигации) нажмите **Destination entry** (Указать пункт назначения).
2. Нажмите **More...** (Еще...).
3. Нажмите **Point of interest** (Объекты инфраструктуры).
4. Нажмите **POI near current** (POI рядом с текущей позицией) и коснитесь **Ok** для подтверждения.

5. Выберите соответствующую категорию POI, при необходимости выберите еще раз из подкатегории и коснитесь **Ok** для подтверждения.
6. Нажмите **Show List** (Показать список) или **Select Category** (Выбрать категорию), чтобы продолжить выбор.
Примечание: Объекты инфраструктуры можно выбирать из 5 категорий.
7. Выберите ваш пункт назначения POI из списка. Отображается карта с выбранным пунктом назначения.
8. Нажмите **Destination** (Пункт назначения), чтобы задать и рассчитать маршрут.
9. Нажмите **GO** (Перейти) для начала ведения по маршруту.

Примечание: Опции "Nav" (Навигация), "POI near current position" (POI рядом с текущим положением) можно задать в качестве ярлыка в Home menu (Главное меню). См. **106, ГЛАВНОЕ МЕНЮ СЕНСОРНОГО ЭКРАНА.**

НАВИГАЦИЯ НА АРАБСКОМ ЯЗЫКЕ

Чтобы включить или выключить навигацию на арабском языке (для соответствующих рынков сбыта):

1. В **Home menu** (Главное меню) нажмите значок **Setup** (Настройка).
2. Нажмите **System** (Система).
3. Нажмите **Language** (Язык) и выберите **On** (Вкл.) для параметра **Arabic navigation** (Арабская навигация).
4. Выберите **Yes** (Да) для продолжения навигации на **арабском** языке.

Примечание: Система распознавания голоса несовместима с навигацией на **арабском** языке.

ОБЩИЕ СВЕДЕНИЯ О СИСТЕМЕ RDS-TMC

Система радиоинформации-канал дорожных сообщений (RDS-TMC) служит для передачи сведений о дорожных пробках на вашем маршруте; эта информация передается радиостанциями, работающими в режиме TMC.

Для перехода к меню дорожных сообщений нажмите программную кнопку **TMC** в **Nav menu** (Меню навигации).

События TMC на маршруте могут отображаться с помощью нажатия программной кнопки **Events ahead** (События впереди). TMC можно настроить на отображение всех событий на карте, основных событий или отключить отображение. Во время расчета маршрута по умолчанию **включен** обезд событий.

ДИСПЛЕЙ RDS-TMC

Во время приема сигнала TMC символ в верхней левой части экрана становится зеленым. Если сигнал TMC не принимается, этот значок отображается перечеркнутым.

Система оповещает водителя о дорожных работах, сужении проезжей части дорог, встречных транспортных потоках, авариях, гололеде, перенаправлении транспорта в объезд, возможности для стоянки, передает информационные сообщения и сообщает о дорожных заторах и прочих помехах и опасностях.

Водитель оповещается о дорожных событиях и ситуациях следующим образом:

- На карте в месте возникновения события появляется символ ТМС.
- По каждому событию можно посмотреть текстовое сообщение, нажав на экране его символ или выбрав это событие в списке дорожной информации.
- Предусмотрена функция активной навигации на маршруте, рассчитывающая альтернативный маршрут, когда система получает предупреждение о дорожном происшествии, которое затрагивает маршрут, ранее рассчитанный навигационной системой.
- в списке дорожных событий все ситуации и события отсортированы по названию дороги и расстоянию на выбранном маршруте по прямой или вдоль реального пути.

Информация о дорожных пробках сохраняется и обновляется даже при въезде автомобиля в другую страну.

ЗНАЧКИ RDS-TMC

Любое дорожное событие (переданное по ТМС) в вашей области будет отображено предупреждающим значком на карте.

В случае потери приема эти данные сохраняются в системе в течение 15 минут.

Цвет символа ТМС изменяется в зависимости от типа и приоритета события ТМС. Фоновый цвет символа возвращается к обычному при отсутствии событий или пробок, а также при перерасчете указаний по маршруту.

Символ события ТМС отображается на экране навигационной карты, обозначая место и характер данного события.

Символы событий ТМС отображаются на карте, даже если соответствующие события произошли вне вашего маршрута.



Происшествие (красный).



Движущийся транспортный затор по ходу движения (красный).



Движущийся транспортный затор в обе стороны (красный).



Медленно движущаяся пробка по ходу движения (желтый).



Медленно движущаяся пробка в обе стороны (желтый).



Информация (желтый).



Происшествие (желтый).

Примечание: Значок одинарной стрелки указывает, что дорожное происшествие затрагивает движение в направлении стрелки. Двойные стрелки означают, что происшествие затрагивает движение в обоих направлениях.

Если прокрутить карту до одного из указанных выше событий, становится доступной дальнейшая информация, которая отображается в виде одного из следующих символов:



Дорога закрыта.



Особое предупреждение (оранжевый).



Опасность (красный).



Остановка движения.



Затор.



Задержка.



Объезд.



Встречный поток.



Событие.



Ограничение габаритов.

ИСПОЛЬЗОВАНИЕ ТМС

Функция динамического расчета маршрута предлагает альтернативный маршрут для объезда места события, когда система получает предупреждение о нем. Система рассчитывает новый маршрут для всех отрезков пути. Но если заданы какие-то промежуточные пункты маршрута, выполняется расчет до следующего промежуточного пункта маршрута.

Сообщение о новом маршруте появится на сенсорном экране в следующих случаях:

- Событие на текущем маршруте носит серьезный характер (например, закрыта дорога).
- Новый маршрут короче текущего.
- Текущий маршрут не перерассчитывался в течение последних 5 минут.

Это сообщение будет отображаться в течение 5 минут. Если новый маршрут не принимается, навигационная система продолжит работу с текущим маршрутом.

НАВИГАЦИЯ НА БЕЗДОРОЖЬЕ

Систему можно переключать между режимами навигации по дорогам и по бездорожью. Для этого дважды нажмите кнопку **NAV** (Навигация) на панели управления в любом состоянии системы и выберите **On road** (Навигация на дороге) или **Off road** (Навигация на бездорожье), соответственно.

Программная кнопка "Navigation" (Навигация) в главном меню (**Home menu**) сенсорного экрана отображается в виде **On road NAV** (Навигация на дороге) или **Off road NAV** (Навигация на бездорожье) в зависимости от текущего режима навигации.

Навигационные карты по бездорожью аналогичны картам по дорогам, но снабжены дополнительными функциями и информацией, такими как большой экран компаса, информация о курсе, высоте над уровнем моря, широте и долготе.

При переключении в режим навигации вне дорог во время ведения по дороге с помощью указаний системы выделенный текущий маршрут исчезнет с карты и ведение по маршруту будет приостановлено.

Пиктограммы пунктов маршрута и пункта назначения продолжают отображаться. Пункт назначения отображается в двойном кружке.

При выходе из режима навигации по бездорожью система повторно рассчитывает маршрут и возобновляет ведение по дороге с помощью указаний системы.

Примечание: В режиме навигации по бездорожью дорожные сообщения (TMC) не отображаются.

Когда система навигации по бездорожью включена, нажмите **Nav menu** (Меню навигации) для перехода к следующему:

- Новый маршрут.
- Загрузка маршрута.
- Опции маршрута.

НОВЫЙ МАРШРУТ

Позволяет ввести маршрут следующими способами:

- Карта.
- Предыдущие пункты назначения.
- Расстояние и направление.
- Координаты.

Ввод пунктов назначения выполняется так же, как в режиме **On road NAV** (Навигация по дорогам).

ЗАГРУЗКА МАРШРУТА

Загрузка маршрута позволяет использовать ранее сохраненный маршрут для бездорожья. Нажатие программной кнопки **Load Route** (Загрузка маршрута) вызовет появление списка сохраненных маршрутов, нажмите на требуемый маршрут, чтобы выбрать его. Во время загрузки маршрута текущее местоположение автомобиля будет сохранено в качестве начальной точки (на экране карты она будет обозначена буквой **S**).

ОПЦИИ МАРШРУТА

Обеспечивают доступ к следующим командам:

Edit Route (Изменить маршрут)

Управление этими элементами меню выполняется так же, как в меню навигации по дорогам.

Можно сохранить не более 20 маршрутов для бездорожья. После заполнения памяти программная клавиша **New Route** (Новый маршрут) становится недоступна.

Stop Guidance (Прервать навигационные указания)

Позволяет отменить выбранный маршрут. Нажмите эту программную кнопку, чтоб отменить ведение по маршруту. С экрана исчезнут все символы и пункты маршрута.

Display Route (Показать маршрут)

Весь маршрут может отображаться в режиме навигационных указаний. При этом будет отображаться общая протяженность каждого участка, а также будут обновляться данные изменения положения автомобиля.

CCPS (Текущее положение автомобиля для начала движения)

В любое время можно сформировать обратный маршрут. Все пиктограммы пунктов исходного маршрута исчезают и система соединяет их прямыми линиями.

Исходный начальный пункт станет пунктом назначения, а промежуточные пункты маршрута будут пронумерованы в обратном порядке.

Список пунктов маршрута

Пункты маршрута навигации вне дорог отображаются в порядке нумерации. Ближайший пункт маршрута отображается в списке последним. Можно сохранять до 35 пунктов маршрута.

При движении по прямому маршруту (вперед) ближайшим является пункт маршрута с наименьшим номером. При движении обратным маршрутом пункт с наименьшим номером будет наиболее удаленным.

Азимут (например, R170) и расстояние (например, 1 миля) до пункта относятся к следующему пункту маршрута.

Азимут – это угол между линией предыдущего курса и линией курса на следующий пункт маршрута.

Отображаемая на экране информация постоянно обновляется.

Во время отображения списка, если автомобиль приезжает в пункт назначения, система сначала переключается на отображение карты, а затем показывает всплывающее окно о прибытии в пункт назначения.

Skip Way point (Пропустить пункт маршрута)

во время движения по маршруту можно нажать эту программную клавишу и пропустить следующий пункт маршрута. При этом указания возобновятся для пункта маршрута, следующего за пропущенным пунктом.

Trace Points (Пункты трассировки)

Если выбрать **Current Trace Point** (Текущий пункт трассировки) из меню **Route Options** (Опции маршрута), значки пунктов трассировки автоматически расставляются по маршруту по мере его прохождения. Они используются для восстановления пройденного маршрута при необходимости.

Настройку точек трассировки можно выполнить с помощью этого же экрана. После выбора опции **Current Trace Point** (Текущий пункт трассировки) можно внести изменения в любой маршрут с зарегистрированными пунктами трассировки.

Выберите одну из опций и внесите требуемые изменения (например, можно изменить, переименовать, отключить или удалить пункты трассировки).

ИЗОБРАЖЕНИЕ КОМПАСА

Изображение компаса рекомендуется использовать при движении по бездорожью. Выберите экран карты, затем значок изображения компаса в верхней части экрана.

Предусмотрены два способа изображения компаса: "North is up" (Север вверху) или "Vehicle is up" (Вращать по маршруту).



E155945

North is up (Север вверху)

- Стрелка компаса, указывающая на север, будет постоянно находиться вверху.
- Стрелка положения автомобиля расположена в центре и указывает текущее направление движения.
- Цветной символ на краю компаса показывает направление к следующему пункту маршрута или назначения. Он постоянно будет оставаться в этом положении.

Vehicle is up (Вращение по маршруту)

- Стрелка положения автомобиля расположена в центре и всегда направлена вверх.
- Компас будет поворачиваться при изменении направления движения автомобиля. Текущее направление движения отображается в верхней части.
- Цветной символ на краю компаса будет перемещаться вместе с компасом.

ДАННЫЕ КАРТОГРАФИЧЕСКОГО УПРАВЛЕНИЯ

Внимательно прочтите это соглашение перед использованием навигационной системы.

Данный документ представляет собой лицензионное соглашение по использованию данных Code-Point Картографического управления Великобритании (Ordnance Survey, OS) в составе навигационной системы. Используя эти данные Code-Point, вы тем самым принимаете все перечисленные ниже условия.

СОБСТВЕННОСТЬ

Данные Code-Point OS лицензированы Картографическим управлением Великобритании с разрешения государственной канцелярии Великобритании. © Авторское право Великобритании. Все права защищены.

ПРЕДОСТАВЛЕНИЕ ЛИЦЕНЗИИ

Картографическое управление предоставляет вам простую (неисключительную) лицензию на использование данной данных Code-Point исключительно в личных целях в составе навигационной системы. Вы можете передать настоящую лицензию последующему покупателю автомобиля, оснащенного навигационной системой, при условии, что покупатель соглашается соблюдать все условия данной лицензии.

УСЛОВИЯ ЛИЦЕНЗИИ

Настоящие условия лицензии регулируются английским правом и являются предметом исключительной юрисдикции английских судов.

ОГРАНИЧЕНИЯ НА ИСПОЛЬЗОВАНИЕ

Использование координатных данных Картографического управления ограничено конкретной системой, для которой они предназначены. Кроме случаев, когда в действующем законодательстве предусмотрено иное, вам запрещается извлекать или повторно использовать какую-либо часть координатных данных Картографического управления, а также запрещается воспроизводить, копировать, модифицировать, адаптировать, переводить, дизассемблировать, декомпилировать и производить технический анализ какой-либо части координатных данных Картографического управления.

ОГРАНИЧЕНИЕ ОТВЕТСТВЕННОСТИ

Картографическое управление не гарантирует и не утверждает, что какая-либо часть координатных данных Картографического управления является точной, безошибочной и пригодной для ваших целей. Ни при каких обстоятельствах ни Картографическое управление, ни поставщик навигационной системы, использующей координатные данные Картографического управления, не несут ответственности за косвенный, прямой, намеренный, случайный или произошедший в результате стечения обстоятельств ущерб (включая прямую и косвенную потерю дохода, выгоды, бизнеса, данных и возможности использования), причиненный вам или третьей стороне в результате использования координатных данных Картографического управления, как по любым искам к вам о нарушении условий контракта и искам по деликту, так и по любым вашим гарантийным обязательствам, даже если Картографическое управление или поставщик навигационной системы были предупреждены о возможности причинения подобного ущерба. В любом случае ответственность Картографического управления за прямой ущерб ограничивается размером стоимости копии координатных данных Картографического управления. Ни одно из условий лицензии не исключает и не ограничивает ответственность, которую не может исключить или ограничить законодательство.

ОТКАЗ ОТ ГАРАНТИЙ
И ОГРАНИЧЕНИЕ
ОТВЕТСТВЕННОСТИ, ИЗЛОЖЕННЫЕ
В ДАННОМ СОГЛАШЕНИИ, НЕ
ОГРАНИЧИВАЮТ И НЕ УЩЕМЛЯЮТ
ВАШИ ЗАКОННЫЕ ПРАВА, ЕСЛИ ВЫ
ПРИБРЕЛИ БАЗУ ДАННЫХ ИНАЧЕ,
ЧЕМ В ХОДЕ ОСУЩЕСТВЛЕНИЯ
КАКОЙ-ЛИБО ДЕЛОВОЙ ОПЕРАЦИИ.



БАЗА ДАННЫХ отражает реальные условия, сложившиеся до получения вами **БАЗЫ ДАННЫХ**, и включает данные и сведения государственных и прочих источников информации, которые могут содержать опечатки и пропуски. Соответственно, **БАЗА ДАННЫХ** может содержать неточную или неполную информацию по причине устаревания данных, изменения обстоятельств и в связи с характером использованных источников. **БАЗА ДАННЫХ** не включает и не отражает информацию – в числе прочего – о безопасности окружающей обстановки, правоприменении, помощи в аварийных ситуациях, строительных работах, закрытии дорог или полос движения, ограничениях автотранспорта и скорости, уклонах дорог, высоте мостов, весовых и прочих ограничениях, состоянии дорог и дорожного движения, особых обстоятельствах, дорожных пробках и времени в пути.

КОРПОРАЦИЯ NAVTEQ

Внимательно прочтите это соглашение перед использованием навигационной системы.

Это договор лицензии на вашу копию базы данных для навигационных карт ("БАЗА ДАННЫХ"), первоначально созданную корпорацией NAVTEQ, которая применяется в навигационной системе. Используя эту БАЗУ ДАННЫХ, вы принимаете все изложенные ниже положения и условия и соглашаетесь с ними.

СОБСТВЕННОСТЬ

Настоящая БАЗА ДАННЫХ, авторские права и право интеллектуальной собственности, а также соответствующие смежные права принадлежат корпорации NAVTEQ или ее лицензиарам.

ПРЕДОСТАВЛЕНИЕ ЛИЦЕНЗИИ

Корпорация NAVTEQ предоставляет вам простую (неисключительную) лицензию на использование настоящей копии БАЗЫ ДАННЫХ исключительно в личных целях или на использование при осуществлении деятельности внутри вашей компании. Эта лицензия не включает право сублицензирования.

ОГРАНИЧЕНИЯ НА ИСПОЛЬЗОВАНИЕ

Использование БАЗЫ ДАННЫХ ограничивается конкретной системой, для которой она была разработана. Кроме явных случаев, разрешенных согласно обязательному применимому законодательству, извлекать или повторно использовать значительные части содержимого БАЗЫ ДАННЫХ, воспроизводить, копировать, модифицировать, адаптировать, переводить, дизассемблировать, декомпилировать или разбирать на составляющие коды какую-либо часть БАЗЫ ДАННЫХ запрещено.

ПЕРЕДАЧА

Вам запрещается передавать БАЗУ ДАННЫХ третьим сторонам, кроме как вместе с системой, для которой она предназначена при том условии, что вы не оставляете у себя копии БАЗЫ ДАННЫХ, а получатель согласен со всеми условиями данного соглашения.

ОТКАЗ ОТ ОТВЕТСТВЕННОСТИ ПО ГАРАНТИИ

Корпорация NAVTEQ не дает никаких гарантий и обязательств, явных или косвенных, в отношении возможности использования или результатов использования БАЗЫ ДАННЫХ в части отсутствия в ней ошибок, точности, достоверности и прочих свойств и безоговорочно отказывается от любых косвенных гарантий качества, эффективности, коммерческой пригодности и соответствия конкретным задачам или отсутствия нарушения прав интеллектуальной собственности третьих лиц.

Корпорация NAVTEQ не гарантирует отсутствие ошибок в БАЗЕ ДАННЫХ как в настоящее время, так и в будущем. Никакие устные или письменные сведения и рекомендации, предоставленные корпорацией NAVTEQ, вашим поставщиком или любым иным лицом, не влекут за собой гарантийных обязательств.

ОГРАНИЧЕНИЕ ОТВЕТСТВЕННОСТИ

Корпорация NAVTEQ не дает никаких гарантий и обязательств, явных или косвенных, в отношении возможности использования или результатов использования БАЗЫ ДАННЫХ в части отсутствия в ней ошибок, точности, достоверности и прочих свойств и безоговорочно отказывается от любых косвенных гарантий качества, эффективности, коммерческой пригодности и соответствия конкретным задачам или отсутствия нарушения прав интеллектуальной собственности третьих лиц.

Корпорация NAVTEQ не гарантирует отсутствие ошибок в БАЗЕ ДАННЫХ как в настоящее время, так и в будущем. Никакие устные или письменные сведения и рекомендации, предоставленные корпорацией NAVTEQ, вашим поставщиком или любым иным лицом, не влекут за собой гарантийных обязательств.

КОНЕЧНЫЕ ПОЛЬЗОВАТЕЛИ В ГОСУДАРСТВЕННЫХ УЧРЕЖДЕНИЯХ

Если БАЗА ДАННЫХ предназначена для Северной Америки и приобретается для/от имени правительства США или любого другого ведомства, которые требуют применения или применяют права, аналогичные правам, обычно реализуемым правительством США, БАЗА ДАННЫХ лицензируется с ограниченными правами.

Использование БАЗЫ ДАННЫХ обусловлено ограничениями, указанными в статье "Права на технические данные и компьютерные базы данных" в приложении к федеральному положению о военных закупках (DFARS) 252.227-7013 или в соответствующей статье для гражданских организаций. Создателем БАЗЫ ДАННЫХ для Северной Америки является корпорация NAVTEQ, 10400 W. Higgins Road, Suite 400, Rosemont, Illinois 60018, USA.

ДЕКЛАРАЦИЯ О СООТВЕТСТВИИ ЕВРОПЕЙСКИМ НОРМАМ



Настоящим компания DENSO CORPORATION заявляет, что данное устройство DN-NS-019 отвечает основным требованиям и прочим соответствующим положениям Директивы 1999/5/ЕС.

МЕРЫ ПРЕДОСТОРОЖНОСТИ



Не допускайте наличия потенциальных источников искрообразования рядом с парами топлива. Это может вызвать пожар или взрыв и привести к тяжелым травмам и гибели.



Заглушите двигатель во время заправки топливом.



Выключите любые персональные электронные устройства, например, мобильные телефоны или музыкальные плееры, во время заправки топливом.

АВТОМОБИЛИ С БЕНЗИНОВЫМ ДВИГАТЕЛЕМ



Используйте высококачественное топливо, которое соответствует требованиям стандарта EN228 (и эквивалентного государственного стандарта).



Запрещается использовать этилированный бензин, бензин с заменителями тетраэтилсвинца (например, на основе марганца) или с топливными присадками. Использование такого топлива может привести к повреждениям систем снижения токсичности отработавших газов и аннулированию гарантии.



Не используйте средства для очистки топливной системы, не одобренные производителем автомобиля.

ОКТАНОВОЕ ЧИСЛО

Автомобили с бензиновыми двигателями V6 и V8

Для обеспечения оптимальной производительности, экономии топлива и улучшения управляемости при заправке автомобиля рекомендуется использовать неэтилированный бензин класса премиум с минимальным октановым числом 95.

Если такой бензин недоступен, можно использовать неэтилированный бензин с более низким октановым числом (ОЧ до 91), однако это может привести к снижению мощности двигателя, увеличению расхода топлива, появлению стука в двигателе и другим эксплуатационным проблемам.



Запрещается использовать топливо с октановым числом менее 91, так как это может привести к серьезному повреждению двигателя.

Примечание: При разгоне автомобиля или движении на подъем по уклону возможны отдельные легкие детонационные стуки в двигателе.

При обнаружении постоянного стука в двигателе даже при использовании топлива с рекомендуемым октановым числом или при движении с постоянной скоростью на ровной дороге обратитесь к дилеру/в авторизованную мастерскую для устранения проблемы.

Несоблюдение этого требования считается неправильной эксплуатацией автомобиля, которая не покрывается гарантией.

При возникновении сомнений обратитесь к дилеру/в авторизованную мастерскую.

Вместо бензина с ОЧ 95 можно применять экологичный неэтилированный бензин с ОЧ 98 (там, где он продается).

ЭТАНОЛ

Можно использовать топливо с содержанием до 10% этанола (Е5 и Е10).

- ⓘ Данный автомобиль не предназначен для эксплуатации на топливе с содержанием этанола выше 10%.
- ⓘ Запрещается использовать топливо Е85 (85% этанола), так как это может привести к серьезному повреждению двигателя и топливной системы.

Убедитесь, что октановое число такого топлива не ниже, чем у рекомендованного неэтилированного бензина. Большинство водителей не замечает разницы в поведении автомобиля при использовании топлива с этанолом. Если разница заметна, следует вернуться к использованию традиционного неэтилированного бензина.

МЕТАНОЛ

- ⓘ По мере возможности избегайте применения топлива, содержащего метанол.

Использование топлива с содержанием метанола может привести к серьезному повреждению двигателя и топливной системы, что может быть не предусмотрено гарантийными обязательствами.

МЕТИЛТРЕТБУТИЛОВЫЙ ЭФИР (МТВЕ)

Допускается использование неэтилированного бензина с содержанием кислородосодержащей присадки МТВЕ не более 15%. МТВЕ представляет собой присадку с эфирной основой, полученную из нефтепродуктов. Она применяется некоторыми нефтеперерабатывающими предприятиями для повышения ОЧ топлива.

АВТОМОБИЛИ С ДИЗЕЛЬНЫМ ДВИГАТЕЛЕМ

Заправляйте автомобиль только высокосортным дизельным топливом, отвечающим стандарту EN590, или равноценным.

- ⓘ Эти автомобили могут работать на дизельном топливе с 7-процентным содержанием биосоставляющей в соответствии с европейским стандартом EN590. Не рекомендуется использовать биодизельное топливо с более высоким содержанием биосоставляющей.

Качество и характеристики дизельного топлива существенно отличаются, в зависимости от географического местонахождения. Рекомендуется использовать топливо класса премиум или топливо с максимально высоким доступным качеством.

Высококачественное топливо продлевает срок службы компонентов двигателя. Топливо низкого качества содержит большее количество серы, что негативно воздействует на компоненты двигателя. В случае использования топлива низкого качества отработавшие газы могут слегка окрашиваться.

Не рекомендуется продолжительное использование присадок. Не добавляйте в дизельное топливо керосин или бензин.

- ❗ Если вместо дизельного топлива вы случайно заправили автомобиль бензином, то не делайте попыток запустить двигатель. Немедленно обратитесь к дилеру / в авторизованную мастерскую компании.
- ❗ Любые повреждения, вызванные использованием топлива, которое не соответствует указанным выше рекомендациям, не покрываются гарантией на автомобиль.

СОДЕРЖАНИЕ СЕРЫ

- ❗ Если автомобиль оснащен противосажевым фильтром (DPF), системой снижения токсичности отработавших газов, то максимальное содержание серы в топливе не должно превышать 0,005% (50 частей на миллион) в соответствии с EN590-EU4 или Всемирной топливной хартией (WWFC) Cat 3.

- ❗ Содержание серы в дизельном топливе, применяемом на автомобилях без противосажевого фильтра (DPF), не должно превышать 0,3% (3000 частей на миллион).

В некоторых странах дизельное топливо может содержать большее количество серы, что требует сокращения интервалов технического обслуживания для снижения негативного воздействия на компоненты двигателя и системы снижения токсичности отработавших газов. При возникновении сомнений, обратитесь за советом к дилеру / в авторизованную мастерскую.

- ❗ Использование топлива ненадлежащего типа приведет к серьезным неисправностям двигателя и/или системы снижения токсичности отработавших газов, которые могут не покрываться гарантийными обязательствами. При возникновении сомнений, обратитесь за советом к дилеру / в авторизованную мастерскую.

РЕАГЕНТ-ВОССТАНОВИТЕЛЬ (DEF)

В целях соответствия требованиям в отношении выхлопных газов некоторые автомобили с дизельными двигателями оснащаются резервуаром, содержащим реагент-восстановитель (DEF). В некоторых странах DEF также называется AdBlue, AUS 32 и ARLA 32.

Примечание: Закон требует, чтобы использование системы DEF осуществлялось в соответствии с настоящим руководством. Эксплуатация автомобиля с использованием DEF, не соответствующего спецификации, может рассматриваться как уголовно-наказуемое деяние.

Расход DEF может значительно различаться в зависимости от стиля вождения и условий эксплуатации, но средний расход составляет около 1 литра на 1600 км.

Время, оставшееся до следующего долива DEF, отображается на информационной панели в меню приборов. См. **68, МЕНЮ ПАНЕЛИ ПРИБОРОВ.**

Примечание: При низком уровне DEF на информационной панели появляется соответствующее сообщение. При первой же возможности обратитесь к дилеру / в авторизованную мастерскую для долива реагента-восстановителя (DEF).

Когда уровень DEF становится слишком низким, на информационной панели отображается обратный счетчик расстояния. Необходимо долить DEF, прежде чем расстояние на счетчике станет равным нулю. В противном случае автомобиль не будет запускаться.

Долить DEF можно с использованием процедуры экстренного долива; тем не менее, при первой же возможности рекомендуется выполнить заполнение системы реагентом-восстановителем.

Минимальное количество жидкости, необходимое, чтобы запустить двигатель, составляет две стандартных неподтекающих многооборотных бутылки по 1,89 л каждая. Многооборотные бутылки можно приобрести у дилера / в авторизованной мастерской.

 Перед доливом убедитесь, что DEF соответствует спецификации. См. **416, СМАЗОЧНЫЕ МАТЕРИАЛЫ И РАБОЧИЕ ЖИДКОСТИ.** Использование ненадлежащей жидкости может повлечь серьезное повреждение автомобиля. Не запускайте двигатель. Немедленно обратитесь к дилеру / в авторизованную мастерскую компании.

 Запрещается использование заправочных пистолетов DEF, используемых для коммерческих автомобилей. Система не рассчитана на заполнение под давлением и напором, создаваемыми такими насосами, что может стать причиной ее повреждения.

 DEF может иметь неприятный запах и оставлять пятна на одежде или обивке салона. Соблюдайте осторожность, чтобы не пролить жидкость при выполнении процедуры долива. В случае пролива незамедлительно промойте чистой водой.

 **Перед использованием DEF прочтите меры предосторожности, указанные на этикетке.**

 **Храните DEF в недоступном для детей месте.**

 Храните DEF в оригинальном контейнере в сухом, прохладном, хорошо вентилируемом помещении. Ознакомьтесь с рекомендациями производителя по хранению и перевозке.

Выполнение процедуры долива DEF:

Найдите бачок для DEF. См. **349, РАСПОЛОЖЕНИЕ ЗАПРАВОЧНЫХ ОТВЕРСТИЙ РАБОЧИХ ЖИДКОСТЕЙ.**

Снимите крышку горловины бачка, повернув ее против часовой стрелки.

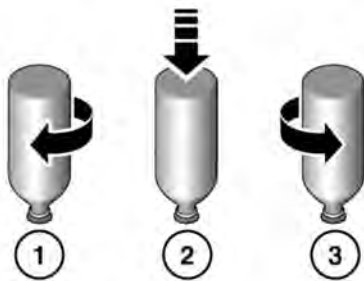

E110458

1. Установите многооборотную бутылку на воронку горловины и поверните ее по часовой стрелки, чтобы она зафиксировалась в таком положении.
2. Нажимайте на дно многооборотной бутылки, пока вся жидкость не перетечет в бачок.
3. Поверните бутылку против часовой стрелки и снимите ее.
4. Повторите процедуру со второй многооборотной бутылкой.
5. Замените крышку горловины бака и поворачивайте ее по часовой стрелке, чтобы затянуть.

Примечание: При температуре ниже -10°C DEF может замерзнуть в бачке, затрудняя долив. Прежде чем выполнять долив, рекомендуется поместить автомобиль в теплую окружающую среду, например, в гараж, чтобы раствор DEF оттаял. В таких условиях может потребоваться до 1 часа езды, чтобы сообщение о низком уровне DEF погасло.

Примечание: При запуске и останове двигателя может быть слышен звук запуска и остановки насосов DEF. Это нормально и не является признаком неисправности.

ПОЛНАЯ ВЫРАБОТКА ТОПЛИВА

 Не допускайте полной выработки топлива.

В случае полной выработки топлива для запуска двигателя потребуется минимум 4 литра. См. **319, ЛЮЧОК ТОПЛИВОЗАЛИВНОЙ ГОРЛОВИНЫ.**

После заправки перед запуском двигателя следует включить зажигание на пять минут. Автомобилю потребуется проехать от 1,5 до 5 км, чтобы системы управления и контроля двигателя вернулись в исходное состояние.



E173721

Некоторые автомобили с дизельным двигателем оснащаются активным устройством топливной защиты, т.е. хорошо заметной металлической заслонкой в топливозаливной горловине. Для заправки топливного бака из канистры на таких автомобилях потребуется использовать аварийную воронку, поставляемую с автомобилем. Полностью вставьте воронку в топливозаливную горловину вдоль ее оси, чтобы открыть активное устройство топливной защиты. См. также **320, УСТРОЙСТВО АКТИВНОЙ ЗАЩИТЫ ОТ ЗАПРАВКИ БЕНЗИНОМ АВТОМОБИЛЯ С ДИЗЕЛЬНЫМ ДВИГАТЕЛЕМ.**

Примечание: При полной выработке топлива рекомендуется обратиться к квалифицированному специалисту.

ВОДА В ТОПЛИВЕ

! Если на информационной панели появилось предупреждение **WATER IN FUEL SEE HANDBOOK** (ВОДА В ТОПЛИВЕ СМ. РУКОВОДСТВО), это означает, что в отстойнике топливного фильтра скопилось чрезмерное количество воды. При первой возможности обратитесь к дилеру / в авторизованную мастерскую для слива воды из отстойника топливного фильтра.

ДИЗЕЛЬНЫЕ ДВИГАТЕЛИ

Автомобили с дизельными двигателями оснащены защитной системой, предотвращающей полную выработку топлива в баке и попадание воздуха в систему. Когда уровень топлива доходит до определенного минимума, двигатель переводится в режим пониженной мощности. За этим следует остановка двигателя приблизительно через 1,6 км (1 миля).

Это функция не позволяет полностью выработать топливо и предотвращает повреждение топливной системы. Если указатель показывает низкий уровень топлива или загорается индикатор, следует как можно быстрее заправить автомобиль, залив в бак не менее 4 литров топлива.

Если защитная система уже сработала, то автомобиль необходимо заправить, а затем запустить двигатель, следуя описанной ниже процедуре:

1. Нажав на педаль тормоза, нажмите и удерживайте кнопку **START/STOP** (Запуск/выключение двигателя), в течение пяти секунд проворачивая коленчатый вал двигателя.
2. Отпустите кнопку **START/STOP** (Запуск/выключение двигателя).
3. Нажав педаль тормоза, нажмите и отпустите кнопку **START/STOP**, чтобы запустить двигатель. Двигатель должен запуститься в течение приблизительно пяти секунд.

Примечание: Если двигатель не запускается, переведите зажигание в положение готовности, выждите десять секунд и повторите процедуру запуска.

- ❗ Не проворачивайте коленчатый вал двигателя более 30 секунд подряд.

ЛЮЧОК ТОПЛИВОЗАЛИВНОЙ ГОРЛОВИНЫ

- ⚠ Соблюдайте все правила и предупреждения, приведенные на табличке, которая находится на внутренней стороне лючка топливозаливной горловины.

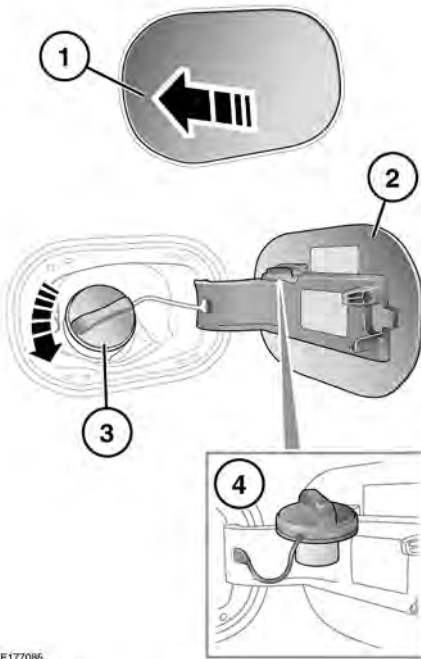

E177086

Лючок топливозаливной горловины расположен сзади, на правой стороне автомобиля.

1. Для открытия нажмите и отпустите заднюю часть лючка топливозаливной горловины.
2. Потяните люк, чтобы открыть его. На внутренней стороне лючка имеется наклейка с указанием типа топлива, которым следует заправлять автомобиль.
3. Чтобы открыть крышку топливозаливной горловины, поверните ее против часовой стрелки.
4. Используйте фиксатор для удержания крышки в стороне от горловины во время заправки.

Устанавливая крышку топливозаливной горловины в исходное положение, поверните ее по часовой стрелке до щелчка храпового механизма.

Чтобы закрыть лючок топливозаливной горловины, нажмите на него до защелкивания.

ТОПЛИВОЗАЛИВНАЯ ГОРЛОВИНА

- ⚠ При заправке убедитесь в том, что все окна, двери и потолочный люк плотно закрыты, особенно если в автомобиле находятся дети или животные.

- ⚠ Не пытайтесь заполнить бак топливом свыше максимального объема. Если автомобиль припаркован на наклонной поверхности, под прямыми солнечными лучами или в условиях высокой температуры воздуха, то расширение топлива может привести к его выливаю.

- ⚠ Не используйте дополнительный подогреватель во время заправки автомобиля. Это может привести к возгоранию паров топлива, пожару или взрыву.
- ❗ Тщательно проверьте информацию на насосе заправочной колонки, чтобы обеспечить заправку автомобиля соответствующим топливом.
- ❗ Убедитесь, что наконечник заправочного пистолета полностью вставлен в заливную горловину.
- ❗ Если автомобиль заправлен несоответствующим топливом, необходимо обратиться к квалифицированным специалистам, прежде чем производить запуск двигателя.

Для предотвращения разлива топлива насосы на заправочных станциях оснащены датчиками автоматического прекращения подачи топлива. Заполняйте бак медленно, пока наконечник заправочного пистолета автоматически не прекратит подачу топлива. После этого не пытайтесь продолжить заправку.

Примечание: На заправочных станциях, используемых для дизельных коммерческих автомобилей, применяется ускоренная подача топлива. При ускоренной подаче топлива может происходить преждевременное отключение подачи и разлив топлива. Поэтому рекомендуется пользоваться обычными заправочными станциями для легковых автомобилей.

УСТРОЙСТВО АКТИВНОЙ ЗАЩИТЫ ОТ ЗАПРАВКИ БЕНЗИНОМ АВТОМОБИЛЯ С ДИЗЕЛЬНЫМ ДВИГАТЕЛЕМ



Некоторые автомобили с дизельным двигателем поставляются с активным устройством топливной защиты. Устройство представляет собой металлическую заслонку, которая защищает от заправки топливом ненадлежащего типа, например, бензином. Металлический лючок виден, когда снята крышка горловины топливного бака. Автоматическое устройство топливной защиты автоматически обеспечивает доступ, если заправочный пистолет дизельного топливного насоса имеет надлежащий размер, вставлен полностью и под прямым углом в топливозаливную горловину как показано на рисунке.

Примечание: Для заправки автомобилей с крышкой лючка топливозаливной горловины см. 317, **ПОЛНАЯ ВЫРАБОТКА ТОПЛИВА.**

УСТРОЙСТВО ПАССИВНОЙ ЗАЩИТЫ ОТ ЗАПРАВКИ БЕНЗИНОМ АВТОМОБИЛЯ С ДИЗЕЛЬНЫМ ДВИГАТЕЛЕМ

Некоторые автомобили с дизельным двигателем оснащены устройством пассивной топливной защиты, встроенным в заливную горловину.

Если узкий наконечник заправочного пистолета (установленный в насосы с неэтилированным бензином) полностью вставлен в заливную горловину автомобиля, устройство пассивной топливной защиты сработает и закроет заливную горловину. В данном случае для деактивации устройства топливной защиты потребуется инструмент для переустановки механизма сброса, поставляемый в комплекте с автомобилем.

Примечание: Устройство пассивной топливной защиты может не сработать, если вставить пистолет для заправки бензином лишь частично.



При срабатывании данного устройства пассивной топливной защиты топливо может начать выливаться из топливозаливной горловины.

Примечание: Ответственность за заправку автомобиля топливом надлежащего типа несет водитель. Устройство пассивной топливной защиты лишь снижает риск заправки автомобиля неправильным топливом.

Примечание: Носики некоторых канистр и топливозаправочные пистолеты старой конструкции могут также вызывать срабатывание устройства пассивной топливной защиты.

При активации устройства пассивной топливной защиты в топливозаливной горловине будет видна желтая заслонка. Она препятствует заливке топлива в топливный бак. Прежде чем приступить к повторной заправке соответствующим топливом, устройство топливной защиты следует вернуть в исходное положение.

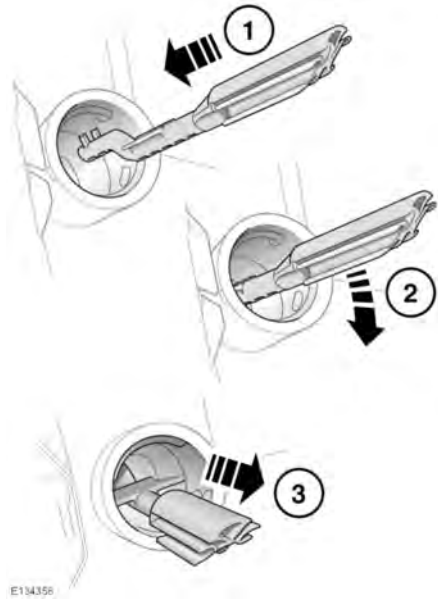

Инструмент для переустановки механизма сброса находится в автомобильном комплекте инструментов.

Используйте следующие инструкции инструмента для переустановки механизма сброса:

1. Вставьте специальное приспособление зубцами вверх в топливозаливную горловину до упора.

2. Зацепите зубцы, нажав сверху приспособления.
3. При зацепленных зубцах нажмите на приспособление и медленно потяните его из топливозаливной горловины, чтобы вернуть устройство защиты в исходное положение.

 Не вращайте приспособление, когда зубцы находятся в зацеплении.

Примечание: По завершении работы в топливозаливной горловине не должно быть видно желтого устройства топливной защиты.

Поместите приспособление для снятия сработавшей защиты назад в автомобильный комплект инструментов.

ЕМКОСТЬ ТОПЛИВНОГО БАКА

Следует избегать полной выработки топлива и воздержаться от продолжения поездки, если указатель уровня топлива показывает его отсутствие. При заправке топливом автомобиля с пустым согласно указателю уровня топлива баком может оказаться, что невозможно залить максимальное количество топлива, поскольку в баке остается небольшой резерв. См. **418, ЗАПРАВочНЫЕ ЕМКОСТИ.**

РАСХОД ТОПЛИВА

Значения расхода топлива рассчитаны в соответствии с методикой испытаний EC UN/ECE R101.

В обычных условиях эксплуатации фактический расход топлива может отличаться от данных, полученных в результате испытаний. Причина различий может заключаться в стиле вождения, дорожных и погодных условиях, загрузке и состоянии автомобиля.

Вариант	Городской цикл	Загородный цикл	Смешанный цикл	CO ₂ , выбросы
	л/100 км	л/100 км	л/100 км	г/км
Дизельный двигатель V6 (225 кВт)	7,9	6,4	7,0	185
Дизельный двигатель V6 (все остальные двигатели)	7,8	6,4	6,9	182
Автомобили с гибридным дизельным двигателем V6	6,8	5,9	6,2	164
Дизельный двигатель V8	10,8	7,6	8,4	219
Бензиновый двигатель V6	13,4	8,4	10,5	243
Бензиновый двигатель V8 (включая SVR)	18,3	9,9	13,0	298

ГОРОДСКОЙ ЦИКЛ

Испытание в городском цикле начинается с запуска холодного двигателя и состоит из серии разгонов, торможений, периодов движения с постоянной скоростью и работы двигателя на холостом ходу. Максимальная скорость, развиваемая при испытании, составляет 50 км/ч (30 миль/ч) при средней скорости движения 19 км/ч (12 миль/ч).

ЗАГОРОДНЫЙ ЦИКЛ

Испытание в загородном цикле проводится непосредственно после испытания в городском цикле. Приблизительно половина испытания состоит из движения на постоянной скорости, оставшаяся часть состоит из серии разгонов, торможений и периодов работы двигателя на холостом ходу. Максимальная скорость при испытании составляет 120 км/ч (75 миль/ч), средняя скорость составляет 63 км/ч (39 миль/ч). Испытание проводится на дистанции 7 км.

СМЕШАННЫЙ ЦИКЛ

Значение для смешанного цикла представляет средний результат значений городского и загородного циклов с учетом различных расстояний, пройденных автомобилем во время двух испытаний.



Дополнительные сведения о расходе топлива и токсичности отработавших газов можно получить на сайте Агентства по сертификации транспортных средств (Vehicle Certification Agency – VCA):
<http://www.vcacarfueldata.org.uk/>

ОБКАТКА

В производстве автомобилей используются высокоточные методы, тем не менее, необходимо, чтобы движущиеся детали двигателя притерлись друг к другу. Как правило, этот процесс происходит в течение первых 3000 км пробега.

В течение такого периода обкатки, составляющего 3000 км, следует наблюдать за состоянием автомобиля и выполнять приведенные ниже инструкции:

- Не нажимать полностью педаль акселератора во время запуска и обычного движения.
- Избегайте повышенных оборотов двигателя (об/мин), пока двигатель полностью не прогреется до рабочей температуры.
- Избегайте движения на слишком высоких и слишком низких передачах, чтобы не допустить перегрузки двигателя.
- Постепенно увеличивайте обороты двигателя и скорость движения.
- Избегать длительного движения при высокой частоте вращения двигателя и резких остановок.
- Избегать частых запусков холодного двигателя, за которыми следует движение на короткую дистанцию.
- Желательно ездить на более длинные дистанции.
- Не участвовать в мероприятиях на гоночном треке, школах спортивного вождения и т.п.

ОБСЛУЖИВАНИЕ, ВЫПОЛНЯЕМОЕ ВЛАДЕЛЬЦЕМ



Не касайтесь оранжевых высоковольтных кабелей на автомобилях с гибридными двигателями.



Обслуживание системы гибридного двигателя должно осуществляться только в дилерском центре / авторизованной мастерской.

В системе гибридного двигателя используется ток высокого напряжения и большой силы. Обслуживание системы гибридного двигателя должен выполнять обученный технический специалист по системам автомобиля с гибридным двигателем (HEV). Обратитесь в дилерский центр/ авторизованную мастерскую.



О любых значительных или резких падениях уровня жидкости или неравномерном износе шин следует немедленно сообщать квалифицированным специалистам.

В период между регламентным техническим обслуживанием необходимо выполнять ряд несложных проверок.

ЕЖЕДНЕВНЫЕ ПРОВЕРКИ

- Исправность приборов освещения, звукового сигнала, указателей поворотов, стеклоочистителей, омывателей и сигнализаторов.
- Исправность ремней безопасности и тормозов.
- Отсутствие подтеков жидкости под днищем автомобиля, свистящих звуков об утечке. Стеkanie капель конденсата из кондиционера не являются признаком неисправности.

ЕЖЕНЕДЕЛЬНЫЕ ПРОВЕРКИ

- Уровень масла в двигателе.
- Уровень охлаждающей жидкости в двигателе.
- Уровень тормозной жидкости.
- Уровень рабочей жидкости в системе Dynamic Response.
- Уровень жидкости в бачке омывателя.
- Давление в шинах и их состояние.
- Включите систему кондиционирования (A/C).

Примечание: Уровень масла в двигателе следует проверять чаще, если автомобиль длительное время двигался на высокой скорости.

ХРАНЕНИЕ АВТОМОБИЛЯ С ГИБРИДНЫМ ДВИГАТЕЛЕМ



Не запускайте двигатель и не оставляйте его работающим, если автомобиль находится в замкнутом пространстве. Выхлопные газы токсичны и при вдыхании могут привести к потере сознания и гибели.



Батарея высокого напряжения должна быть всегда заряжена. Несоблюдение данного требования может привести к ее повреждению.

Если автомобиль не используется более 30 дней, чрезвычайно важно зарядить высоковольтную аккумуляторную батарею. При более продолжительном хранении необходимо заряжать батарею каждые 30 дней.

Заряжайте аккумуляторную батарею высокого напряжения следующим образом:

1. Запустите автомобиль (с помощью кнопки "START/STOP" и нажатия на педаль тормоза).
2. Для отображения тахометра откройте меню панели приборов и выберите **Instrument Display** (Панель приборов), **Hybrid Content** (Данные гибридной системы) и **Reduced Hybrid Display** (Полугибридный режим).
3. Если автомобиль находится в режиме стоянки (P) и включен электрический стояночный тормоз (EPB), нажмите кнопку интеллектуальной системы "Стоп/Старт" для запуска двигателя, а затем слегка нажмите педаль акселератора и удерживайте ее, поддерживая обороты двигателя на 1500 об/мин.
4. Чтобы увидеть индикатор уровня заряда аккумуляторной батареи, откройте меню панели приборов, затем выберите **Instrument Display** (Панель приборов), **Hybrid Content** (Данные гибридной системы) и **Full Hybrid Display** (Полностью гибридный режим).
5. Когда уровень заряда батареи достигнет отметки, показанной на следующем рисунке, можно заглушить двигатель.



E175857

Примечание: В чрезвычайно холодных климатических условиях (около -30°C) храните автомобиль в отапливаемом помещении для защиты от воздействия низких температур.

ТЯЖЕЛЫЕ УСЛОВИЯ ЭКСПЛУАТАЦИИ

При эксплуатации автомобиля в особо сложных условиях необходимо уделять больше внимания требованиям по обслуживанию.

Тяжелые условия эксплуатации включают в себя:

- Поездки по пыльным дорогам и/или по песку.
- Поездки по неровным и/или грязным дорогам.
- Частое преодоление бродов.
- Частые поездки на высокой скорости при высоких температурах окружающего воздуха (выше 50°C).
- Частые поездки при очень низких температурах (ниже -40°C).
- Частые поездки по горным дорогам.
- Частая буксировка прицепов.
- Движение по дорогам, посыпанным солью или другими коррозионноактивными веществами.

Обратитесь за советом к дилеру / в авторизованную мастерскую.

ФИЛЬТР ОТРАБОТАВШИХ ГАЗОВ

Автомобили с дизельными двигателями оснащаются противосажевым фильтром (DPF), обеспечивающим более эффективное снижение токсичности отработавших газов. При обычных условиях вождения частицы отработавших газов собираются в фильтре.

Очистка фильтра, именуемая также регенерацией, производится автоматически приблизительно каждые 300-900 км, в зависимости от условий вождения, и требует прогрева двигателя до нормальной рабочей температуры.

Такая самоочистка осуществляется, когда автомобиль постоянно движется со скоростью от 60 до 112 км/ч (от 40 до 70 миль/ч). Обычно процесс занимает 10-20 минут. Самоочистка также может происходить и на меньшей скорости автомобиля, но при средней скорости автомобиля 50 км/ч (30 миль/ч) ее продолжительность будет дольше.

Самоочистка фильтра

Некоторые условия вождения (например, частые поездки на короткие расстояния, езда в условиях медленно движущегося потока транспорта или низкая температура окружающего воздуха) могут не обеспечивать достаточную возможность для автоматического запуска самоочистки фильтра. В этом случае на информационной панели отображается предупреждающий сигнализатор, в зависимости от статуса:

- **Янтарный:** необходима самоочистка фильтра. Для очистки фильтра необходимо двигаться со скоростью выше 60 км/ч (40 миль/ч) в течение 20 минут.

Примечание: Невыполнение данного условия для активации самоочистки фильтра может повлечь снижение мощности автомобиля. Янтарный сигнализатор фильтра может сменяться красным сигнализатором фильтра, означающим, что фильтр необходимо заменить.

- **Красный:** фильтр заполнен; незамедлительно обратитесь к дилеру / в авторизованную мастерскую.

Примечание: Во время процедуры самоочистки фильтра возможно незначительное временное увеличение расхода топлива.

Примечание: При регулярном использовании дизельного топлива с высоким содержанием серы выхлопная система может выделять дым при запуске процедуры самоочистки. Это вызвано сжиганием частиц серы и не является признаком неисправности. По возможности используйте только дизельное топливо с низким содержанием серы.

ПРОТИВОУГОННАЯ СИСТЕМА



Не допускаются какие-либо изменения и модернизация противоугонной системы. Подобные изменения могут привести к отказу системы.

СИСТЕМА ПОДУШЕК БЕЗОПАСНОСТИ

 Компоненты системы подушек безопасности чувствительны к электрическим и механическим воздействиям, которые могут повредить систему и стать причиной несанкционированного срабатывания или отказа блока подушек безопасности.

Для предотвращения выхода из строя системы подушек безопасности всегда консультируйтесь у дилера/ в авторизованной мастерской перед внесением следующих изменений:

- Установка электронного оборудования, такого как мобильный телефон, радиостанция для двухсторонней связи или автомобильная мультимедийная система.
- Установка дополнительного оборудования, которое крепится к передней части автомобиля.
- Любые изменения передней части автомобиля.
- Любые изменения, включающие удаление или ремонт электропроводки или компонента рядом с компонентами системы подушек безопасности, включая рулевое колесо, рулевую колонку, приборы и панель приборов.
- Любые изменения передней панели или рулевого колеса.

ЗАПАСНЫЕ ЧАСТИ И ДОПОЛНИТЕЛЬНОЕ ОБОРУДОВАНИЕ

 Установка несертифицированных деталей и оборудования, внесение неразрешенных изменений или модернизация могут представлять опасность и влиять на безопасность автомобиля и пассажиров, а также повлечь за собой аннулирование гарантии.

 Компания Jaguar Land Rover Limited не несет никакой ответственности за гибель, травмы или повреждение оборудования, которые могут возникнуть как прямое следствие установки несертифицированного дополнительного оборудования или внесения неразрешенных модификаций или изменений в ваш автомобиль.

 Все запасные части для системы кондиционирования воздуха (A/C) должны быть новыми, идентичными фирменным деталям. Кроме того, они должны отвечать требованиям стандартов SAE. Обратитесь за советом к дилеру/в авторизованную мастерскую.



Этот символ может использоваться на наклейке под капотом и относится к жидкому хладагенту кондиционера. Символ означает легковоспламеняющиеся химические вещества с очень низкой точкой воспламенения или кипения и газы, воспламеняющиеся при контакте с воздухом.

ДИНАМОМЕТРЫ ДЛЯ ХОДОВЫХ ИСПЫТАНИЙ (РОЛИКОВЫЕ СТЕНДЫ)

Любые динамометрические проверки должны проводиться только квалифицированным механиком, который знаком с порядком проведения таких испытаний и требованиями безопасности, установленными для дилеров / авторизованных мастерских.

БЕЗОПАСНОСТЬ В ГАРАЖЕ

- Непосредственно после поездки не прикасайтесь к двигателю, компонентам систем выпуска и охлаждения, пока двигатель не остынет.**
- Не оставляйте автомобиль с работающим двигателем в зоне без вентиляции – выхлопные газы токсичны и крайне опасны.**
- Запрещается работать под автомобилем, используя в качестве опоры только домкрат для замены колес.**



Домкрат предназначен только для замены колес. Нельзя находиться под автомобилем, если единственной опорой служит домкрат. Перед началом работы под автомобилем всегда устанавливайте страховочные опоры подходящей грузоподъемности.



Остерегайтесь попадания рук или одежды в приводные ремни, шкивы и вентиляторы. Некоторые вентиляторы могут продолжать вращаться или начинать вращение при выключенном двигателе.



Снимите металлические браслеты и украшения перед работой в моторном отсеке.



Не прикасайтесь к электрическим выводам и компонентам при работающем двигателе или включенном стартере.



Не допускайте соприкосновения инструментов и металлических частей автомобиля с проводами или клеммами аккумуляторной батареи.

ТОКСИЧНЫЕ ЖИДКОСТИ

Используемые в автомобилях жидкости токсичны, поэтому не допускайте их употребления и контакта с открытыми ранами.

Для личной безопасности всегда читайте и соблюдайте все инструкции, указанные на наклейках и емкостях.

ОТРАБОТАННОЕ МОТОРНОЕ МАСЛО

Длительный контакт с моторным маслом может стать причиной серьезных кожных заболеваний, в том числе дерматита или рака кожи. После контакта всегда тщательно мойте руки.



Слив отработанного масла в канализацию, в водоемы и на грунт запрещен законом. Для утилизации отработанного масла и токсичных химикатов используйте специально отведенные для этого места.

ЗАКРЫВАНИЕ КАПОТА



Запрещается движение, если капот удерживается только одной предохранительной защелкой.

1. Опустите капот до фиксации предохранительной защелки.
2. Обеими руками нажмите на капот до щелчка.
3. Убедитесь в надежной фиксации обеих защелок, попробовав приподнять передний край капота.

ОТКРЫВАНИЕ КАПОТА

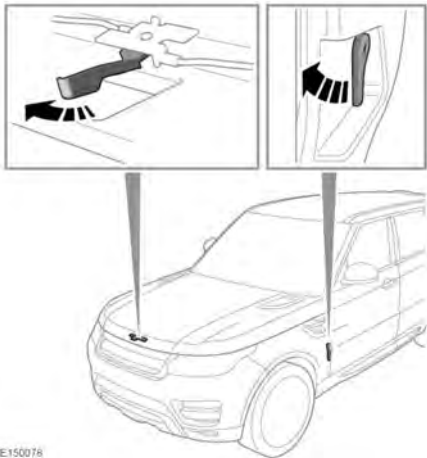

1. Потяните ручку замка капота, которая находится в левой передней нише для ног.
2. Нажмите предохранительную защелку капота, расположенную под центральной точкой капота в передней части, затем поднимите капот.

КРЫШКИ ПОД КАПОТОМ – СНЯТИЕ

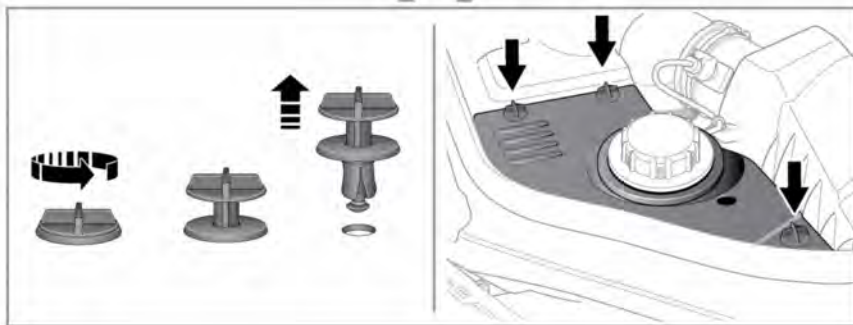
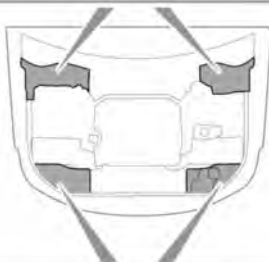
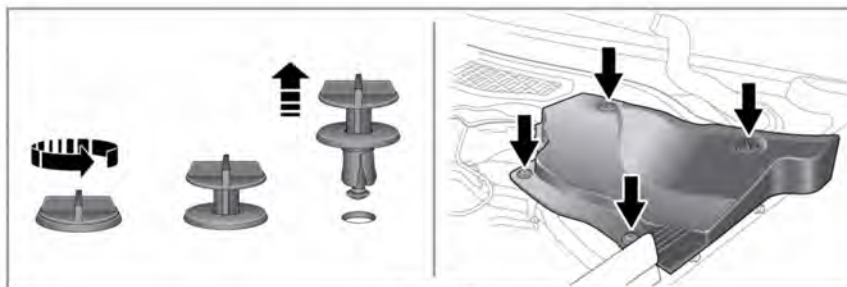

E151131

1. Отсоедините и снимите фиксаторы крепления крышки.
2. Поднимите передний край крышки и сдвиньте вперед, чтобы снять крышку.

КРЫШКИ ПОД КАПОТОМ – УСТАНОВКА





Перед установкой расположенных под капотом крышек проверьте, чтобы между крышкой и корпусом не оказалось трубопроводов, кабелей или других предметов.

1. Установите крышку на корпус и убедитесь, что отверстия совмещены.
2. Плотно прижмите крышку и закрепите фиксаторы. Фиксатор снимается в обратном направлении, как показано на рисунке.



ТОПЛИВНАЯ СИСТЕМА

 **Разбирать или заменять какие-либо компоненты топливной системы разрешается только квалифицированным специалистам, имеющим соответствующую подготовку.**

 **Не подходите близко к моторному отсеку автомобиля с устройствами, которые могут стать источником искр, и лампами, не имеющими надлежащей защиты.**

 **Надевайте защитную одежду, а когда необходимо и перчатки из непроницаемого материала.**

ЗАМЕНА ЛАМПЫ

-  Все лампы являются либо светодиодными, либо ксеноновыми, их замену должен проводить только дилер / авторизованная мастерская.
-  Перед заменой лампы убедитесь, что зажигание и соответствующая лампа выключены.

 При замене обязательно используйте лампы надлежащего типа с соответствующими характеристиками. Если вы не можете самостоятельно решить этот вопрос, обратитесь к дилеру / в авторизованную мастерскую.

Примечание: В отдельных странах закон требует, чтобы в автомобиле имелись запасные лампы для световых приборов. Комплект запасных ламп предлагается в качестве одобренного к использованию дополнительного оборудования, и его можно приобрести у дилера.

Примечание: После замены лампы фары необходимо проверить регулировку фары на специальном оборудовании.

КСЕНОНОВЫЕ ЛАМПЫ

 **Для воспламенения газа и пара металлов, используемых в ксеноновых лампах, требуется высокое напряжение. Контакт с таким напряжением может привести к тяжелым травмам. Замену или обслуживание ксеноновых ламп должны производить только квалифицированные специалисты.**

 **Блоки ксеноновых ламп работают при очень высоких температурах. Прежде чем прикасаться к блок-фаре, убедитесь в том, что она остыла.**



Ксеноновые блок-фары содержат ртуть, которая является высокотоксичным веществом и представляет опасность.

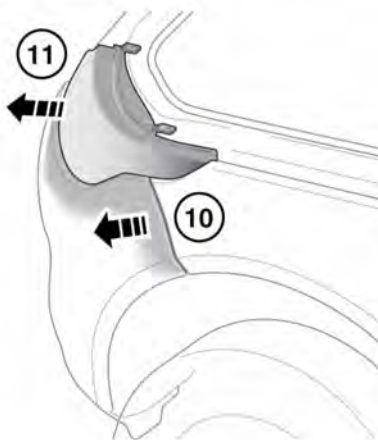
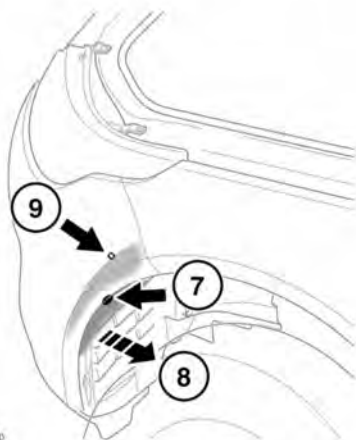
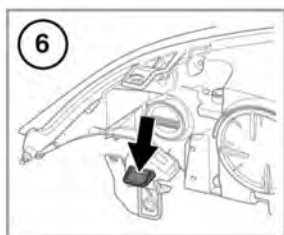
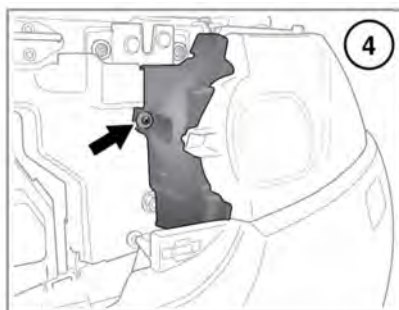
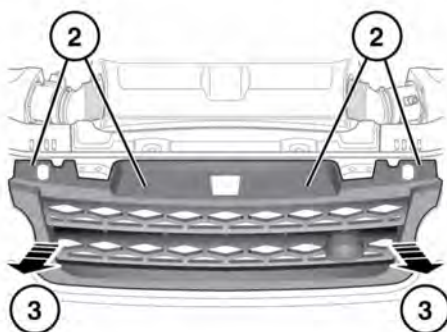

По вопросу надлежащей утилизации ксеноновых блок-фар проконсультируйтесь с дилером / в авторизованной мастерской или в соответствующих местных уполномоченных органах.

СНЯТИЕ ФАРЫ



E151040

Установите подвеску в положение высоты для движения по бездорожью, чтобы облегчить доступ к креплениям бампера. См. **168, ВЫСОТА НА БЕЗДОРОЖЬЕ.**

1. Снимите крышку под капотом рядом с фарой, которую необходимо снять. См. **332, КРЫШКИ ПОД КАПОТОМ – СНЯТИЕ.**
2. Снимите четыре фиксатора с решетки.
3. Аккуратно и равномерно потяните решетку радиатора вперед, чтобы отсоединить 4 нижних фиксатора и снять решетку. Уберите решетку радиатора в безопасное место.
4. Снимите крепление и отсоедините облицовку.
5. Снимите три крепежных болта с фары.
6. С помощью подходящего инструмента аккуратно надавите вниз, чтобы отсоединить фиксатор.
 Не пытайтесь снять фару на этом этапе.
7. Снимите крепление с брызговика крыла.
8. Аккуратно потяните брызговик крыла назад, чтобы обеспечить доступ.
9. Выверните крепежный винт бампера.
10. Аккуратно и равномерно потяните край бампера, чтобы отсоединить 3 фиксатора от панели крыла.
 Не прилагайте излишних усилий, так как это может стать причиной повреждений автомобиля.

Примечание: Для отсоединения верхнего края бампера от нижнего края фары требуется только небольшое перемещение.

11. Отсоедините электрические разъемы и снимите фару. Положите на плоскую поверхность, покрытую мягким материалом, лицевой частью вниз во избежание повреждения стекла.

Примечание: Для установки фары повторите действия в обратном порядке.

ГАЛОГЕННЫЕ ЛАМПЫ

- ❗ Не прикасайтесь пальцами к таким лампам. Для их снятия и установки всегда пользуйтесь тканью. При необходимости очистите лампу этиловым спиртом, денатурированным метиловым спиртом, для удаления следов пальцев.

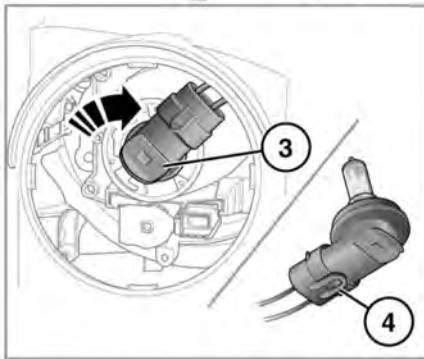
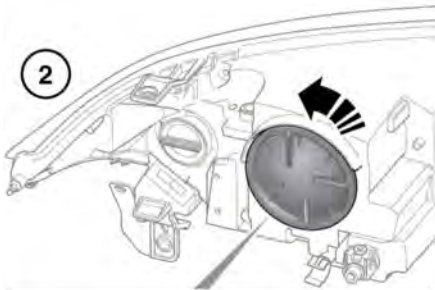

E 151046

1. Отсоедините фару, чтобы получить доступ. См. 335, **СНЯТИЕ ФАРЫ**.
2. Снимите крышку в задней части блок-фары. Поверните ее против часовой стрелки.

Примечание: Запомните расположение центрирующих выступов на крышке, т.к. это поможет при установке.

3. Поверните патрон лампы по часовой стрелке, чтобы извлечь ее из фары.

Примечание: Запомните расположение центрирующих выступов на патроне лампы, т.к. это поможет при установке.

4. Освободите лампу из фиксаторов и извлеките ее.
5. Для установки вставьте новую лампу и повторите вышеописанные процедуры в обратном порядке.

ЗАМЕНА ЛАМП УКАЗАТЕЛЕЙ ПОВОРОТА

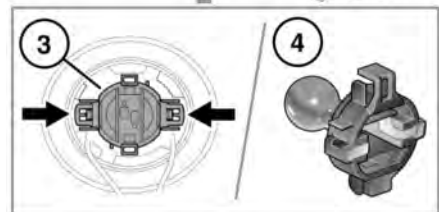
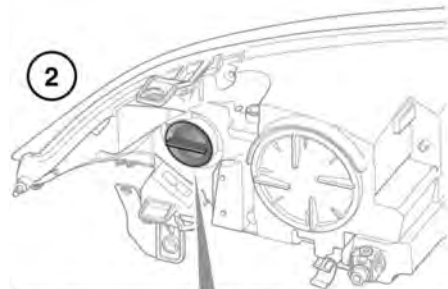

E 351051

1. Отсоедините фару, чтобы получить доступ. См. 335, **СНЯТИЕ ФАРЫ**.
2. Поверните и снимите крышку.

3. Нажмите на зажимы и извлеките патрон лампы из блока.
4. Для извлечения лампы необходимо нажать на нее и повернуть.

СНЯТИЕ ЛАМП ЗАДНИХ ФОНАРЕЙ

Чтобы заменить лампу в задних фонарях, фонарь необходимо снять с автомобиля.

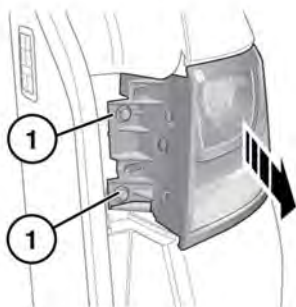

E15103B

1. Открыв дверь багажного отделения, снимите облицовку и выкрутите 2 винта на внутреннем крае фонаря.

2. С усилием, но осторожно потяните за фонарь в сторону от автомобиля и выведите из зацепления 2 лапки, расположенные сзади фонаря.
3. Отсоедините электрический разъем и снимите блок с автомобиля. Положите его на плоскую поверхность, покрытую мягким материалом лицевой частью вниз во избежание повреждения стекла.

ЗАМЕНА ЛАМП ЗАДНИХ ПРОТИВОТУМАННЫХ ФАР

- ⚠ Всегда выбирайте безопасное место для остановки – на удалении от автомагистрали и транспортного потока.
- ⚠ Включите электрический стояночный тормоз (EPB) и выберите режим стоянки (P).
- ⚠ Включите аварийную сигнализацию.
- ⚠ Установите знак аварийной остановки на требуемом расстоянии позади автомобиля световозвращающей стороной к попутному транспорту.
- ⚠ Отсоедините прицеп или фургон от автомобиля.
- ⚠ Убедитесь в отсутствии в автомобиле пассажиров и животных, а также в том, что они находятся в безопасном месте в стороне от дороги.
- ⚠ Непосредственно после поездки не прикасайтесь к компонентам системы выпуска, пока двигатель не остынет.

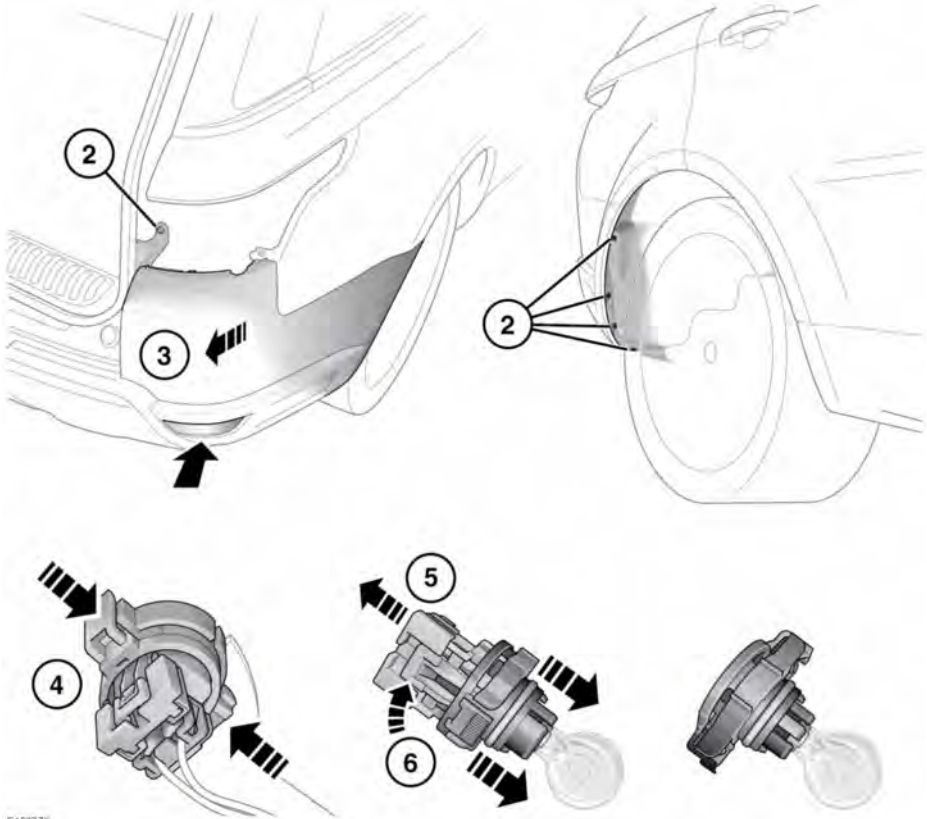

E153779

Доступ к корпусу заднего противотуманного фонаря осуществляется через верхнюю часть заднего бампера, со стороны его задней части. Патрон представляет собой черный пластиковый блок, в который встроена лампочка.

Установите подвеску в положение высоты для движения по бездорожью, чтобы облегчить доступ к креплениям бампера. См. 168, **ВЫСОТА НА БЕЗДОРОЖЬЕ**.

1. Снятие заднего фонаря. См. 338, **СНЯТИЕ ЛАМП ЗАДНИХ ФОНАРЕЙ**.
 2. Снимите 5 креплений с бампера.
 3. Аккуратно и равномерно потяните край бампера, чтобы отсоединить 8 фиксаторов от панели крыла.
- ⚠ Не прилагайте излишних усилий, так как это может стать причиной повреждений автомобиля.

Примечание: Для получения доступа к задней части противотуманного фонаря требуется только небольшое перемещение.

4. Для снятия патрона нажмите на внешние выступы черного пластикового блока и извлеките патрон из корпуса.
5. Для отсоединения патрона от электрического разъема сначала сдвиньте вверх блокировку разъема.
6. Нажмите на механизм разблокировки, отделяя разъем от патрона.

Примечание: В патроне находятся три центрирующих выступа. При установке новой лампы эти выступы необходимо правильно соединить с разъемом.

Установка осуществляется в обратной последовательности. Убедитесь, что механизм блокировки разъема нажат, а лампа надежно закреплена в корпусе противотуманного фонаря.

ПОЛОЖЕНИЕ ОБСЛУЖИВАНИЯ СТЕКЛООЧИСТИТЕЛЕЙ

 Чтобы избежать повреждений капота, не поднимайте щетки стеклоочистителя, когда они находятся в нормальном положении парковки.

Перед заменой щеток переднего стеклоочистителя, рычаги стеклоочистителя необходимо установить в зимнее парковочное положение. См. **91, ЗИМНЕЕ ПАРКОВОЧНОЕ ПОЛОЖЕНИЕ.**

Примечание: Во время замены щеток стеклоочистителей электронный ключ должен оставаться в автомобиле.

Примечание: При замене используйте только щетки стеклоочистителя, идентичные оригинальным щеткам.

Примечание: Замену щеток стеклоочистителей выполняйте согласно указаниям изготовителя.

ВОССТАНОВЛЕНИЕ НАСТРОЕК СТЕКЛОПОДЪЕМНИКОВ

Настройки стеклоподъемников потребуются восстановить в случае отсоединения АКБ, ее разряда или прерывания подачи питания.

Восстановление настроек выполняется следующим образом:

1. Полностью закройте окно.
2. Отпустите переключатель, затем поднимите его в положение закрывания и удерживайте в течение 1 секунды.
3. Повторите процедуру для каждого стеклоподъемника.

ВОССТАНОВЛЕНИЕ НАСТРОЕК ЛЮКА КРЫШИ

Если при частично открытом люке отсоединяется аккумуляторная батарея или прерывается электропитание, может потребоваться повторная калибровка люка.

Подсоединив аккумуляторную батарею или восстановив электропитание, откалибруйте люк следующим образом:

1. Включите зажигание.

2. Закрыв шторку и люк крыши, нажмите переднюю часть переключателя люка и удерживайте в течение 20 секунд. См. **102, ЭЛЕКТРИЧЕСКИЕ СТЕКЛОПОДЪЕМНИКИ.**
3. Через 20 секунд люк начнет перемещаться. Отпустите переключатель. В течение 5 секунд нажмите переднюю часть переключателя люка и удерживайте ее, пока шторка и люк не выполнят полный цикл открывания/закрывания.

Примечание: Шторка откроется первой, а закроется последней.

4. После остановки шторки отпустите переключатель.

Теперь люк может работать в нормальном режиме.

ОГNETУШИТЕЛЬ

В некоторых странах в соответствии с местным законодательством автомобили оснащаются огнетушителями. Владелец должен обеспечить обслуживание огнетушителя в соответствии с инструкциями производителя.

Владелец также должен обеспечить давление, соответствующее рабочему давлению, указанному на манометре. Допускается использование только одобренных компанией Land Rover огнетушителей.

КУЗОВ

 После мойки автомобиля **снаружи (особенно в мойки под давлением) рекомендуется проехать некоторое расстояние для просушки тормозов.**

 Во избежание повреждений автомобиля при проведении обслуживания убедитесь, что специалист ознакомлен с инструкциями по очистке, приведенными в руководстве по эксплуатации автомобиля.

 Перед мойкой автомобиля смойте грязь при помощи шланга.

 Некоторые системы высоконапорного мытья достаточно мощные, поэтому струя воды может проникнуть через соединения подвески, уплотнения дверей/окон и повредить накладки и замки дверей. Не направляйте струю воды на камеры, воздухозаборник двигателя, воздухозаборники обогревателя, уплотнения кузова (дверей, потолочного люка, окон и т. п.) и на другие компоненты, которые можно повредить (фонари, зеркала, наружные накладки, пыльники и уплотнения подвески и т. д.). Убедитесь, что сопло моечной установки высокого давления всегда удалено от любых элементов автомобиля более чем на 300 мм.

 Запрещается использовать моеющее оборудование высокого давления для очистки моторного отсека.

 Коррозионно-активные вещества, такие как птичий помет, могут повредить лакокрасочное покрытие автомобиля. Подобные отложения следует удалять как можно быстрее.

 Используйте только чистящие средства, предназначенные для автомобилей.

 Не наносите автополироль на неокрашенные зоны бампера. Полировка въедается в декоративное покрытие поверхности.

 Перед тем, как поднять щетки стеклоочистителей для очистки, установите их в зимнее положение парковки, чтобы не повредить автомобиль. См. **91, ЗИМНЕЕ ПАРКОВОЧНОЕ ПОЛОЖЕНИЕ.**

Для обеспечения непрерывной плавной работы механизма поддерживайте чистоту каналов люка.

ДАТЧИКИ И КАМЕРЫ

 При мойке автомобиля не направляйте на датчики или камеры струю воды под высоким давлением. Не используйте абразивные материалы или твердые/острые предметы для очистки датчиков и камер. Используйте только одобренные автомобильные шампуни.

Датчики систем помощи при парковке необходимо содержать в чистоте для сохранения точности и работоспособности.

При необходимости камеры следует очищать тканью, слегка смоченной средством для очистки стекол.

УХОД ЗА ДНИЩЕМ КУЗОВА

Регулярно промывайте днище кузова чистой водой, особое внимание уделяя зонам скопления грязи и отложений.

При обнаружении повреждения или коррозии необходимо как можно быстрее проверить автомобиль у дилера / в авторизованной мастерской.

МОТОРНЫЙ ОТСЕК

- ❗ Не используйте для чистки моторного отсека мойку под давлением или пар.
- ❗ Остерегайтесь попадания воды на бачок тормозной жидкости. Для очистки крышки и бачка тормозной жидкости используйте только чистую, сухую салфетку.

ПОСЛЕ ПОЕЗДКИ ПО БЕЗДОРОЖЬЮ

- ❗ Убедитесь в чистоте и отсутствии мусора в зонах воздухозаборника и передней решетки. Особое внимание обратите на нижнюю решетку, радиатор и промежуточные охладители. В противном случае это может привести к перегреву двигателя и его значительному повреждению.

После поездки по бездорожью как можно скорее выполните чистку автомобиля, включая днище кузова.

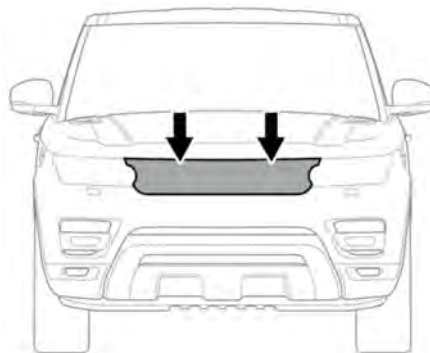

E151911

Решетку радиатора можно снять для облегчения доступа при чистке.

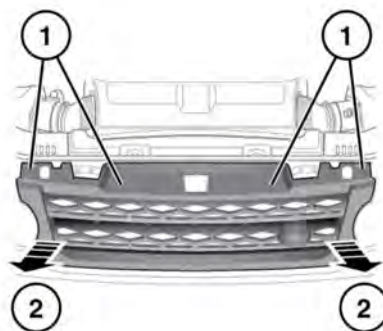

E164431

1. Снимите четыре фиксатора с решетки.
2. Аккуратно и равномерно потяните решетку радиатора вперед, чтобы отсоединить 4 нижних фиксатора и снять решетку. Уберите решетку радиатора в безопасное место.

Очистка автомобиля

Для предотвращения повреждений убедитесь, что сопло моечной установки высокого давления всегда удалено от блока радиатора не менее чем на 500 мм.

Во время очистки радиатора и промежуточных охладителей через проемы в нижней части бампера держите сопло моечной установки высокого давления на расстоянии не менее 200 мм от проемов.

Для улучшения аэродинамических свойств некоторые автомобили оснащаются активными заслонками, которые открываются только при подъеме температуры двигателя или включении кондиционера воздуха (A/C). После эксплуатации на бездорожье активные заслонки требуется открыть вручную, чтобы обеспечить доступ для удаления мусора с радиатора.

1. Запустите двигатель и дайте ему поработать в течение нескольких секунд. См. **150, ЗАПУСК ДВИГАТЕЛЯ.**
2. Выключите двигатель.
3. Включите зажигание. См. **151, ВКЛЮЧЕНИЕ ЗАЖИГАНИЯ.**
4. Выберите режим "Sand" (Песок) для системы Terrain Response. См. **218, ИСПОЛЬЗОВАНИЕ СИСТЕМЫ TERRAIN RESPONSE.**
5. Выключить зажигание.

Убедитесь, что в области колеса и тормозных узлов чисто и отсутствуют загрязнения. Убедитесь, что колесные диски не повреждены и не имеют задиrow, а также проверьте наличие постороннего шума при торможении или движении.



Не ездите на автомобиле с поврежденными колесами.



При наличии любого повреждения или подозрении на наличие повреждения любого элемента тормоза или колеса необходимо как можно быстрее проверить автомобиль у дилера / в авторизованной мастерской.

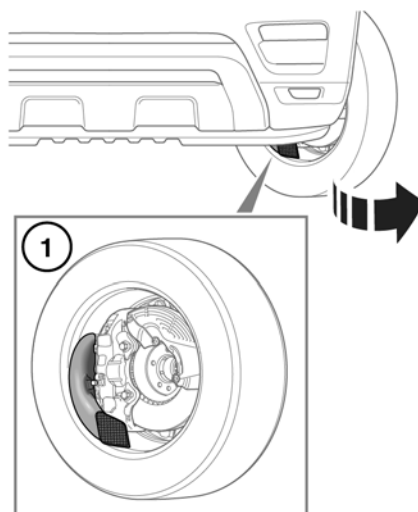

E173354

Передние колеса автомобилей SVR оснащены вентиляционными каналами тормоза. После езды по бездорожью обращайте особое внимание на данные участки. Убедитесь, что вентиляционный канал (1) не загрязнен; при необходимости можно использовать мойку под давлением.

Для обеспечения доступа включите двигатель и поверните рулевой механизм до упора в соответствующую сторону. Выключите зажигание.

Убедитесь, что движение по бездорожью не привело к смещению вентиляционного канала.



Блокировка, смещение или повреждение вентиляционных каналов тормоза ухудшит тормозные характеристики на дороге. Необходимо как можно быстрее проверить автомобиль у дилера / в авторизованной мастерской.

ЛЕГКОСПЛАВНЫЕ ДИСКИ



Применяйте только разрешенные чистящие средства для колес.

САЛОН



Некоторые чистящие средства содержат вредные вещества, которые в случае их неправильного применения могут негативно повлиять на здоровье и повредить салон. Необходимо внимательно ознакомиться с инструкциями изготовителя.



Во избежание повреждений автомобиля при проведении обслуживания убедитесь, что специалист ознакомлен с инструкциями по очистке, приведенными в руководстве по эксплуатации автомобиля.

ЧИСТКА ПЕРЕКЛЮЧАТЕЛЕЙ И ЭЛЕМЕНТОВ УПРАВЛЕНИЯ



Используйте мягкую сухую безворсовую ткань при очистке переключателей и органов управления. Действуйте без излишнего нажима.



Не распыляйте жидкости непосредственно на поверхность переключателей и органов управления.



Не пользуйтесь химическими составами, растворителями или бытовыми чистящими средствами.



При выполнении чистки не допускайте контакта острых или абразивных предметов с элементами.

ТКАНЕВАЯ ОБИВКА



Не полируйте панель приборов. Полированные поверхности обладают повышенной отражающей способностью и могут мешать обзору водителя.

Почистите пластиковые и тканевые поверхности теплой водой с нейтральным мылом, затем протрите начисто мягкой тканью.

КОЖАНАЯ ОБИВКА



Применяйте только чистящие средства, специально предназначенные для очистки кожи. Не используйте химические средства, спирт и абразивные материалы, поскольку они могут привести к быстрой порче кожи. Использование составов, не одобренных к применению, аннулирует гарантию.



Если вы не можете самостоятельно выбрать средства для применения, обратитесь к дилеру / в авторизованную мастерскую.

Кожаную обивку следует чистить и наносить на нее защитное покрытие не реже одного раза в 6 месяцев.

Чтобы грязь не въедалась в кожу и не появлялись пятна, необходимо регулярно осматривать обивку и чистить ее один раз в 1 – 2 месяца, как описано ниже:

1. При помощи чистой, влажной, неокрашенной ткани протирайте обивку, удаляя с нее мелкую пыль. Не допускайте намокания кожи.
2. Если этого оказалось недостаточно, то смочите ткань в теплой мыльной воде и отожмите ее. Используйте только мягкое, не содержащее щелочь мыло.
3. Для очистки сильно загрязненных участков используйте чистящее средство для кожи марки Land Rover. Протрите насухо чистой мягкой тканью, периодически поворачивая ее чистой стороной.

Используйте чистящее средство для кожи марки Land Rover несколько раз в год, чтобы поддерживать мягкость и внешний вид кожи. Это средство питает и увлажняет кожу, создает на ее поверхности защитный слой, защищающий ее от проникновения внутрь пыли и любых веществ.

- Одежда темных тонов может окрашивать кожаную обивку, как и обивку из других материалов.
- Такие острые предметы, как пряжки ремней, застежки-молнии, заклепки и т.п. могут оставлять заметные царапины на кожаной обивке.

- Если пролитые чай, кофе или чернила не удалить немедленно, то придется смириться с тем, что пятна останутся навсегда.

Если вы пользуетесь услугами специалиста по очистке автомобилей, то убедитесь в том, что он знаком и в точности следует изложенным выше инструкциям.

Примечание: Некоторые материалы/ткани обладают окрашивающей способностью. Из-за этого на коже светлых оттенков могут возникать некрасивые обесцвеченные пятна. Подверженные изменению цвета зоны следует как можно быстрее очистить и покрыть защитными средствами.

РЕМНИ БЕЗОПАСНОСТИ



Не допускайте попадания в механизмы ремней безопасности воды, чистящих средств или волокон ткани. Любые вещества, попавшие в механизм, могут негативно повлиять на работу ремней безопасности в случае столкновения.

Вытяните полностью ремни безопасности, затем очистите их с помощью теплой воды и нейтрального мыла. Дайте ремням безопасности высохнуть естественным образом в полностью вытянутом положении. Не допускайте втягивания ремней до полного их высыхания.

Примечание: При очистке ремней безопасности воспользуйтесь случаем и проверьте их на предмет повреждений и износа. О любых повреждениях следует сообщить дилеру / в авторизованную мастерскую для устранения этих повреждений.

КРЫШКИ БЛОКОВ ПОДУШЕК БЕЗОПАСНОСТИ



Крышки подушек безопасности следует чистить только при помощи слегка влажной ткани и небольшого количества средства для чистки обивки.



Любые вещества, проникающие внутрь механизма, могут помешать срабатыванию подушки безопасности при аварии.

КОВРОВЫЕ ПОКРЫТИЯ И КОВРИКИ

Пятна можно удалять, аккуратно стирая их при помощи теплого мыльного раствора невысокой концентрации.

Въевшиеся пятна можно удалять при помощи имеющегося в продаже средства для чистки ковровых покрытий.

ОЧИСТКА СТЕКОЛ И ДИСПЛЕЕВ



Не пользуйтесь средствами очистки обивки для приведения в порядок электрического оборудования, например переключателей на панели управления.



При очистке мест, расположенных возле переключателей, следите за тем, чтобы жидкость не попадала в зазоры между компонентами и не затекала под панели облицовки.

- Выполняйте очистку с помощью ткани, которая поставляется с автомобилем.
- Не пользуйтесь химическими составами и бытовыми чистящими средствами.
- Не допускайте контакта острых, твердых или абразивных предметов с экраном.
- Оберегайте экран от длительного воздействия прямых солнечных лучей.
- Чтобы исключить возникновение ошибок, не дотрагивайтесь до сенсорного экрана несколькими пальцами одновременно.
- Не прикладывайте чрезмерного усилия.

ЩЕТКИ СТЕКЛООЧИСТИТЕЛЕЙ



Не прикладывайте чрезмерного усилия.

Сильные загрязнения щеток стеклоочистителей следует удалять мягкой влажной губкой или тканью.

ЗАСОРЕНИЕ ЖИКЛЕРОВ ОМЫВАТЕЛЯ



Не включайте жиклеры омывателя во время устранения засорения или регулировки. Жидкость омывателя ветрового стекла может вызвать раздражение глаз и кожи. Всегда внимательно читайте и соблюдайте инструкции производителя омывающей жидкости.

Если жиклер омывателя засорился, прочистите его тонкой проволокой, вставив ее в жиклер. После прочистки убедитесь, что проволока полностью извлечена.

Проверка уровней рабочих жидкостей

РАСПОЛОЖЕНИЕ ЗАПРАВОЧНЫХ ОТВЕРСТИЙ РАБОЧИХ ЖИДКОСТЕЙ

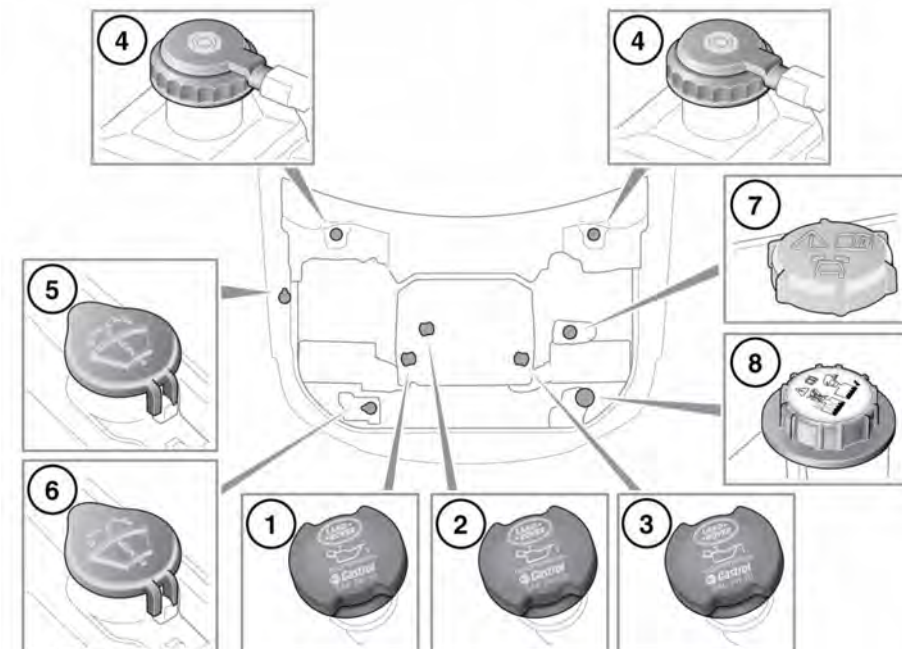

E161856

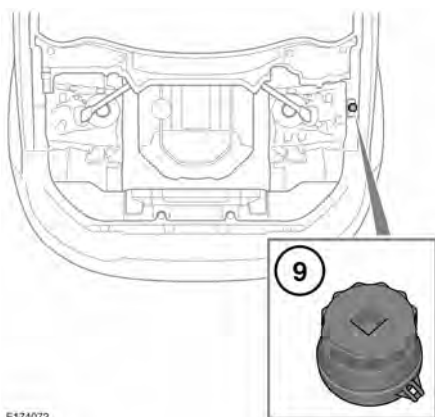

E174072



1. Крышка маслоналивной горловины двигателя (дизельный двигатель V8).
2. Крышка маслоналивной горловины двигателя (дизельный двигатель V6).
3. Крышка маслоналивной горловины двигателя (бензиновый двигатель V6 и V8).
4. Крышка бачка тормозной жидкости.
Примечание: Крышка бачка тормозной жидкости всегда устанавливается в автомобиле с водительской стороны.
5. Крышка заливной горловины бачка омывателя (все автомобили).

Проверка уровней рабочих жидкостей

6. Крышка заливной горловины бачка омывателя (только для автомобилей для холодного климата).
7. Крышка бачка жидкости системы динамической стабилизации (под крышкой).
8. Крышка заливной горловины системы охлаждения двигателя.
9. Крышка горловины резервуара реагента-восстановителя (DEF). См. **315, РЕАГЕНТ-ВОССТАНОВИТЕЛЬ (DEF)**.

 **Запрещается эксплуатировать автомобиль, если существует вероятность контакта вытекающей жидкости с горячей поверхностью, например, системой выпуска.**

ПРОВЕРКА УРОВНЯ МОТОРНОГО МАСЛА

-  Проверяйте уровень масла в двигателе каждую неделю. Если уровень масла внезапно понизился, или вы заметили значительное падение его уровня, обратитесь к квалифицированным специалистам.
-  Если на экране появилось сообщение **ENGINE OIL PRESSURE LOW** (Низкое давление масла), выбрав безопасное место, незамедлительно остановитесь, выключите двигатель и обратитесь к квалифицированным специалистам. Не запускайте двигатель, пока причина не будет устранена.

Перед проверкой уровня масла убедитесь, что:

- Автомобиль стоит на ровной поверхности.
- Двигатель прогрет до рабочей температуры (масло горячее).
- Двигатель остановлен на 10 минут. Система не даст достоверных показаний, пока уровень масла не стабилизируется.

После этого проверьте уровень масла следующим образом:

1. Включите зажигание (не запуская двигатель). См. **151, ВКЛЮЧЕНИЕ ЗАЖИГАНИЯ**.
2. Убедитесь, что выбрано положение стоянки (P).
3. Выберите **Service Menu** (Службное меню) или **Vehicle Information** (Информация об автомобиле) в меню на панели приборов (см. **68, МЕНЮ ПАНЕЛИ ПРИБОРОВ**).
4. Выберите пункт **Oil Level** (Уровень масла). На панели приборов отобразится текущий уровень масла и рекомендации по доливке.
5. Долейте масло согласно указаниям.

Уровень масла отображается на измерительной шкале. Сообщения справа от измерительной шкалы указывают, какие действия следует предпринять.



E139193

Если уровень масла в пределах нормы, отображается сообщение **Engine Oil Level OK** (Уровень моторного масла в норме). Добавлять масло не нужно.

Если уровень масла ниже нормы, отображается сообщение с указанием количества масла, которое необходимо долить, например, **Add 0.5 Litre** (Добавить 0,5 л). Долейте рекомендованное количество масла.

Если отображается сообщение **Engine Oil Level Overfilled** (Уровень масла выше допустимого), немедленно обратитесь за квалифицированной помощью. Не совершайте поездок на автомобиле при избытке масла, в противном случае это может вызвать серьезные повреждения двигателя.

Если отображается сообщение **Engine Oil Level Underfilled** (Уровень масла ниже допустимого), добавьте 1,5 литра масла и снова проверьте уровень.

Если отображается сообщение **Engine Oil Level Not Available** (Данные об уровне масла недоступны), идет стабилизация уровня масла. Выключите зажигание, выждите 10 минут, затем проверьте уровень масла по индикатору еще раз.

Если отображается предупреждение **ENGINE OIL LEVEL MONITOR SYSTEM FAULT** (НЕИСПРАВНОСТЬ СИСТЕМЫ КОНТРОЛЯ УРОВНЯ МОТОРНОГО МАСЛА), обратитесь за помощью к квалифицированным специалистам.

ДОЛИВ МАСЛА



Автомобиль может лишиться гарантии, если повреждение произошло вследствие применения масла, не соответствующего техническим условиям, указанным производителем.



Нарушение требования об использовании масел, отвечающих спецификациям, может привести к повышенному износу двигателя, отложению смол и увеличению вредных выбросов. Это может также стать причиной поломки двигателя.



Заливка избыточного количества масла может привести к серьезному повреждению двигателя. Масло следует добавлять в малых количествах, а уровень проверять заново, чтобы не превысить максимально допустимое значение.

1. Снимите крышку маслозаливной горловины.
2. Долейте масло согласно указаниям на дисплее.
3. Удалите масло, пролитое в процессе заливки.
4. Снова проверьте уровень масла через 10 минут.

Проверка уровней рабочих жидкостей

Необходимо применять масло, соответствующее требуемым техническим условиям, и удостовериться в том, что оно подходит для климатических условий, в которых эксплуатируется автомобиль. См. **416, СМАЗОЧНЫЕ МАТЕРИАЛЫ И РАБОЧИЕ ЖИДКОСТИ**.

Примечание: Для того, чтобы поднять уровень масла от метки **MIN** (МИН.) до метки **MAX** (МАКС.) требуется долить 1,5 л масла.

ПРОВЕРКА УРОВНЯ ОХЛАЖДАЮЩЕЙ ЖИДКОСТИ

! Работа двигателя без охлаждающей жидкости приводит к серьезному повреждению двигателя.

Уровень охлаждающей жидкости в расширительном бачке следует проверять не реже одного раза в неделю (или чаще при большом пробеге или эксплуатации в тяжелых условиях). Проверяйте уровень только на холодной системе.

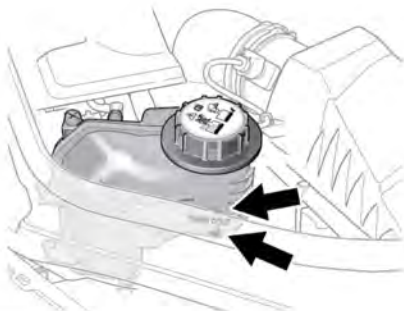

E151135

Убедитесь, что уровень находится между отметками **MIN** (МИН.) и **MAX** (МАКС.), расположенными сбоку расширительного бачка.

Если из-под крышки радиатора выходит охлаждающая жидкость / пар или резко или заметно упал ее уровень, при первой возможности обратитесь к дилеру / в авторизованную мастерскую для проверки автомобиля.

ДОЛИВ ОХЛАЖДАЮЩЕЙ ЖИДКОСТИ

! Не снимайте крышку наливной горловины на горячем двигателе – струя пара или горячей жидкости может привести к тяжелым травмам.

! Не допускайте попадания антифриза на горячий двигатель — это может привести к возгоранию.

! Отворачивайте крышку наливной горловины медленно, чтобы стравить давление перед полным снятием крышки.

! Жидкость системы охлаждения токсична; ее проглатывание может привести к гибели. Храните емкости с жидкостью системы охлаждения закрытыми, в недоступном для детей месте. При подозрении на случайное проглатывание немедленно обратитесь за медицинской помощью.

! При попадании жидкости на кожу или в глаза немедленно обильно промойте их чистой водой.

 При поездках в местах, где доступна для заливки вода содержит соль, всегда ищите возможность залить пресную (дождевую или дистиллированную) воду. Долив соленой воды может привести к значительному повреждению двигателя.

 Применение неразрешенного антифриза оказывает негативное воздействие на систему охлаждения и приводит к сокращению срока службы двигателя.

 **Жидкость системы охлаждения повреждает окрашенные поверхности; немедленно удалите пролитую жидкость впитывающим материалом и промойте место водным раствором автомобильного шампуня.**

Долейте до метки **MAX** (МАКС.) сбоку расширительного бачка. Применяйте только 50% раствор воды и рекомендуемого антифриза. См. **416, СМАЗОЧНЫЕ МАТЕРИАЛЫ И РАБОЧИЕ ЖИДКОСТИ.**

Удельная плотность 50% раствора антифриза при 20°C составляет 1,068, что обеспечивает защиту от замерзания при температурах до -40°C.

Жидкость системы охлаждения содержит необходимые антикоррозионные добавки. Содержание жидкости системы охлаждения в охлаждающей жидкости требуется поддерживать на уровне 50% ± 5% круглогодично, а не только в холодную погоду. Чтобы обеспечить сохранение антикоррозионных свойств охлаждающей жидкости, ее следует проверять раз в год и полностью менять каждые десять лет вне зависимости от пробега. Несоблюдение этого правила может привести к коррозии радиатора и деталей двигателя.

Примечание: В экстренном случае, если отсутствует разрешенная жидкость системы охлаждения, заправьте систему охлаждения чистой водой, но учтите фактор ослабления защиты от замерзания. Не доливайте или не заправляйте жидкостью системы охлаждения традиционного состава. При наличии сомнений проконсультируйтесь с квалифицированным специалистом.

По завершении долива плотно закрутите крышку до щелчка храпового механизма крышки.

ПРОВЕРКА УРОВНЯ ТОРМОЗНОЙ ЖИДКОСТИ

 **Тормозная жидкость очень токсична. Храните емкости с тормозной жидкостью закрытыми, в недоступном для детей месте. Если вы подозреваете, что могли случайно проглотить жидкость, немедленно обратитесь за медицинской помощью.**

Проверка уровней рабочих жидкостей

- ⚠ При попадании жидкости на кожу или в глаза немедленно обильно промойте их чистой водой.
- ⚠ Не проливайте тормозную жидкость на горячий двигатель – это может привести к возгоранию.
- ⚠ Не допускайте, чтобы во время движения уровень тормозной жидкости был ниже отметки MIN.
- ⚠ Незамедлительно обратитесь за квалифицированной помощью, если ход педали тормоза больше обычного или наблюдается существенное снижение уровня тормозной жидкости. Движение при таких условиях может привести к увеличению тормозного пути или полному отказу тормозов.

Если объем жидкости в бачке тормозной системы падает ниже рекомендуемого уровня, загорается красный сигнализатор на панели приборов. См. 75, **ТОРМОЗНАЯ СИСТЕМА (КРАСНЫЙ)**.

Примечание: Если сигнализатор загорается во время движения, остановите автомобиль, как только позволят условия безопасности, плавно нажимая педаль тормоза. Проверьте уровень жидкости, долийте ее до необходимого уровня.

Проверяйте уровень жидкости не реже одного раза в неделю (при большом пробеге или тяжелых условиях эксплуатации – чаще), поставив автомобиль на ровную поверхность.

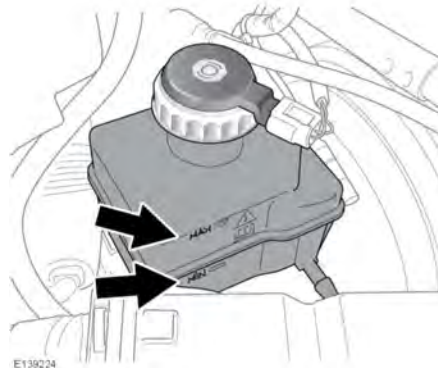

Чтобы проверить уровень тормозной жидкости, снимите крышку со стороны водителя. См. 332, **КРЫШКИ ПОД КАПОТОМ – СНЯТИЕ**.

Уровень тормозной жидкости должен быть между отметками **MAX** и **MIN**.

ДОЛИВ ТОРМОЗНОЙ ЖИДКОСТИ

- ⚠ Тормозная жидкость вызывает повреждение лакокрасочного покрытия. Немедленно удалите пролитую жидкость впитывающим материалом и промойте место водным раствором автомобильного шампуня.
 - ⚠ Применяйте только новую жидкость из герметичной емкости (жидкости из открытых емкостей или слитые из системы ранее впитывают влагу, что может негативно отразиться на характеристиках, поэтому их запрещается использовать).
1. Перед снятием крышки горловины очистите ее во избежание попадания в бачок грязи.

2. Снимите крышку заливной горловины.
3. Долейте рекомендуемую тормозную жидкость в бачок до метки **MAX**. См. **416, СМАЗОЧНЫЕ МАТЕРИАЛЫ И РАБОЧИЕ ЖИДКОСТИ**.
4. Закройте крышку и закрывающую панель.

ПРОВЕРКА УРОВНЯ ЖИДКОСТИ В БАЧКЕ ОМЫВАТЕЛЯ

 **Не допускайте попадания омывающей жидкости на источники открытого пламени и искрообразования.**

 **Если автомобиль эксплуатируется при температурах ниже 4°C, применяйте жидкость омывателя с защитой от замерзания.**

 Применяйте только разрешенные жидкости стеклоомывателя.

 Старайтесь избегать проливания, особенно при использовании неразбавленных жидкостей или растворов с высокой концентрацией. В случае проливания немедленно промойте водой участок, на который попала жидкость.

Из бачка омывателя жидкость подается на жиклеры ветрового и заднего стекла, а также на жиклеры омывателя фар.

Проверяйте уровень в бачке и доливайте жидкость не реже одного раза в неделю. Всегда доливайте жидкость омывателя для предотвращения замерзания.

Периодически включайте омыватель для проверки работоспособности жиклеров и их ориентации.

ДОЛИВ ЖИДКОСТИ ОМЫВАТЕЛЯ

Из бачка омывателя жидкость подается на жиклеры ветрового и заднего стекла, а также на жиклеры омывателя фар.

Проверяйте уровень в бачке и доливайте жидкость не реже одного раза в неделю. Всегда доливайте жидкость омывателя для предотвращения замерзания.

Периодически включайте омыватель для проверки работоспособности жиклеров и их ориентации.

1. Перед снятием крышки горловины очистите ее во избежание попадания в бачок грязи.
2. Снимите крышку заливной горловины.
3. Заполняйте бачок, пока жидкость не станет видна в горловине.
4. Установите крышку горловины на место.

Автомобили для холодного климата также оснащаются дополнительным бачком омывателя. На автомобилях с дополнительным бачком омывателя распространяются все описанные выше важные моменты.

Примечание: На автомобилях с дополнительным бачком омывателя сначала всегда проверяйте и доливайте жидкость в главный бачок.

ПРОВЕРКА УРОВНЯ РАБОЧЕЙ ЖИДКОСТИ СИСТЕМЫ DYNAMIC RESPONSE

⚠ Жидкость системы динамической стабилизации высокотоксична. Храните емкости запечатанными, в недоступном для детей месте. Если вы подозреваете, что могли случайно проглотить жидкость, немедленно обратитесь за медицинской помощью.

⚠ При попадании жидкости на кожу или в глаза немедленно обильно промойте их чистой водой.

ⓘ Двигатель нельзя запускать, если уровень жидкости опустился ниже отметки **MIN**. Может произойти серьезная поломка системы динамической стабилизации.

ⓘ В случае заметного падения уровня жидкости немедленно обратитесь за квалифицированной помощью.

ⓘ Если уровень жидкости падает медленно, ее можно долить до верхней отметки, чтобы доехать до станции техобслуживания для проверки. Однако рекомендуется обратиться за помощью к квалифицированным специалистам, перед тем как продолжить эксплуатацию автомобиля.

ⓘ Не пользуйтесь автомобилем, чтобы доехать до станции техобслуживания, если есть вероятность попадания протекающей жидкости на горячую поверхность, например, на систему выпуска.

Проверяйте и доливайте жидкость только при выключенном двигателе и на холодной системе.



E 150756

Уровень жидкости должен быть между отметками **MIN** и **MAX**.

ДОЛИВ РАБОЧЕЙ ЖИДКОСТИ ДЛЯ СИСТЕМЫ DYNAMIC RESPONSE

ⓘ Жидкость системы динамической стабилизации повреждает окрашенные поверхности. Немедленно удалите пролитую жидкость впитывающим материалом и промойте место водным раствором автомобильного шампуня.

ⓘ Не заполняйте бачок выше отметки **MAX** (Макс.).

Проверка уровней рабочих жидкостей

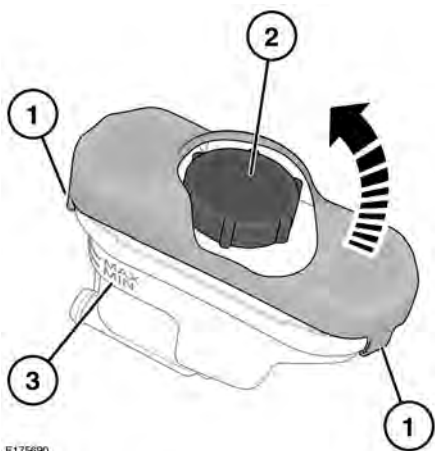

1. Отсоедините фиксаторы и сдвиньте в сторону крышку резервуара.
2. Перед снятием крышки топливозаливной горловины, очистите прилегающий участок для предотвращения попадания грязи в резервуар.
3. Долейте рекомендуемую жидкость в бачок до уровня между метками **MIN** (Мин.) и **MAX** (Макс.). См. **416, СМАЗОЧНЫЕ МАТЕРИАЛЫ И РАБОЧИЕ ЖИДКОСТИ.**

Когда уровень жидкости достигнет нормы, замените крышку топливозаливной горловины и крышку резервуара.

ПРЕДУПРЕЖДАЮЩИЕ СИМВОЛЫ НА АККУМУЛЯТОРНОЙ БАТАРЕЕ



Не допускайте наличия открытого пламени или других источников огня рядом с аккумуляторной батареей, поскольку она может выделять взрывоопасные газы.



При работе рядом с аккумуляторной батареей или ее обслуживании надевайте защитные очки для защиты глаз от брызг кислоты.



Во избежание травм не подпускайте детей близко к аккумуляторной батарее.



Не забывайте, что аккумуляторная батарея может выделять взрывоопасные газы.



Аккумуляторная батарея содержит очень едкую и токсичную кислоту.



Перед работой с аккумуляторной батареей прочтите информацию в руководстве.

УХОД ЗА АККУМУЛЯТОРНОЙ БАТАРЕЕЙ



При попадании электролита в глаза, на кожу или на одежду снимите одежду, на которую попал электролит, и промойте кожу обильным количеством чистой воды. Немедленно обратитесь за медицинской помощью.



Проглатывание электролита приводит к летальному исходу – немедленно обратитесь за медицинской помощью.



Не подсоединяйте 12-вольтовое оборудование непосредственно к клеммам аккумуляторной батареи. Это может вызвать образование искры и привести к взрыву.





Пробки банок батареи и вентиляционная трубка должны быть всегда на месте, когда батарея находится в автомобиле. Убедитесь, что вентиляционная трубка не закупорена и не перекручена. В противном случае в батарее может возрасти давление, что может привести к взрыву.



Не подвергайте батарею воздействию открытого пламени или искр, поскольку батарея выделяет взрывоопасный и легко воспламеняющийся газ.

 Если аккумуляторная батарея замерзла, не подсоединяйте ее к вспомогательной батарее, не заряжайте ее и не пытайтесь запустить двигатель. Это может привести к взрыву.

 Перед началом работ с аккумуляторной батареей или рядом с ней снимите все металлические украшения и не допускайте контакта металлических предметов или деталей автомобиля с клеммами батареи. Металлические объекты могут вызвать искрение и/или короткое замыкание, которое может привести к взрыву.

 Не прикасайтесь к полюсным наконечникам или клеммам аккумуляторной батареи. Они содержат свинец и свинцовые добавки, которые являются токсичными. После работы с аккумуляторной батареей всегда тщательно мойте руки.

Автомобиль оснащен аккумуляторной батареей с абсорбирующими перегородками из стеклянного микроволокна (AGM).

Примечание: Аккумуляторные батареи AGM полностью герметичны и не обслуживаются.

 Не пытайтесь вскрыть или снять верхнюю часть аккумуляторной батареи AGM.

ПОДКЛЮЧЕНИЕ СОЕДИНИТЕЛЬНЫХ ПРОВОДОВ

 Перед началом работ с аккумуляторной батареей, пусковыми клеммами или рядом с ними снимите все металлические ювелирные украшения. Не допускайте контакта металлических предметов или деталей автомобиля с клеммами батареи или пусковыми клеммами. Металлические объекты могут вызвать искрение и/или короткое замыкание, которое может привести к взрыву.

 Не прикасайтесь к полюсным наконечникам или клеммам аккумуляторной батареи. Они содержат свинец и свинцовые добавки, которые являются токсичными. После работы с аккумуляторной батареей всегда тщательно мойте руки.

 Не допускайте наличия открытого пламени или источников искр рядом с аккумуляторной батареей, поскольку батарея выделяет взрывоопасный и легко воспламеняющийся газ.

 Не подсоединяйте соединительные провода к клеммам аккумуляторной батареи вашего автомобиля. Это может вызвать образование искры и привести к взрыву. Это также может привести к повреждению системы зарядки.

Аккумуляторная батарея

 Если аккумуляторная батарея замерзла, не подсоединяйте ее к вспомогательной батарее, не заряжайте ее и не пытайтесь запустить двигатель. Это может привести к взрыву.

 Вращающиеся детали двигателя могут причинить тяжелую травму. Работая вблизи вращающихся деталей двигателя, соблюдайте особую осторожность.

 Перед попыткой запуска автомобиля убедитесь, что включен электрический стояночный тормоз (EPB) или под колеса установлены колодки. Убедитесь, что выбрано положение стоянки (P).

 Работать рядом с аккумуляторной батареей следует в защитных очках.

 При нормальной эксплуатации аккумуляторы выделяют взрывоопасный газ. Объем выделяемого газа достаточен для сильных взрывов, которые могут причинить серьезные травмы. Убедитесь, что вблизи аккумуляторной батареи отсутствует искрение и открытое пламя.

 Убедитесь, что между автомобилем-донором и обесточенным автомобилем нет физического контакта, за исключением соединительных проводов.

 Убедитесь, что аккумуляторная батарея или пусковое устройство рассчитаны на 12 В.

 Перед проведением работ на электрооборудовании отсоедините соединительные провода.

Примечание: Перед подключением проводов к пусковым клеммам обездвиженного автомобиля, убедитесь, что провода правильно подключены к пусковым клеммам автомобиля-донора и что все электрооборудование выключено.

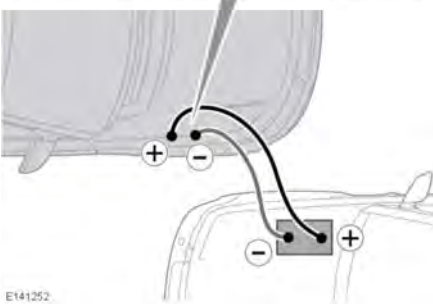
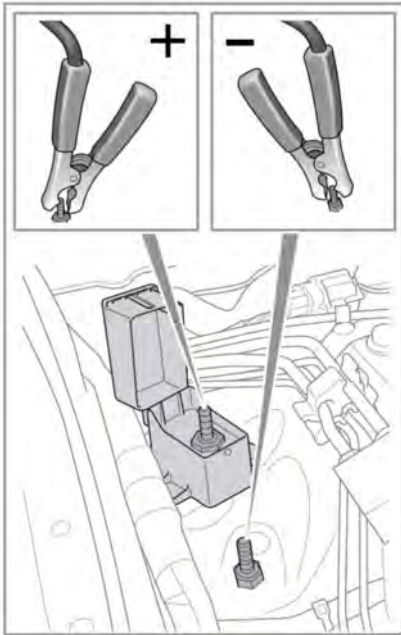

E141252

1. Подсоедините один конец положительного (красного) соединительного провода к рекомендованной положительной (+) пусковой клемме на автомобиле-доноре.

Примечание: Обратитесь к руководству по эксплуатации автомобиля-донора, чтобы определить положительную пусковую клемму.

2. Подсоедините другой конец положительного (красного) соединительного провода к положительной (+) пусковой клемме на автомобиле с разряженной аккумуляторной батареей (как показано на рисунке).
3. Подсоедините отрицательный (черный) соединительный провод к отрицательной (-) пусковой клемме автомобиля-донора, рекомендованной для подобного запуска.

Примечание: Обратитесь к руководству по эксплуатации автомобиля-донора, чтобы определить отрицательную пусковую клемму.

4. Подсоедините другой конец отрицательного (красного) соединительного провода к отрицательной (-) пусковой клемме на автомобиле с разряженной аккумуляторной батареей (как показано на рисунке).

Примечание: Убедитесь, что провода находятся достаточно далеко от любых подвижных деталей, и проверьте надежность всех четырех соединений.

5. Запустите двигатель автомобиля-донора и дайте ему поработать на холостых оборотах несколько минут.
6. Запустите двигатель автомобиля с разряженной батареей.

Примечание: Запрещается включение любых электрических цепей на автомобиле с ранее разряженной батареей до отключения соединительных проводов.

7. Дайте двигателям обоих автомобилей поработать на холостых оборотах две минуты.
8. Выключите двигатель автомобиля-донора.
9. Отсоедините отрицательный (черный) соединительный провод от автомобиля с разряженной батареей.
10. Отсоедините отрицательный (черный) соединительный провод от автомобиля-донора.
11. Отсоедините положительный (красный) соединительный провод от автомобиля с ранее разряженной батареей.
12. Отсоедините положительный (красный) соединительный провод от автомобиля-донора.

ПОДКЛЮЧЕНИЕ ПУСКОВОГО УСТРОЙСТВА

Чтобы запустить двигатель с помощью пускового устройства или вспомогательной аккумуляторной батареи, выполните следующие действия в указанной последовательности:

1. Подсоедините положительный (красный) соединительный провод к положительной (+) пусковой клемме автомобиля.

2. Подсоедините отрицательный (черный) соединительный провод к отрицательной (-) пусковой клемме автомобиля.
3. Включите пусковое устройство.
4. Запустите двигатель и дайте ему поработать на холостом ходу.
5. Отсоедините отрицательный (черный) соединительный провод от пусковой клеммы автомобиля.
6. Выключите пусковое устройство.
7. Отсоедините положительный (красный) соединительный провод от пусковой клеммы автомобиля.

СНЯТИЕ АККУМУЛЯТОРНОЙ БАТАРЕИ

Для установки снятой ранее аккумуляторной батареи потребуются специальные инструменты, поэтому снятие и установку должны выполнять только квалифицированные специалисты. Обратитесь к дилеру / в авторизованную мастерскую.

ЗАРЯДКА АККУМУЛЯТОРНОЙ БАТАРЕИ

Если требуется зарядить аккумуляторную батарею, ее необходимо снять с автомобиля. Обратитесь к дилеру / в авторизованную мастерскую.



Отсоединение, снятие и установку аккумуляторной батареи должны выполнять только квалифицированные специалисты. Обратитесь к дилеру / в авторизованную мастерскую.



Использованные элементы питания следует утилизировать должным образом, поскольку они содержат ряд вредных веществ. По вопросу утилизации обратитесь за советом к дилеру / в авторизованную мастерскую и / или в местные уполномоченные органы.

ЗАМЕНА АККУМУЛЯТОРНОЙ БАТАРЕИ

Если требуется заменить аккумуляторную батарею, ее необходимо снять с автомобиля. Обратитесь к дилеру / в авторизованную мастерскую.



Отсоединение, снятие и установку аккумуляторной батареи должны выполнять только квалифицированные специалисты. Обратитесь к дилеру / в авторизованную мастерскую.



Использованные элементы питания следует утилизировать должным образом, поскольку они содержат ряд вредных веществ. По вопросу утилизации обратитесь за советом к дилеру / в авторизованную мастерскую и / или в местные уполномоченные органы.

ПОСЛЕДСТВИЯ ОТСОЕДИНЕНИЯ

Отсоединение аккумуляторной батареи может повлиять на ряд систем автомобиля, особенно если перед отсоединением батарея была разряжена. Например, при отсоединении может сработать сигнализация – это зависит от параметров ее настройки, установленных перед тем, как была снята аккумуляторная батарея. Если сигнализация не сработала, отключите ее как обычно при помощи электронного ключа. Для правильной работы стеклоподъемников может потребоваться повторная калибровка.

СИСТЕМА КОНТРОЛЯ АККУМУЛЯТОРНОЙ БАТАРЕИ

Интеллектуальная система управления электропитанием (IPSM) непрерывно контролирует состояние главной аккумуляторной батареи. В случае чрезмерной разрядки аккумуляторной батареи система отключает вспомогательные электрические системы для сохранения заряда аккумуляторной батареи.

Если система IPSM обнаруживает, что состояние аккумуляторной батареи не соответствует заданным параметрам, можно предпринять меры на двух уровнях. Оба уровня сопровождаются сообщениями на сенсорном экране, а предупреждение о низком заряде аккумуляторной батареи отображается на информационной панели.

Аккумуляторная батарея

- **Energy Management** (Управление энергопотреблением): отображается на сенсорном экране, если двигатель не работает и функционирование систем приводит к чрезмерной разрядке аккумуляторной батареи. Через 3 минуты система IPSM начнет отключение систем автомобиля. Нормальная работа систем возобновляется после запуска двигателя.
- **Low Battery - Please Start Engine** (Аккумулятор разряжен – запустите двигатель): отображается на сенсорном экране и информационной панели, если двигатель не работает. Через 3 минуты система IPSM начнет отключение систем автомобиля. Нормальная работа систем возобновляется после запуска двигателя.

 Заводите двигатель, только если это безопасно.

Примечание: В случае появления сообщения **Low Battery – Please Start Engine** (Аккумулятор разряжен – запустите двигатель), необходимо проехать на автомобиле не менее 30 минут при температуре выше 0°C или не менее 60 минут при температуре ниже 0°C. Это позволит восстановить заряд АКБ до приемлемого уровня. Если нормальная работа систем не возобновляется после запуска двигателя, то возможно аккумуляторная батарея недостаточно заряжена. Если это безопасно, снова заведите двигатель. Если проблема сохраняется, обратитесь к дилеру / в авторизованную мастерскую.

РАСПОЛОЖЕНИЕ БЛОКОВ ПРЕДОХРАНИТЕЛЕЙ

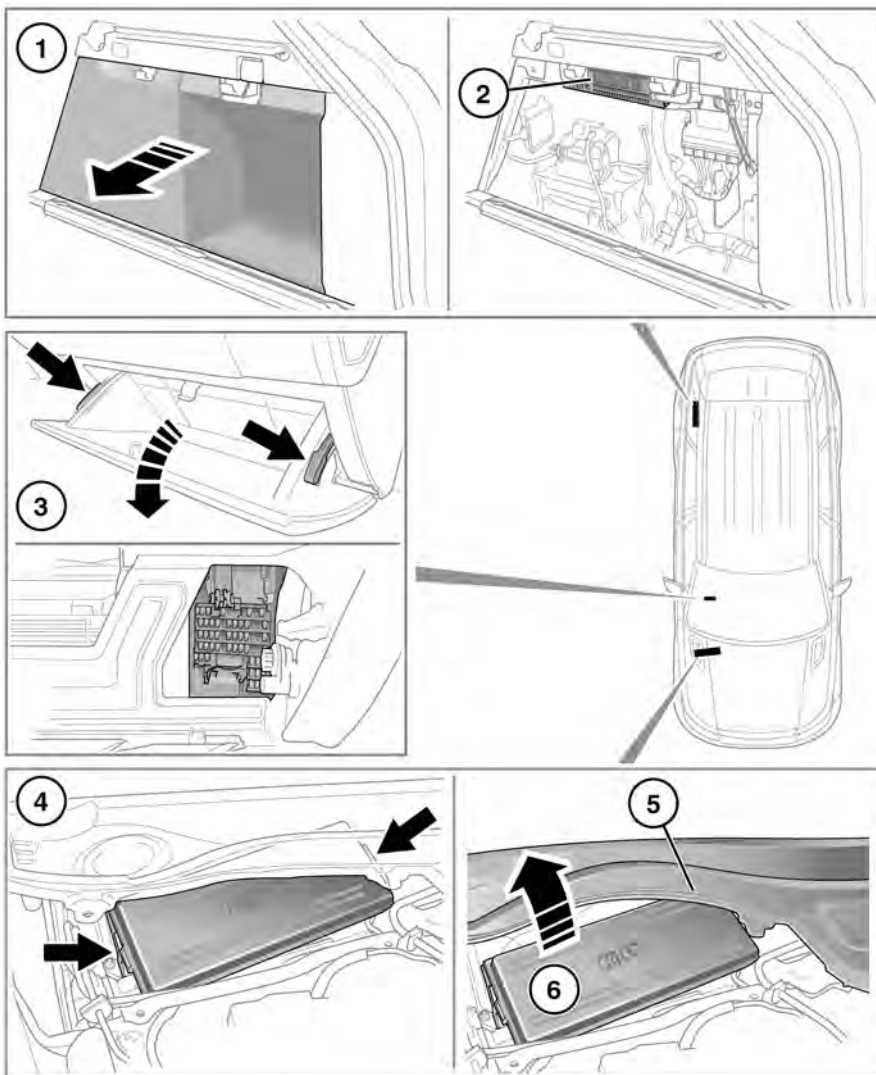



E176141

-  Не допускайте попадания влаги в блок предохранителей при снятой крышке и ставьте крышку на место при первой возможности.
1. Для получения доступа к блокам предохранителей в багажном отделении откройте дверь багажного отделения. Снимите панель доступа, взяв ее двумя руками за верхнюю часть и уверенно потянув.
 - При установке съемной панели на место проверьте, чтобы крепежные/направляющие штифты вошли в соответствующие отверстия, прежде чем нажимать на панель, чтобы она встала на место.
 2. Блок предохранителей в багажном отделении. На ярлыке, наклеенном в задней части перчаточного ящика, указаны защищаемые цепи и местоположение предохранителей.
 3. Для получения доступа к блоку предохранителей в салоне откройте перчаточный ящик. См. **124, ОТСЕКИ ДЛЯ ХРАНЕНИЯ**. Нажмите на верхние части опорных стоек с каждого конца и опустите перчаточный ящик в нишу для ног. В табличке на передней стенке крышки предохранителей показаны защищаемые цепи и расположение предохранителей. Снимите крышку, чтобы получить доступ к предохранителям.
 4. Для получения доступа к блоку предохранителей в моторном отсеке снимите крышку моторного отсека. См. **332, КРЫШКИ ПОД КАПОТОМ – СНЯТИЕ**.

5. Слегка приподнимите сетку от листьев, чтобы обеспечить возможность снятия крышки блока предохранителей.
6. Снимите крышку блока предохранителей, освободив зажимы с каждого конца. На ярлыке с внутренней стороны крышки указаны предохраняемые электрические цепи и местоположение предохранителей.

ЗАМЕНА ПРЕДОХРАНИТЕЛЯ

 При замене устанавливайте одобренные Land Rover предохранители того же типа и номинала, что и заменяемые, или предохранители с совпадающими характеристиками. Использование неподходящего предохранителя может привести к повреждению системы электрооборудования автомобиля, что, в свою очередь, может вызвать пожар.

 Если после замены новый предохранитель перегорает, следует проверить систему у дилера / в авторизованной мастерской.

Примечание: Замена реле должна выполняться только квалифицированными специалистами.

Перед заменой предохранителя всегда выключайте зажигание и соответствующую электрическую цепь.

БЛОК ПРЕДОХРАНИТЕЛЕЙ В МОТОРНОМ ОТСЕКЕ

Номер предохранителя	Номинал (А)	Цвет предохранителя	Защищаемые цепи
1	-	-	-
2	-	-	-
3	15	Синий	Гибридная система.
4	15	Синий	Гибридная система.
5	10	Красный	Гибридная система.
6	-	-	-
7	5	Желто-коричневый	Гибридная система.
8	5	Желто-коричневый	Блок антиблокировочной системы тормозов (ABS).
9	25	Белый	Омыватель ветрового стекла. Омыватель заднего стекла.
10	15	Синий	Передние противотуманные фары.
11	15	Синий	Звуковой сигнал.
12	30	Зеленый	Насос омывателя фар.
13	30	Зеленый	Насос омывателя фар.
14	25	Белый	Омыватель ветрового стекла. Омыватель заднего стекла.
15	15	Синий	Охлаждение нагнетателя.
16	10	Красный	Реагент-восстановитель (DEF) (только для дизельных двигателей). Вентилятор охлаждения двигателя (только для бензиновых двигателей).
17	5	Желто-коричневый	Система управления двигателем.
18	20	Желтый	Система управления двигателем (только для бензиновых двигателей).

Предохранители

Номер предохранителя	Номинал (А)	Цвет предохранителя	Защищаемые цепи
19	15	Синий	Система управления двигателем. Вентилятор охлаждения двигателя (только для бензиновых двигателей).
20	25	Белый	Система управления двигателем.
21	20	Желтый	Система управления двигателем (только для бензиновых двигателей). DEF (только дизельный двигатель).
22	10	Красный	Система управления двигателем. Вентилятор охлаждения двигателя (только для бензиновых двигателей).
23	10	Красный	Система управления двигателем (только для дизельных двигателей).
24	15	Синий	Система управления двигателем.
25	10	Красный	Система управления двигателем (только для дизельных двигателей).
26	-	-	-
27	-	-	-
28	-	-	-
29	5	Желто-коричневый	Система управления двигателем (только для бензиновых двигателей). Управление электропитанием стартера.
30	-	-	-
31	10	Красный	Определение глубины брода.
32	5	Желто-коричневый	Адаптивная система переднего освещения (AFS) — с левой стороны.
33	-	-	-

Номер предохранителя	Номинал (А)	Цвет предохранителя	Защищаемые цепи
34	5	Желто-коричневый	Система AFS — с правой стороны.
35	5	Желто-коричневый	Коррекция положения фар.
36	5	Желто-коричневый	Система управления двигателем (только для бензиновых двигателей).
37	-	-	-
38	-	-	-
39	-	-	-
40	15	Синий	Коробка передач. Переключатель системы Terrain Response. Поворотный селектор.
41	-	-	-
42	-	-	-
43	-	-	-
44	-	-	-
45	-	-	-
46	-	-	-
47	-	-	-
48	-	-	-
49	-	-	-
50	10	Красный	Система управления двигателем.
51	10	Красный	Охлаждение двигателя.
52	-	-	-
53	-	-	-
54	-	-	-
55	-	-	-
56	-	-	-
57	-	-	-

Предохранители

Номер предохранителя	Номинал (А)	Цвет предохранителя	Защищаемые цепи
58	-	-	-
59	-	-	-
60	-	-	-

БЛОК ПРЕДОХРАНИТЕЛЕЙ В САЛОНЕ

Номер предохранителя	Номинал (А)	Цвет предохранителя	Защищаемые цепи
1	20	Желтый	Передний прикуриватель.
2	20	Желтый	Заднее гнездо для подключения дополнительного оборудования.
3	20	Желтый	Заднее гнездо для подключения дополнительного оборудования.
4	-	-	-
5	10	Красный	Клапан регулировки отработавших газов.
6	-	-	-
7	10	Красный	Гибридная система. Система кондиционирования воздуха (А/С).
8	-	-	-
9	-	-	-
10	20	Желтый	Панорамная крыша.
11	25	Белый	Переключатели задней левой двери.
12	20	Желтый	Панорамная крыша.
13	5	Желто-коричневый	Система Terrain Response.
14	-	-	-
15	-	-	-
16	-	-	-
17	-	-	-
18	30	Зеленый	Переключатели сиденья пассажира.
19	-	-	-
20	-	-	-
21	10	Красный	Мини-холодильник.
22	-	-	-
23	20	Желтый	Сиденье пассажира.

Предохранители

Номер предохранителя	Номинал (А)	Цвет предохранителя	Защищаемые цепи
24	25	Белый	Переключатели двери водителя. Плавное закрывание двери водителя.
25	15	Синий	Динамическая стабилизация кузова при движении в повороте.
26	10	Красный	Переключатели переднего сиденья пассажира.
27	5	Желто-коричневый	Подогреватель, работающий на топливе. Система контроля давления в шинах (TPMS). Передняя потолочная консоль.
28	20	Желтый	Сиденье водителя.
29	25	Белый	Переключатели задней правой двери.
30	20	Желтый	Панорамная крыша.
31	5	Желто-коричневый	Счетчик стоимости проезда (Сингапур).
32	-	-	-
33	30	Зеленый	Сиденье водителя.
34	25	Белый	Переключатели двери пассажира. Плавное закрывание двери пассажира.
35	5	Желто-коричневый	Реле педали тормоза.
36	-	-	-
37	-	-	-
38	-	-	-
39	5	Желто-коричневый	Сирена с автономным питанием.
40	20	Желтый	Подогреватель, работающий на топливе.
41	5	Желто-коричневый	Телематика.
42	-	-	-
43	10	Красный	Подогрев рулевого колеса.

Номер предохранителя	Номинал (А)	Цвет предохранителя	Защищаемые цепи
44	10	Красный	Блок рулевого колеса.
45	5	Желто-коричневый	Кнопки на сенсорном экране. Органы управления климат-контролем в задней части салона.
46	15	Синий	Обогрев и вентиляция.
47	-	-	-
48	-	-	-
49	5	Желто-коричневый	Иммобилайзер автомобиля.
50	5	Желто-коричневый	Запасной.
51	-	-	-
52	5	Желто-коричневый	Датчик запотевания. Складное тягово-сцепное устройство.
53	-	-	-
54	5	Желто-коричневый	Диагностический разъем.
55	10	Красный	Панель приборов.
56	10	Красный	Обогрев и вентиляция.

БЛОК ПРЕДОХРАНИТЕЛЕЙ В БАГАЖНОМ ОТДЕЛЕНИИ

Номер предохранителя	Номинал (А)	Цвет предохранителя	Защищаемые цепи
1	-	-	-
2	-	-	-
3	-	-	-
4	-	-	-
5	15	Синий	Задняя консоль.
6	-	-	-
7	-	-	-
8	-	-	-
9	15	Синий	Переключатели сиденья водителя и переднего пассажира.
10	25	Белый	Сиденья водителя и переднего пассажира с подогревом.
11	-	-	-
12	25	Белый	Задние сиденья с подогревом.
13	15	Синий	Задние сиденья. Переключатели задних сидений. Опора для ног пассажиров на заднем сиденье. Фонарь.
14	-	-	-
15	15	Синий	Разъем прицепа.
16	-	-	-
17	20	Желтый	Центральное гнездо питания дополнительного оборудования.
18	20	Желтый	Гнездо питания дополнительного оборудования в багажном отделении.
19	20	Желтый	Прикуриватель.
20	30	Зеленый	Обогрев заднего стекла.
21	-	-	-

Номер предохранителя	Номинал (А)	Цвет предохранителя	Защищаемые цепи
22	15	Синий	Интегрированная панель управления.
23	10	Красный	Панель приборов.
24	20	Желтый	Гнездо питания дополнительного оборудования в багажном отделении.
25	20	Желтый	Гнездо питания дополнительного оборудования.
26	2	Серый	Камера заднего вида.
27	10	Красный	Система контроля "мертвых зон" (BSM). Система помощи при парковке. Зеркала заднего вида. Камеры.
28	10	Красный	Проекционный дисплей (HUD).
29	5	Желто-коричневый	Адаптивный круиз-контроль (ACC).
30	10	Красный	Реагент-восстановитель (DEF).
31	-	-	-
32	5	Желто-коричневый	Система контроля аккумуляторной батареи.
33	5	Желто-коричневый	Система контроля аккумуляторной батареи.
34	-	-	-
35	15	Синий	Задняя консоль.
36	5	Желто-коричневый	Задний дифференциал.
37	20	Желтый	Сиденье водителя.
38	-	-	-
39	30	Зеленый	Выдвигающиеся боковые подножки.
40	10	Красный	Гибридная система.
41	5	Желто-коричневый	Задняя консоль.
42	-	-	-

Предохранители

Номер предохранителя	Номинал (А)	Цвет предохранителя	Защищаемые цепи
43	-	-	-
44	15	Синий	Задний стеклоочиститель.
45	15	Синий	Система управления двигателем. Топливная система.
46	30	Зеленый	Топливная система.
47	15	Синий	Топливная система.
48	20	Желтый	Запирание без ключа.
49	10	Красный	Дверь багажного отделения, управляемая жестами.
50	15	Синий	Мультимедийная система.
51	15	Синий	Мультимедийная система.
52	10	Красный	Портативные медиаустройства.
53	10	Красный	Портативные медиаустройства.
54	15	Синий	Разъем прицепа.
55	15	Синий	Система подвески.
56	10	Красный	Система пневматической подвески.
57	5	Желто-коричневый	Запирание без ключа.
58	20	Желтый	Сиденье переднего пассажира.
59	5	Желто-коричневый	Система пневматической подвески.
60	30	Зеленый	DEF.

МАРКИРОВКА ШИН

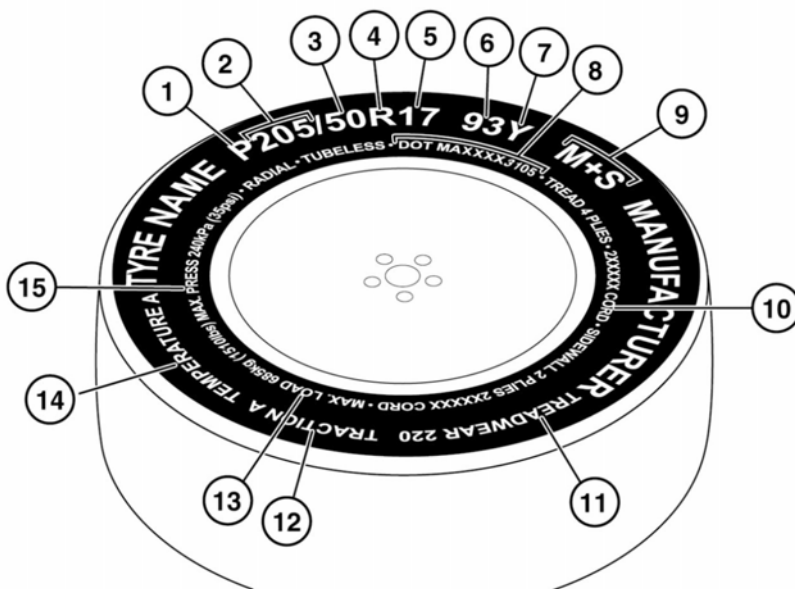

E153418

1. **P** означает, что шина предназначена для легковых автомобилей. Этот индекс указывается не всегда.
2. Ширина шины от одной боковины до другой в миллиметрах.
3. Отношение высоты к ширине, называемое также профилем, показывает высоту боковины в процентном отношении к ширине протектора. Таким образом, если ширина протектора 205 мм, а отношение высоты профиля шины к его высоте составляет 50, то высота боковины будет 102 мм.
4. **R** означает, что шина радиальная.
5. Диаметр обода колеса (в дюймах).
6. Индекс нагрузки шины. Этот индекс указывается не всегда.



Индекс нагрузки и индекс скорости на всех шинах для замены должны быть по меньшей мере такими же, как и на оригинальных шинах производителя, поставляемых вместе с автомобилем (за исключением одобренных зимних шин; см. 383, ИСПОЛЬЗОВАНИЕ ЗИМНИХ ШИН). При возникновении сомнений обратитесь к дилеру / в авторизованную мастерскую.

7. Индекс скорости указывает на максимальную скорость движения в течение продолжительного времени, на которую рассчитана шина. См. 378, **ИНДЕКС СКОРОСТИ**.

8. Стандартная заводская информация о шине, которая может использоваться для отзыва и прочих проверок. Большая часть этой информации относится к производителю, месту производства и т.д. Последние четыре цифры – дата выпуска. Например, если номер 3106, значит шина изготовлена на 31 неделе 2006 года.
9. **M+S** или **M/S** означает, что шина может использоваться в условиях грязи и снега.
10. Число слоев в зонах корда и боковины. Показывает, сколько слоев покрытого резиной материала входит в конструкцию шины. Здесь также содержится информация о типе используемых материалов.
11. Показатель износоустойчивости: например, шины с показателем 400 служат вдвое дольше, чем с показателем 200.
12. Коэффициент сцепления служит для оценки эффективности торможения шины на мокром дорожном покрытии. Чем выше коэффициент, тем эффективнее торможение. Градация от самого высокого коэффициента к самому низкому **AA**, **A**, **B** и **C**.
13. Максимальная нагрузка, которую выдерживает шина.
14. Показатель термостойкости шин: обозначается буквами **A**, **B** или **C**, где **A** обозначает наибольшую термостойкость. Этот показатель дается для правильно накачанной шины, которая используется в пределах ее диапазона скоростных характеристик и предельной нагрузки.
15. Максимальное давление в шинах. Это давление не следует применять для обычных поездок. См. **382**, **ПРЕДОТВРАЩЕНИЕ ДЕФОРМИРОВАНИЯ ШИН**.





ИНДЕКС СКОРОСТИ

Номинал	Скорость, км/ч (миль/ч)
Q	160 (99)
R	170 (106)
S	180 (112)
T	190 (118)
U	200 (124)
H	210 (130)
V	240 (149)
W	270 (168)
Y	300 (186)

-  Коэффициент сцепления, присвоенный этой шине, основан на испытаниях прямолинейного торможения и не учитывает разгон, прохождение поворотов, аквапланирование или пиковые характеристики сцепления с поверхностью.

УХОД ЗА ШИНАМИ

-  Не ездите с поврежденными, чрезмерно изношенными или неправильно накачанными шинами.

-  Не допускайте попадания рабочих жидкостей автомобиля на шины, поскольку это может привести к повреждению шин.
-  Избегайте пробуксовки колес. Это может привести к повреждению структуры шин и выходу их из строя.
-  Если пробуксовка колес неизбежна из-за потери сцепления с поверхностью (например, в глубоком снегу), не превышайте скорость 50 км/ч (30 миль/ч).
-  Не превышайте максимальную величину давления, указанную на боковине шины.

Примечание: После поездки по бездорожью необходимо проверить состояние шин. После въезда автомобиля на нормальное, твердое дорожное покрытие остановите автомобиль и проверьте шины на предмет повреждений.

Все шины автомобиля (включая шину запасного колеса) следует регулярно проверять на предмет повреждений, износа и деформации. Если у вас возникли сомнения по поводу состояния шины, незамедлительно проверьте ее в мастерской по ремонту шин, у дилера / в авторизованной мастерской.

ДАВЛЕНИЕ В ШИНАХ

-  Давление во всех шинах, включая запасное колесо, следует регулярно проверять с помощью точного манометра, делая это на холодных шинах.

-  Проверку давления следует выполнять только на холодных шинах на автомобиле, простоявшем более трех часов. Если в горячей шине давление соответствует рекомендуемому или ниже его, то в остывшей шине оно падает до опасного уровня.

-  Не начинайте поездку, если шины не накачаны должным образом. Недостаточное давление приводит к чрезмерной деформации и неравномерному износу шин. Это может стать причиной внезапного выхода шины из строя. Повышенное давление в шинах вызывает жесткость подвески, неравномерный износ шин и ухудшенную управляемость.

-  Не ездите с проколотой шиной. Даже если шина выглядит накачанной, существует риск резкого снижения давления в ней, которое будет продолжать падать. Замените шину или обратитесь в авторизованную мастерскую.

-  Недостаточное давление способствует увеличению расхода топлива и уменьшению срока службы шин, и может отрицательно повлиять на управляемость автомобиля и его тормозные характеристики.

⚠ Если автомобиль стоит под ярким солнцем или эксплуатируется при высокой температуре воздуха, не уменьшайте давление в шинах. Переставьте автомобиль в тень и дайте шинам остыть перед проверкой давления.

Рекомендованные значения давления в шинах для малой и большой нагрузки перечислены в табличке, расположенной в основании проема двери водителя.

⚠ Нагрузку автомобиля следует всегда учитывать, если вы проверяете или регулируете давление в шинах.

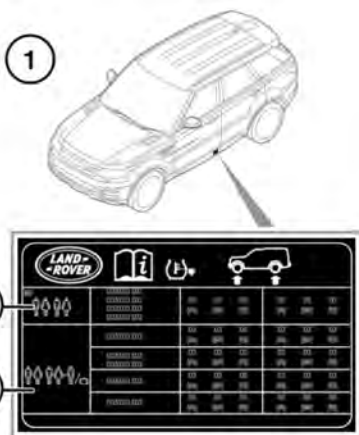

1. Расположение таблички с информацией о шинах (со стороны водителя).
2. Данные для малой нагрузки.
3. Данные для большой нагрузки.

Проверяйте состояние шин и давление в них (включая запасное колесо) еженедельно, а также перед продолжительной поездкой.

Если при холодной погоде выполнить проверку давления, когда автомобиль находится в закрытом помещении, например в гараже, и после этого сразу отправиться в поездку, то это может привести к тому, что шины окажутся недостаточно накачаны.

С течением времени давление в шинах уменьшается естественным образом. Если снижение давления превышает 14 кПа / 1,4 бар / 2 фунта/кв. дюйм в неделю, необходимо, чтобы квалифицированный специалист определил и устранил причину.

Если требуется проверка давления в шинах, когда они нагреты, необходимо учитывать, что давление будет завышено на величину до 30-40 кПа / 0,3-0,4 бар / 4-6 фунтов/кв. дюйм. В этом случае не уменьшайте давление в шинах до значения, необходимого для холодных шин. Перед регулировкой давления дайте шинам полностью остыть.

Для проверки и регулировки давления в шинах следует выполнить следующую процедуру.

⚠ Чтобы не допустить повреждения ниппелей, не прилагайте чрезмерного или бокового усилия на манометр/насос для шин.

 Чтобы избежать повреждений ниппелей системы TPMS, не рекомендуется использовать жесткие патрубки для накачивания шины. Это позволит исключить риск чрезмерного усилия и бокового давления на ниппель.

1. Открутите колпачок ниппеля.
2. Надежно подсоедините насос для шин/шинный манометр к ниппелю.
3. Снимите показания с манометра и при необходимости подкачайте шину.
4. После подкачки шины снимите манометр и заново установите его для нового измерения. Невыполнение этого требования приведет к получению неточных результатов.
5. Если давление слишком велико, снимите манометр и выпустите часть воздуха из шины, нажав на центр ниппеля. Заново установите манометр на ниппель и проверьте давление.
6. Повторите процесс, добавляя или удаляя воздух по мере необходимости, пока не будет достигнуто требуемое давление.
7. Установите на место колпачок ниппеля.

НИППЕЛИ ШИН

Плотно закручивайте колпачки во избежание попадания в ниппель воды и грязи. При проверке давления в шинах проверяйте ниппели на предмет пропускания воздуха.

 Не перекручивайте и не перегибайте ниппели при подсоединении шланга или манометра, т.к. это может привести к повреждению.

ЗАМЕНА ШИН

 Устанавливайте сменные шины одинакового типа и, по возможности, одной марки и с идентичным рисунком протектора. Несоблюдение данного требования может привести к снижению устойчивости автомобиля.

 Индекс нагрузки и скоростные характеристики всех новых шин для замены, по меньшей мере, должны быть такими же, как у фирменных шин. При возникновении сомнений обратитесь к дилеру / в авторизованную мастерскую.

 В случае установки специальных шин с пониженным индексом скорости (например, зимние или внедорожные шины) скорость движения не должна превышать предел, установленный для этих шин. Для получения дополнительной информации обращайтесь к дилеру/в авторизованную мастерскую. В странах, где согласно правилам на шину должна наноситься наклейка с указанием максимальной скорости, такая наклейка должна помещаться в пределах поля зрения водителя. Их можно получить у дилера шин.

 Не переставляйте шины на автомобиле.

 Если приходится использовать шины, не рекомендованные производителем автомобилей, прочитайте и строго соблюдайте инструкции изготовителя шин.

 Снятие и установку шин следует выполнять у дилера/в авторизованной мастерской.

 При снятии шины с диска или при установке ее на диск соблюдайте осторожность, чтобы не повредить датчик системы контроля давления в шинах (TPMS).

Если износ протектора достигает примерно 2 мм, на поверхности протектора шины начинают появляться индикаторы износа. По длине окружности шины появляются непрерывные индикаторные полосы, напоминающие об износе протектора.

Необходимо выполнять замену всех четырех шин в комплекте. Если это невозможно, заменяйте шины попарно (обе передние или обе задние). При замене шин обязательно следует выполнить балансировку и проверить углы установки колес.

Для получения информации о требуемом давлении и характеристиках шин см. **379, ДАВЛЕНИЕ В ШИНАХ**. Вы также можете обратиться за советом к дилеру / в авторизованную мастерскую.

ПРЕДОТВРАЩЕНИЕ ДЕФОРМИРОВАНИЯ ШИН

В местах, где высокая температура окружающего воздуха сохраняется в течение длительного времени, может происходить размягчение боковины шин. При длительной стоянке автомобиля это приводит к некоторой деформации шин в точках контакта с опорной поверхностью. Этот дефект называется "плоское пятно".

Это нормальное явление. Тем не менее, после стоянки в начале пути "плоские пятна" могут вызывать вибрацию. По мере движения этот эффект постепенно исчезает.

Для уменьшения вероятности появления деформации в виде плоских участков при длительном хранении автомобиля в неподвижном состоянии, давление в шинах можно увеличивать до максимальной величины, указанной на боковине шины. Перед поездкой давление в шинах должно быть доведено до нормы. См. **379, ДАВЛЕНИЕ В ШИНАХ.**

СТАРЕНИЕ ШИН

Шины со временем стареют из-за воздействия ультрафиолетовых лучей, экстремальных температур, высоких нагрузок и окружающих условий. Рекомендуется менять шины не реже одного раза в 6 лет с даты изготовления, но иногда замена может оказаться необходимой и до конца этого срока.

ИСПОЛЬЗОВАНИЕ ЗИМНИХ ШИН

Во многих странах законодательство требует использования зимних шин в определенные периоды года.

Эффективность шин M+S (грязь и снег) зимой общепризнана, поэтому заменять их не требуется. Маркировка **M+S** на боковине шины обозначает, что шина всесезонная и предназначена для круглогодичной эксплуатации, в том числе для движения при низких температурах, по снегу и льду.



Данный символ обозначает специальные зимние шины, которые можно устанавливать для оптимального сцепления с дорогой зимой или если автомобиль используется в очень суровых зимних условиях.

Примечание: Специализированные зимние шины часто имеют более низкую скоростную категорию по сравнению со штатными шинами, поэтому движение автомобиля необходимо осуществлять в пределах скоростного ограничения шин. За дополнительной информацией обратитесь к дилеру/в авторизованную мастерскую. В странах, где согласно правилам на шину должна наноситься наклейка с указанием максимальной скорости, такая наклейка должна помещаться в пределах поля зрения водителя. Наклейку можно получить у дилера шин.

Давление шин, указанное на информационной табличке, относится к любым условиям эксплуатации оригинальных шин. Если же устанавливается шина с пониженными скоростными характеристиками, рекомендуемое давление применимо только при движении со скоростью ниже 160 км/ч (100 миль/ч).

Для оптимального сцепления с дорожным покрытием перед движением по снегу или льду следует провести обкатку шин, проехав не менее 160 километров по сухой дороге.

Одобрённые зимние шины			
Размер колеса	Размер шины	Бренд	Марка
19-дюймовые колеса	235/65 R19 109V	Pirelli	Scorpion Winter (2-слойные)
	255/55 R20 110V	Michelin	Lattitude Alpin 2
20-дюймовые колеса	255/55 R20 110V	Pirelli	Scorpion Winter
	265/50 R20 111T*	Nokian	Hakkapeliitta 7 SUV
	255/55 R20 110T*	Michelin	Latitude X-Ice North 2

Одобрённые зимние шины			
Размер колеса	Размер шины	Бренд	Марка
21-дюймовые колеса	275/45 R21 110V	Continental	Cross Contact Winter
	275/45 R21 110T*	Nokian	Hakkapeliitta 7 SUV
	275/45 R21 110V	Michelin	Lattitude Alpin 2
	275/45 R21 110T*	Michelin	Latitude X-Ice North 2
22-дюймовые колеса	275/40 R22 108V	Continental	Cross Contact Winter

Одобрённые зимние шины (только автомобили SVR)			
Размер колеса	Размер шины	Бренд	Марка
21-дюймовые колеса	265/45 R21 108T*	Continental	Cross Contact Winter
22-дюймовые колеса	275/40 R22 108V	Continental	Cross Contact Winter

Примечание: *. В наличии имеются шипованные и нешипованные шины. Использование шипованных шин зависит от рынка сбыта. Обратитесь к дилеру/в авторизованную мастерскую.

Примечание: Для получения дополнительной информации о зимних шинах для автомобилей SVR обратитесь к дилеру/в авторизованную мастерскую.

Примечание: Если на автомобиль установлены одобренные зимние шины, скорость движения должна быть ограничена значением 160 км/ч (100 миль/ч) при высокой нагрузке или 200 км/ч (125 миль/ч) при небольшой нагрузке. Несоблюдение скоростных ограничений будет означать, что давление в шинах ниже нормы, установленной для данной скорости автомобиля. При более высокой скорости система контроля давления в шинах (TPMS) также не сообщит о низком давлении в шинах при надлежащих предельных значениях давления. Свяжитесь с вашим дилером / дистрибьютором шин для получения соответствующей таблицы, которую необходимо разместить в поле зрения водителя для напоминания об ограничении скорости.

При использовании специальных зимних шин, возможно, потребуется заменить колеса колесами другого размера в зависимости от исходного выбора колес. Требуется заменить все четыре колеса.

Для получения дополнительной информации о зимних шинах обратитесь к дилеру / в авторизованную мастерскую.

ШИНЫ С УЛУЧШЕННЫМИ ХАРАКТЕРИСТИКАМИ (УНР)

Комбинации низкопрофильных шин и колесных дисков с высокими эксплуатационными характеристиками

Ваш автомобиль может оснащаться комбинацией низкопрофильных шин и колесных дисков с улучшенными характеристиками. Низкопрофильные шины с высоким индексом скорости могут быть более чувствительны к повреждениям, а также могут иметь более низкие показатели сцепления на снегу и льду. Для улучшенного сцепления с дорожной поверхностью необходимо устанавливать зимние шины, если этого требуют погодные условия.

Летние шины с улучшенными характеристиками

По заказу ваш автомобиль может оснащаться летними шинами 275/40 R22 108Y или 275/45 R21 110Y с улучшенными характеристиками движения по дорогам.

Такие шины имеют низкие характеристики при движении по бездорожью или в зимнее время года. В подобных условиях эти шины необходимо заменять стандартными универсальными шинами 275/40 R22 108Y или 275/45 R21 110Y M&S, или одобренными зимними шинами.

Примечание: Шины 275/40 R22 108Y запрещается устанавливать на 7-местные модификации автомобилей.

Летние шины с улучшенными характеристиками (только автомобили SVR)

По заказу ваш автомобиль может оснащаться летними шинами 295/40 R22 112Y с улучшенными характеристиками движения по дорогам.

Такие шины имеют низкие характеристики при движении по бездорожью или в зимнее время года. В подобных условиях эти шины необходимо заменять стандартными универсальными шинами 275/45 R21 110W M&S, или одобренными зимними шинами.



Данные летние шины одобрены для установки только на определенные заказные модификации автомобилей и не подлежат установке на автомобили без функции активного контроля крена (ARC). Запрещается устанавливать такие шины, в любых комбинациях, с другими стандартными универсальными шинами 22" с маркировкой M&S или с зимними шинами.

ИСПОЛЬЗОВАНИЕ ЦЕПЕЙ ПРОТИВОСКОЛЬЖЕНИЯ



Применяйте цепи противоскольжения только в условиях сильного снега, утрамбованного снега.



Не превышайте скорость 50 км/ч (30 миль/ч) при установленных цепях противоскольжения.



Не устанавливайте цепи противоскольжения на временное запасное колесо.

Для улучшения сцепления в условиях утрамбованного снега или при сильном снегопаде следует применять устройства противоскольжения, одобренные производителем автомобиля. Цепи не следует использовать при движении по бездорожью, где отсутствует утрамбованный снег.

При необходимости установки устройств противоскольжения необходимо соблюдать следующие правила:

- Следует использовать только такие устройства противоскольжения, которые одобрены производителем автомобиля. Только одобренные производителем автомобиля устройства противоскольжения прошли испытания на подтверждение того, что они не вызывают повреждение автомобиля. Обратитесь к дилеру / в авторизованную мастерскую.
- Установленные колеса и шины должны отвечать характеристикам оригинального оборудования.
- Полностью цепные устройства противоскольжения можно устанавливать на задние колеса автомобилей с колесами диаметром 19 и 20 дюймов.
- Полуцепные устройства противоскольжения можно устанавливать на задние колеса автомобилей с колесами диаметром 21 и 22 дюймов.

- Устройства противоскольжения необходимо устанавливать парами на одну ось.
- Всегда читайте и соблюдайте требования инструкций производителя устройств противоскольжения. Обратите особое внимание на максимальную скорость и инструкции по установке.
- Не допускайте повреждения шин/автомобиля при снятии цепей противоскольжения, насколько позволяют условия.

ДЕКЛАРАЦИЯ ДЛЯ ШИН (только для Индии)

Все импортируемые шины должны соответствовать требованиям Бюро стандартов Индии (BIS) и "Централизованных автомобильных правил" (CMVR) 1989. Эти шины являются такими же, как шины, поставляемые в качестве фирменного оборудования (OE) для моделей Land Rover, которые полностью одобрены для эксплуатации на индийском рынке.

Система контроля давления в шинах (TPMS)

СИСТЕМА КОНТРОЛЯ ДАВЛЕНИЯ В ШИНАХ (TPMS)

⚠ Система TPMS предупреждает о недостаточном давлении в шинах, но не подкачивает их. Давление в шинах следует регулярно проверять с помощью точного манометра, делая это на холодных шинах.

⚠ Система TPMS НЕ регистрирует наличие повреждений шин. Регулярно проверяйте состояние шин автомобиля, особенно при поездках по бездорожью.

ⓘ Накачивая шины, соблюдайте осторожность, чтобы не погнуть и не повредить ниппели системы TPMS. Головку шланга насоса навинчивать на ниппель шины следует ровно, без перекосов.

ⓘ Чтобы избежать повреждений ниппелей системы TPMS, не рекомендуется использовать жесткие патрубки для накачивания шины. Это позволит исключить риск чрезмерного усилия и бокового давления на ниппель.

Примечание: Не прошедшее сертификацию дополнительное оборудование может мешать нормальному функционированию данной системы. В этом случае на информационной панели появляется сообщение **TYRE PRESSURE MONITORING FAULT** (НЕИСПРАВНОСТЬ СИСТЕМЫ КОНТРОЛЯ ДАВЛЕНИЯ В ШИНАХ).

Примечание: Установка шин других типов может отрицательно повлиять на работу системы TPMS. Всегда заменяйте шины согласно рекомендациям.

Система TPMS постоянно контролирует давление в шинах, включая шину полноразмерного запасного колеса. Контроль давления во временном запасном колесе не осуществляется.

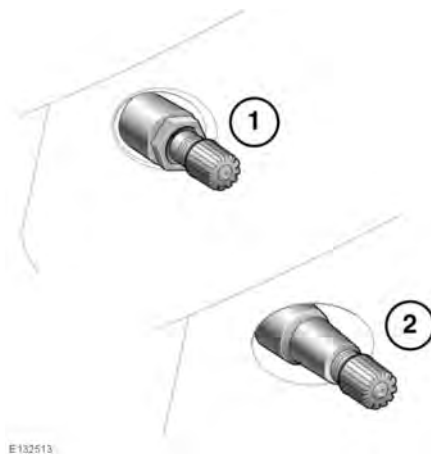

Колеса с системой TPMS можно отличить визуально по наружной металлической контргайке и ниппелю (1). На колесах всех автомобилей Land Rover, не оборудованных системой TPMS, ставятся обрезиненные ниппели (2).

Примечание: При каждой замене шин для каждого ниппеля TPMS следует использовать специальный комплект для обслуживания.

Давление в шинах следует регулярно проверять на холодных шинах и при необходимости регулировать до получения требуемого значения. Наличие TPMS не отменяет необходимость проверять давление в шинах в рамках проверок автомобиля на безопасность.

Сигнализатор давления в шинах (см. **79, СИСТЕМА КОНТРОЛЯ ДАВЛЕНИЯ ВОЗДУХА В ШИНАХ (ЖЕЛТЫЙ)**) включается, если давление в одной или нескольких шинах значительно ниже нормы, при этом на информационной панели появляется соответствующее сообщение. Следует как можно скорее остановиться, проверить шины и накачать их до рекомендованного давления в соответствии с загрузкой автомобиля.

Кроме этого, система TPMS контролирует давление в полноразмерном запасном колесе. Если давление в шине запасного колеса не соответствует норме, на дисплее появляется сообщение **CHECK SPARE TYRE PRESSURE (ПРОВЕРЬТЕ ДАВЛЕНИЕ В ЗАПАСНОМ КОЛЕСЕ)** и загорается соответствующая контрольная лампа.

ПРОВЕРКА ДАВЛЕНИЯ В ШИНАХ

Информацию о давлении в шинах можно вывести на панель приборов. Значения давления в шинах можно найти в меню панели приборов.

Дополнительную информацию см. в **68, МЕНЮ ПАНЕЛИ ПРИБОРОВ**.

При выборе этого пункта будут отображены последние известные значения давления в шинах, а также рекомендованные значения давления в холодном состоянии (в скобках).

Примечание: Если выполнялось снятие какого-либо колеса или шины, то отображаемые значения давления могут быть неправильными. Выполните поездку продолжительностью не менее 15 минут, чтобы выполнить повторную калибровку системы.

ПОИСК СВЕДЕНИЙ О РЕКОМЕНДОВАННОМ ДАВЛЕНИИ В ШИНАХ

На дисплей панели приборов можно вывести рекомендованные значения давления в холодных шинах. Справочную таблицу давления в шинах можно найти в меню панели приборов.

Дополнительную информацию см. в **68, МЕНЮ ПАНЕЛИ ПРИБОРОВ**.

В зависимости от комплектации автомобиля на экране могут отображаться различные параметры, отображающие разные условия движения, например, высокая скорость движения или тяжело нагруженный автомобиль.

ЗАГРУЗКА АВТОМОБИЛЯ

При поставке автомобиля давление в шинах будет соответствовать значениям, указанным на этикетке шин. См. **379, ДАВЛЕНИЕ В ШИНАХ**. Если давление в шинах снижено до значения для малой нагрузки (Комфорт), TPMS необходимо настроить в соответствии с рекомендованным давлением в шинах и нагрузкой автомобиля.

Система контроля давления в шинах (TPMS)

Настройка для малой нагрузки (Комфорт) обеспечивает повышенный комфорт во время поездок при условии, что не превышено предельное значение массы пассажиров и багажа. См. **379, ДАВЛЕНИЕ В ШИНАХ.**

Уровни TPMS можно задать через меню **Tyre pressure check** (Проверка давления в шинах) и **Tyre pressure monitor** (Контроль давления в шинах).

Примечание: Настройка TPMS должна соответствовать текущему значению давления в шинах.

Примечание: Убедитесь, что давление в шинах соответствует нагрузке автомобиля.

ЗАМЕНА ПОЛНОРАЗМЕРНОГО ЗАПАСНОГО КОЛЕСА И ШИНЫ

Система автоматически распознает любые изменения положения колес. Для того чтобы система могла распознать замену колес, автомобиль должен простоять в течение 15 минут в процессе замены. После движения со скоростью выше 25 км/ч (16 миль/ч) предупреждение о недостаточном давлении в шинах должно исчезнуть в течение приблизительно 5 минут.

Примечание: После ремонта полноразмерного запасного колеса, оснащенного системой контроля давления в шинах, контрольная лампа TPMS может загораться, если накачивание шин выполнено не вблизи автомобиля. Если данная проблема возникнет, снова накачайте шину на расстоянии не более 5 метров от автомобиля.

ЗАМЕНА КОЛЕСА И ШИНЫ ВРЕМЕННЫМ ЗАПАСНЫМ КОЛЕСОМ

После установки временного запасного колеса система автоматически распознает замену колеса.

Приблизительно через 10 минут движения со скоростью более 25 км/ч (16 миль/ч) появляется сообщение **FRONT[REAR] RIGHT[LEFT] TYRE PRESSURE NOT MONITORED** (ДАВЛЕНИЕ В ЛЕВОЙ (ПРАВОЙ) ПЕРЕДНЕЙ (ЗАДНЕЙ) ШИНЕ НЕ КОНТРОЛИРУЕТСЯ) и загорается контрольная лампа.

Сигнализатор сначала мигает, затем начинает гореть постоянно. При длительном движении с временным запасным колесом появляется сообщение **TYRE PRESSURE MONITORING SYSTEM FAULT** (НЕИСПРАВНОСТЬ СИСТЕМЫ КОНТРОЛЯ ДАВЛЕНИЯ В ШИНАХ).

Эта последовательность индикации TPMS будет активироваться при каждом включении зажигания до тех пор, пока временное запасное колесо не будет заменено полноразмерным колесом с датчиком TPMS.

Примечание: При использовании временного запасного колеса перед проверкой TPMS необходимо заменить его полноразмерным колесом.

КОМПЛЕКТ ДЛЯ РЕМОНТА ШИН

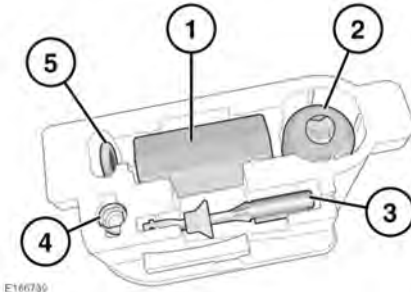

E146730



Если у вас возникают сомнения относительно выполнения данных инструкций, перед выполнением ремонта обратитесь к дилеру / в авторизованную мастерскую.

В автомобилях, не комплектуемых запасным колесом, под панелью пола багажного отделения имеется комплект для ремонта шин. См. **401, ЗАМЕНА КОЛЕСА**. Комплект для ремонта шин можно использовать для ремонта только одной пробитой шины, и прежде чем приступить к ремонту шины, необходимо прочесть весь соответствующий раздел в настоящем руководстве по эксплуатации.

Комплект для ремонта шин позволяет ремонтировать большинство проколов диаметром до 6 мм.

Примечание: Герметик, используемый в комплекте, имеет срок годности, дата окончания которого указана на верхней части баллона. Замените баллон до окончания срока годности. Убедитесь также, что герметик в комплекте заменен после каждого использования комплекта.

1. Компрессор.
2. Баллон с герметиком.
3. Инструмент для переустановки механизма сброса. См. **321, УСТРОЙСТВО ПАССИВНОЙ ЗАЩИТЫ ОТ ЗАПРАВКИ БЕНЗИНОМ АВТОМОБИЛЯ С ДИЗЕЛЬНЫМ ДВИГАТЕЛЕМ**.
4. Переходник для секретных гаек.
5. Буксировочная проушина.

ИНФОРМАЦИЯ ПО ТЕХНИКЕ БЕЗОПАСНОСТИ ПРИ ИСПОЛЬЗОВАНИИ КОМПЛЕКТА ДЛЯ РЕМОНТА ШИН



Некоторые повреждения шин можно устранить только частично или вообще невозможно устранить. Возможность ремонта зависит от степени и характера повреждений. Потеря давления в шинах может в значительной степени повлиять на безопасность автомобиля.













Не используйте комплект для ремонта шин, поврежденных при езде со спущенной шиной.





E149963





A – зона протектора.

Комплект для ремонта шин

-  Используйте комплект только для ремонта повреждений в пределах зоны протектора (А).
-  Не используйте комплект для ремонта повреждений на боковинах шин.
-  Если на автомобиль установлена отремонтированная шина, скорость движения не должна превышать 80 км/ч (50 миль/ч).
-  Максимальное расстояние, допустимое при движении с отремонтированной шиной, составляет 200 км.
-  Если установлена отремонтированная шина, то управляйте автомобилем осторожно, избегая резких торможений или маневров.
-  Используйте комплект для ремонта шин только на том автомобиле, с которым он был поставлен.
-  Не используйте данный комплект для иных целей, кроме ремонта шин.
-  При использовании не оставляйте комплект без присмотра.
-  Используйте комплект для ремонта шин при температуре от -30 до $+70^{\circ}\text{C}$.
-  Всегда следите за тем, чтобы дети и животные находились на безопасном расстоянии от комплекта при его использовании.
-  Не стойте в непосредственной близости от работающего компрессора.

-  Перед накачиванием проверяйте состояние боковин шин. При обнаружении трещин, повреждений или деформаций не накачивайте шину.
-  Следите за боковиной шины во время накачивания. При появлении трещин, грыж или аналогичных повреждений и деформаций отключите компрессор и выпустите воздух из шины. Не пользуйтесь больше этим колесом.

ИСПОЛЬЗОВАНИЕ КОМПЛЕКТА ДЛЯ РЕМОНТА ШИН

-  Не допускайте попадания на кожу герметика, содержащего натуральный латекс.
-  Перед тем как приступить к ремонту шины, найдите безопасное место для стоянки автомобиля, расположенное как можно дальше от транспортного потока.
-  Убедитесь, что включен электрический стояночный тормоз (EPB), а коробка передач находится в режиме "стоянка" (P).
-  Не пытайтесь удалять из шины посторонние предметы, такие как гвозди, шурупы и т.п.
-  При использовании компрессора не выключайте двигатель, если только автомобиль не находится в закрытом или плохо вентилируемом пространстве, где это может привести к удушью.

-  Во избежание перегрева не допускайте непрерывной работы компрессора более 10 минут.

Примечание: Все водители и пассажиры автомобиля должны быть проинформированы о том, что на автомобиль установлена временная отремонтированная шина. Они также должны быть проинформированы о том, что при поездке на автомобиле с отремонтированной шиной должны соблюдаться особые правила.

ПРОЦЕДУРА РЕМОНТА

 **Перед накачиванием проверяйте состояние боковин шин. При наличии трещин, выпуклостей или других подобных повреждений не пытайтесь накачать колесо. Во время работы компрессора не стойте рядом с накачиваемым колесом. Наблюдайте за боковиной шины. При появлении трещин, вздутий или других подобных повреждений выключите компрессор и выпустите воздух через вентиль. Не пользуйтесь больше этим колесом.**

 **Если давление в шине не достигает 1,8 бар (26 фунт./кв. дюйм, 180 кПа) за 7 минут, это указывает на сильное повреждение шины. Временный ремонт невозможен, поэтому езда на автомобиле запрещена до замены шины.**

1. Откройте комплект для ремонта шин и отклейте наклейку с указанием максимальной скорости. Наклейте наклейку на панель приборов в поле зрения водителя. Не закрывайте наклейкой приборы и сигнализаторы.
2. Размотайте шнур питания компрессора и шланг для накачивания.
3. Снимите оранжевую крышку с ресивера баллона с герметиком и крышку баллона.
4. Плотно приверните баллон к ресиверу (по часовой стрелке).

Примечание: При наворачивании баллона на ресивер уплотнительная мембрана баллона прокалывается. После установки ресивера его снятию препятствует защелка.

5. Снимите колпачок ниппеля с поврежденной шины.
6. Снимите защитный колпачок со шланга для накачивания и подсоедините шланг к ниппелю шины. Убедитесь, что шланг надежно подсоединен.
7. Проверьте, чтобы выключатель компрессора находился в выключенном положении (O). Вставьте штекер шнура питания в гнездо питания дополнительного оборудования. См. **126, ГНЕЗДА ПИТАНИЯ ДОПОЛНИТЕЛЬНОГО ОБОРУДОВАНИЯ**. Запустите двигатель, если автомобиль не находится в замкнутом пространстве.
8. Переведите переключатель компрессора в положение (I), включив компрессор.

9. Накачайте шину до давления от 1,8 бар (26 фунтов/кв. дюйм, 180 кПа) до 3,5 бар (51 фунт/кв. дюйм, 350 кПа).

Примечание: При закачке герметика через ниппель шины герметик может просачиваться через место прокола во время процесса герметизации и давление может подниматься до 6 бар (87 фунтов/кв. дюйм, 600 кПа). Приблизительно через 30 секунд давление опять упадет.

-  Незамедлительно удалите излишки герметика. В противном случае на поверхности может образоваться трудно удаляемый нарост.
10. Во время накачивания кратковременно выключите компрессор для проверки давления в шине по манометру, установленному на компрессоре.
- Примечание:** Время накачивания шины не должно превышать 10 минут. Если через 10 минут давление в шине не достигло минимального значения, шину не следует использовать.
11. Выключите компрессор, когда требуемое давление в шине будет достигнуто. После выключения компрессора можно выключить двигатель.
12. Извлеките штекер питания из гнезда питания дополнительного оборудования.
13. Отсоедините шланг от ниппеля шины, отвернув его как можно быстрее (против часовой стрелки).

14. Установите на место защитный колпачок шланга и колпачок ниппеля шины.
15. Надежно разместите комплект для ремонта шин (включая крышки баллона и ресивера) в автомобиле. После пробега 3 км потребуется проверить давление в шинах, поэтому необходимо обеспечить быстрый доступ к комплекту для проверки давления в шинах.
16. Сразу после нанесения проедьте расстояние примерно 3 км, чтобы дать герметику покрыть внутреннюю поверхность шины и образовать уплотнение в месте прокола.

ПРОВЕРКА ДАВЛЕНИЯ В ШИНЕ ПОСЛЕ РЕМОНТА



Если при управлении автомобилем наблюдаются вибрации, ненормальная реакция на рулевое управление или шумы, немедленно уменьшите скорость. Доедьте с предельной осторожностью и малой скоростью до ближайшего безопасного места, где можно остановиться. Осмотрите шину и проверьте давление. В случае наличия следов повреждений или деформации, или если давление ниже 1,3 бар (19 фунтов/кв. дюйм, 130 кПа), не продолжайте движение.



Обратитесь в шиномонтажную мастерскую, к дилеру / в авторизованную мастерскую за консультацией по замене шины после использования ремонтного комплекта.

1. Проедьте расстояние 3 км, затем остановитесь в безопасном месте. Произведите визуальный осмотр шины.
2. Убедитесь, что баллон с герметиком находится в предназначенном для него месте.
3. Плотно прикрутите соединительный шланг к ниппелю шины.
4. Проверьте давление в шине по манометру.
5. Если давление в отремонтированной шине превышает 1,3 бар (19 фунтов/ кв. дюйм, 130 кПа), отрегулируйте давление до надлежащего значения. При наличии следов повреждений или деформации или в случае давления в шинах ниже 1,3 бар, не продолжайте движение.
6. Убедитесь, что выключатель компрессора установлен в выключенное положение (O), и вставьте штекер шнура питания в гнездо питания дополнительного оборудования. Если автомобиль находится в хорошо вентилируемом месте, запустите двигатель.
7. Включите компрессор (I) и накачайте шину до необходимого давления. См. 379, **ДАВЛЕНИЕ В ШИНАХ**.
8. Для проверки давления в шине отключите компрессор и проверьте показания манометра.
9. Если давление в шине слишком высокое, при выключенном компрессоре выпустите необходимое количество воздуха при помощи клапана сброса давления.
10. После накачивания шины до необходимого давления выключите компрессор и извлеките штекер шнура питания из гнезда питания дополнительного оборудования.
Примечание: Использование герметика из комплекта для ремонта шин может стать причиной появления ошибочных сообщений и неправильных показаний системы контроля давления в шинах (TPMS). Поэтому для проверки и регулировки давления в поврежденной шине используйте манометр из комплекта для ремонта шин.
11. Отверните соединитель шланга от ниппеля шины, установите на место колпачок ниппеля и защитный колпачок соединительного шланга.
12. Убедитесь, что комплект для ремонта шин надежно уложен в автомобиле.
13. Обратитесь в шиномонтажную мастерскую, к дилеру / в авторизованную мастерскую для замены шины. Перед снятием шины сообщите специалистам о ремонте, проведенном с помощью ремонтного комплекта.
14. После установки новой шины следует заменить шланг для накачивания, ресивер и баллон с уплотнителем.











Комплект для ремонта шин









Вместе с обычным мусором можно выбрасывать только пустые баллоны. Баллоны с остатками герметика и шланг для накачивания следует утилизировать, обратившись в шиноремонтную мастерскую или к дилеру / в авторизованную мастерскую, соблюдая местные правила утилизации отходов.



ТЕХНИКА БЕЗОПАСНОСТИ ПРИ ЗАМЕНЕ КОЛЕС

Перед подъемом автомобиля или заменой колеса прочтите и соблюдайте следующие инструкции:

-  Всегда выбирайте безопасное место для остановки – на удалении от автомагистрали и транспортного потока.
-  Не поднимайте автомобиль домкратом, если домкрат опирается на металлическую решетку или канализационный люк.
-  Убедитесь, что автомобиль стоит на твердой горизонтальной поверхности.
-  Убедитесь, что домкрат стоит на твердой горизонтальной поверхности.
-  Включите электрический стояночный тормоз (EPB) и выберите режим стоянки (P).
-  Убедитесь, что пневматическая подвеска установлена на высоту для бездорожья.
-  Включите аварийную сигнализацию.
-  Убедитесь, что передние колеса стоят прямо, и включите блокировку рулевой колонки.
-  Отсоедините прицеп или фургон от автомобиля.
-  Убедитесь в отсутствии в автомобиле пассажиров и животных, а также в том, что они находятся в безопасном месте в стороне от дороги.

-  Установите знак аварийной остановки на требуемом расстоянии позади автомобиля световозвращающей стороной к попутному транспорту.
-  Снимите запасное колесо до подъема автомобиля, чтобы не нарушать устойчивость поднятого автомобиля.
-  Не подкладывайте ничего между домкратом и поверхностью земли, и между домкратом и автомобилем.
-  **ПРЕДУПРЕЖДЕНИЕ – ЗАПРЕЩАЕТСЯ НАХОДИТЬСЯ ПОЛНОСТЬЮ ИЛИ ЧАСТИЧНО ПОД ПОДНЯТЫМ АВТОМОБИЛЕМ, КОТОРЫЙ УДЕРЖИВАЕТСЯ ТОЛЬКО ДОМКРАТОМ.**
-  Соблюдайте меры предосторожности при откручивании колесных гаек. Если баллонный ключ неправильно установлен, он может соскользнуть, а гайка внезапно повернуться. Кроме того, непредвиденное движение может привести к травме.
-  Соблюдайте меры предосторожности при подъеме запасного колеса и снятии проколотого колеса. Колеса тяжелые, поэтому при неправильном обращении могут стать причиной травмы.
-  Устанавливайте домкрат сбоку автомобиля, на одной оси с соответствующей точкой поддомкрачивания.

Замена колеса

-  Не поднимайте автомобиль, пока площадка домкрата не встанет на место в гнезде для домкрата. Устанавливайте домкрат, используя только предусмотренные для этого гнезда.
-  Домкрат предназначен только для замены колес. Нельзя находиться под автомобилем, если единственной опорой служит домкрат. Перед началом работы под автомобилем всегда устанавливайте страховочные опоры подходящей грузоподъемности.
-  При замене шин всегда используйте домкрат с рычагом в сборе, чтобы снизить вероятность получения травм.
-  Не запускайте двигатель и не оставляйте автомобиль с работающим двигателем, когда он опирается только на домкрат.
-  При подъеме автомобиля домкратом убедитесь, что выполнены все меры предосторожности по предотвращению движения автомобиля. Рекомендуется устанавливать упоры под колеса автомобиля.

КОМПЛЕКТ ИНСТРУМЕНТОВ

Примечание: Типы и расположение инструментов могут отличаться от тех, что показаны на иллюстрациях.

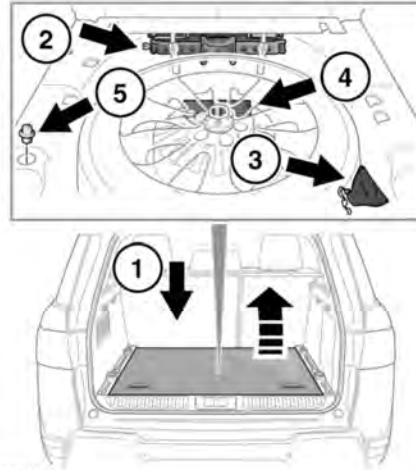

E151140

1. Панель пола багажного отделения.
2. Домкрат.
3. Подъемник запасного колеса.
4. Комплект инструментов – расположен под запасным колесом. См. 399, СНЯТИЕ ЗАПАСНОГО КОЛЕСА
5. Переходник для секретных гаек.

Примечание: Периодически осматривайте домкрат, очищайте и смазывайте подвижные элементы, в особенности подъемный винт, для предотвращения коррозии.

Примечание: Особое внимание уделяйте правильному расположению каждого инструмента, поскольку после использования необходимо вернуть его на место.

СНЯТИЕ ЗАПАСНОГО КОЛЕСА

-  Снимите запасное колесо до подъема автомобиля, чтобы не нарушать устойчивость поднятого автомобиля.
-  Колеса очень тяжелые, поэтому неправильное обращение с ними может привести к травме. При подъеме, опускании и перемещении колес необходимо соблюдать особые меры предосторожности.
-  Всегда закрепляйте запасное или снятое колесо в нужном положении крепежным болтом.



Не устанавливайте колесо в нишу, пока автомобиль поднят домкратом.



После замены колеса всегда закрепляйте инструмент, домкрат и замененное колесо в местах их хранения. Эти предметы, если их не закрепить надлежащим образом, могут сорваться с места при столкновении или опрокидывании, став возможной причиной травм или смерти.



E162534

Всегда снимайте запасное колесо до подъема автомобиля.

Примечание: Перед снятием запасного колеса запомните положение его хранения. Заменяемое колесо должно быть правильно размещено и закреплено в месте хранения.

Примечание: Подъемник запасного колеса не устанавливается на все автомобили. Для получения дополнительной информации обратитесь к дилеру / в авторизованную мастерскую.

Замена колеса

1. Откройте дверь багажного отделения. См. **14, ОТКРЫВАНИЕ И ЗАКРЫВАНИЕ ДВЕРИ БАГАЖНОГО ОТДЕЛЕНИЯ / 15, ОТКРЫВАНИЕ И ЗАКРЫВАНИЕ ДВЕРИ БАГАЖНОГО ОТДЕЛЕНИЯ С ЭЛЕКТРОПРИВОДОМ.**
2. Снимите панель пола багажного отделения.
3. Снимите болт крепления запасного колеса.
4. Снимите домкрат автомобиля и подъемник запасного колеса. См. **398, КОМПЛЕКТ ИНСТРУМЕНТОВ**
5. Закрепите подъемник, как показано на рисунке.
 - Потяните верхнюю стропу, чтобы поднять запасное колесо.
 - Потяните нижнюю стропу, чтобы установить запасное колесо на дверь багажного отделения.
6. Снимите инструмент и аккуратно поднимите запасное колесо с автомобиля.

Примечание: Для установки замененного колеса на хранение выполните данную процедуру в обратном порядке.

ВАЖНАЯ ИНФОРМАЦИЯ – ИСПОЛЬЗОВАНИЕ ЗАПАСНОГО КОЛЕСА

-  Следуйте инструкциям на предупредительной табличке, закрепленной на временном запасном колесе. В противном случае возможна потеря устойчивости автомобиля и/или повреждение шины.

 Временное запасное колесо (если имеется) предназначено **ТОЛЬКО ДЛЯ ВРЕМЕННОГО ИСПОЛЬЗОВАНИЯ.**

 Если установлено временное запасное колесо, соблюдайте осторожность при вождении.

 Установите полноразмерное колесо и шину при первой возможности.

 Не устанавливайте более одного временного запасного колеса одновременно.

 Не превышайте скорость 80 км/ч (50 миль/ч) при движении с установленным временным запасным колесом.

 Давление во временном запасном колесе должно составлять 4,2 бар (60 фунтов/кв. дюйм или 420 кПа); его ремонт не предусмотрен.

 При установке временного запасного колеса следует включить систему динамического контроля курсовой устойчивости (DSC).

 Запрещается устанавливать на временное запасное колесо устройства противоскольжения, например цепи противоскольжения.

ИСПОЛЬЗОВАНИЕ ПРОТИВООТКАТНЫХ КОЛОДОК

⚠ Всегда блокируйте колеса с помощью подходящих противооткатных колодок. Поставьте колодки с обеих сторон колеса, расположенного по диагонали от заменяемого колеса.

⚠ Если приходится поднимать автомобиль домкратом на склоне, поместите колодки с нижней стороны по склону, установив их под оба колеса моста, который не поднимается.

СЕКРЕТНЫЕ ГАЙКИ КОЛЕС

ⓘ Запрещается использовать пневматические или электрические инструменты для снятия или установки секретных гаек колес. Это может привести к повреждению секретных гаек или переходника.

Секретные гайки крепления колеса можно снимать и устанавливать только при помощи специального переходника. См. 398, КОМПЛЕКТ ИНСТРУМЕНТОВ.

Примечание: На нижней стороне переходника выштампован кодовый номер. Этот номер следует записать в сервисную книжку, входящую в комплект документации. Данный номер потребуется указать при заказе запасного переходника.

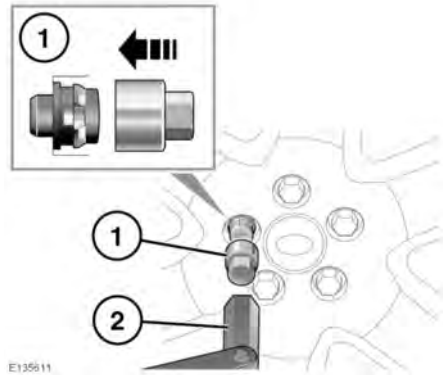

Для снятия:

1. Надежно вставьте переходник в секретную гайку крепления колеса.
2. Установите баллонный ключ на переходник и поверните гайку колеса на полоборота против часовой стрелки.
3. После поднятия автомобиля домкратом открутите замковую гайку.

Примечание: При поставке нового автомобиля переходник может находиться в перчаточном ящике. В таком случае необходимо при первой возможности поместить переходник для колесных гаек в отсек для хранения, который находится в багажном отделении. См. 398, КОМПЛЕКТ ИНСТРУМЕНТОВ.

ЗАМЕНА КОЛЕСА

⚠ Перед подъемом автомобиля ознакомьтесь со всеми предупреждениями в начале данного раздела руководства по эксплуатации.

Замена колеса

Перед заменой колеса ознакомьтесь с предупреждающими сообщениями, см. **397, ТЕХНИКА БЕЗОПАСНОСТИ ПРИ ЗАМЕНЕ КОЛЕС.**

Примечание: Автомобиль может быть оборудован датчиком наклона, который включает сигнализацию, если после запираения автомобиль наклоняется в каком-либо направлении. Чтобы запереть двери на время замены колеса и не включать сигнализацию, можно временно отключить кренометр. См. **68, МЕНЮ ПАНЕЛИ ПРИБОРОВ.**

Примечание: Если установлены боковые ступени или трубы, гнезда для установки домкрата расположены с нижней стороны кронштейнов боковых ступеней или труб.

Примечание: Перед подъемом автомобиля правильно установите противооткатные упоры. См. **401, ИСПОЛЬЗОВАНИЕ ПРОТИВООТКАТНЫХ КОЛОДОК.**

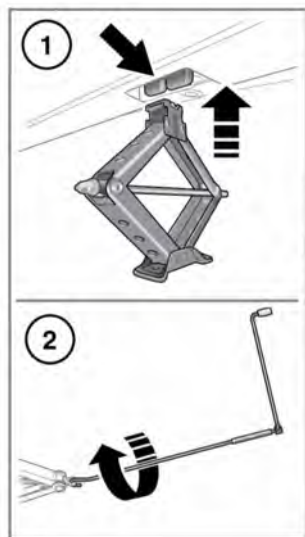

E142348

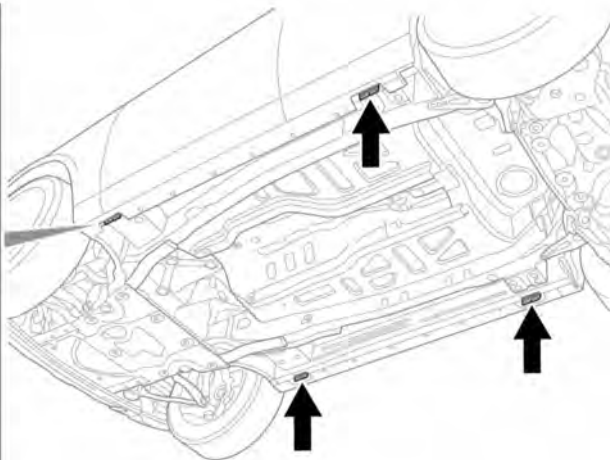

1. Перед подъемом автомобиля с помощью колесного ключа ослабьте гайки колеса, которое требуется заменить, на пол-оборота против часовой стрелки.
2. Установите домкрат под соответствующей точкой (1) автомобиля.

Примечание: Не допускайте контакта домкрата с порогом в любой другой точке, так как это может привести к его повреждению.

3. Вращая рычаг домкрата (2) по часовой стрелке, поднимите домкрат, чтобы он вошел в гнездо. Убедитесь, что основание домкрата полностью опирается на поверхность дороги.
4. Поднимите автомобиль с помощью домкрата, чтобы колесо только перестало касаться земли. При использовании домкрата работайте медленно и равномерно. Избегайте быстрых и резких движений, которые могут привести к потере устойчивости автомобиля/домкрата.
5. Снимите колесные гайки и положите их вместе в надежное место, откуда они не смогут укатиться.
6. Снимите колесо и положите в сторону. Не кладите колесо лицевой стороной вниз, это может повредить отделку.
7. Установите запасное колесо на ступицу.
8. Снова установите колесные гайки и слегка затяните их. Убедитесь, что колесо ровно садится на ступицу.
9. Убедившись в отсутствии препятствий под автомобилем, медленно и равномерно опустите его.
10. После того как все колеса встанут на поверхность, уберите домкрат и полностью затяните гайки крепления колеса. Гайки крепления колеса следует затягивать в определенной последовательности (см. рисунок) моментом 133 Н·м.

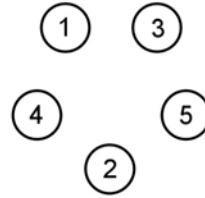

E132675

Примечание: Если не было возможности замерить момент затяжки гаек крепления колеса непосредственно при его замене, их требуется как можно быстрее затянуть требуемым моментом.

Если требуется установить запасное колесо с легкосплавным диском, с помощью подходящего тупого инструмента выберите центральную крышку со снятого колеса. Установите снятую таким образом центральную крышку в колесо, использованное для замены, вдавив ее руками.

Как можно быстрее проверьте и отрегулируйте давление в шине.

Замена колеса

Автомобили со стационарными боковыми подножками, выдвигающимися боковыми подножками или трубами защиты порогов

Если автомобиль оснащен выдвигающимися боковыми подножками, трубами защиты порогов или стационарными боковыми подножками, то стандартные гнезда для установки домкрата будут закрыты.

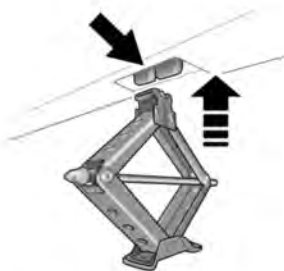
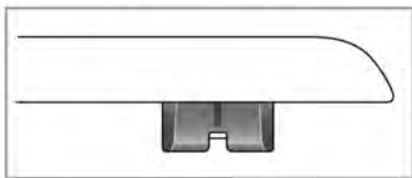
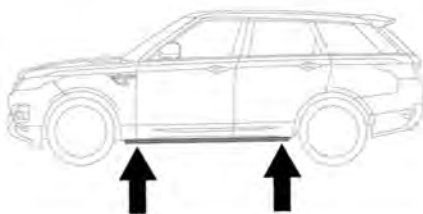

E162198

При подъеме автомобиля используйте гнезда для установки до домкрата, расположенные в передней и задней части выдвигающихся боковых подножек, труб защиты порогов или стационарных боковых подножек.



Выдвигающиеся боковые подножки должны находиться в сложенном положении, и их система должна быть выключена при подъеме автомобиля. Запрещается поднимать автомобиль с выдвинутыми боковыми подножками.



Перед подъемом автомобиля ознакомьтесь со всеми предупреждениями в начале данного раздела руководства по эксплуатации. См. 397, ТЕХНИКА БЕЗОПАСНОСТИ ПРИ ЗАМЕНЕ КОЛЕС.

Процедура замены колеса автомобиля с гибридным двигателем не отличается от обычной. Однако помните следующую информацию:

Примечание: Конструкция правых и левых колес отличается (если смотреть сзади автомобиля). На внутренней поверхности каждого колеса имеется метка **LH** (для левой стороны) или **RH** (для правой стороны). Устанавливайте колеса на автомобиль, соблюдая правильное расположение по сторонам.

В случае прокола запасное колесо подходит для любой стороны автомобиля. Как можно скорее установите оригинальное колесо на соответствующую сторону.

ПЕРЕДНЯЯ БУКСИРОВОЧНАЯ ПРОУШИНА

⚠ Буксировочная проушина в передней части автомобиля предназначена только для эвакуации по дороге. Использование для каких-либо других целей может привести к повреждению автомобиля и тяжелым травмам.

! Перед поездкой по бездорожью снимайте крышку передней буксировочной проушины во избежание ее повреждения или потери. Перед выездом на дорогу крышки необходимо установить на место.

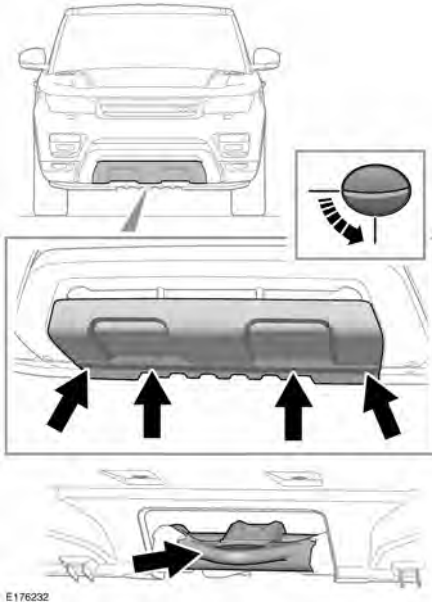

Передняя точка крепления буксировочной проушины расположена в нижней части переднего бампера и закрыта съемной панелью.

1. Поверните каждый из фиксаторов на 90 градусов против часовой стрелки с помощью монеты (или подобного предмета).
2. Для снятия крышки опустите верхний край и оттяните крышку вперед.
3. Для установки на место приподнимите крышку и убедитесь, что два выступа в нижней кромке заходят в отверстия в панели кузова.
4. Закрепите крышку, повернув фиксаторы на 90 градусов по часовой стрелке.

ЗАДНЯЯ БУКСИРОВОЧНАЯ ПРОУШИНА

⚠ Буксировочная проушина в задней части автомобиля предназначена только для эвакуации по дороге. Использование для каких-либо других целей может привести к повреждению автомобиля и тяжелым травмам.

! Перед поездкой по бездорожью снимайте крышку задней буксировочной проушины во избежание ее повреждения или потери. Перед выездом на дорогу крышки необходимо установить на место.

Примечание: Задняя буксировочная проушина может при необходимости использоваться для буксировки другого автомобиля.

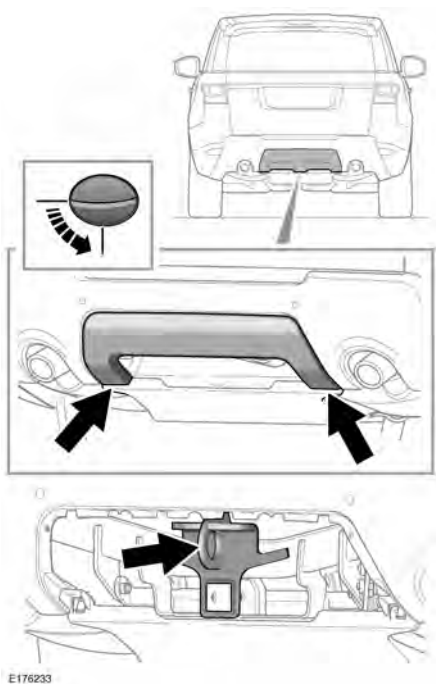

Задняя точка крепления буксировочной проушины расположена в нижней части заднего бампера и закрыта съемной панелью.

1. Поверните каждый фиксатор на 90 градусов против часовой стрелки с помощью монеты (или аналогичного предмета), чтобы освободить нижнюю кромку.
2. Поверните панель для высвобождения верхних крючков.
3. Снимите крышку.
4. Для установки крышки поместите ее на место и совместите четыре выступа в верхней кромке с отверстиями на панели кузова.

5. Для закрепления крышки поверните фиксаторы на 90 градусов по часовой стрелке.

Автомобили, оснащенные фаркопом с электроприводом

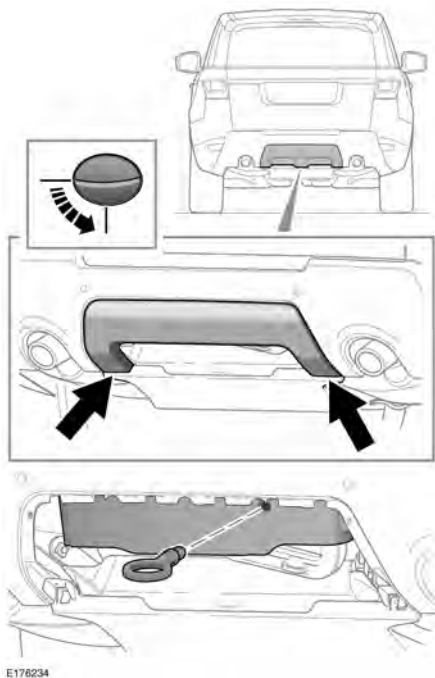

Задняя точка крепления буксировочной проушины расположена в нижней части заднего бампера и закрыта съемной панелью. Буксировочная проушина хранится в наборе инструментов, который находится под панелью пола багажного отделения.

1. Поверните каждый фиксатор на 90 градусов против часовой стрелки с помощью монеты (или аналогичного предмета), чтобы освободить нижнюю кромку.

2. Поверните панель для высвобождения верхних крючков.
3. Снимите крышку.
4. Ввинтите буксировочную проушину до упора в предназначенное для нее крепление, вращая ее против часовой стрелки.
5. Для установки крышки поместите ее на место и совместите четыре выступа в верхней кромке с отверстиями на панели кузова.
6. Для закрепления крышки поверните фиксаторы на 90 градусов по часовой стрелке.

ВЫКЛЮЧЕНИЕ РЕЖИМА СТОЯНКИ КОРОБКИ ПЕРЕДАЧ

При эвакуации автомобиля необходимо задействовать механизм выключения режима стоянки. Это заблокирует коробку передач в нейтральном положении (N) и предотвратит автоматическое включение передачи "Стоянка" (P). Механизм выключения режима стоянки включается при помощи рычага, расположенного под подстаканниками центральной консоли.

 **Перед активацией механизма выключения стояночной блокировки коробки передач выберите положение P, включите электрический стояночный тормоз (EPB) и выключите зажигание.**

Чтобы получить доступ к механизму выключения режима стоянки, выполните следующее:

1. Откройте крышку подстаканника центральной консоли и снимите вставки подстаканников.

2. С помощью отвертки с плоским жалом или аналогичного инструмента снимите крышку.

Чтобы включить механизм выключения режима стоянки, выполните следующее:



1. Поверните запорное устройство на 90° против часовой стрелки.
2. Нажмите педаль тормоза.
3. Потяните за лямку, чтобы приподнять механизм выключения режима стоянки и зафиксировать его в вертикальном положении.

Когда механизм выключения режима стоянки активирован, селектор коробки передач останется в положении стоянки (P), однако индикатор селектора и индикатор на панели приборов будут отображать мигающую букву N.

Эвакуация автомобиля

После завершения транспортировки автомобиля необходимо отключить механизм выключения режима стоянки. Чтобы отключить механизм выключения режима стоянки, выполните следующие действия:

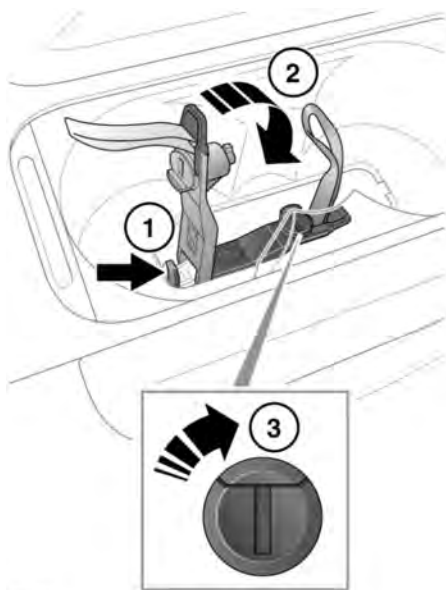

E161701

1. С помощью отвертки с плоским жалом или аналогичного инструмента освободите зажим (показан стрелкой).
2. Верните механизм выключения режима стоянки в горизонтальное (сложенное) положение.
3. Поверните механизм блокировки на 90° по часовой стрелке.

После того как механизм выключения режима стоянки будет отключен, установите крышку и вставки подстаканников.

РАЗБЛОКИРОВКА РУЛЕВОЙ КОЛОНКИ

- ⚠ Чтобы рулевая колонка оставалась разблокированной при эвакуации автомобиля, электронный ключ должен находиться в салоне, а зажигание должно быть включено.

ЭВАКУАЦИЯ АВТОМОБИЛЯ НА БЕЗДОРОЖЬЕ

- ⚠ Если предполагается использовать буксировочные проушины для эвакуации на бездорожье, необходимо пройти курс обучения приемам эвакуации автомобиля на бездорожье.

Дополнительная информация по вождению в условиях бездорожья приводится на сайте www.landrover.com.

ТРАНСПОРТИРОВКА АВТОМОБИЛЯ

Эвакуация или транспортировка автомобиля должна осуществляться на специально предназначенном для этого прицепе.

Для выполнения эвакуации и надлежащего закрепления автомобиля всегда пользуйтесь услугами квалифицированных специалистов.

- ⚠ **ВНИМАНИЕ!** Соблюдайте особую осторожность при транспортировке или буксировке автомобиля. Возможно получение тяжелых травм или летальный исход.

-  Если электронные системы автомобиля функционируют, выберите высоту посадки для пневматической подвески перед креплением автомобиля к эвакуатору или прицепу. См. 169, **РЕЖИМ ПОСАДКИ**.

БУКСИРОВКА АВТОМОБИЛЯ С ОПОРОЙ НА ЧЕТЫРЕ КОЛЕСА

Эвакуацию автомобиля можно осуществлять только в том случае, если все четыре колеса не касаются земли, то есть, на прицепе. При этом в случае невозможности эвакуации автомобиля с использованием правильного метода в экстренных случаях допускается буксировка автомобиля на четырех колесах на небольшое расстояние. Соблюдайте следующие указания:

-  Прежде чем приступить к буксировке специалист по эвакуации **ДОЛЖЕН** включить механизм выключения режима стоянки. Описание этой процедуры приводится в отдельном руководстве для специалистов по обслуживанию.

-  Если установить коробку передач в нейтральное положение (N), а затем выключить двигатель, по истечении 10 минут коробка передач автоматически включит режим стоянки (P). Если в этот момент не задействован механизм выключения режима стоянки и выполняется буксировка автомобиля, можно серьезно повредить коробку передач. Также существует угроза для личной безопасности.

-  Если при буксировке двигатель включить невозможно, усилитель тормозов действовать не будет. Поэтому потребуется больше усилий для торможения, а также значительно увеличится тормозной путь.

-  Если предполагается отключить аккумуляторную батарею, необходимо предварительно разблокировать рулевую колонку. После отключения аккумуляторной батареи разблокировать рулевую колонку невозможно.

-  Перед эвакуацией всегда проверяйте, чтобы рулевая колонка не была заблокирована.

- ❗ Буксировку автомобиля производите только передним ходом, с опорой на все четыре колеса. Буксировка задним ходом с двумя колесами на земле приведет к серьезным повреждениям коробки передач.
- ❗ Буксировка автомобиля на расстояние более 50 км (30 миль) запрещена. Не допускайте превышения скорости 50 км/ч (30 миль/ч). Буксировка на большее расстояние или с большей скоростью может привести к серьезным повреждениям коробки передач.
- ❗ Не допускается буксировка автомобиля, в котором коробка передач не установлена в нейтральное положение (N) или заблокирован задний электронный дифференциал.

Для предотвращения повреждения автомобиля необходимо точно следовать следующей процедуре:

1. Закрепите буксировочное крепление эвакуатора на передней буксировочной проушине эвакуируемого автомобиля. См. **405, ПЕРЕДНЯЯ БУКСИРОВОЧНАЯ ПРОУШИНА**.
2. Включив электрический стояночный тормоз (EPB), включите зажигание и убедитесь, что выключен замок рулевой колонки.
3. Нажмите на педаль тормоза и поверните селектор в нейтральное положение (N).
4. Активируйте механизм выключения режима стоянки.

5. Оставьте электронный ключ в безопасном месте в автомобиле.
 6. Перед началом буксировки выключите EPB.
- ❗ Зажигание, оставленное включенным на длительное время, приводит к разрядке батареи.

ПОСЛЕ БУКСИРОВКИ С ОПОРОЙ НА ЧЕТЫРЕ КОЛЕСА

1. Включите электрический стояночный тормоз (EPB).
2. Включите зажигание и нажмите педаль тормоза.
3. Поверните селектор передач в положение стоянки (P).
4. Отключите механизм выключения режима стоянки.
5. Выключите зажигание и извлеките электронный ключ из автомобиля.
6. Отсоедините буксировочные крепления эвакуатора от передней буксировочной проушины и установите крышку на место.



При отсоединении буксировочного оборудования соблюдайте особые меры предосторожности. Автомобиль может покатиться, если имеется уклон, что может привести к тяжелым травмам.

ПЕРЕД ЗАПУСКОМ ДВИГАТЕЛЯ ИЛИ ПОЕЗДКОЙ



Если автомобиль попал в аварию, перед запуском двигателя или поездкой его должны проверить квалифицированные специалисты дилерского центра / авторизованной мастерской.

Примечание: Автомобиль оснащен кнопкой вызова экстренных служб и кнопкой вызова службы технической помощи. См. 281, INCONTROL REMOTE PREMIUM.

РЕГИСТРАЦИЯ СОБЫТИЙ

Данный автомобиль оборудован регистратором событий (EDR). Основное назначение EDR состоит в регистрации данных при столкновениях некоторых типов или в ситуациях, близких к столкновению, например, раскрытие подушки безопасности или удар о дорожное препятствие, которые способствуют пониманию того, как сработали системы автомобиля. EDR предназначен для регистрации данных, связанных с динамическими характеристиками и системами безопасности автомобиля в течение коротких промежутков времени, как правило, 30 секунд или менее. EDR данного автомобиля для регистрации следующих данных:

- Как сработали различные системы вашего автомобиля.
- Были ли пристегнуты ремнями безопасности водитель и пассажиры.

- Насколько сильно водитель нажимал (или нет) на педали акселератора и/или тормоза.
- С какой скоростью двигался автомобиль.

Эти данные могут помочь лучше понять обстоятельства, при которых происходят столкновения или причиняются травмы.

Примечание: Данные EDR регистрируются вашим автомобилем, только если происходят серьезные столкновения; в обычных условиях движения никакие данные EDR не регистрируются, как и не регистрируются никакие персональные данные (например, ФИО, пол, возраст и место ДТП). Однако, прочие стороны, например, правоохранительные органы, могут увязать данные EDR с персональными идентификационными данными, которые обычно собираются при разборе ДТП.

Для считывания данных, регистрируемых EDR, требуется специальное оборудование и доступ к автомобилю или EDR. Помимо изготовителя автомобиля, прочие стороны, например, правоохранительные органы, у которых имеется специальное оборудование, могут считывать информацию при условии получения доступа к автомобилю или EDR.

Только для Южной Кореи

Учтите, что автомобиль оснащен регистратором событий (EDR).

После столкновения

EDR хранит информацию об авариях (скорость движения, включение педали тормоза, управление акселератором и т. д.) и позволяет проверить сохраненную информацию.

Информация EDR помогает более четко понять обстоятельства аварии.

РЕГИСТРАЦИЯ ПАРАМЕТРОВ

Бортовая система регистрирует и сохраняет текущие диагностические параметры автомобиля. Сюда входят данные о работе и состоянии различных систем и блоков, например, двигателя, дроссельной заслонки, рулевого управления или тормозной системы.

Для успешного проведения диагностики и обслуживания вашего автомобиля специалисты дилера / авторизованной мастерской могут получать доступ к диагностической информации путем прямого подключения к автомобилю.

РАСПОЛОЖЕНИЕ ПРЕДУПРЕЖДАЮЩИХ ТАБЛИЧЕК



Предупреждающие таблички с этим символом, расположенные на различных компонентах автомобиля, означают: не прикасаться и не регулировать компоненты, пока не прочитаете соответствующие инструкции в руководстве.



Таблички с таким символом указывают на то, что система зажигания работает под высоким напряжением. Не прикасайтесь к компонентам системы зажигания, когда зажигание включено.

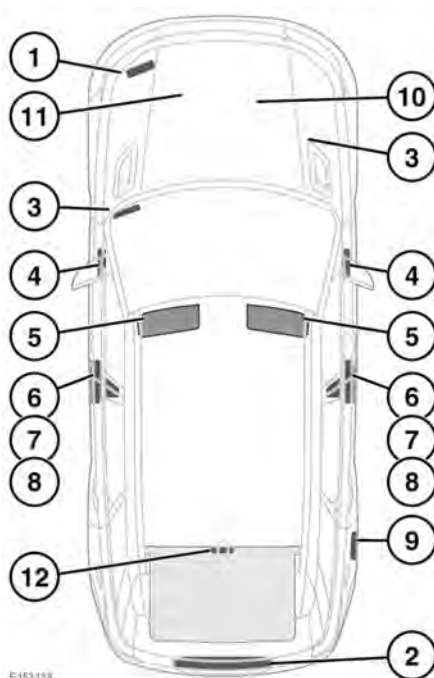

E153138

1. Платформа защелки капота — табличка кондиционера.
2. Верх аккумуляторной батареи – предупреждающие символы, касающиеся безопасного обращения с АКБ.
3. Идентификационный номер автомобиля (VIN) выштампован на табличке, видимой сквозь нижнюю левую часть ветрового стекла. Этот номер также выштампован на правой стойке подвески.

Примечание: При обращении к дилеру / в авторизованную мастерскую у вас могут запросить номер VIN.
Дата сборки автомобиля указана на табличке VIN.

Примечание: На этой табличке указан месяц и год, когда автомобиль сошел с конвейера, то есть дата сборки автомобиля (кузова и узлов силового агрегата). Дата выпуска автомобиля указана на табличке давления в шинах, прикрепленной к правой стойке "B".

4. Торец панели приборов (со стороны пассажира) - табличка подушки безопасности пассажира.
5. Солнцезащитный козырек – табличка подушки безопасности, табличка правил обращения с автомобилем.
6. Основание стойки "B" – табличка с номером VIN.
7. Основание стойки "B" или внутренняя сторона, основание передней двери — табличка с указанием давления в шинах, предупреждающая табличка подушки безопасности.
8. Центральная часть стойки "B" кузова – предупреждающая табличка боковой подушки безопасности.
9. Внутренняя сторона лючка топливноливной горловины — табличка с техническими требованиями на топливо.
10. Номер двигателя: бензиновый двигатель V8 и V6 — данный номер расположен на передней части крышки распределительного вала правого ряда цилиндров.
11. Номер двигателя:
 - Дизельный двигатель V6 — этот номер расположен на передней части крышки распределительного вала левого ряда цилиндров.

- Дизельный двигатель V8 — этот номер расположен в верхней части двигателя с левой стороны впускного коллектора.

12. Нижняя сторона крышки багажного отделения — предупреждающая табличка на крышке багажного отделения.

Необходимо ознакомиться с этими табличками для обеспечения безопасной эксплуатации автомобиля и использования его функций.

ТЕХНИЧЕСКИЕ ХАРАКТЕРИСТИКИ ДВИГАТЕЛЯ

	Дизельный двигатель V6	Дизельный двигатель V8	Бензиновый двигатель V6	Бензиновый двигатель V8
Объем (куб. см)	2993	4367	2995	4999
Количество цилиндров	6	8	6	8
Степень сжатия	16,1:1	16,1:1	10,5:1	9,5:1

Примечание: Для получения дополнительной информации обратитесь к дилеру / в авторизованную мастерскую и назовите идентификационный номер автомобиля (VIN). См. **413, РАСПОЛОЖЕНИЕ ПРЕДУПРЕЖДАЮЩИХ ТАБЛИЧЕК.**

СМАЗОЧНЫЕ МАТЕРИАЛЫ И РАБОЧИЕ ЖИДКОСТИ

Наименование	Вариант	Тип
Моторное масло	Автомобили с дизельными двигателями	Масло SAE 5W-30, соответствующее спецификации Jaguar Land Rover STJLR.03.5005 или WSS-M2C934-B. При отсутствии можно использовать масло SAE 5W-30, соответствующее спецификации ACEA C2.
	Автомобили с бензиновым двигателем	SAE 0W-20, соответствующее спецификации Jaguar Land Rover STJLR.51.5122.
Реагент-восстановитель	Автомобили с дизельным двигателем с DEF	Соответствует стандарту ISO 22241-1. Реагент-восстановитель также известен как DEF, AdBlue, AUS 32 и ARLA 32.
Жидкость системы динамической стабилизации	Автомобили, оснащенные системой динамической стабилизации	Жидкость ГУР для холодного климата Texaco Cold Climate PAS 33270.
Тормозная жидкость	Автомобили SVR	Рекомендуется использовать тормозную жидкость Land Rover. При отсутствии такой жидкости допускается использование тормозной жидкости, которая соответствует спецификации DOT4 ISO 4925, класс 4.
	Все остальные автомобили	Рекомендуется использовать тормозную жидкость Land Rover. При отсутствии такой жидкости допускается использование тормозной жидкости, которая соответствует спецификации DOT4 ISO 4925, класс 6.
Жидкость омывателя ветрового стекла	Все автомобили	Незамерзающая жидкость омывателя ветрового стекла.

Технические характеристики

Наименование	Вариант	Тип
Охлаждающая жидкость	Все автомобили	Смесь воды и антифриза в соотношении 1:1 в соответствии со спецификацией Jaguar Land Rover STJLR.651.5003.
Если у вас возникнут сомнения о требуемой спецификации тех или иных смазочных материалов или жидкостей, обратитесь за консультацией к дилеру/в авторизованную мастерскую.		



Castrol EDGE Professional –
эксклюзивная рекомендация Land Rover.

ЗАПРАВОЧНЫЕ ЕМКОСТИ

Позиция	Вариант	Объем (в литрах)
Топливный бак (полезный объем)	Дизельный двигатель V6	89
	Все остальные автомобили	105
Замена масла и фильтра двигателя	Дизельный двигатель V6	6,0
	Дизельный двигатель V8	9,4
	Автомобили с бензиновым двигателем	8,0
Реагент-восстановитель (DEF)	Автомобили с дизельным двигателем с DEF	18,0
Жидкость системы динамической стабилизации	Автомобили, оснащенные системой динамической стабилизации	2,7
Бачок для омывающей жидкости	Все автомобили	6,0
	Автомобили для холодного климата также оснащаются дополнительным бачком	2,1
Система охлаждения (вторичное заполнение)	Дизельный двигатель V6	8,93
	Автомобили с гибридным дизельным двигателем V6	11,84
	Дизельный двигатель V8	7,13
	Бензиновый двигатель V6	8,05
	Бензиновый двигатель V8	8,83
Система охлаждения с обогревателем, работающим на жидком топливе (заправка)	Дизельный двигатель V6	9,1
	Автомобили с гибридным дизельным двигателем V6	12,02
	Дизельный двигатель V8	7,3
	Бензиновый двигатель V6	8,22
	Бензиновый двигатель V8	9,0

Технические характеристики

Позиция	Вариант	Объем (в литрах)
Система охлаждения с подогревателем, работающим на топливе, и задним обогревателем (заправка)	Дизельный двигатель V6	10,74
	Автомобили с гибридным дизельным двигателем V6	13,49
	Дизельный двигатель V8	8,94
	Бензиновый двигатель V6	9,86
	Бензиновый двигатель V8	10,64

Указанные объемы приблизительны и приводятся для справки. Любые уровни масла требуется проверять, используя щуп, контрольные пробки, данные информационной панели или путем слива и повторного наполнения, если применимо.

Технические характеристики

МАССА

Вариант	Масса автомобиля от (кг)	Полная разрешенная масса автомобиля (GVW) ¹ (кг)	Полная разрешенная масса автопоезда (GTW) ² (кг)
С дизельным двигателем V6 — 5-местные автомобили	2 136	3 000	6 500
С дизельным двигателем V6 — 7-местные автомобили	2 136	3 150	6 650
С дизельным гибридным двигателем V6 — 5-местные автомобили	2 428	3 150	6 150
С дизельным гибридным двигателем V6 — 7-местные автомобили	2 428	3 250	6 250
Дизельный двигатель V8	2 434	3 200	6 700
С бензиновым двигателем V6 — 5-местные автомобили	2 114	3 000	6 500
С бензиновым двигателем V6 — 7-местные автомобили	2 114	3 130	6 630
С бензиновым двигателем V8 — 5-местные автомобили	2 309	3 100	6 600
С бензиновым двигателем V8 — 7-местные автомобили	2 309	3 250	6 700
Автомобили SVR	2 333	3 000	6 000
¹ Максимально разрешенная масса автомобиля, включая пассажиров и груз.			
² Максимально разрешенная масса автомобиля и прицепа, оснащенного тормозами, а также их грузов.			

Технические характеристики

Вариант	Максимальная нагрузка на переднюю ось ¹ (кг)	Максимальная нагрузка на заднюю ось ¹ (кг)	Максимальная нагрузка на багажные дуги ² (кг)
5-местные автомобили и автомобили SVR	1 500	1 775	100 75* 55**
7-местные автомобили	1 500	1 900	
¹ Максимальные нагрузки на переднюю и заднюю ось не могут воздействовать одновременно, поскольку это превысит ограничение по полной разрешенной массе автомобиля.			
² Это максимально разрешенная нагрузка на крышу, включая массу багажных дуг.			
* Автомобили SVR с 22-дюймовыми колесными дисками и летними шинами, без панорамной крыши.			
** Автомобили SVR с 22-дюймовыми колесными дисками и летними шинами, с панорамной крышей.			

Технические характеристики

ГАБАРИТЫ

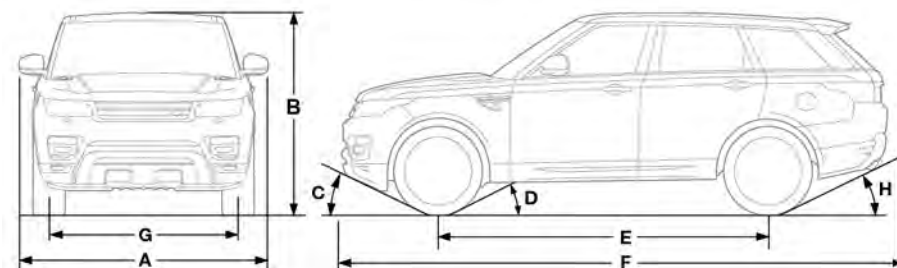

E177359

Позиция	Описание	Вариант	мм	Градусы
A	Ширина (включая зеркала)	Все автомобили	2 220	-
B	Высота ¹	Все автомобили	1 780	-
	Высота ¹ (с антенной на крыше)	Все автомобили	1 801	-
	Высота ¹ (максимальная с открытым люком крыши)	Все автомобили	1 817	-
C	Угол въезда* - стандартная высота	Все автомобили, за исключением SVR	-	24,3°
		Автомобили SVR	-	22,4°
	Угол въезда* - высота при движении по бездорожью	Все автомобили	-	33,0°

Технические характеристики

Позиция	Описание	Вариант	мм	Градусы
D	Угол рампы* - стандартная высота	Автомобили с дизельным двигателем V6 и все автомобили с бензиновыми двигателями	-	19,4°
		Гибридные автомобили	-	18,9°
		Дизельный двигатель V8	-	19,8°
	Угол рампы* - высота при движении по бездорожью	Автомобили с дизельным двигателем V6	-	27,2°
		Все автомобили с бензиновым двигателем	-	27,0°
		Гибридные автомобили	-	25,9°
		Дизельный двигатель V8	-	27,3°
	E	Колесная база	Все автомобили	2 923
F	Габаритная длина	Все автомобили, за исключением SVR	4 850	-
		Автомобили SVR	4 872	-
G	Колея – передние колеса	Все автомобили	1 690	-
	Колея – задние колеса	Все автомобили	1 685	-

Технические характеристики

Позиция	Описание	Вариант	мм	Градусы
Н	Угол заднего свеса* – стандартная высота	Все автомобили с запасным колесом, за исключением SVR	-	24,9°
		Автомобили SVR с запасным колесом	-	22,5°
		Автомобили со сложенным фаркопом с электроприводом	-	24,9°
		Автомобили с разложенным фаркопом с электроприводом	-	16,1°
		Автомобили с фаркопом с регулируемой высотой	-	14,7°
	Угол заднего свеса* – высота при движении по бездорожью	Все автомобили с запасным колесом, за исключением SVR	-	31,0°
		Автомобили SVR с запасным колесом	-	27,3°
		Автомобили со сложенным фаркопом с электроприводом	-	31,0°
		Автомобили с разложенным фаркопом с электроприводом	-	20,6°
		Автомобили с фаркопом с регулируемой высотой	-	19,4°
-	Глубина преодолеваемого брода при высоте подвески для движения по бездорожью	Все автомобили	850	-

Технические характеристики

Позиция	Описание	Вариант	мм	Градусы
-	Минимальный дорожный просвет ² – стандартная высота	Все автомобили	213	-
	Минимальный дорожный просвет ² – высота при движении по бездорожью	Все автомобили	278	-
-	Радиус поворота (габаритный)	Все автомобили	12,5 м	-
* Снаряженная масса по стандарту ЕЕС.				
¹ Снаряженная масса по стандарту ЕЕС при стандартном дорожном просвете.				
² Снаряженная масса по стандарту ЕЕС с полноразмерным запасным колесом и при стандартном дорожном просвете.				
³ Автомобили, оснащенные выдвигающимися боковыми подножками, стационарными боковыми подножками или трубчатой защитой порогов, имеют другие значения дорожного просвета и габаритной ширины.				

РАСПОЛОЖЕНИЕ ПЕРЕДАТЧИКОВ ЭЛЕКТРОННОГО КЛЮЧА

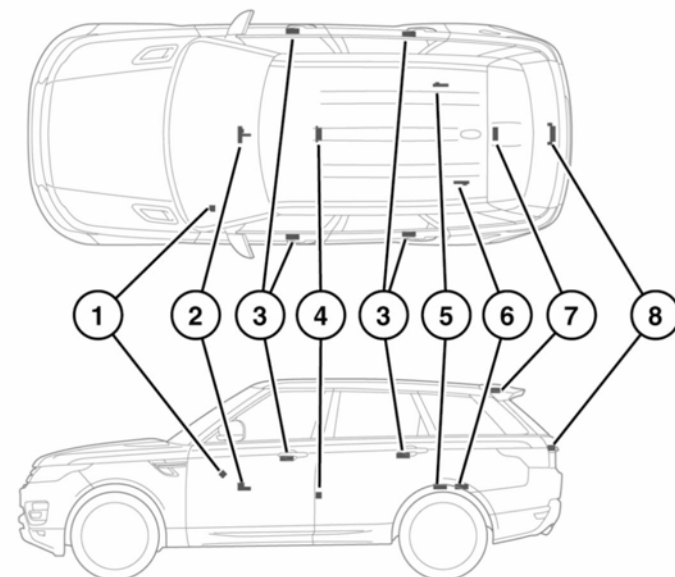

E151136

1. Передатчик охранной системы.
2. Передатчики в передней части салона.
3. Передатчики дверей.
4. Передатчик в средней части салона.
5. Передатчик внутри багажного отделения.
6. Передатчик внутри багажного отделения.
7. Радиопередатчик.
8. Передатчик снаружи багажного отделения.



Людам с имплантированными медицинскими устройствами рекомендуется находиться на расстоянии не менее 22 см от любых установленных в автомобиле передатчиков. Это исключает воздействие излучения системы на данное устройство.

ПОЛОЖЕНИЯ О РАДИОЧАСТОТНЫХ СПЕКТРАХ

Служба	Диапазон частот	Макс. выходная мощность	Расположение антенны	Особые условия
4 м VHF	70–85 МГц	30 Вт / CW 40 Вт / AM	В любой точке на металлическом участке крыши.	Установка передатчика, жгута проводов и антенны согласно требованиям ISO/TS 21609.
2 м VHF	142–175 МГц	30 Вт / CW 40 Вт / AM	В любой точке на металлическом участке крыши.	Установка передатчика, жгута проводов и антенны согласно требованиям ISO/TS 21609.
TETRA	380–422 МГц	10 Вт / CW 10 Вт / PM	В любой точке на металлическом участке крыши.	Установка передатчика, жгута проводов и антенны согласно требованиям ISO/TS 21609.
UHF	450–470 МГц	10 Вт / CW	В любой точке на металлическом участке крыши.	Установка передатчика, жгута проводов и антенны согласно требованиям ISO/TS 21609.
Bluetooth	2400–2483,5 МГц	10 мВт	В любом месте автомобиля.	Установка передатчика, жгута проводов и антенны согласно требованиям ISO/TS 21609.

Технические характеристики

Служба	Диапазон частот	Макс. выходная мощность	Расположение антенны	Особые условия
Дорожная система обработки и передачи данных	5795–5815 МГц	2 Вт в эквивалентной мощности изотропического источника	В любой точке, расположенной рядом с остекленной областью автомобиля, где отсутствуют антенны или проводящее стекло.	Установка передатчика, жгута проводов и антенны согласно требованиям ISO/TS 21609.
Дорожная система обработки и передачи данных	63–64 ГГц	2 Вт в эквивалентной мощности изотропического источника	В любой точке, расположенной рядом с остекленной областью автомобиля, где отсутствуют антенны или проводящее стекло.	Установка передатчика, жгута проводов и антенны согласно требованиям ISO/TS 21609.

Только для Южной Кореи

Всенаправленные передачи или передачи "точка-мультиточка" запрещены законом.

ДЕКЛАРАЦИИ О СООТВЕТСТВИИ

SIEMENS VDO
A U T O M O T I V E

Name: Dognar Noler
 Department: RVT CS IRBG EMC Laboratory
 Tel: +49(0)541/750-6999
 Fax: +49(0)541/750-136999
 E-Mail: regina.jean@siemens.com
 Internet: www.siemensvdo.de
 Our Ref: Doc. S12270002.doc
 Date: 09/11/2005

Declaration of Conformity in accordance with Directive 1999/5/EC (RATTE Directive)

Manufacturer: Siemens VDO Automotive AG
 Body & Chassis Electronics
 Address: Siemensstrasse 12
 D-93065 Regensburg
 Germany

Product type designator: S122700002
 Intended use: Radio frequency transmitter used The Pressure Monitoring system
 The product mentioned above complies with the essential requirements and other relevant provisions of Directive 1999/5/EC, when used for its intended purpose:
 Health and safety pursuant to §3.1.1: Applied standard(s): EN 60958: 2005
 Electromagnetic compatibility pursuant to § 3.1.b: Applied standard(s): EN 301 489 -1,-3,-V1.4.1 (2002-08)
 Efficient use of spectrum pursuant to § 3.2: Applied standard(s): EN 300 220 -1; V1.3.1 (2000-09)
 The following marking applies to the above mentioned product:

CE

Siemens VDO Automotive AG
 Regensburg, 2006-11-09

Jean-François Tarabias
 Jean-François Tarabias
 Executive Vice President
 Body and Chassis Electronics Operations

Martin Fischer
 Dr. Martin Fischer
 Vice President
 Wireless Products and Modules

Other Address: Siemens VDO Automotive AG
 Röntgenstrasse 12
 D-93065 Regensburg
 Tel: +49(0)541/750-136999

Other Address: Body & Chassis Electronics
 Internal Mailbox
 Jean Müller
 Siemens VDO Automotive AG
 Regensburg, 2006-11-09

Other Address: Siemens VDO Automotive AG
 Röntgenstrasse 12
 D-93065 Regensburg
 Tel: +49(0)541/750-136999

Declaration of Conformity in accordance with Directive 1999/5/EC (RATTE Directive)
 Manufacturer: Siemens VDO Automotive AG
 Body & Chassis Electronics
 Address: Dep. SV C BC BP BF TG
 Siemensstrasse 12
 D-93049 Regensburg
 Germany
 Product type designator: 3WK4 9096
 Intended use: Radio frequency receiver used in vehicle locking/unlocking systems
 The product mentioned above complies with the essential requirements and other relevant provisions of Directive 1999/5/EC, when used for its intended purpose:
 Health and safety pursuant to §3.1.1: Applied standard(s): EN 60950:2000
 Electromagnetic compatibility pursuant to § 3.1.b: Applied standard(s): EN 301 489 -1,-3,-V1.4.1 (2002-08)
 Efficient use of spectrum pursuant to § 3.2: Applied standard(s): EN 300 220-1; V1.3.1 (2000-09)
 The following marking applies to the above mentioned product:

CE

Siemens VDO Automotive AG
 Regensburg, 2006-08-03

Jean-François Tarabias
 Jean-François Tarabias
 Executive Vice President
 Body and Chassis Electronics Operations

Martin Fischer
 Dr. Martin Fischer
 Vice President
 Wireless Products and Modules

Other Address: Siemens VDO Automotive AG
 Röntgenstrasse 12
 D-93065 Regensburg
 Tel: +49(0)541/750-136999

Other Address: Body & Chassis Electronics
 Internal Mailbox
 Jean Müller
 Siemens VDO Automotive AG
 Regensburg, 2006-08-03

Other Address: Siemens VDO Automotive AG
 Röntgenstrasse 12
 D-93065 Regensburg
 Tel: +49(0)541/750-136999

SIEMENS VDO
A U T O M O T I V E

Name: Dognar Noler
 Department: RVT CS IRBG EMC Laboratory
 Tel: +49(0)541/750-6999
 Fax: +49(0)541/750-136999
 E-Mail: regina.jean@siemens.com
 Internet: www.siemensvdo.de
 Our Ref: Doc. S12270002.doc
 Date: 03/05/2005

Declaration of Conformity in accordance with Directive 1999/5/EC (RATTE Directive)

Manufacturer: Siemens VDO Automotive AG
 Body & Chassis Electronics
 Address: Dep. SV C BC BP BF TG
 Siemensstrasse 12
 D-93049 Regensburg
 Germany

Product type designator: 3WK4 9096
 Intended use: Radio frequency receiver used in vehicle locking/unlocking systems
 The product mentioned above complies with the essential requirements and other relevant provisions of Directive 1999/5/EC, when used for its intended purpose:
 Health and safety pursuant to §3.1.1: Applied standard(s): EN 60950:2000
 Electromagnetic compatibility pursuant to § 3.1.b: Applied standard(s): EN 301 489 -1,-3,-V1.4.1 (2002-08)
 Efficient use of spectrum pursuant to § 3.2: Applied standard(s): EN 300 220-1; V1.3.1 (2000-09)
 The following marking applies to the above mentioned product:

CE

Siemens VDO Automotive AG
 Regensburg, 2006-08-03

Jean-François Tarabias
 Jean-François Tarabias
 Executive Vice President
 Body and Chassis Electronics Operations

Martin Fischer
 Dr. Martin Fischer
 Vice President
 Wireless Products and Modules

Other Address: Siemens VDO Automotive AG
 Röntgenstrasse 12
 D-93065 Regensburg
 Tel: +49(0)541/750-136999

Other Address: Body & Chassis Electronics
 Internal Mailbox
 Jean Müller
 Siemens VDO Automotive AG
 Regensburg, 2006-08-03

Other Address: Siemens VDO Automotive AG
 Röntgenstrasse 12
 D-93065 Regensburg
 Tel: +49(0)541/750-136999

E150388



RKE Receiver
 Land Rover, Range Rover, Jaguar
 FCC ID: K0BJLR06A
 IC: 3521-JLR06A
 Model #: AH42-15K602A

This device complies with Part 15 of the FCC Rules and with RSS-210 of Industry Canada.
 Operation is subject to the following two conditions:
 (1) This device may not cause harmful interference, and
 (2) This device must accept any interference received, including interference that may cause undesired operation.
WARNING: Changes or modifications not expressly approved by the party responsible for compliance could void the user's authority to operate the equipment.
 The term "IC" before the radio certification number only signifies that Industry Canada technical specifications were met.

Passive Entry / Passive Start Module

Land Rover, Range Rover, Jaguar
 FCC ID: K0BJJG10A
 IC: 3521-JBG10A
 Model #: AH22-19H440 (PEPS)
 Model #: AH42-19H440 (Passive Start ONLY)
 FCC ID: K0BJJG10B
 IC: 3521-JBG10B
 Model #: AH22-19H440 (PEPS)
 Model #: AH42-19H440 (Passive Start ONLY)

This device complies with Part 15 of the FCC Rules and with RSS-210 of Industry Canada.
 Operation is subject to the following two conditions:
 (1) This device may not cause harmful interference, and
 (2) This device must accept any interference received, including interference that may cause undesired operation.
WARNING: Changes or modifications not expressly approved by the party responsible for compliance could void the user's authority to operate the equipment.
 The term "IC" before the radio certification number only signifies that Industry Canada technical specifications were met.



Date: February 6, 2006

INFORMATION TO BE INCLUDED IN THE END USER'S MANUAL

The following information must be included in the end product user's manual to ensure continued FCC and Industry Canada regulatory compliance. The ID numbers must be included in the manual if the device label is not readily accessible to the end user. The compliance paragraphs below must be included in the user's manual.
 The following user's manual statements are provided by Lear Corporation to Jaguar Land Rover electronically after certification.

Key facts

Land Rover, Range Rover,
 FCC ID: K0BJTF10A (Range Rover, Land Rover)
 FCC ID: K0BJTF10B (Jaguar)
 IC: 3521A-JTF10A (Range Rover, Land Rover)
 IC: 3521A-JTF10B (Jaguar)
 Model #: AH42-15K601A (Range Rover)
 Model #: AH22-15K601A (Land Rover)
 Model #: AW63-15K601A (Jaguar)

This device complies with Part 15 of the FCC Rules and with RSS-210 of Industry Canada.
 Operation is subject to the following two conditions:
 (1) This device may not cause harmful interference, and
 (2) This device must accept any interference received, including interference that may cause undesired operation.
WARNING: Changes or modifications not expressly approved by the party responsible for compliance could void the user's authority to operate the equipment.
 The term "IC" before the radio certification number only signifies that Industry Canada technical specifications were met.

E150390

EC Declaration of Conformity

EC Directive: 1999/5/EC
Manufacturer: Lear Corporation
Type Designation / FCC ID: KOB/JBG108
Model Numbers: 5E0770257, 5E0770357, 19H440, AH22-19H440, AH42-19H440-AD, AH42-19H440-AE
Description / Intended Use: Remote Function Actuator (RFA), passive keyless entry and start system low frequency initiator
Trademarks: Land Rover / Range Rover / Jaguar
Applied Standards: European Commission Directive 2006/28/EC
ETSI EN 60950
ETSI EN 300 330
CEPT/ERC/REC 70-03
AS/NZS 4268
FCC Regulations 47 CFR Part 15
Responsible Person: Kevin Cotton
Lear Corporation
21557 Telegraph Road
Southfield, Michigan 48033
United States of America

Hereby, Lear Corporation declares that the product referenced above is in compliance with the essential requirements of Directive 1999/5/EC, on the approximation of the laws of the member states relating to Directive 1999/5/EC

Signed: 
Kevin Cotton, Lear Corporation

Date: 27 March 2009

EC Declaration of Conformity

EC Directive: 1999/5/EC
Manufacturer: Lear Corporation
Type Designation / FCC ID: KOB/JBG10A
Model Numbers: 5E0770237, 5E0770337, 19H440, AH22-19H440-AC, AH42-19H440-AD, AH42-19H440, AH42-19H440
Description / Intended Use: Remote Function Actuator (RFA), passive keyless entry and start system low frequency initiator
Trademarks: Land Rover / Range Rover / Jaguar
Applied Standards: European Commission Directive 2006/28/EC
ETSI EN 60950
ETSI EN 300 330
CEPT/ERC/REC 70-03
AS/NZS 4268
FCC Regulations 47 CFR Part 15
Responsible Person: Kevin Cotton
Lear Corporation
21557 Telegraph Road
Southfield, Michigan 48033
United States of America

Hereby, Lear Corporation declares that the product referenced above is in compliance with the essential requirements of Directive 1999/5/EC, on the approximation of the laws of the member states relating to Directive 1999/5/EC

Signed: 
Kevin Cotton, Lear Corporation

Date: 27 March 2009

EC Declaration of Conformity

EC Directive: 1999/5/EC
 Manufacturer: Lear Corporation
 Type Designation: 5E0760127
 Model Numbers: 5E0760127, 15K602, AH42-15K602-B, AH42-15K602-BC
 Description / Intended Use: RF Receiver (RFR), used in passive entry and passive start, remote keyless entry, and tire pressure monitoring systems
 Trademarks: Land Rover / Range Rover / Jaguar
 Applied Standards: European Commission Directive 2006/28/EC
 ETSI EN 60950
 ETSI EN 300 220
 CEPT/ERC/REC 70-03
 AS/NZS 4268
 Responsible Person: Kevin Cotton
 Lear Corporation
 21557 Telegraph Road
 Southfield, Michigan 48033
 United States of America

Hereby, Lear Corporation declares that the product referenced above is in compliance with the essential requirements of Directive 1999/5/EC, on the approximation of the laws of the member states relating to Directive 1999/5/EC.

Signed: *Kevin Cotton*
 Kevin Cotton, Lear Corporation

Date: 27 March 2009

EC Declaration of Conformity

EC Directive: 1999/5/EC
 Manufacturer: Lear Corporation
 Type Designation: 15K601
 Model Numbers: 5E0B60127, 5E0B60127, 15K601-BB, AH42-15K601B, AH22-15K601B, AH42-15K601B, AH42-15K601-BC, AH22-15K601-BC
 Description / Intended Use: Passive Key (PK) / Customer Identification Device (CID), passive keyless entry system keyjob
 Trademarks: Land Rover / Range Rover
 Applied Standards: CEPT/ERC/REC 70-03
 ETSI EN 60950
 ETSI EN 300 220
 ETSI EN 301 489
 IEC EN 60950
 AS/NZS 4268
 Responsible Person: Kevin Cotton
 Lear Corporation
 21557 Telegraph Road
 Southfield, Michigan 48033
 United States of America

Hereby, Lear Corporation declares that the product referenced above is in compliance with the essential requirements of Directive 1999/5/EC, on the approximation of the laws of the member states relating to Directive 1999/5/EC.

Signed: *Kevin Cotton*
 Kevin Cotton, Lear Corporation

Date: 26 March 2009

QuietTek

快特電波股份有限公司
低功率射頻電機型式認證證明

一、申請者：Lear Corporation
二、製造廠商：Lear Corporation
三、器材名稱：Range Rover / SEB066227
四、廠牌型號：Range Rover / SEB066227
五、發射功率（電場強度）：315MHz: 84.195dBuV/m(Peak)
六、工作頻率：215MHz

七、發證日期：98年06月02日
八、審核合格標識式樣：

說明：

- 請把上列標識式樣自製標籤，標貼在申請器材本體明顯處，申請廠商或公司內用。
- 標識式樣如台標之低功率射頻電機，其型號、設計、射頻性能如電壓、廣播頻率等應與申請者一致。
- 違反低功率電波限制規定管理辦法之規定，擅自使用或變更無線電頻率、電功率者，除依電信法規定處罰外，辦理機關(構)得停止其型式認證證明或型式認證標籤。
- 違章廠商應自該管理辦法公布之日後起對。
- 本型式認證證明或其所附標籤或列標應妥善取得本證明者，本證明持有入應自行妥善保護，並通知傳播委員會備查，不得授權他人利用或轉印型號之器材，使用其合格標籤。

備註：

- 本器材符合低功率射頻電機技術規範 LP0002 3.4.2節之規定。
- 本廠如提供相關事項應由傳播委員會審定，該份本型式認證證明。
- 本器材所使用型號式樣應與申請者如下：
Lear Corporation / N/A

QuietTek

快特電波股份有限公司
低功率射頻電機型式認證證明

一、申請者：Lear Corporation
二、製造廠商：Lear Corporation
三、器材名稱：RFA (Positive Start)
四、廠牌型號：LEAR / 510770337
五、發射功率（電場強度）：125KHz: 61.5dBuV/m(Average)
六、工作頻率：125KHz

七、發證日期：98年06月02日
八、審核合格標識式樣：

說明：

- 請把上列標識式樣自製標籤，標貼在申請器材本體明顯處，申請廠商或公司內用。
- 標識式樣如台標之低功率射頻電機，其型號、設計、射頻性能如電壓、廣播頻率等應與申請者一致。
- 違反低功率電波限制規定管理辦法之規定，擅自使用或變更無線電頻率、電功率者，除依電信法規定處罰外，辦理機關(構)得停止其型式認證證明或型式認證標籤。
- 違章廠商應自該管理辦法公布之日後起對。
- 本型式認證證明或其所附標籤或列標應妥善取得本證明者，本證明持有入應自行妥善保護，並通知傳播委員會備查，不得授權他人利用或轉印型號之器材，使用其合格標籤。

備註：

- 本器材符合低功率射頻電機技術規範 LP0002 2.8節之規定。
- 本廠如提供相關事項應由傳播委員會審定，該份本型式認證證明。
- 本器材所使用型號式樣應與申請者如下：
Lear Corporation / N/A

E150392

QuieTek

快特電波股份有限公司 低功率射頻電機型式認證證明

一、申請者：Lear Corporation
 二、製造廠商：Lear Corporation
 RFA (Passive Start & Start Module)
 三、零件名稱：LEAR / SE0770237
 四、廠牌/型號：LEAR / SE0770237
 五、發射功率 (電場強度)：125KHz; 63.3dBuV/m(Average)
 125KHz
 六、工作頻率：125KHz

七、發證日期：98年06月02日
 八、審驗合格標識式樣：

說明：
 1. 請於上列標識式樣自製標籤，張貼於申請之零件本體明顯處，貼得範圍及公司條例。
 2. 標籤式樣包含申請之低功率射頻電機，其型號、設計、射頻性能如電壓、電流、電容、電感等參數。
 3. 違反低功率電波射頻電機管理辦法之規定，擅自使用或變更無線電頻率、電力再發、停機等行為，除依法究辦外，如經測(偵)測得停止其型式認證證明或型式認證標籤。
 4. 違章行為除依法究辦外，如經測(偵)測得停止其型式認證證明或型式認證標籤。
 5. 本型式認證證明及其合格標籤係供申請者取得本證明書、本證明書有人檢附同意書後，經審驗合格委員會審核通過，得授權他人於同類相同型號之零件，使用其合格標籤。

備註：
 1. 本證明符合低功率射頻電機技術規範 (LP0002.2.2)之規定。
 2. 本證明係供申請者取得審驗合格委員會委託，核發本型式認證證明。
 3. 本證明係供申請者取得審驗合格委員會委託，核發本型式認證證明。
 Lear Corporation / N/A

QuieTek

快特電波股份有限公司 低功率射頻電機型式認證證明

一、申請者：Lear Corporation
 二、製造廠商：Lear Corporation
 Range Rover FOB
 三、零件名稱：Range Rover / SE0850227
 四、廠牌/型號：Range Rover / SE0850227
 五、發射功率 (電場強度)：315MHz; 84.195dBuV/m(Peak)
 315MHz
 六、工作頻率：315MHz

七、發證日期：98年06月02日
 八、審驗合格標識式樣：

說明：
 1. 請於上列標識式樣自製標籤，張貼於申請之零件本體明顯處，貼得範圍及公司條例。
 2. 標籤式樣包含申請之低功率射頻電機，其型號、設計、射頻性能如電壓、電流、電容、電感等參數。
 3. 違反低功率電波射頻電機管理辦法之規定，擅自使用或變更無線電頻率、電力再發、停機等行為，除依法究辦外，如經測(偵)測得停止其型式認證證明或型式認證標籤。
 4. 違章行為除依法究辦外，如經測(偵)測得停止其型式認證證明或型式認證標籤。
 5. 本型式認證證明及其合格標籤係供申請者取得本證明書、本證明書有人檢附同意書後，經審驗合格委員會審核通過，得授權他人於同類相同型號之零件，使用其合格標籤。

備註：
 1. 本證明符合低功率射頻電機技術規範 (LP0002.2.2)之規定。
 2. 本證明係供申請者取得審驗合格委員會委託，核發本型式認證證明。
 3. 本證明係供申請者取得審驗合格委員會委託，核發本型式認證證明。
 Lear Corporation / N/A

E150393

전자통신위원회 번호 KTCB-23(21)-73(4)-VAVB

방송통신기기인증서

Certificate of Broadcasting and Communication Equipment

형식등록번호(Type Registration)

인증의 종류
Certification Type
상호 또는 식명
Trade Name or Applicant
기기의 명칭
Equipment Name

LEAR CORPORATION

핵심소속허위부가기(타사)에 적용을 부당하다.

000H0

기본모델명
Basic Model Number
파생모델명
Series Model Number

LEB-2000640

인증번호
Certification No.

LEAR AUTOMOTIVE ELECTRONICS AND ELECTRICAL/한국

제조사/제조국가
Manufacturer/Country of Origin

LARNC-K0L433.027.01.12000.000P ID1

형식기호
Type Identification

0009년(Year) 07월(Month) 15일(Date)

인증연월일
Date of Certification

기타
Others

위 기기는 「전기통신기본법」, 「전파법」 에 따라 인증의 인증을 증명합니다.
It is certified that foregoing equipment has been certificated under the Framework Act on Telecommunications and Radio Waves Act.



권과인국

2009년(Year) 07월(Month) 15일(Date)

Director General of Radio Research Laboratory
Korea Communications Commission Republic of Korea

전자통신위원회 번호 KTCB-22(19)-01(4)-0000

방송통신기기인증서

Certificate of Broadcasting and Communication Equipment

형식등록번호(Type Registration)

인증의 종류
Certification Type
상호 또는 식명
Trade Name or Applicant
기기의 명칭
Equipment Name

LEAR CORPORATION

타사(타사)에 적용을 부당하다.

000H0P 127

기본모델명
Basic Model Number
파생모델명
Series Model Number

LOR-00000P 127

인증번호
Certification No.

LEAR AUTOMOTIVE ELECTRONICS AND ELECTRICAL/한국

제조사/제조국가
Manufacturer/Country of Origin

LARNC-K0L433.027.0.12000.000P ID1

형식기호
Type Identification

2009년(Year) 05월(Month) 25일(Date)

인증연월일
Date of Certification

기타
Others

위 기기는 「전기통신기본법」, 「전파법」 에 따라 인증의 인증을 증명합니다.
It is certified that foregoing equipment has been certificated under the Framework Act on Telecommunications and Radio Waves Act.



권과인국

2009년(Year) 05월(Month) 25일(Date)

Director General of Radio Research Laboratory
Korea Communications Commission Republic of Korea

원자통신시험번호 787E-CEN-1001-011V

방송통신기기인증서 Certificate of Broadcasting and Communication Equipment

특허등록(Trade Registration)

인증의 종류
Certification Type
상호 또는 성명
Trade Name or Applicant
기기의 명칭
Equipment Name
기번호/형명
Serial Model Number
허용도형명
Series Model Number

LEAR CORPORATION
이와 설계함도 부속기

8B0770237

인증번호
Certification No.

제조자/제조국가
Manufacturer/Country of Origin

LEAR VULCO Automotive Electronics and Electrical/스페인

형식기호
Type Identification

LFD-800.0.1E57A1D

인증연월일
Date of Certification

2009년(Year) 09월(Month) 04일(Date)

기타
Others

위 기기는 「전기통신기법명」, 「전자법」에 따라 인증되었음을 증명합니다.
It is certified that foregoing equipment has been certificated under the Framework Act on Telecommunication and Radio Waves Act.



2009년(Year) 09월(Month) 04일(Date)

권파연구실

Director General of Radio Research Laboratory
Korea Communications Commission, Republic of Korea

원자통신시험번호 JYCS-101V-044C-100T

방송통신기기인증서 Certificate of Broadcasting and Communication Equipment

특허등록(Trade Registration)

인증의 종류
Certification Type
상호 또는 성명
Trade Name or Applicant
기기의 명칭
Equipment Name

LEAR CORPORATION
이와 설계함도 부속기

8B0770237

8B0770537

인증번호
Certification No.

제조자/제조국가
Manufacturer/Country of Origin

LEAR VULCO Automotive Electronics and Electrical/스페인

형식기호
Type Identification

LFD-800.0.1E57A1D

인증연월일
Date of Certification

2009년(Year) 09월(Month) 04일(Date)

기타
Others

위 기기는 「전기통신기법명」, 「전자법」에 따라 인증되었음을 증명합니다.
It is certified that foregoing equipment has been certificated under the Framework Act on Telecommunications and Radio Waves Act.



2009년(Year) 09월(Month) 18일(Date)

권파연구실

Director General of Radio Research Laboratory
Korea Communications Commission, Republic of Korea



Independent Communications Authority of South Africa

Postal Fm, 144 Kalkbarr Street, Sandton
Private Bag 110052, Sandton, 2146

Radio Equipment Type Approval Certificate

Radio Equipment Type Approval Number

TA-20090302

The Authority, in the exercise of the powers conferred upon it by section 35 (1) of the Electronic Communications Act, 2005 (Act 36 of 2005), the applicable radio regulations which currently remain in force in terms of section 95 (7) of the Electronic Communications Act and subject to the terms and conditions set out in this document hereby approves, as a radio equipment type approval certificate to the company whose name and particulars are listed below.

Company Particulars

Name : Jaguar Land Rover SA
Street Address : Simon Vermorelen Road, Silverton
Postcode : 2195
Facsimile Number : 012 842 1000
Registration Number : 2001027288027

Description of Apparatus

Category : Remote Function Actuator (RFA)
Model : KOBJ8G10A
Frequency Range : 433 MHz
ITU Emission Code : 12K1G1D
Modulation : BPSK
Power Output : +17.7 dBm @ 3m
Channel Spacing :
Features :

Only the original or a certified copy of the radio equipment type approval certificate shall be considered valid.

Philimon Molele
Senior Engineer: Engineering & Technology

0 9 JUN 2009

Philimon Molele, T.V. Mahabadi, R. Huma, B.B. Makhosha, P.K. Sibandak, Dr. M.M. Siso-Ahlu
Prof. J.C.W. van Rooyen SC., M.M. Zokwe (Convenors), B.K. Moriana (CEO)



Independent Communications Authority of South Africa

Postal Fm, 144 Kalkbarr Street, Sandton
Private Bag 110052, Sandton, 2146

Radio Equipment Type Approval Certificate

Radio Equipment Type Approval Number

TA-20090302

The Authority, in the exercise of the powers conferred upon it by section 35 (1) of the Electronic Communications Act, 2005 (Act 36 of 2005), the applicable radio regulations which currently remain in force in terms of section 95 (7) of the Electronic Communications Act and subject to the terms and conditions set out in this document hereby approves, as a radio equipment type approval certificate to the company whose name and particulars are listed below.

Company Particulars

Name : Jaguar Land Rover SA
Street Address : Simon Vermorelen Road, Silverton
Postcode : 2195
Facsimile Number : 012 842 3274
Registration Number : 2001027288027

Description of Apparatus

Category : Remote Function Actuator (RFA)
Model : KOBJ8G10B
Frequency Range : 433 MHz
ITU Emission Code : 12K1G1D
Modulation : BPSK
Power Output : +17.7 dBm @ 3m
Channel Spacing :
Features :

Only the original or a certified copy of the radio equipment type approval certificate shall be considered valid.

Philimon Molele
Senior Engineer: Engineering & Technology

0 9 JUN 2009

Philimon Molele, T.V. Mahabadi, R. Huma, B.B. Makhosha, P.K. Sibandak, Dr. M.M. Siso-Ahlu
Prof. J.C.W. van Rooyen SC., M.M. Zokwe (Convenors), B.K. Moriana (CEO)



Independent Communications Authority of South Africa
 Postal Form, 144 Kerk Street, Sandton
 Private Bag 310002, Sandton, 2146

Radio Equipment Type Approval Certificate

Radio Equipment Type Approval Number

TA-20090305

The Authority, in the exercise of the powers conferred upon it by section 35 (1) of the Electronic Communications Act and subject to the terms and conditions set out in this document (see overview), hereby issues a radio equipment type approval certificate to the company whose name and particulars are listed below.

Company Particulars

Name : Jaguar Land Rover SA
 Street Address : Simon Vermooren Road, Silverton
 Telephone Number : 012 842 3274
 Facsimile Number : 012 845 1005
 Registration Number : 2001027208607

Description of Apparatus

Category : Key Fob Transmitter
 Model : 15K601
 Frequency Range : 433.05 MHz
 ITU Emission Code : A1B, 2SK
 Power Output : -14.6 dBm
 Channel Spacing :
 Features :

Only the original or a certified copy of the radio equipment type approval certificate shall be considered valid.

Philippa Mabile
 Philippa Mabile
 Senior Manager, Engineering & Technology

09 JUN 2009

P. Mabile (Chairperson), M. Baly, T.V. Makubane, R. Ntsho, D.B. Ntshole, F.K. Shange, D. M. Sookoo
 And (P) on Behalf of IMI (Pty) Limited (Chairman), B.K. Motlana (CEO)



Independent Communications Authority of South Africa
 Postal Form, 144 Kerk Street, Sandton
 Private Bag 310002, Sandton, 2146

Radio Equipment Type Approval Certificate

Radio Equipment Type Approval Number

TA-20090304

The Authority, in the exercise of the powers conferred upon it by section 35 (1) of the Electronic Communications Act and subject to the terms and conditions set out in this document (see overview), hereby issues a radio equipment type approval certificate to the company whose name and particulars are listed below.

Company Particulars

Name : Jaguar Land Rover SA
 Street Address : Simon Vermooren Road, Silverton
 Telephone Number : 012 842 3274
 Facsimile Number : 012 845 1005
 Registration Number : 2001027208607

Description of Apparatus

Category : Low Frequency Initiator/FET Receiver
 Model : 6E0760127
 Frequency Range : 433.05 – 434.79 MHz
 ITU Emission Code : 730K1D
 Modulation : ASK, FSK
 Power Output :
 Channel Spacing :
 Features :

Only the original or a certified copy of the radio equipment type approval certificate shall be considered valid.

Philippa Mabile
 Philippa Mabile
 Senior Manager, Engineering & Technology

09 JUN 2009

P. Mabile (Chairperson), M. Baly, T.V. Makubane, R. Ntsho, D.B. Ntshole, F.K. Shange, D. M. Sookoo
 And (P) on Behalf of IMI (Pty) Limited (Chairman), B.K. Motlana (CEO)

ALPINE ELECTRONICS, INC.
254 National Transportation Boulevard, Farmingdale, NY 11737, USA
Phone: (516) 240-3744 Fax: (516) 240-3858



DECLARATION OF CONFORMITY

We, Alpine Electronics, Inc. of the above address hereby declare, on our sole responsibility, that the following product conforms to the European Requirements of the Radio and Telecommunications Terminal Equipment Directive 1990/55/EEC, in accordance with the tests conducted in the appropriate measurement of the relevant standards, as listed hereinafter:

Product: Bluetooth Module
 Model/Type Number: IAM-11 BT PWB EU
 Directive and Standards used: Radio: EN 300 220 V1.2.1: 200610
 EMC: EN 301 489-1 V1.1.1: 200604
 EN 301 489-3 V1.1.1: 200604
 ISO 9001: 2004
 Safety: IEC 60950 Ed. 2: 2001 - Amendment 1: 2004
 EN 60950: 2001 - Amendment 1: 2006

Type of affixing CE marking: 1000

Signature: *S. Akiba*
 Name: Shunichi Akiba
 Date: 15 November 12, 2009



Label to be used on the following

Products only

- citizen band radio equipment
- cellular equipment
- trunk radio equipment
- spread spectrum devices
- leased channel radio equipment
- cordless telephones
- wireless security devices
- wireless microphones
- radio-control equipment
- medical & biology telemetry equipment

E 1503399

A

AdBlue®.....315

B

Bluetooth

портативные устройства

воспроизведение.....247

сопряжение.....248–249

совместимость.....272

сопряжение

при помощи телефона.....273

телефон.....271

безопасность.....272

значки.....274

общие сведения.....270

сопряжение.....274

телефонная книга.....276

C

Commandshift.....159

D

DEF.....315

DPF.....328

E

E-mail

подключение через InControl.....285

H

Homelink.....99

помощь.....101

программирование.....99

программирование отдельной

кнопки.....101

программирование устройства

управления приводом гаражных

ворот.....100

сброс всех запрограммированных

кнопок.....101

I

InControl

protect.....279

remote premium.....281

secure.....284

общие сведения.....278

подключение wi-fi.....285

приложения.....287

P

Park Assist.....193

выбор.....192

ограничения в отношении

использования.....194

очистка датчиков и камер.....342

парковка без участия водителя....191

поиск и устранение

неисправностей.....195

Postcode (Почтовый индекс)

указание пункта назначения.....300

Q

Queue assist (ACC).....206

R

RDS

TMC

дисплей.....303

значки.....304

общие сведения.....303

S

SRS.....57

сигнализатор подушек

безопасности.....77

T

Terrain Response

выбор программы.....218

выбор режимов водителем.....220

грязь/колея.....219

замечания по работе системы.....220

камни/малый ход.....	219
основная программа.....	218
программа "Песок".....	219
трава/гравий/снег.....	218
TMC.....	303

U

USB-устройства	
подключение нескольких устройств.....	247

W

Wi-Fi	
подключение через InControl.....	285

A

Аварийный вывод из режима стоянки.....	407
Аварийный режим.....	163
Автомасштабирование (навигация).....	294
Автоматическая коробка передач	
повышенный и пониженный диапазон.....	162
Автоматическая перенастройка системы радиоданных.....	236
Автоматическая регулировка высоты посадки.....	169
Автоматическая рециркуляция.....	114
Автоматическая трансмиссия.....	159
подрулевые лепестковые переключатели передач.....	161
режим временного ручного управления.....	161
сигнализатор переключения передачи.....	80
Автоматический ограничитель скорости сигнализатор.....	77
Автоматическое запираение.....	13, 23
Автоматическое отключение ACC.....	206
Автоматическое переключение передач	
повышенный и пониженный диапазон.....	162

Адаптивная система переднего освещения	
сигнализатор.....	77
Адаптивные фары.....	85
Адаптивный круиз-контроль.....	203
queue Assist.....	206
автоматическое выключение.....	206
возобновление движения с заданной скоростью.....	207
возобновление режима поддержания дистанции.....	207
изменение дистанции ACC.....	205
интеллектуальное экстренное торможение.....	212
неисправность.....	209
отмена режима поддержания дистанции и заданной скорости.....	206
подсказки водителю.....	208
проблемы с обнаружением радиосигнала.....	208
режим поддержания дистанции.....	204
функция предупреждения о препятствиях впереди.....	210
Адреса магазинов розничной торговли направления навигации.....	302
Аккумуляторная батарея	
замена.....	363
запуск от внешнего источника.....	362
зарядка.....	362
использование пускового устройства.....	362
неисправность гибридной системы.....	76
обслуживание.....	358
отсоединение.....	363
подключение соединительных проводов.....	359
последствия отсоединения.....	363
предупреждающие символы.....	358
сигнализатор.....	74
система контроля.....	363
снятие.....	362
уход.....	358

- Аккумуляторная батарея автомобиля
замена.....363
подключение соединительных
проводов.....359
последствия отсоединения.....363
предупреждающие символы.....358
система контроля аккумуляторной
батареи.....363
снятие.....362
Аксессуары.....329
Активная выхлопная система.....154
Активное управление
дифференциалом.....165
Антиблокировочная система тормозов
сигнал аварийной остановки.....177
Аудио
автоматическая перенастройка
станций.....236
воспроизведение с портативного
устройства.....247
диалоговая помощь.....228
загрузка CD.....229
лицензирование.....229, 232
настройки звука.....228
наушники.....258, 262
органы управления
DVD-проигрывателем.....254
органы управления
видеопроигрывателем.....254
органы управления портативным
устройством.....241
органы управления радио.....234
органы управления режимом двойного
изображения.....257
органы управления сенсорным
экраном.....226
органы управления ТВ.....251
подключение портативного
устройства.....244
подключение портативных
устройств.....245
полноэкранный просмотр.....256
радио DAB
настройки.....239
радио DAB
органы управления.....237
станции.....240
режим двойного изображения.....258
смена портативного устройства.....249
сопряжение портативного
устройства.....248–249
управление с помощью сенсорного
экрана мультимедийной системы в
задней части салона.....259
- ## Б
- Багаж
багажное отделение.....128
Багажное отделение
крышка грузового отсека.....128
перегородка и направляющие.....131
точки крепления багажа.....129
Бачок стеклоомывателя
заправочная емкость.....418
Безопасность
блокировка от открывания дверей
изнутри.....49
давление в шинах.....379
использование ремней
безопасности.....42
использование телефона.....272
отработанное моторное масло.....331
очистка ремней безопасности.....346
правильная посадка.....30
преднатяжители ремней
безопасности.....44
предупреждение о непристегнутом
ремне безопасности.....47
проверки ремней безопасности.....46
ремни безопасности.....45
сигнализатор ремней
безопасности.....76
сиденья для детей старшего
возраста.....55
сирена с автономным питанием.....26
топливо и заправка.....313
уход за шинами.....378

Безопасность водителя и пассажиров	
использование ремней	
безопасности.....	42
очистка ремней безопасности.....	346
правила пользования ремнями	
безопасности.....	45
преднатяжители ремней	
безопасности.....	44
предупреждение о непристегнутом	
ремне безопасности.....	47
проверки ремней безопасности.....	46
рекомендованные детские	
кресла.....	54
сигнализатор ремней	
безопасности.....	76
страховочные лямки детского	
кресла.....	56
Безопасность детей	
блокировка стеклоподъемников и	
замков.....	49
дети старшего возраста на	
дополнительных подушках	
сидений.....	55
детские кресла.....	49
дополнительные подушки сидений	
для детей.....	55
перечень проверок.....	54
расположение.....	51
рекомендованные детские	
кресла.....	54
страховочные лямки.....	56
установка ISOFIX.....	55
Бензин	
виды топлива.....	313
Блокировка высоты посадки.....	171
Блок предохранителей в салоне.....	371
Боковые подушки безопасности.....	60
Буксировка	
значения массы.....	133
многопозиционная регулировочная	
пластина.....	140
облегчение маневрирования задним	
ходом с прицепом.....	136
основные проверки.....	139
прицеп.....	135
проверки	
ограничение нагрузки на крюк	
тягово-сцепного устройства.....	139
осветительные приборы.....	139
страховочный трос.....	139
шаровая опора тягово-сцепного	
устройства.....	139
размеры точки крепления.....	142, 144
раскачивание прицепа.....	134
расчет массы.....	139
система помощи при буксировке Tow	
Assist.....	136
система стабилизации.....	134
с опорой на четыре колеса.....	409
управление присоединением	
прицепа.....	135
шаровая опора тягово-сцепного	
устройства с электроприводом.....	137
электрический разъем прицепа.....	134
Буксировочные проушины	
задняя.....	405
передняя.....	405
Быстрый выбор POI.....	298
Быстрый маршрут.....	297
В	
Введенные ранее пункты	
назначения.....	300
Ввод пункта назначения.....	296
Включение двигателя	
активная выхлопная система.....	154
Включение зажигания.....	151
Вода в топливе.....	318
Возобновление режима поддержания	
скорости и поддержания дистанции	
(ACC).....	207
Восстановление настроек	
навигационной системы по	
умолчанию.....	299
Восстановление настроек	
стеклоподъемников.....	340
Вспомогательный обогреватель.....	117

Въезд/съезд с автомагистрали		
настройка маршрута.....	301	
Выбор служебного режима.....	110	
Выезд за пределы полосы		
движения.....	180	
Выключение двигателя.....	150	
Выключение звука сигнализации.....	27	
Высота на бездорожье.....	168	
Высота посадки (пневматическая		
подвеска).....	169	
Выход водителя		
отключение интеллектуальной		
системы.....	157	
Выход из автомобиля		
включение сигнализации.....	28	
двойное запирание.....	22	
замки в салоне.....	26	
запирание без ключа.....	24	
клавиши запирания и ручки		
открывания дверей.....	26	
охрана периметра.....	23	
ошибка запирания при		
закрывании.....	27	
подтверждение блокировки.....	23	
полное включение тревожной		
сигнализации.....	23	
полное закрывание.....	25	
простое запирание.....	22	
резервная процедура запирания....	28	
Г		
Гайки крепления колеса.....	401	
Гибридный автомобиль		
индикатор мощности.....	66	
неисправность аккумуляторной		
батареи системы гибридного		
автомобиля.....	76	
общие сведения о системе.....	146	
панель приборов.....	66–67	
предупреждающие сообщения.....	148	
режима электромобиля.....	146	
уменьшенный экран в гибридном		
режиме.....	67	
хранение.....	326	
Глубина преодолеваемого брода		
с помощью сенсорного экрана.....	224	
Гнезда питания.....	126	
Голосовое управление.....	265	
голосовые метки.....	268	
категории POI навигационной		
системы.....	269	
настройки		
голосовые метки.....	268	
обучение системы голосового		
управления.....	268	
параметры.....	268	
руководство по эксплуатации....	268	
список команд.....	268	
обучение системы.....	266	
распознавание вашего голоса.....	266	
учебный курс.....	266	
Голосовые указания.....	297	
Громкость		
телефон.....	276	
Громкость телефона.....	276	
Группы для радиостанций DAB.....	240	
Грязь/колея.....	219	
Д		
Давление в шинах.....	389	
Давление в шинах при загрузке		
автомобиля.....	389	
Давления		
шины.....	379	
Датчик дождя.....	90	
Датчики		
блокировка.....	98	
Датчик качества воздуха.....	114	
Датчик наклона.....	26	
Дверь багажного отделения		
высота открывания при		
использовании электропривода....	19	
открывание и закрывание.....	14–15	
сброс памяти двери багажного		
отделения с электроприводом.....	19	
Дверь багажного отделения с		
электроприводом.....	15	
высота открывания.....	19	

сброс памяти.....	19	Дополнительные подушки сидений для детей старшего возраста.....	55
Двигатель		Дополнительные разъемы питания.....	126
бензин.....	313	Дополнительные функции.....	111
выключение.....	150	Доступ без ключа.....	12
дизельное топливо.....	314	Доступ в автомобиль	
дизельный.....	318	доступ без ключа.....	12
запуск		пассивный доступ.....	12
резервная процедура запуска без ключа.....	151	полное открывание.....	11
моторный отсек		разблокировка рулевой колонки.....	41
токсичные жидкости.....	330	режим отпирания.....	11
обкатка.....	325	режим посадки и выхода.....	40
открывание отсека.....	331	Доступ к задним сиденьям.....	35
уровень антифриза.....	352		
уровень масла.....	350		
уровень охлаждающей жидкости.....	352		
характеристики.....	415		
Двойное запираение	22		
полное включение тревожной сигнализации.....	23		
Декларации о соответствии	312, 429		
Декларации соответствия	429		
навигация.....	312		
Деформированные участки	382		
Дизель			
вода в топливе.....	318		
лючок топливозаливной горловины.....	319		
свечи предпускового подогрева			
сигнализатор.....	79		
содержание серы.....	315		
топливо.....	314		
Дизельное топливо			
устройство отключения активной топливной защиты.....	320		
устройство пассивной топливной защиты.....	321		
Дизельные двигатели	318		
Дисплеи	347		
Дистанционное управление			
пневматическая подвеска.....	171		
Дневные ходовые фонари	83		
Дом (навигация)	299		
		3	
		Загрузка из Интернета	
		подключение через InControl.....	285
		Задержка выключения	83
		Задние сиденья	
		доступ.....	35
		отодвигание сиденья пассажира.....	33
		препятствие регулировке положения.....	37
		ручная регулировка.....	33
		складывание и установка.....	34
		складывание и установка сидений третьего ряда.....	35
		Задний фонарь	
		замена лампы.....	338
		снятие.....	338
		Задняя буксировочная проушина	405
		Зажигание	
		включение.....	151
		запуск двигателя с наката.....	151
		Закрывание капота	331
		Замена колеса	
		важная информация.....	400
		временное запасное колесо.....	401
		замковые гайки.....	401
		запасное колесо.....	399
		использование запасного колеса.....	400
		кренометр.....	401

набор инструментов.....	398	октановое число.....	313
предупреждения по		полная выработка топлива.....	317
безопасности.....	397	содержание серы в дизельном	
рекомендованный процесс.....	401	топливе.....	315
Замена лампы.....	333	этанол.....	314
Замена плавкого предохранителя.....	366	Заправочные емкости.....	418
Замена шин.....	381	бачок стеклоомывателя.....	418
Замок рулевой колонки.....	41	моторное масло.....	418
Запасное колесо.....	399	топливный бак.....	418
использование противооткатных		Запуск двигателя.....	150
колодок.....	401	активная выхлопная система.....	154
Запасные части.....	329	не запускается.....	152
Запирание		резервная процедура запуска без	
автоматическое повторное		ключа.....	151
запирание.....	23	Запуск двигателя во время движения	
влияние передатчиков на		накатом.....	151
медицинские устройства.....	13	Запуск двигателя после	
в экстренных случаях.....	28	столкновения.....	411
двойное запирание.....	22	Запуск навигационных указаний.....	296
запирание без ключа.....	24	Запуск от внешнего источника.....	362
клавиши запирания и ручки		Запуск от вспомогательной	
открывания дверей.....	26	аккумуляторной батареи	
неполное запирание.....	27	подключение пускового	
подтверждение.....	23	устройства.....	362
полное закрывание.....	25	подключение соединительных	
простое.....	22	проводов.....	359
резервная процедура запирания.....	28	Зарядка аккумуляторной батареи	
с помощью резервного механического		автомобиля.....	362
ключа.....	28	Защита внутреннего пространства	
трогание.....	13	временное отключение.....	24
Запирание без ключа.....	24	Защитная функция	
Запирание из салона.....	26	стеклоподъемники.....	104
Запирание при начале движения.....	13	Звонок в службу экстренной помощи	
Запирание с помощью резервного		канал InControl.....	279
механического ключа.....	28	Зеркала	
Заправка		наклон при движении задним	
лючок топливозаливной		ходом.....	93
горловины.....	319	наружные зеркала заднего вида.....	92
Заправка топливом		система контроля "мертвых зон".....	94
MTBE.....	314	датчики.....	98
бензиновый двигатель.....	313	функция обнаружения	
дизельный.....	314	приближающегося автомобиля...96	
меры предосторожности.....	313	Зимнее парковочное положение	
метанол.....	314	стеклоочистителей.....	340

Зимние шины.....383

И

Избранные пункты

навигационные данные.....299

навигация.....299

Избыточная поворачиваемость.....164

Интеллектуальная система.....155–157

Интеллектуальное экстренное

торможение

ACC.....212

Информационно-развлекательная система

автоматическая перенастройка

станций.....236

диалоговая помощь.....228

загрузка CD.....229

использование мультимедийной

системы в задней части салона.....262

настройки звука.....228

наушники.....258, 262

органы управления DAB.....237

органы управления мультимедийным

проигрывателем.....254

органы управления радио.....234

органы управления ТВ.....251

полноэкранный просмотр.....256

портативные устройства

воспроизведение.....247

органы управления.....241

подключение.....244

подключение нескольких

устройств.....247

подключение устройств.....245

смена.....249

сопряжение.....248–249

радио DAB

настройки.....239

станции.....240

режим двойного изображения.....258

органы управления.....257

сенсорный экран

главное меню.....106

дополнительные функции.....111

настройка.....109

настройки.....109

органы управления

аудио/видеосистемой.....226

управление.....108

уход.....109

управление с помощью сенсорного

экрана мультимедийной системы в

задней части салона.....259

Информационные сообщения.....70, 78

Использование адаптивного

круиз-контроля.....203

Использование запасного колеса

важная информация.....400

Использование противоткатных

колодок.....401

Использование системы

круиз-контроля.....201

Использование системы помощи при

парковке.....184

К

Камера заднего вида

система обнаружения движущихся

объектов при движении задним

ходом.....189

датчики.....190

система помощи при парковке.....186

управление присоединением

прицепа.....135

Камеры

вид вблизи.....197

камера заднего вида.....186, 190

меню сенсорного экрана.....197

система обнаружения движущихся

объектов при движении задним

ходом.....189

управление присоединением

прицепа.....135

Камеры системы управления

присоединением прицепа.....135

Камни/малый ход.....219

Канал дорожных сообщений

(TMC).....305

Капот	
закрывание.....	331
открывание.....	331
Карта.....	300
автомасштабирование.....	294
разделенный экран.....	293
Климат-контроль	
автоматическая рециркуляция.....	114
в задней части салона.....	121
в передней части салона.....	112
использование пульта дистанционного управления.....	119
органы дистанционного управления таймером климат-контроля.....	120
подогреватель, работающий на топливе.....	117
сиденья с подогревом и охлаждением.....	115
таймер климат-контроля.....	117
элементы питания пульта дистанционного управления.....	120
Климат-контроль в задней части салона.....	121
Климат-контроль в передней части салона.....	112
автоматическая рециркуляция.....	114
Колеса и шины	
TPMS.....	388
временное использование запасного.....	390
давление.....	379
деформированные участки.....	382
естественное старение.....	383
замена.....	381
замена шины.....	390
зимние шины.....	383
использование комплекта для ремонта.....	392
клапаны.....	381
комплект для ремонта.....	391
маркировка на боковой поверхности шины.....	377
полноразмерное запасное колесо.....	390
проверка давления после ремонта.....	394
процедура ремонта.....	393
ремонт проколов.....	391
сигнализатор TPMS.....	79
скоростные категории шин.....	378
техника безопасности при ремонте проколов.....	391
требования для Индии.....	387
уход за шинами.....	378
цепи противоскольжения.....	386
шины со сверхвысокими эксплуатационными характеристиками.....	385
Компакт-диск.....	229
Комплект для ремонта проколов шин.....	391
безопасность.....	391
инструкции по эксплуатации.....	392
процедура ремонта.....	393
Комплект для ремонта шин	
использование.....	392
проверка давления.....	394
процедура ремонта.....	393
сведения о безопасности.....	391
Конденсат (в фарах).....	85
Кондиционер	
автоматическая рециркуляция.....	114
в задней части салона.....	121
в передней части салона.....	112
использование пульта дистанционного управления.....	119
элементы питания пульта дистанционного управления.....	120
Коробка передач	
аварийный вывод из режима стоянки.....	407
аварийный режим движения.....	163
автоматическая.....	159
повышенный и пониженный диапазон.....	162
сигнализатор переключения передачи.....	80
Коррекция руления.....	180

Крепление багажа.....	128–129
Критическое предупреждение.....	75
Круиз-контроль.....	201
адаптивный круиз-контроль.....	203
возобновление режима поддержания дистанции ACC.....	207
восстановление заданной скорости ACC.....	207
изменение дистанции ACC.....	205
использование ACC.....	203
неисправность адаптивного круиз-контроля.....	209
отмена режима поддержания дистанции и заданной скорости ACC.....	206
проблемы с обнаружением радиосигнала ACC.....	208
режим поддержания дистанции.....	204
режим поддержания дистанции ACC.....	204
сигнализатор.....	79
система интеллектуального экстренного торможения ACC.....	212
советы по вождению с ACC.....	208
функция предупреждения о препятствиях впереди в ACC.....	210
Круиз-контроль для сложных дорожных условий All Surface Progress Control (ASPC).....	213, 215
Крышки	
снятие.....	332
установка на место.....	332
Крышки двигателя	
снятие.....	332
установка на место.....	332
Крышки под капотом.....	332
Ксеноновые фары.....	333
Л	
Лампы.....	82
галогенные.....	337
задние фонари.....	338
задняя противотуманная фара.....	338
замена лампы.....	333
указатель поворота.....	337
Лепестковые подрулевые переключатели.....	161
Лицензирование	
аудио/видео.....	229, 232
Люк крыши	
защитная функция.....	104
сброс.....	340
Лючок бензобака.....	319
Лючок топливозаливной горловины.....	319
М	
Маршрут.....	296
избранные пункты.....	299
сведения об избранных пунктах.....	299
Маршрутный компьютер.....	70
запас хода по остатку топлива.....	71
пройденный путь.....	71
расход топлива.....	70
сброс.....	70
средняя скорость.....	70
Масло	
долив.....	351
отработанное моторное масло.....	331
расположение заливных горловин.....	349
спецификация.....	416
технические характеристики моторного масла.....	351
токсичные жидкости.....	330
Масса	
буксировка.....	133
масса автомобиля.....	420
масса багажных дуг.....	420
нагрузка на крышу.....	420
полная разрешенная масса автомобиля.....	420
тягово-сцепное устройство.....	133
Меню "Settings" (Настройки).....	68
отображаемые единицы измерения.....	72
Местоположение автомобиля InControl Secure.....	284

Указатель

- Метанол.....314
Миль/галлон.....323
Модификация автомобиля для людей с ограниченными физическими возможностями
 подушки безопасности.....65
Мониторинг состояния водителя.....181
Моторное масло
 заправочная емкость.....418
Моторный отсек
 расположение заливных горловин рабочих жидкостей.....349
Мультимедийная система в задней части салона
 использование пульта дистанционного управления.....261–262
 наушники.....258, 262
 управление с помощью сенсорного экрана.....259
 элементы питания пульта дистанционного управления.....263
Мультимедийный видеопроигрыватель
 запрет показа.....255
 использование мультимедийной системы в задней части салона.....262
 наушники.....262
 органы управления.....254
 полноэкранный просмотр.....256
 режим двойного изображения.....258
 наушники.....258
 органы управления.....257
 управление с помощью сенсорного экрана мультимедийной системы в задней части салона.....259
- Н**
Набор инструментов.....398
Навигация
 TMC.....303, 305
 дисплей.....303
 значки.....304
 автоматическое изучение маршрута.....297
 адреса магазинов розничной торговли.....302
 арабский язык.....303
 бездорожье
 выбор изображения компаса.....308
 использование сохраненного маршрута.....306
 маршруты.....306
 новый маршрут.....306
 опции маршрута.....306
 быстрый выбор POI.....298
 быстрый маршрут.....297
 введенные ранее пункты назначения.....300
 ввод координат.....300
 восстановление настроек по умолчанию.....299
 выбор въезда/съезда с автострады.....301
 голосовые команды.....269
 голосовые указания.....297
 избранные пункты.....299
 карта.....300
 автомасштабирование.....294
 разделенный экран.....293
 контакты в экстренных случаях.....300
 лицензирование.....309–312
 меню.....291
 местоположение дома.....299
 начать указание маршрута.....296
 общие сведения.....289
 объекты инфраструктуры (POI).....301–302
 категории/подкатегории.....302
 поиск.....302
 отказ от гарантий.....311
 отмена инструкций.....298
 правовые организации.....308–309, 311–312
 пункты объезда.....296
 режимы экрана.....294
 указание пункта назначения.....296
 область поиска.....295

указание пункта назначения по почтовому индексу.....	300
управление.....	290
условия лицензии.....	309, 311
Надежность крепления.....	23
Напоминание о непристегнутом ремне безопасности.....	47
Наружная температура	
сигнализатор.....	78
Наружные зеркала.....	92
наклон зеркал при движении задним ходом.....	93
ручная регулировка.....	92
система контроля "мертвых зон".....	94
датчики.....	98
функция обнаружения приближающегося автомобиля...96	
с электроприводом.....	92
Наружные световые приборы	
замена лампы.....	333
Настройка ограничения скорости.....	199
Настройка программы таймера климат-контроля.....	118
Настройки звука.....	228
Настройки экрана	
настройки громкости.....	109
период времени ожидания.....	109
тема.....	109
экранная заставка.....	109
Наушники.....	258
Недостаточная поворачиваемость.....	164
Номер VIN.....	413
Номер шасси.....	413
О	
Обкатка.....	325
Область поиска (навигация).....	295
Обогрев и вентиляция.....	112
автоматическая рециркуляция.....	114
в задней части салона.....	121
в передней части салона.....	112
датчик качества воздуха.....	114
использование пульта дистанционного управления.....	119
органы дистанционного управления таймером климат-контроля.....	120
подогреватель, работающий на топливе.....	117
сиденья с подогревом и охлаждением.....	115
таймер климат-контроля.....	117
элементы питания пульта дистанционного управления.....	120
Обслуживание, выполняемое владельцем.....	325
подушки безопасности.....	64
регистрация данных.....	412
Общие сведения	
мобильная технология InControl...278	
система гибридного автомобиля.....	146
Объекты инфраструктуры (POI).....	301
мои POI.....	302
поиск.....	302
Об этом руководстве.....	2
Огнетушитель.....	341
Ограничение перемещения переднего сиденья.....	30
Ограничение скорости.....	199
Окна	
восстановление настройки люка крыши.....	340
защитная функция.....	104
работа.....	102
сброс.....	340
уменьшение яркости солнечного света.....	104
Октановое число.....	313
бензиновый двигатель.....	313
Омыватели	
долив рабочей жидкости.....	355
спецификация рабочей жидкости.....	355
фары.....	91
Омыватель стекла	
долив.....	355

проверка уровня.....	355	перчаточный ящик.....	124
спецификация.....	416	подлокотник заднего сиденья.....	124
Оплата движения по платным		подстаканники.....	124
дорогам.....	104	Отслеживание вашего автомобиля	
Определение глубины брода		InControl Secure.....	284
органы управления.....	224	Охлаждающая жидкость	
Опции системы Park Assist.....	193	долив.....	352
Органы управления радио DAB.....	237	проверка уровня.....	352
Основная программа.....	218	спецификация.....	352
Отключение подушки безопасности		Охрана периметра.....	23
пассажира.....	62	Охранная система	
Открывание двери багажного отделения		автоматическое повторное запираение	
без помощи рук.....	18	и включение сигнализации.....	23
Открывание двери багажного отделения		выключение сигнализации.....	27
без рук.....	18	запираение с помощью резервного	
Открывание двери багажного отделения		механического ключа.....	28
движением ноги.....	18	охрана периметра.....	23
Открывание капота.....	331	ошибка запираения при	
Отмена служебного режима.....	110	закрывании.....	27
Отображаемые на информационной		подтверждение блокировки.....	23
панели единицы измерения.....	72	простое запираение.....	22
Отодвигание сиденья пассажира		сигнализация.....	328
управление из задней части		кренометр.....	26
салона.....	33	Очистители.....	88
Отопитель, работающий на жидком		Очистка	
топливе.....	117	датчики и камеры.....	342
Отпирание.....	26	датчики системы Park Assist.....	342
влияние передатчиков на		датчики системы помощи при	
медицинские устройства.....	13	парковке.....	342
все двери.....	7	днище кузова.....	343
дверь водителя.....	7	жиклеры омывателей.....	348
доступ без ключа.....	12	кожа.....	345
несколько точек доступа.....	7, 11	колеса из легкого сплава.....	345
одна точка доступа.....	7, 11	крышки модулей подушек	
открывание двери багажного		безопасности.....	347
отделения.....	14–15	моторный отсек.....	343
пассивный доступ.....	12	после поездки по бездорожью.....	343
полное открывание.....	7, 11	ремни безопасности.....	346
режим.....	7	салон.....	345
режим посадки и выхода.....	40	снаружи.....	342
рулевая колонка.....	41	стеклоочистители.....	347
Отработанное моторное масло.....	331	Очистка автомобиля	
Отсеки для хранения.....	124	днище кузова.....	343
Передний вещевого ящик.....	124	жиклеры омывателей.....	348

колеса из легкого сплава.....	345	ограничения системы Park Assist.....	194
крышки модулей подушек безопасности.....	347	поиск и устранение неисправностей системы Park Assist.....	195
моторный отсек.....	343	Пассивный доступ.....	12
после поездки по бездорожью.....	343	Перевозка груза	
салон.....	345	крепление груза.....	128
Очистка автомобиля снаружи.....	342	перегородка багажного отделения.....	131
Очистка днища кузова.....	343	Передатчики	
Очистка кожаной обивки.....	345	электронный ключ.....	426
Очистка моторного отсека.....	343	Передатчики ключа.....	13
Очистка органов управления.....	345	Передние стеклоочистители	
Очистка переключателей.....	345	зимнее парковочное положение стеклоочистителей.....	340
Очистка салона.....	345	Передние фары	
крышки модулей подушек безопасности.....	347	адаптивный.....	85
Очистка щеток стеклоочистителей.....	347	галогенные лампы.....	337
		дневные ходовые фонари.....	83
П		задержка выключения.....	83
Панель приборов.....	66, 347	замена лампы.....	333
гибридные автомобили.....	66	конденсат.....	85
запас хода по остатку топлива.....	71	ксеноновые.....	333
индикатор обслуживания.....	72	омыватели.....	91
маршрутный компьютер.....	70	профиль светового пучка.....	85
меню.....	68	сигнализатор (AFS).....	77
вспомогательные функции при движении.....	68	сигнализатор включения дальнего света.....	81
дисплей панели приборов.....	68	снятие.....	335
маршрутный компьютер.....	68	эксплуатация за границей.....	85
настройки автомобиля.....	68	Передний блок адаптивного управления освещением.....	85
отображаемые единицы измерения.....	72	Передняя буксировочная проушина.....	405
предупреждения.....	70	Перезапуск двигателя во время движения.....	151
проверка давления в шинах.....	389	Плафоны освещения салона.....	86
проверка ламп.....	74	замена лампы.....	333
проекционный дисплей.....	72	интенсивность.....	87
пройденный путь.....	71	подсветка.....	87
рекомендованное давление в шинах.....	389	режим отключения всех световых приборов.....	87
сигнализаторы.....	74	типы.....	86
уменьшенный экран в гибридном режиме.....	67	Пневматическая подвеска.....	167
Парковка без участия водителя.....	191		
выбор Park Assist.....	192		

автоматическая регулировка высоты посадки.....	169	техническое обслуживание.....	329
блокировка высоты посадки.....	171	шторка.....	60
высота для бездорожья.....	168	Поездки за границей	
высота посадки.....	169	профиль светового пучка.....	85
дистанционное управление.....	171	фары.....	85
отмена из-за неисправности DSC для обеспечения безопасности.....	172	Поездки по бездорожью	
отмена опускания высоты подвески для обеспечения безопасности.....	172	выбор режимов водителем.....	220
режим максимальной высоты.....	168	грязь/колея.....	219
Подвеска.....	167	камни/малый ход.....	219
адаптивная динамическая система.....	172	навигация.....	306
блокировка высоты посадки.....	171	выбор изображения компаса.....	308
высота для бездорожья.....	168	использование сохраненного маршрута.....	306
высота посадки.....	169	новый маршрут.....	306
дистанционное управление.....	171	опции маршрута.....	306
отмена опускания высоты подвески для обеспечения безопасности.....	172	основная программа.....	218
пневматическая подвеска.....	167	последующая очистка.....	343
регулировка высоты.....	167	программа "Dynamic".....	219
режим максимальной высоты.....	168	программа "Песок".....	219
Подголовники.....	38	трава/гравий/снег.....	218
сиденья с электроприводом.....	38	эвакуация.....	408
Поддержание дистанции		Полка багажного отделения.....	128
отмена.....	206	Полная выработка топлива.....	317
Подключение дополнительного устройства.....	247	Полное закрывание.....	25
Подключение соединительных проводов.....	359	Полное открывание.....	11
Подушки безопасности		Полноэкранный режим для просмотра видео.....	256
боковые.....	60	Помощь при трогании на уклоне.....	177
в передней части салона.....	60	Портативные устройства	
информация по обслуживанию.....	64	воспроизведение.....	247
модификации для людей с ограниченными физическими возможностями.....	65	органы управления.....	241
отключение.....	62	подключение.....	244
очистка крышек.....	347	подключение нескольких устройств.....	247
препятствие работе.....	59	подключение устройств.....	245
раскрытие.....	58, 61	смена устройства.....	249
расположение.....	57	сопряжение.....	248–249
сигнализатор.....	61, 77	Последовательное переключение передач.....	159
		Последствия отсоединения аккумуляторной батареи.....	363
		Правильная посадка.....	30

Предохранители	
блок предохранителей в багажном отделении.....	374
блок предохранителей в моторном отсеке.....	367
блок предохранителей в салоне.....	371
расположение.....	365
смена.....	366
Предупреждающие сообщения.....	70
гибридные автомобили.....	148
Предупреждение об усталости.....	181
Предупреждение об утомлении.....	181
Предупреждение о перестроении из полосы движения.....	178
Препятствие работе подушек безопасности.....	59
Препятствия регулировке положения сиденья	
препятствия.....	37
Приемопередатчик управления гаражными воротами	
помощь.....	101
программирование.....	99
программирование отдельной кнопки.....	101
программирование устройства управления приводом гаражных ворот.....	100
сброс всех запрограммированных кнопок.....	101
Прицеп	
буксируемая масса.....	133
раскачивание.....	134
электрические соединения.....	134
Проблемы обнаружения препятствий.....	208
Пробуксовка колес.....	164
Проверка автомобиля на роликовом стенде.....	330
Проверка давления (шины)	
проверка после ремонта.....	394
Проверка давления в шинах после ремонта.....	394
Программа "Песок".....	219
Программирование таймера климат-контроля.....	118
Проекционный дисплей.....	72
Проигрыватель компакт-дисков	
воспроизведение с портативного устройства.....	247
загрузка CD.....	229
сопряжение портативного устройства.....	248–249
Просмотр сайтов	
подключение через InControl.....	285
Противобуксовочная система	
включение.....	165
выключение.....	164
Противосажевый фильтр (DPF).....	328
содержание серы.....	315
Противотуманная фара	
замена лампы.....	338
Противотуманные фары/фонари	
сигнализаторы	
в задней части салона.....	79
в передней части салона.....	80
Противоугонная система.....	328
Пульт дистанционного управления	
мультимедийная система в задней части салона.....	261–262
элементы питания.....	263
простое запираение.....	22
системные передатчики.....	426
уход.....	21
элемент питания электронного ключа.....	20
Р	
Работа в Интернете	
подключение через InControl.....	285
Рабочие жидкости	
емкости.....	418
жидкость омывателя.....	355
масло	
долив.....	351
моторное масло	
проверка.....	350

омывающая жидкость		
проверка уровня.....	355	
спецификация.....	355	
охлаждающая жидкость		
долив.....	352	
спецификация.....	352	
расположение заливных		
горловин.....	349	
система Dynamic Response.....	356	
проверка уровня.....	356	
спецификация.....	356	
тормоз		
долив.....	354	
проверка уровня.....	353	
спецификация.....	354	
характеристики.....	416	
Радио		
DAB		
настройки.....	239	
станции.....	240	
автоматическая перенастройка		
станций.....	236	
органы управления.....	234	
органы управления DAB.....	237	
Радио DAB		
группы.....	240	
настройки.....	239	
Радиопульт дистанционного управления		
гаражными воротами.....	99	
Радиочастотный идентификатор		
(RFID).....	104	
Разблокировка рулевой колонки.....	408	
Разделенный экран карты.....	293	
Размеры.....	422	
Размеры точки крепления		
для фаркопа с		
электроприводом.....	144	
для шаровой опоры с		
многопозиционной регулировочной		
пластиной.....	142	
Распознавание дорожных знаков.....	181	
Распознавание дорожных		
указателей.....	181	
Распознавание знаков.....	181	
Расположение информационных		
табличек.....	413	
Расход бензина.....	323	
Расход топлива.....	323	
городской цикл.....	323	
загородный цикл.....	323	
смешанный цикл.....	324	
Реагент-восстановитель		
дизельный двигатель.....	315	
Регистрация		
информация о событиях.....	411	
сервисная информация.....	412	
Регистрация событий.....	411–412	
Регламент радиосвязи.....	427	
Режим готовности.....	12	
Режим двойного изображения.....	258	
органы управления.....	257	
Режим максимальной высоты		
(пневматическая подвеска).....	168	
Режим отключения всех световых		
приборов.....	87	
Режим поддержания дистанции		
возобновление.....	207	
вход в режим.....	204	
изменение дистанции.....	205	
отмена.....	207	
Режимы экрана.....	294	
Режим электромобиля.....	146	
Рекомендованное давление в		
шинах.....	389	
Ремни безопасности.....	42, 346	
безопасность.....	45	
преднатяжители.....	44	
предупреждение.....	47	
проверки.....	46	
регулировка.....	42	
сигнализатор.....	76	
Роликовые стелды.....	330	
Рулевая колонка		
замок.....	13	
эвакуация автомобиля.....	13	
Рулевое колесо		
подогрев.....	41	
регулировка.....	40	

автоматический режим "AUTO".....	40
Рулевое колесо с обогревом.....	41
Ручной тормоз.....	176

С

Световой сигнализатор включения габаритных фонарей.....	81
Световой сигнализатор задних противотуманных фонарей.....	79
Световой сигнализатор предупреждения о выезде за пределы полосы движения (зеленый).....	80
Световой сигнализатор предупреждения о выезде за пределы полосы движения (красный).....	76
Световой сигнализатор системы предупреждения о препятствиях впереди.....	79
Световой сигнализатор указателя поворота прицепа.....	81
Световые приборы	
замена лампы.....	333
интенсивность освещения салона.....	87
конденсат.....	85
ксеноновые фары.....	333
подсветка.....	87
расположение плафонов освещения салона.....	86
режим отключения всех световых приборов.....	87
сигнализатор TPMS.....	79
сигнализаторы.....	74
снятие заднего фонаря.....	338
тест.....	74
Световые сигнализаторы	
неисправность аккумуляторной батареи гибридного автомобиля....	76
Световые сигнализаторы и индикаторы.....	74, 78, 80
ABS.....	77
DSC включена.....	78
HDC.....	80
автоматический ограничитель скорости.....	77
адаптивная система переднего освещения (AFS).....	77
выбран пониженный диапазон.....	81
габаритные фонари.....	81
дальний свет фар.....	81
двигатель/трансмиссия.....	78
задние противотуманные фонари.....	79
индикаторы.....	79
интеллектуальная система "Стоп/Старт" (белый).....	81
интеллектуальная система "Стоп/Старт" (зеленый)....	80
критическое предупреждение.....	75
круиз-контроль.....	79
наружная температура.....	78
низкий уровень топлива.....	79
низкое давление масла.....	76
подушки безопасности.....	61, 77
предупреждение о выезде за пределы полосы движения (зеленый).....	80
проверка ламп.....	74
режим поддержания дистанции ACC.....	78
ремень безопасности.....	76
световой сигнализатор предупреждения о выезде за пределы полосы движения (красный).....	76
свечи предпускового подогрева дизельного двигателя.....	79
сигнализатор переключения передачи.....	80
система для сложных дорожных условий.....	79
система контроля давления в шинах (TPMS).....	79
система управления дальним светом.....	80
стояночный тормоз.....	76
температуры двигателя.....	75
тормозная жидкость.....	75, 77
указатели поворота на прицепе.....	81

уровень заряда аккумуляторной батареи.....	74
функция предупреждения о препятствиях впереди.....	79
Свечи предпускового подогрева сигнализатор.....	79
Сделайте перерыв.....	181
Сенсорный экран.....	347
автоматическая рециркуляция.....	114
воспроизведение с портативного устройства.....	247
выбор языка.....	109
главное меню.....	106
данные Eco.....	158
дополнительные функции.....	111
запрет показа.....	255
звук кнопок.....	109
климат-контроль в передней части салона.....	112
массаж на сиденье.....	116
меню 4x4i.....	224
настройка.....	109
настройки громкости.....	109
настройки системы.....	109
настройки экрана.....	109
органы управления DVD-проигрывателем.....	254
органы управления аудио/видеосистемой.....	226
органы управления видеопроигрывателем.....	254
органы управления радио.....	234
органы управления радио DAB.....	237
органы управления режимом двойного изображения.....	257
органы управления ТВ.....	251
подключение нескольких портативных устройств.....	247
подключение портативного устройства.....	244
подключение портативных устройств.....	245
подогреватель, работающий на топливе.....	117
портативные устройства органы управления.....	241
режим двойного изображения.....	258
сиденья с подогревом и охлаждением.....	115
система видеочамер кругового обзора.....	197
служебный режим.....	110
смена портативного устройства.....	249
сопряжение портативного устройства.....	248–249
телефон сопряжение.....	274
телефонная книга.....	276
управление.....	108
уход за сенсорным экраном.....	109
факты о топливной экономичности.....	158
часы.....	109
ярлыки.....	109
Сигнал аварийной остановки.....	177
фонари аварийной сигнализации.....	177
Сигнализатор антиблокировочной системы тормозов (ABS).....	77
Сигнализатор двигателя/коробки передач.....	78
Сигнализатор интеллектуальной системы.....	80–81
Сигнализатор низкого давления масла.....	76
Сигнализатор низкого уровня топлива.....	79
Сигнализатор пониженного диапазона коробки передач.....	81
Сигнализатор системы для сложных дорожных условий.....	79
Сигнализатор температуры двигателя.....	75
Сигнализаторы указателей.....	79
Сигнализация.....	23, 328
автоматическое повторное запираение и включение сигнализации.....	23
выключение.....	27

кренометр.....	26	Сиденья с функцией запоминания	
отключение из салона.....	24	положения.....	32
периметр.....	23	Сиденья с функцией массажа.....	116
сирена с автономным питанием.....	26	Сиденья с электроприводом.....	29
Сигнализация автомобиля.....	328	доступ к задним сиденьям.....	35
Сиденья		ограничение перемещения переднего	
детские кресла.....	49	сиденья.....	30
массаж на сиденье.....	116	отодвигание сиденья пассажира.....	33
ограничение перемещения переднего		подголовники.....	38
сиденья.....	30	снятие подголовника.....	39
очистка ремней безопасности.....	346	сохранение в память положения	
передние с электроприводом.....	29	сиденья.....	32
перечень проверок креплений детских		Символы справочника.....	2
кресел.....	54	Сирена с автономным питанием.....	26
подголовники.....	38	Система.....	155–157
подголовники с электроприводом.....	38	Система Dynamic Response	
посадка на задние сиденья.....	35	долив рабочей жидкости.....	356
правильная посадка.....	30	спецификация рабочей	
препятствие регулировке положения		жидкости.....	356
заднего сиденья.....	37	уровень жидкости.....	356
расположение детского кресла.....	51	Система адаптивного управления	
расположенные сзади органы		подвеской.....	172
управления сиденьем переднего		Система видеокамер кругового	
пассажира.....	33	обзора.....	197
регулировки задних сидений.....	33	меню сенсорного экрана.....	197
рекомендованные детские		Система динамического контроля	
кресла.....	54	курсовой устойчивости (DSC).....	164
сигнализатор ремней		включение.....	165
безопасности.....	76	выключение.....	164
складывание задних сидений.....	35	горит сигнализатор DSC.....	78
складывание и раскладывание задних		сигнализатор выключенной DSC.....	78
сидений.....	34	Система динамической стабилизации	
складывающийся подлокотник.....	31	DSC.....	164
с климат-контролем.....	115	включение.....	165
снятие подголовника.....	39	активное управление	
сохранение в память положения		дифференциалом.....	165
сиденья.....	32	выключение.....	164
страховочные лямки детского		Система для сложных дорожных	
кресла.....	56	условий	
установка ISOFIX.....	55	использование системы.....	213
Сиденья с климат-контролем.....	115	настройки.....	215
Сиденья с ручной регулировкой		общие сведения.....	213
подголовники.....	38	Система контроля "мертвых зон"	
снятие подголовника.....	39	блокировка датчиков.....	98

выводимые на экран сообщения...98	
уведомление об автомобиле, выполняющем обгон.....94	
функция обнаружения приближающегося автомобиля.....96	
Система контроля давления в шинах (TPMS).....388	
клапаны.....381	
полноразмерное запасное колесо.....390	
сигнализатор.....79	
уход за шинами.....378	
Система контроля устойчивости на спуске.....221	
предупреждения.....222	
сигнализатор.....80	
температура тормозов.....223	
управление выключением тормоза.....222	
Система пассивной безопасности (SRS)	
боковые подушки безопасности.....60	
отключение подушки безопасности.....62	
раскрытие подушки безопасности.....61	
расположение подушек безопасности.....57	
сигнализатор подушек безопасности.....61, 77	
техническое обслуживание подушек безопасности.....329	
фронтальные подушки безопасности.....60	
шторки безопасности.....60	
Система помощи водителю.....180	
Система помощи при буксировке прицепа Tow Assist.....136	
Система помощи при парковке очистка датчиков и камер.....342	
Система помощи при парковке задним ходом.....184	
камера заднего вида.....190	
неисправность системы.....186	
система обнаружения движущихся объектов при движении задним ходом.....189	
Система помощи при парковке передним ходом.....184	
неисправность системы.....186	
Система помощи при экстренном торможении.....175, 211	
Система предупреждения о препятствиях впереди.....210	
Система управления дальним светом.....84	
Системы помощи при парковке	
камера заднего вида.....186, 190	
неисправность системы.....186	
система обнаружения движущихся объектов при движении задним ходом.....189	
управление.....184	
Системы помощи при эксплуатации	
предупреждение о перестроении из полосы движения.....178	
распознавание дорожных знаков.....181	
Складывающийся подлокотник.....31	
Служба помощи при поломке	
канал InControl.....279	
Служебный режим.....110	
отмена.....110	
Смартфон	
InControl.....281	
канал InControl protect.....279	
приложение InControl.....279, 287	
Смена подключенного телефона.....274	
Снятие аккумуляторной батареи.....362	
Снятие блокировки парковочного положения коробки передач.....407	
Снятие запасного колеса.....399	
Снятие подголовника.....39	
Солнцезащитная шторка.....102	
Соответствие нормам ЕС (навигация).....312	
Сопряжение	
при помощи телефона.....273	

Сопряжение телефона.....	274	отмена инструкций.....	298
Спидометр.....	66	правовые	
Спутниковая навигация		организации.....	308–309, 311–312
ТМС.....	303, 305	пункты объезда.....	296
дисплей.....	303	режимы экрана.....	294
значки.....	304	указание пункта назначения.....	296
автоматическое изучение		область поиска.....	295
маршрута.....	297	указание пункта назначения по	
адреса магазинов розничной		почтовому индексу.....	300
торговли.....	302	управление.....	290
арабский язык.....	303	условия лицензии.....	309, 311
бездорожье		Старение (шин).....	383
ввод маршрута.....	306	Стекла, уменьшающие яркость	
маршруты.....	306	солнечного света.....	104
опции маршрута.....	306	Стеклоомыватели.....	88
быстрый выбор POI.....	298	Стеклоочистители, скорость работы	
быстрый маршрут.....	297	которых зависит от скорости	
введенные ранее пункты		автомобиля.....	90
назначения.....	300	Стеклоочистители и омыватели.....	88
ввод координат.....	300	датчик дождя.....	90
восстановление настроек по		зимнее парковочное положение	
умолчанию.....	299	стеклоочистителей.....	91
выбор въезда/съезда с		режим регулирования по скорости	
автострады.....	301	движения.....	90
голосовые команды.....	269	уровень жидкости.....	355
голосовые указания.....	297	Стояночный тормоз.....	176
загрузка сохраненного		сигнализатор.....	76
маршрута.....	306		
избранные пункты.....	299	Т	
изображение компаса.....	308	Таймер климат-контроля.....	117
карта.....	300	дополнительные пульты	
автомасштабирование.....	294	дистанционного управления.....	120
разделенный экран.....	293	использование пульта	
контакты в экстренных случаях.....	300	дистанционного управления.....	119
лицензирование.....	309–312	программирование.....	118
меню.....	291	элементы питания пульта	
местоположение дома.....	299	дистанционного управления.....	120
начать указание маршрута.....	296	Тахометр.....	66
общие сведения.....	289	ТВ	
объекты инфраструктуры		органы управления.....	251
(POI).....	301–302	органы управления режимом двойного	
категории.....	302	изображения.....	257
поиск.....	302	режим двойного изображения.....	258
отказ от гарантий.....	311		

Телевизор			
органы управления.....	251	охлаждающая жидкость	
Телефон.....	270	двигателя.....	416
InControl.....	281	размеры.....	422
безопасность.....	272	расположение табличек.....	413
беспроводная технология		смазочные материалы.....	416
Bluetooth.....	271	тормозная жидкость.....	416
громкость телефона.....	276	этанол.....	314
значки.....	274	Технические характеристики смазочных	
общие сведения.....	270	материалов.....	416
органы управления на рулевом		Техническое обслуживание	
колесе.....	275	блок предохранителей (салон).....	371
режим громкой связи.....	271	блок предохранителей в багажном	
смена телефона.....	274	отделении.....	374
совместимость Bluetooth.....	272	блок предохранителей в моторном	
сопряжение.....	274	отсеке.....	367
при помощи телефона.....	273	долив масла.....	351
сопряжение при помощи		ежедневные проверки.....	326
телефона.....	273	еженедельные проверки.....	326
сопряжение с помощью сенсорного		емкости.....	418
экрана.....	274	закрывание капота.....	331
список совместимых устройств.....	272	замена лампы.....	333
телефонная книга.....	276	снятие заднего фонаря.....	338
Температура тормозов.....	223	замена предохранителя.....	366
Техника безопасности в гараже		запуск от внешнего	
вентиляторы двигателя.....	330	аккумулятора.....	362
выхлопные газы.....	330	использование пускового	
горячие компоненты.....	330	устройства.....	362
использование домкрата.....	330	комплект для ремонта шин.....	391
меры предосторожности при		обкатка.....	325
обращении с АКБ.....	330	очистка	
электрические компоненты.....	330	датчики и камеры.....	342
Технические данные		днище кузова.....	343
регламент радиосвязи.....	427	кожа.....	345
Технические характеристики		колеса из легкого сплава.....	345
MTBE.....	314	моторный отсек.....	343
двигатель.....	415	ремни безопасности.....	346
емкость топливного бака.....	322	салон.....	345
жидкости.....	416	снаружи.....	342
жидкость омывателя.....	416	после поездки по бездорожью.....	343
заправочные емкости.....	418	проверка давления в шинах после	
масса.....	420	ремонта.....	394
метанол.....	314	процедура ремонта шин.....	393
моторное масло.....	416	расположение табличек.....	413

технические характеристики смазочных материалов и рабочих жидкостей.....	416	помощь при экстренном торможении.....	211
топливная система.....	333	проверка рабочих жидкостей.....	353
тяжелые условия эксплуатации.....	327	ручной тормоз.....	176
уровень моторного масла.....	350	световой сигнализатор (красный)...	75
уровень омывающей жидкости.....	355	световой сигнализатор (янтарный).....	77
уровень охлаждающей жидкости.....	352	сигнал аварийной остановки.....	177
уровень рабочей жидкости системы Dynamic Response.....	356	сигнализатор ABS.....	77
уровень тормозной жидкости.....	353	сигнализатор стояночного тормоза.....	76
элемент питания электронного ключа.....	20	система помощи при трогании на подъеме.....	177
Тонированное ветровое стекло.....	104	система помощи при экстренном торможении.....	175
Топливная канистра.....	317	спецификация рабочей жидкости.....	354
Топливная система.....	333	управление на крутом склоне.....	175
Топливный бак		управление с помощью ABS.....	175
заправочная емкость.....	418	электронная система распределения тормозных усилий.....	175
Топливо и заправка.....	319	Точки крепления (багаж).....	129
бензиновый двигатель.....	313	Трава/гравий/снег.....	218
вода в топливе.....	318	Трансмиссия	
выработка.....	317	аварийный режим движения.....	163
дизельный.....	314	автоматическая.....	159
емкость бака.....	322	сигнализатор переключения передачи.....	80
лючок топливозаливной горловины.....	319	Транспортировка автомобиля.....	408
меры предосторожности.....	313	Тяжелые условия эксплуатации.....	327
метанол.....	314		
октановое число.....	313	У	
расход.....	323	Указание пункта назначения.....	296
содержание серы в дизельном топливе.....	315	область поиска.....	295
этанол.....	314	почтовый индекс.....	300
Топливо и заправка топливом		Указатели поворота.....	82
триметилбутиловый эфир (MTBE).....	314	сигнализатор.....	79
устройство отключения активной топливной защиты.....	320	Указатель периодичности обслуживания.....	72
устройство пассивной топливной защиты.....	321	Указатель уровня топлива.....	66
Тормоза		Украденный автомобиль	
важная информация.....	174	InControl Secure.....	284
долив рабочей жидкости.....	354	Управление данными Eco.....	158
		Управление дифференциалом.....	165

Управление приводом гаражных ворот.....	99
помощь.....	101
программирование.....	99–100
программирование отдельной кнопки.....	101
сброс всех запрограммированных кнопок.....	101
Установка ISOFIX.....	55
Устройство активной топливной защиты.....	320
Устройство пассивной топливной защиты.....	321
Уход за аккумуляторной батареей автомобиля.....	358

Ф

Фаркоп	
размеры точки крепления.....	144
Фары.....	82
сигнализатор системы управления дальним светом.....	80
система управления дальним светом.....	84
Фильтр выхлопной системы.....	328
Фонари аварийной сигнализации	
сигнал аварийной остановки.....	177
Форсунки омывателей.....	348
Фракционный фильтр.....	328
Фронтальные подушки безопасности.....	60
Функция SOS Emergency Call	
канал InControl protect.....	279
Функция обнаружения приближающегося автомобиля.....	96
Функция плавного старта на наклонной поверхности	
выключение тормоза на подъеме.....	222
Функция предупреждения о препятствиях впереди в ACC	
обнаружение препятствий.....	210

Х

Характеристики	
двигатель.....	415
заправочные емкости.....	418
масса.....	420
размеры.....	422
Хранение автомобиля.....	326

Ц

Цепи противоскольжения.....	386
-----------------------------	-----

Ч

Часы.....	66
-----------	----

Ш

Шаровая опора тягово-сцепного устройства	
многопозиционная регулировочная пластина.....	140
размеры точки крепления.....	142
шаровая опора тягово-сцепного устройства с электроприводом.....	137
Шаровая опора тягово-сцепного устройства с электроприводом.....	137
Шины	
TPMS.....	388
сигнализатор.....	79
важная информация.....	400
временное использование запасного.....	390
давление.....	379
деформированные участки.....	382
естественное старение.....	383
загрузка автомобиля.....	389
замена.....	381
зимние.....	383
использование запасного колеса.....	400
использование комплекта для ремонта.....	392
клапаны.....	381
комплект для ремонта.....	391

маркировка на боковой поверхности.....	377
маркировка на боковой поверхности шины.....	377
поиск сведений о рекомендованном давлении в шинах.....	389
полноразмерное запасное колесо.....	390
проверка давления.....	389
процедура ремонта.....	393
сверхвысокие эксплуатационные характеристики.....	385
скоростные категории.....	378
смена.....	390
техника безопасности при ремонте шин.....	391
требования для Индии.....	387
уход за шинами.....	378
цепи противоскольжения.....	386
Шины со сверхвысокими эксплуатационными характеристиками (УНР).....	385
Шторка заднего стекла.....	102
Шторка крыши	
работа.....	104
Шторки	
заднее стекло.....	102
Шторки безопасности.....	60
Э	
Эвакуация	
бездорожье.....	408
буксировка с опорой на четыре колеса.....	409–410
снятие блокировки парковочного положения коробки передач.....	407
транспортировка.....	408
Эвакуация автомобиля	
бездорожье.....	408
буксировка с опорой на четыре колеса.....	409–410
задняя буксировочная проушина.....	405
замок рулевой колонки.....	13
передняя буксировочная проушина.....	405
разблокировка рулевой колонки.....	408
снятие блокировки парковочного положения коробки передач.....	407
транспортировка автомобиля.....	408
Эксплуатация	
автоматический ограничитель скорости.....	199
автоматическое отключение ACC.....	206
адаптивный круиз-контроль.....	203
активная выхлопная система.....	154
активное управление дифференциалом.....	165
важная информация о тормозах.....	174
включение интеллектуальной системы.....	155
возобновление режима поддержания дистанции ACC.....	207
восстановление заданной скорости ACC.....	207
выбор Park Assist.....	192
горит сигнализатор DSC.....	78
датчик дождя.....	90
ежедневные проверки.....	326
еженедельные проверки.....	326
изменение дистанции ACC.....	205
использование ACC.....	203
использование системы для сложных дорожных условий.....	213
использование системы круиз-контроля.....	201
настройки для сложных дорожных условий.....	215
неисправности ACC.....	209
низкое давление масла.....	76
обкатка.....	325
общие сведения о системе для сложных дорожных условий.....	213
ограничения системы Park Assist.....	194
отключение интеллектуальной системы.....	156

отмена режима поддержания дистанции и заданной скорости ACC.....	206
перед запуском.....	411
поиск и устранение неисправностей системы Park Assist.....	195
после столкновения.....	411
правильная посадка.....	30
проблемы с обнаружением радиосигнала ACC.....	208
режим поддержания дистанции ACC.....	204
световой сигнализатор предупреждения о выезде за пределы полосы движения (зеленый).....	80
световой сигнализатор предупреждения о выезде за пределы полосы движения (красный).....	76
сигнал аварийной остановки.....	177
сигнализатор переключения передачи.....	80
сигнализатор системы предупреждения о препятствиях впереди.....	79
система интеллектуального экстренного торможения ACC.....	212
система контроля "мертвых зон".....	94
функция обнаружения приближающегося автомобиля...96	
система помощи при трогании на подъеме.....	177
система помощи при экстренном торможении.....	175
советы по вождению с ACC.....	208
сообщения системы контроля "мертвых зон".....	98
тяжелые условия.....	327
управление на крутом склоне с помощью ABS.....	175
управление тормозами с помощью ABS.....	175
функция Queue Assist системы ACC.....	206
функция предупреждения о препятствиях впереди.....	210
функция предупреждения о препятствиях впереди ACC.....	210
электронная система распределения тормозных усилий.....	175
Эксплуатация системы Terrain response.....	218
Экстренные случаи (навигация).....	300
Электрические стеклоподъемники работа.....	102
Электронная система распределения тормозных усилий.....	175
Электронные данные.....	411
Электронный ключ	
замена элемента питания.....	20
передатчики.....	426
простое запираение.....	22
уход.....	21
Электронный стояночный тормоз....	176
Элементы управления на рулевом колесе	
ограничитель скорости.....	199
телефон.....	275
Этанол.....	314



ОРГАНЫ УПРАВЛЕНИЯ

1. Передние плафоны освещения салона (86).
2. InControl Protect — вызов служб экстренной помощи (279).
3. Люк (102).
4. Шторка крыши (102).
5. InControl Protect — вызов служб экстренной помощи (279).
6. Освещение/указатель поворота/маршрутный компьютер (82/ 70).
7. Управление информационной панелью (68).
8. Панель приборов, сигнализаторы и информационная панель (66/74).
9. Круиз-контроль/адаптивный круиз-контроль (ACC) (201/ 203).
10. Органы управления стеклоочистителем/омывателем (88).
11. ЗАПУСК/ОСТАНОВКА двигателя (150).
12. Сенсорный экран (106).
13. Управление климат-контролем в передней части салона (112).
14. Меню климат-контроля (112).
15. Аварийная сигнализация.
16. Меню передних сидений с подогревом/климат-контролем (115).
17. Кнопка отпирания перчаточного ящика (124).
18. Извлечение компакт-диска (226).
19. Климат-контроль (112).
20. Селектор коробки передач (159).
21. Система Terrain Response (218).
22. Пониженный диапазон передач (162).
23. Автоматический ограничитель скорости (ASL) (199).
24. Интеллектуальная система "Стоп/Старт" (155).
25. Электрический стояночный тормоз (EPB) (176).
26. Управление пневматической подвеской (167).
27. Режим электромобиля (EV) (146 или активная выхлопная система (только для автомобилей SVR) (154).
28. Система динамической стабилизации (DSC) отключена (164).
29. Система управления движением под уклон (HDC) (221).
30. Кнопка включения/выключения аудиосистемы и регулятор громкости (226).
31. Лепестковый подрулевой переключатель повышения передачи (159).
32. Подогрев рулевого колеса (40).
33. Регулятор положения рулевой колонки (40).
34. Звуковой сигнал.
35. Телефон и распознавание голосовых команд (275/265).
36. Лепестковый подрулевой переключатель понижения передачи (159).
37. Регулятор освещения салона.
38. Включение/выключение системы предупреждения о выезде за пределы полосы движения (178).
39. Открывание двери багажного отделения (ручное), открывание/закрывание (с электроприводом) (14/ 15).
40. Ручка замка капота (331).
41. Выключатели центрального замка (26).
42. Сохранение и вызов из памяти настроек сиденья водителя (32).
43. Органы управления стеклоподъемниками (102).
44. Блокировка задних стеклоподъемников и замков задних дверей для защиты детей (49).
45. Электропривод регулировки/складывания зеркал (92).

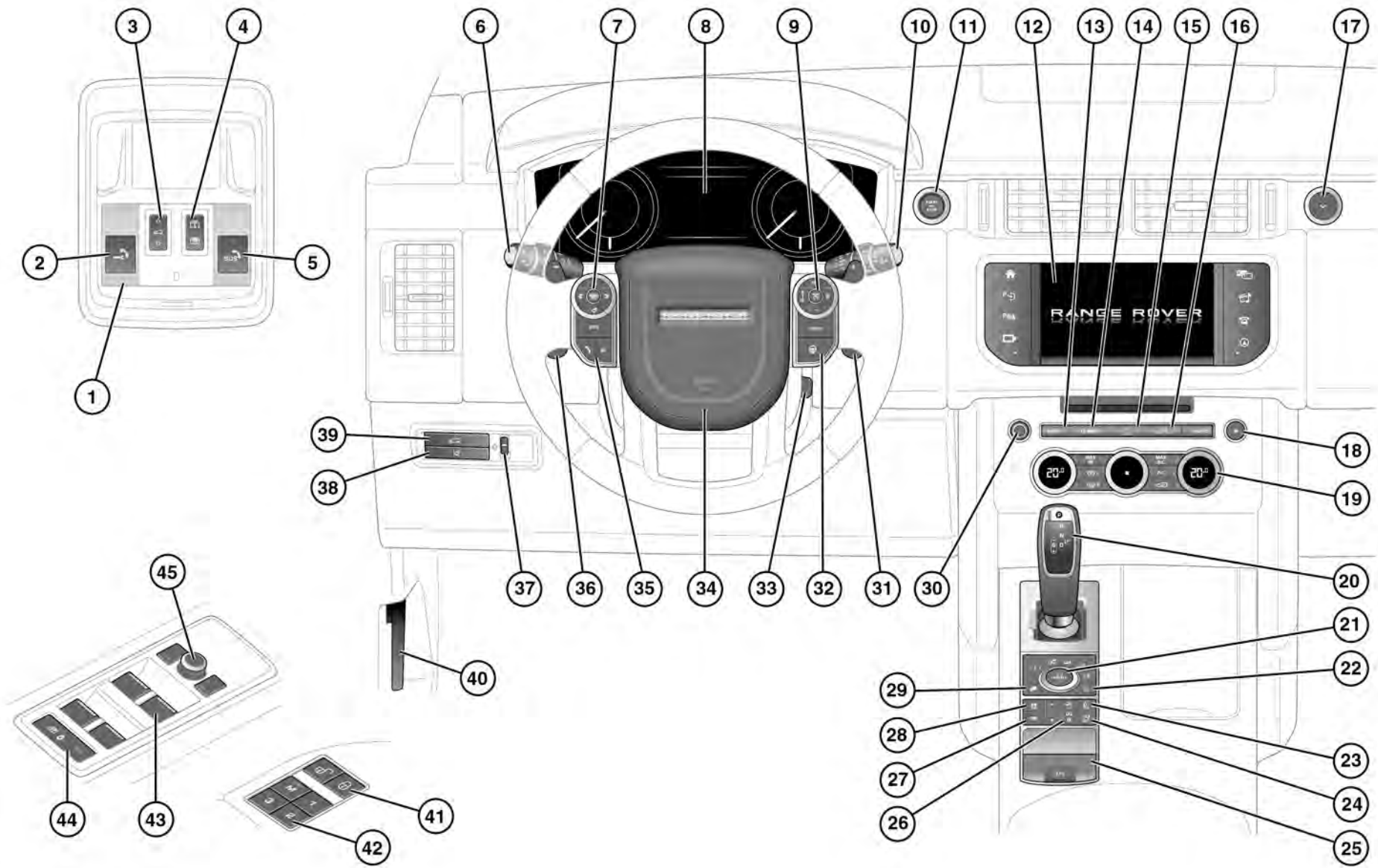

SL3042