

RANGE ROVER CLUB

**РУКОВОДСТВО ПО ЭКСПЛУАТАЦИИ
RANGE ROVER SPORT 2015**

RANGEROVERCLUB.SU

ОБ ЭТОМ РУКОВОДСТВЕ

Внимательно ознакомьтесь с данным руководством по эксплуатации автомобиля.

ВАЖНАЯ ИНФОРМАЦИЯ

Информация в этом руководстве относится ко всем модификациям автомобилей и дополнительного оборудования, которое может быть не установлено на вашем автомобиле. В связи с определенными затратами времени на выпуск, руководство может содержать описание оборудования, которое пока не является широкодоступным.

Опции, аппаратное и программное обеспечение автомобиля предназначаются для конкретного рынка, на котором изначально планировалось продавать автомобиль. Если автомобиль будет регистрироваться или эксплуатироваться в другой географической зоне, могут потребоваться доработки для приведения его в соответствие с местным законодательством. Land Rover не несет ответственности за затраты, связанные с любыми модификациями автомобиля. Также возможно изменение условий гарантийных обязательств.

На момент сдачи в печать информация в данном руководстве полностью соответствовала действительности. Последующие изменения в конструкции автомобиля могут быть отражены в отдельном приложении к комплекту документации.

Мы постоянно работаем над усовершенствованием нашей продукции, поэтому оставляем за собой право изменять технические характеристики, конструкцию и оборудование в любое время без предварительного уведомления. Такие изменения не налагают дополнительных обязательств на компанию.

Запрещается полное или частичное воспроизведение или перевод данного документа без разрешения компании. Компания не несет ответственности за последствия опечаток и пропусков.

СИМВОЛЫ, ИСПОЛЬЗУЕМЫЕ В НАСТОЯЩЕМ РУКОВОДСТВЕ

 Предупреждения по безопасности служат для предотвращения получения травм и указывают либо на процедуры, которые необходимо точно выполнять, либо на информацию, которую следует самым тщательным образом учитывать.

 Предостережения служат для предотвращения повреждения автомобиля и указывают либо на процедуры, которые необходимо точно выполнять, либо на информацию, которую следует самым тщательным образом учитывать.



Этот символ повторной переработки указывает на то, что компоненты следует утилизировать должным образом во избежание загрязнения окружающей среды.



Данная пиктограмма указывает, что компоненты следует утилизировать надлежащим образом, поскольку в них содержатся токсичные вещества. По вопросам утилизации обращайтесь к дилеру/в авторизованную мастерскую Land Rover, либо в местные органы власти.



Этот символ указывает на функции, которые можно регулировать, отключать или включать, обратившись к дилеру/в авторизованную мастерскую.



Введение.....	2	Подвеска.....	162
Посадка в автомобиль.....	7	Тормоза.....	167
Выход из автомобиля.....	18	Системы помощи при вождении.....	171
Передние сиденья.....	24	Системы помощи при парковке.....	174
Задние сиденья.....	28	Автоматизированная система парковки Park Assist.....	181
Подголовники.....	33	Камеры.....	187
Рулевое колесо.....	35	Автоматический ограничитель скорости (ASL).....	189
Ремни безопасности.....	37	Круиз-контроль.....	191
Безопасность детей.....	43	Адаптивный круиз-контроль.....	193
Подушки безопасности.....	52	Terrain Response.....	204
Щиток приборов.....	59	Система управления движением под уклон (HDC).....	207
Световые сигнализаторы.....	67	Определение глубины брда.....	210
Наружные световые приборы.....	75	Общие сведения об аудио/видеосистеме.....	212
Освещение салона.....	79	Радио.....	220
Стеклоочистители и омыватели.....	81	Приемник цифрового радиовещания (DAB).....	223
Зеркала.....	85	Портативные устройства.....	226
Система контроля "мертвых зон".....	87	Телевидение.....	235
Управление приводом гаражных ворот.....	93	Мультимедийный видеопроектор.....	237
Остекление салона.....	97	Режим двойного отображения.....	239
Сенсорный экран.....	100	Мультимедийная система в задней части салона.....	241
Обогрев и вентиляция.....	105	Голосовое управление.....	247
Отсеки для хранения.....	117	Телефон.....	251
Перевозка груза.....	121	InControl.....	258
Буксировка прицепа.....	126	Навигационная система.....	263
Гибридная система.....	139	Топливо и заправка.....	287
Запуск двигателя.....	144		
Интеллектуальная система "Стоп/Старт".....	149		
Система Eco-data.....	153		
Коробка передач.....	154		
Контроль курсовой устойчивости.....	160		

Содержание

Обслуживание.....	297
Очистка автомобиля.....	314
Проверка уровней рабочих жидкостей.....	319
Аккумуляторная батарея.....	328
Предохранители.....	333
Шины.....	348
Система контроля давления в шинах (TPMS).....	355
Комплект для ремонта шин..	359
Замена колеса.....	365
Эвакуация автомобиля.....	373
После столкновения.....	379
Таблички в автомобиле.....	381
Технические характеристики.....	383
Одобрение типа транспортного средства.....	395
Указатель.....	407
Общие сведения об органах управления.....	434

ОТПИРАНИЕ АВТОМОБИЛЯ

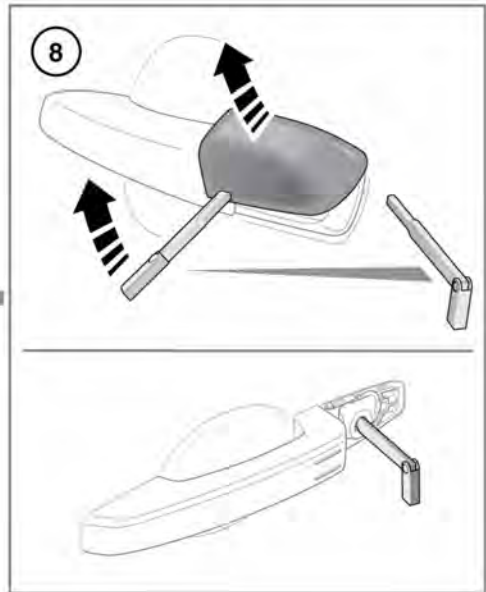
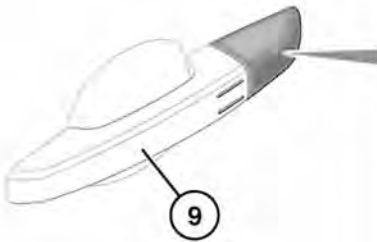
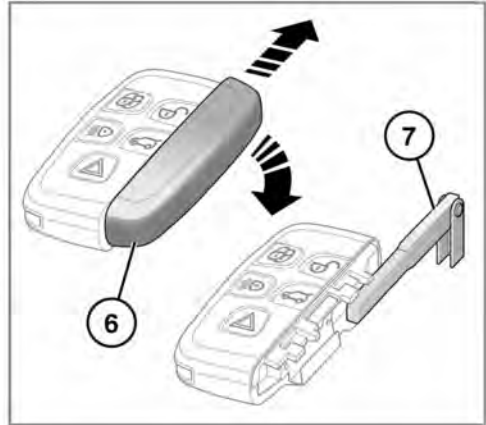
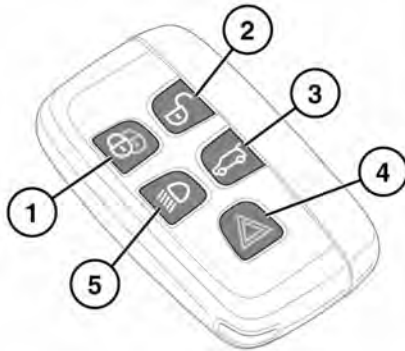

E140776



Людям с имплантированными медицинскими устройствами рекомендуется находиться на расстоянии не менее 22 см (8,7 дюйма) от любых установленных в автомобиле передатчиков. Это исключает воздействие излучения системы на данное устройство. Создаваемые помехи могут привести к нарушениям в работе имплантированных медицинских устройств, вызывая тяжелые травмы или летальный исход. Для получения информации о расположении передатчиков охранной системы см. 392, **РАСПОЛОЖЕНИЕ ПЕРЕДАТЧИКОВ ЭЛЕКТРОННОГО КЛЮЧА.**



Для предотвращения случайного или несанкционированного запуска двигателя или движения автомобиля не оставляйте электронный ключ в салоне автомобиля. Не оставляйте в салоне детей или животных без присмотра. Когда электронный ключ находится в автомобиле, возможно использование автомобиля.

Примечание: Дальность действия электронного ключа может существенно меняться в зависимости от погодных условий и помех от других передающих устройств.

Примечание: Если за короткий период времени любая входная дверь или дверь багажного отделения запирается или отпирается 10 раз, замок отключается приблизительно на 1 минуту.

Автомобиль комплектуется двумя электронными ключами. Электронные ключи служат пультами дистанционного управления запирающим и сигнализацией, позволяя запереть, отпереть автомобиль и управлять им без использования традиционного ключа. См. 11, **ДОСТУП БЕЗ КЛЮЧА**, 19, **ЗАПИРАНИЕ БЕЗ КЛЮЧА** и 144, **ЗАПУСК ДВИГАТЕЛЯ**. В каждом электронном ключе также предусмотрен резервный механический ключ, который расположен в отсеке.

1. Запирание:

- Нажмите, чтобы запереть автомобиль. Предусмотрено два режима запирания: простое и двойное. См. 18, **ПРОСТОЕ ЗАПИРАНИЕ** и 18, **ДВОЙНОЕ ЗАПИРАНИЕ**.

Также см. 21, **ПОЛНОЕ ЗАКРЫВАНИЕ**.

2. Отпирание:

- Нажмите и отпустите эту кнопку для отпирания автомобиля и отключения сигнализации. Фонари аварийной сигнализации дважды мигнут, что означает отпирание замков автомобиля и отключение сигнализации. Наружные световые приборы, освещение салона и наружная подсветка включаются для облегчения посадки в автомобиль. См. также 11, **ПОЛНОЕ ОТКРЫВАНИЕ**.

3. Отпирание/остановка/обратное перемещение/закрывание двери багажного отделения:

- Нажмите, чтобы открыть/закрыть дверь багажного отделения. Если автомобиль заперт и включена сигнализация, охрана периметра остается активной пока открыто багажное отделение, но датчик проникновения в салон и система обнаружения наклона автомобиля выключаются.

При закрывании двери багажного отделения (если автомобиль уже заперт и включена сигнализация) в подтверждение повторного полного включения тревожной сигнализации через несколько секунд мигнут фонари аварийной сигнализации. При двойном запираении также прозвучит звуковой сигнал. См. **12**, **ОТКРЫВАНИЕ И ЗАКРЫВАНИЕ ДВЕРИ БАГАЖНОГО ОТДЕЛЕНИЯ**.

Примечание: Перед запираением убедитесь, что электронный ключ не остался в автомобиле. Если автомобиль находится в зоне радиочастотных помех или электронный ключ экранирован металлическими предметами, то после закрытия и запираения автомобиля могут возникнуть затруднения при отпирании.

4. Режим "паника":

- Нажмите и удерживайте в течение 3 секунд (или нажмите 3 раза в течение 3 секунд) для включения звукового сигнала и фонарей аварийной сигнализации.

- После работы более 5 секунд сигнализация может быть отключена нажатием кнопки и ее удержанием в течение 3 секунд (или трехкратным нажатием в течение 3 секунд).
- Охранная сигнализация будет также отключена, если при нажатии кнопки "START/STOP" (СТАРТ/СТОП) в автомобиле находится действующий электронный ключ.

5. Наружная подсветка:

- Приближаясь к автомобилю в темное время суток, нажмите выключатель наружной подсветки. Для выключения подсветки нажмите еще раз.

Примечание: В автомобилях, поставляемых в некоторые страны, при повторном нажатии этой кнопки включаются фары и фонари заднего хода. Третье нажатие на клавишу выключает световые приборы.

- Заданная на заводе-изготовителе длительность включения наружной подсветки составляет 30 секунд. Время задержки можно настраивать в диапазоне от 0 до 240 секунд. См. **61**, **МЕНЮ ЩИТКА ПРИБОРОВ**.

6. Доступ с помощью резервного механического ключа: Сдвиньте боковую крышку, затем извлеките ключ.

7. Извлеките и раскройте резервный механический ключ.

8. Если не удастся открыть автомобиль электронным ключом, вставьте механический ключ в прорезь в основании крышки замка водительской двери и осторожно приподнимите механический ключ вверх. Аккуратно поверните крышку замка двери вверх, чтобы вывести крышку из фиксаторов. Чтобы открыть замок, вставьте механический ключ в открывшуюся личинку замка и поверните. При этом сработает сигнализация.

***Примечание:** Если дверь водителя отпирается при помощи ключа, сигнализация звучит до тех пор, пока электронный ключ не будет расположен правильно.*

***Примечание:** Новый электронный ключ взамен утерянного можно заказать только у дилера/в авторизованной мастерской Land Rover. Дилеру/авторизованной мастерской Land Rover потребуется подтверждение личности и права собственности. В случае утери или кражи электронного ключа незамедлительно уведомите дилера/авторизованную мастерскую Land Rover.*

9. Доступ/выход без ключа:
- В наружных ручках дверей предусмотрены отдельные датчики для отпирания и запираания. Датчик отпирания расположен на внутренней поверхности ручки.

ОДНА/НЕСКОЛЬКО ТОЧЕК ДОСТУПА

При нажатии на кнопку отпирания автомобиль отпирается одним из двух способов:

1. Одна точка доступа: отпирается только дверь водителя и лючок бензобака. Чтобы отпереть остальные двери и багажное отделение, следует нажать на кнопку второй раз.
2. Несколько точек доступа: отпираются все двери, лючок топливноналивной горловины и дверь багажного отделения.

Для переключения режима (одна/несколько точек доступа) нажмите одновременно кнопки отпирания и запираания, и удерживайте их в течение 3 секунд. В подтверждение изменений дважды мигнут фонари аварийной сигнализации.

Эту функцию также можно задать из меню **Vehicle Set-up** (Настройки автомобиля). См. **61, МЕНЮ ЩИТКА ПРИБОРОВ**.

***Примечание:** Если во время отпирания автомобиля прозвучало звуковое предупреждение, это свидетельствует о неполном запираании. Также возможна неисправность одного из датчиков сигнализации. При первой возможности обратитесь к дилеру/в авторизованную мастерскую Land Rover.*

ПОЛНОЕ ОТКРЫВАНИЕ

Чтобы отпереть автомобиль и опустить стекла во всех дверях, нажмите на кнопку отпирания и удерживайте ее нажатой в течение 3 секунд.

Чтобы отменить полное открывание, нажмите любую из кнопок электронного ключа или переключатели на двери водителя. Чтобы остановить открывание отдельного окна, нажмите выключатель соответствующего стеклоподъемника.

Эту функцию можно включать/выключать из меню **Vehicle set-up** (Настройки автомобиля) (см. **61, МЕНЮ ЩИТКА ПРИБОРОВ**).

ДОСТУП БЕЗ КЛЮЧА

Благодаря этой функции автомобиль можно открыть, если электронный ключ находится в радиусе 1,0 м (3 футов) от ручки двери или наружного выключателя замка двери багажного отделения.

Примечание: Электронный ключ не будет обнаружен, если он находится внутри какого-либо металлического предмета или экранирован каким-либо устройством, оснащенным жидкокристаллическим дисплеем с подсветкой, например, смартфоном, ноутбуком (в том числе, когда он находится в сумке для ноутбука), игровой консолью и т.д. Держите электронный ключ вдали от этих предметов при попытке доступа без ключа или запуска без ключа.

Примечание: Электронный ключ должен просто находиться у водителя, в сумке или в неметаллическом портфеле. Ключ не требуется доставать или держать в руке.

Для посадки в автомобиль потяните ручку двери. При срабатывании функции доступа без ключа сигнализация выключается, и двери отпираются в соответствии с текущей настройкой отпирания/доступа (одна/несколько точек доступа). Двукратное мигание фонарей аварийной сигнализации подтверждает выполнение команды отпирания. Складывающиеся зеркала с электроприводом займут рабочее положение (если включено).

Примечание: Если охранная система настроена на одну точку доступа, а первой открывается какая-либо из пассажирских дверей, то будут открыты все двери.

РЕЖИМ ГОТОВНОСТИ

Если открыть дверь при помощи электронного ключа или функции доступа без ключа, электрическая система автомобиля активирует режим готовности. Включаются следующие системы:

- Система запоминания водительских настроек.
- Регулировка положения сидений и рулевой колонки.
- Освещение салона и наружное освещение.
- Информационная панель.
- Гнездо питания дополнительного оборудования.

ЗАМОК РУЛЕВОЙ КОЛОНКИ

Электрзамок рулевой колонки отпирается/запирается, когда отпирается/запирается автомобиль.

В случае какой-либо неисправности замка рулевой колонки на информационной панели появляется сообщение. В этом случае:

1. С сиденья водителя с помощью электронного ключа выполните запираение, а затем отпираение автомобиля.
2. Еще раз попробуйте разблокировать замок рулевой колонки, плавно поворачивая рулевое колесо влево и вправо во время запираения, а затем во время отпираения автомобиля с помощью электронного ключа.
3. Если проблема не устраняется, обратитесь к квалифицированным специалистам.

ЗАПИРАНИЕ ДВЕРЕЙ ВО ВРЕМЯ ДВИЖЕНИЯ

Функция запираения при трогании с места автоматически запирает все двери, когда автомобиль начинает движение. Эту функцию можно включать/выключать из меню **Vehicle set-up** (Настройки автомобиля). См. **61, МЕНЮ ЩИТКА ПРИБОРОВ**.

*Примечание: При нажатии кнопки запираения или отпираения на двери водителя или переднего пассажира после того, как произошло запираение при трогании, функция запираения при трогании с места для данной поездки блокируется. См. **21, РУЧКИ ЗАПИРАНИЯ И ОТКРЫВАНИЯ ДВЕРЕЙ**.*

ОТКРЫВАНИЕ И ЗАКРЫВАНИЕ ДВЕРИ БАГАЖНОГО ОТДЕЛЕНИЯ



Когда дверь багажного отделения открыта, можно видеть ее замок. Не закрывайте замок вручную, так как может автоматически сработать доводка, что может привести к защемлению предметов или частей тела.



Перед открыванием двери багажного отделения убедитесь в наличии как минимум 1,5 м (58 дюймов) свободного пространства над автомобилем и позади него. При недостаточном свободном пространстве возможно повреждение автомобиля.



Не используйте дверь багажного отделения, если на нее установлен багажник для велосипедов. Перед открытием двери багажного отделения снимите с нее велосипеды и/или багажники (если имеются).

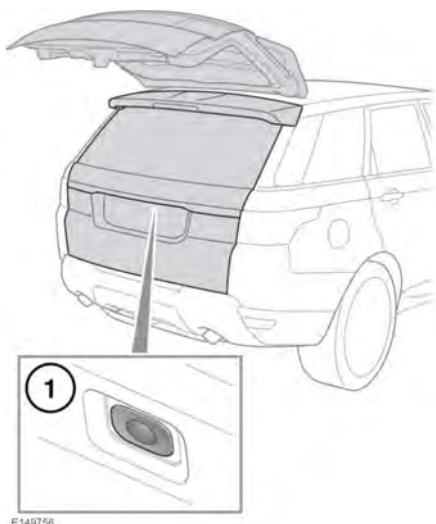

1. Открывание двери багажного отделения: поднимите дверь багажного отделения, чтобы открыть ее.

Примечание: Выключатель отпирания двери багажного отделения работает, если отперты все двери, а селектор передач находится в положении стоянки (**P**). Если селектор передач находится в нейтральном положении (**N**), кнопка работает, только если отперты все двери, а зажигание находится в режиме готовности или выключено. Кнопка не работает, если селектор передач находится в любом другом положении.

Дверь багажного отделения также можно открыть следующими способами.

- Кнопкой открывания двери багажного отделения в салоне. См. 434, **ОРГАНЫ УПРАВЛЕНИЯ**.

- Кнопкой открывания двери багажного отделения на электронном ключе. См. 7, **ОТПИРАНИЕ АВТОМОБИЛЯ**.

Примечание: Дверь багажного отделения не откроется, если автомобиль движется со скоростью около 5 км/ч (3 миль/ч) или выше.

ОТКРЫВАНИЕ И ЗАКРЫВАНИЕ ДВЕРИ БАГАЖНОГО ОТДЕЛЕНИЯ С ЭЛЕКТРОПРИВОДОМ

⚠ Когда дверь багажного отделения открыта, можно видеть ее замок. Не закрывайте замок вручную, так как может автоматически сработать доводка, что может привести к защемлению предметов или частей тела.

! Не используйте дверь багажного отделения, если на нее установлен багажник для велосипедов. Перед открытием двери багажного отделения снимите с нее велосипеды и/или багажники (если имеются).

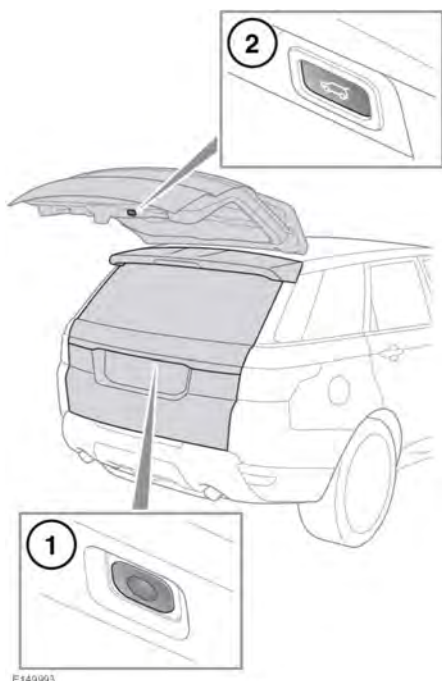

1. Открывание и закрывание двери багажного отделения с помощью наружной кнопки. Нажмите, чтобы открыть, остановить, включить обратное перемещение или закрыть дверь багажного отделения.

Примечание: Выключатель отпирания двери багажного отделения сработает, если отперты все двери, а селектор передач находится в положении стоянки (P). Если селектор передач находится в нейтральном положении (N), кнопка сработает, только если отперты все двери, а зажигание находится в режиме готовности или выключено. Кнопка не сработает, если селектор передач находится в любом другом положении.

2. Кнопка закрывания двери багажного отделения: нажмите, чтобы закрыть/остановить дверь багажного отделения.

Дверь багажного отделения также можно открыть или закрыть следующими способами:

- Кнопкой открывания двери багажного отделения в салоне. См. **434, ОРГАНЫ УПРАВЛЕНИЯ**.
- Кнопкой открывания двери багажного отделения на электронном ключе. См. **7, ОТПИРАНИЕ АВТОМОБИЛЯ**.

После того, как дверь багажного отделения открылась на установленную высоту, ее можно поднять или опустить вручную. Если дверь багажного отделения не открывается или не закрывается надлежащим образом, закройте ее вручную и снова нажмите кнопку открывания двери багажного отделения.

Когда при закрывании дверь багажного отделения приближается к положению закрывания, она плавно доводится в полностью закрытое положение. Если ранее автомобиль был заперт, повторно активируется охранная система автомобиля. В подтверждение статуса охранной системы мигнут фонари аварийной сигнализации. Также в качестве подтверждения может прозвучать звуковой сигнал.

Примечание: Если во время открытия или закрытия двери багажного отделения нажать кнопку двери багажного отделения, ее движение прекратится. Однако если кнопку нажать на этапе доводки, запрос на открытие будет проигнорирован.

Примечание: Дверь багажного отделения имеет минимальную высоту закрывания, ниже которой электропривод закрывания не работает. Полностью откройте дверь багажного отделения вручную или с помощью кнопки открывания, затем нажмите кнопку полного закрывания двери багажного отделения.



Перед использованием двери убедитесь, что пассажиры находятся вне опасности и им не грозит защемление частей тела дверью багажного отделения. Обратите внимание, что для функции доводки не предусмотрено обнаружение посторонних предметов. Даже при наличии системы обнаружения посторонних предметов возможно получение серьезных травм, в том числе со смертельным исходом.

Обнаружение посторонних предметов при открытии двери: если обнаружен предмет, который может помешать открытию двери багажного отделения, ее движение будет прекращено. Удалите препятствия и снова нажмите кнопку двери багажного отделения, чтобы открыть ее.

Обнаружение помех при закрывании: если обнаружен предмет, который может помешать закрыванию двери багажного отделения, то ее перемещение останавливается, и дверь по возможности перемещается обратно в полностью открытое положение. Прозвучит звуковое предупреждение, свидетельствующее о неполном запирании. Устраните помехи, и если дверь багажного отделения открыта, повторно нажмите кнопку багажного отделения, чтобы закрыть дверь. Если дверь багажного отделения закрыта, нажмите кнопку открывания, чтобы открыть дверь, и устраните помехи. После устранения помех повторно нажмите кнопку закрывания, чтобы закрыть дверь багажного отделения.

- ❗ Когда дверь багажного отделения открыта, можно видеть платформу замка и сам фиксатор. Не закрывайте фиксатор вручную, так как может автоматически сработать доводка, что может привести к защемлению предметов или частей тела.

ВЫСОТА ОТКРЫВАНИЯ ДВЕРИ БАГАЖНОГО ОТДЕЛЕНИЯ

Можно установить максимальную высоту открывания двери багажного отделения, оснащенной электроприводом. Это может понадобиться в местах парковки с очень низкими потолками или просто для удобства.

1. Откройте дверь багажного отделения на высоту, которую хотите задать в качестве максимальной.
Нажмите кнопку открывания двери багажного отделения, чтобы остановить перемещение, или переместите дверь в нужное положение вручную после того, как она полностью остановится.
2. Убедитесь, что дверь багажного отделения неподвижна в течение как минимум 3 секунд.
3. Чтобы задать высоту открывания двери: нажмите и удерживайте нажатой кнопку закрывания двери на двери багажного отделения, пока не раздастся звуковой сигнал.
4. Закройте дверь багажного отделения, затем снова откройте и убедитесь, что дверь открывается на заданную высоту.

Примечание: Если после выполнения пункта 3 процедуры настройки дверь багажного отделения автоматически закрывается, требуемая высота не была задана. Повторите процедуру, строго следуя всем пунктам.

Чтобы отменить установленное ограничение для максимальной высоты открывания, повторите вышеуказанные действия, вручную переместив ее в полностью открытое положение до нажатия и удерживания кнопки.

Если обнаружено несколько посторонних предметов или имеет место падение напряжения аккумуляторной батареи, возможен сбой функции запоминания положения дверей багажного отделения с электроприводом. Работа электропривода может быть заблокирована.

Сброс настроек двери багажного отделения:

1. Закройте дверь багажного отделения вручную.
2. Нажмите кнопку открывания двери багажного отделения.
3. Дождитесь, пока дверь не откроется полностью или не достигнет заданной ранее высоты.
4. Нажмите и отпустите выключатель закрывания.
5. Дождитесь, пока дверь багажного отделения закроется полностью.

Запрограммированное положение двери багажного отделения будет восстановлено.

ЗАМЕНА ЭЛЕМЕНТА ПИТАНИЯ ЭЛЕКТРОННОГО КЛЮЧА

Если элемент питания требует замены, значительно уменьшится радиус эффективного действия электронного ключа и на информационной панели появляется сообщение **SMART KEY BATTERY LOW** (РАЗРЯЖЕН ЭЛЕМЕНТ ПИТАНИЯ ЭЛЕКТРОННОГО КЛЮЧА).

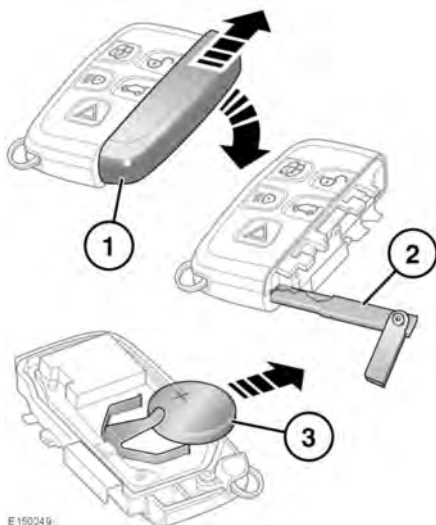

E150249

Чтобы заменить элемент питания:

1. Снимите крышку, сдвинув ее в направлении, указанном стрелками.
2. Воспользуйтесь резервным механическим ключом, чтобы разъединить корпус электронного ключа.
3. Установите новый и ранее не использовавшийся элемент питания CR2032 (можно приобрести у дилера/в авторизованной мастерской Land Rover) положительным (+) полюсом вверх.

Примечание: Старайтесь не касаться нового элемента питания. Влага и жир с кожи пальцев сокращают срок службы элемента питания и приводят к коррозии контактов.

Примечание: Если предупреждение о низком заряде элемента питания не исчезает, это означает, что установленный элемент питания не является новым и уже использовался.

Соберите детали в обратной последовательности, устанавливая их на место до щелчка.



Утилизация элемента

питания: элементы питания содержат опасные вещества и должны утилизироваться надлежащим образом. По вопросам утилизации обращайтесь к дилеру/в авторизованную мастерскую Land Rover, либо в местные органы власти.

ПРОСТОЕ ЗАПИРАНИЕ

Нажмите и отпустите кнопку запираения на электронном ключе для однократного запираения автомобиля и включения охраны периметра. В подтверждение мигнут фонари аварийной сигнализации.

Функция простого запираения позволяет заблокировать двери автомобиля от открывания снаружи. Двери по-прежнему можно отпереть и открыть из салона автомобиля. В этом режиме включается только охрана периметра. См. **19, ОХРАНА ПЕРИМЕТРА**.

***Примечание:** Такую настройку следует применять в таких случаях, как перевозка на пароме, или когда в автомобиле остаются животные, или когда надо оставить открытым окно и т.п.*

***Примечание:** Всегда активируйте охранную систему автомобиля, если оставляете его без присмотра. Если это возможно, всегда активируйте максимально доступный уровень безопасности.*

ДВОЙНОЕ ЗАПИРАНИЕ



Не используйте двойное запираение, если в автомобиле находятся люди или животные. При возникновении аварийной ситуации они не смогут покинуть автомобиль, а аварийная служба не сможет их быстро освободить.

В течение 3 секунд дважды нажмите кнопку запираения на электронном ключе для двойного запираения автомобиля и включения охранной сигнализации в полном объеме. В подтверждение дважды мигнут фонари аварийной сигнализации, и прозвучит звуковой сигнал двойного запираения.

Двойное запираение позволяет обезопасить автомобиль и предотвращает открывание дверей изнутри и снаружи автомобиля. В случае двойного запираения двери невозможно отпереть или открыть из салона.

Эта функция обеспечивает дополнительную защиту автомобиля, если он оставлен без присмотра. Автомобиль невозможно открыть, разбив стекло и получив доступ к внутренним переключателям отпирания и ручкам открывания дверей. Кроме того, при двойном запираении происходит включение тревожной сигнализации в полнофункциональном режиме. См. **19, ПОЛНОЕ ВКЛЮЧЕНИЕ ОХРАННОЙ СИГНАЛИЗАЦИИ**.

***Примечание:** В этом режиме открытое окно или люк крыши может стать причиной срабатывания сигнализации из-за движения воздуха в салоне. Поэтому перед включением двойного запираения автомобиля убедитесь, что все окна и люк крыши полностью закрыты.*

ОХРАНА ПЕРИМЕТРА

Система охраны периметра включается при однократном запирании автомобиля. См. **18, ПРОСТОЕ ЗАПИРАНИЕ**. После включения охранной системы сигнализация сработает в следующих случаях:

- Открывается капот, дверь багажного отделения или одна из дверей салона.
- Нажата кнопка **START/STOP** (СТАРТ/СТОП) при отсутствии действующего электронного ключа.

Если автомобиль оснащен тревожной сиреной с автономным питанием, сирена включится при отсоединении аккумуляторной батареи или при попытке отсоединить сирену.

ПОЛНОЕ ВКЛЮЧЕНИЕ ОХРАННОЙ СИГНАЛИЗАЦИИ

Полное включение охранной сигнализации осуществляется при двойном запирании автомобиля. См. **18, ДВОЙНОЕ ЗАПИРАНИЕ**. После включения охранной системы сигнализация сработает в следующих случаях:

- Открыт капот, дверь багажного отделения или одна из дверей.
- В салоне автомобиля обнаружено движение.
- Зафиксирован подъем или наклон автомобиля.

Если автомобиль оснащен тревожной сиреной с автономным питанием, сигнализация включается в следующих случаях:

- Отсоединена аккумуляторная батарея автомобиля.

- Предпринята попытка отключения sireны с автономным питанием.

ЗАЩИТА ВНУТРЕННЕГО ПРОСТРАНСТВА

Функция защиты внутреннего пространства, являющаяся частью полного включения охранной сигнализации, может быть временно отключена через меню **Vehicle Set-Up** (Настройки автомобиля). См. **61, МЕНЮ ЩИТКА ПРИБОРОВ**.

Примечание: После отключения эта функция повторно активируется при следующем двойном запирании автомобиля с помощью электронного ключа.

ЗАПИРАНИЕ БЕЗ КЛЮЧА



Не используйте двойное запираение, если в автомобиле находятся люди или животные. При возникновении аварийной ситуации они не смогут покинуть автомобиль, а аварийная служба не сможет их быстро освободить.



Автоматического запираения автомобиля не произойдет.



Электронный ключ может быть не обнаружен, если он находится внутри какого-либо металлического предмета или экранирован каким-либо устройством, оснащенным жидкокристаллическим дисплеем с подсветкой, например, смартфоном, ноутбуком (в том числе в сумке для ноутбука), игровой консолью и т. д.

Выход из автомобиля

Примечание: Мелкие монеты, находящиеся в одном кармане с электронным ключом, также могут препятствовать обнаружению ключа.



E149783

Примечание: Запирание без ключа срабатывает только в том случае, если электронный ключ находится снаружи автомобиля. Если электронный ключ отсутствует, запирание невозможно.

- Для однократного запирания автомобиля один раз коснитесь датчика запирания без ключа (1), не берясь при этом за ручку.

Примечание: Не располагайте пальцы вокруг тыльной стороны ручки во время касания датчика. Это может препятствовать запиранию автомобиля.

- В подтверждение фонари аварийной сигнализации мигнут один раз, а наружные зеркала с электроприводом (если опция включена) будут сложены.
- Для двойного запирания автомобиля в течение 3 секунд дважды коснитесь датчика запирания без ключа (1).

Примечание: Не располагайте пальцы вокруг тыльной стороны ручки во время касания датчика. Это может препятствовать запиранию автомобиля.

- В подтверждение запирания фонари аварийной сигнализации мигнут два раза, и раздастся звуковой предупреждающий сигнал.

Примечание: При запирании автомобиля с помощью системы доступа без ключа, если отсутствует действующий электронный ключ, одна или несколько дверей салона, капот или дверь багажного отделения закрыты не полностью или включено зажигание, запирания автомобиля НЕ произойдет. Звукового предупреждения о неполном запирании НЕ будет. Фонари аварийной сигнализации НЕ мигнут, а наружные зеркала (если включено) НЕ сложатся. Убедитесь, что все двери салона, капот и дверь багажного отделения закрыты надлежащим образом. Убедитесь, что зажигание выключено, после чего вновь запирайте автомобиль. Если проблема с запиранием не устраняется, обратитесь за консультацией к дилеру/в авторизованную мастерскую.

ПОЛНОЕ ЗАКРЫВАНИЕ

⚠ Прежде чем приступить к полному закрытию, убедитесь, что закрыванию дверей, капота или багажного отделения не мешают дети, животные или какие-либо предметы. Автомобиль оснащен механизмами защиты, которые позволяют предотвратить серьезные увечья, но тем не менее, травмы не исключены.

Нажмите и удерживайте кнопку запираения на электронном ключе в течение 3 секунд. Будет выполнено простое запираение и мгновенная активация охраны периметра. Через 3 секунды все открытые окна и люк крыши будут закрыты. Нажмите кнопку запираения два раза в течение 3 секунд для двойного запираения автомобиля.

Эту функцию можно включать/выключать из меню **Vehicle set-up** (Настройки автомобиля). См. **61, МЕНЮ ЩИТКА ПРИБОРОВ**.

В присутствии действующего электронного ключа нажмите и удерживайте датчик запираения без ключа (если имеется) на наружной ручке любой двери. Будет выполнено простое запираение и мгновенная активация охраны периметра. Приблизительно через 3 секунды начнут закрываться все открытые окна и люк крыши.

Удерживайте датчик запираения без ключа нажатым, пока не будут полностью закрыты все открытые окна и люк крыши. При отпуске датчика запираения без ключа произойдет остановка движения всех стекол и люка крыши.

После того как будут закрыты все окна и люк крыши, отпустите и снова нажмите датчик запираения без ключа, чтобы подтвердить однократное запираение автомобиля. Или нажмите датчик запираения без ключа дважды в течение 3 секунд, чтобы выполнить двойное запираение автомобиля.

Эту функцию можно включать/выключать из меню **Vehicle set-up** (Настройки автомобиля). См. **61, МЕНЮ ЩИТКА ПРИБОРОВ**.

РУЧКИ ЗАПИРАНИЯ И ОТКРЫВАНИЯ ДВЕРЕЙ

⚠ Когда дверь открыта, можно видеть ее замок. Если автомобиль оснащен функцией доводки, не пытайтесь закрыть замок вручную, так как может автоматически сработать доводка, что может привести к защемлению предметов или частей тела.

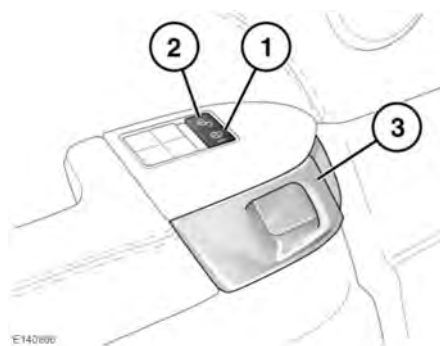

1. Запираение:

- Закрыв все двери, нажмите любую кнопку запираения, чтобы запереть все двери.

2. Отпирание:

- Нажмите любую кнопку отпирания, чтобы отпереть все двери. Или потяните ручку отпирания (3) на любой из передних дверей, чтобы отпереть все двери.
- Потяните ручку отпирания (3) на одной из задних дверей, чтобы отпереть соответствующую заднюю дверь.

Примечание: Работа всех кнопок отпирания блокируется, если автомобиль заперт электронным ключом.

- ### 3. Ручка отпирания двери: потяните, чтобы отпереть и открыть дверь (-и).
- Если дверь заперта, перемещение ручки отпирания на передней двери приведет к отпиранию всех дверей. Если потянуть ручку на одной из задних дверей, то произойдет отпирание соответствующей задней двери.

Примечание: Функция защиты от открывания задних дверей изнутри блокирует работу переключателей запирания (1) и отпирания (2) и ручек дверей (3). **43. БЛОКИРОВКА ЗАДНИХ ДВЕРЕЙ ДЛЯ ЗАЩИТЫ ДЕТЕЙ**

ОШИБКА ЗАПИРАНИЯ

Если при блокировке автомобиля электронным ключом отсутствует действующий электронный ключ, одна или несколько дверей салона, капот или дверь багажного отделения закрыты не полностью или включено зажигание, автомобиль НЕ будет заперт и дважды прозвучит звуковое предупреждение. Убедитесь, что зажигание выключено, после чего вновь запирайте автомобиль. Полного запираения автомобиля НЕ произойдет, пока все двери, капот и дверь багажного отделения не будут полностью закрыты.

Также прозвучит звуковое предупреждение неполного запираения, если при запираении система обнаружит неисправность замка или защелки. Если проблема с запираением не устраняется, обратитесь за консультацией к дилеру/в авторизованную мастерскую.

Примечание: Использование внутренних или наружных ручек дверей по время отпирания, запираения или изменения состояния блокировки для защиты детей (включая запираение при трогании с места) может привести к тому, что охранная система проигнорирует любые запросы на отпирание, запираение или блокировку для защиты детей.

ОТКЛЮЧЕНИЕ СИГНАЛИЗАЦИИ ПОСЛЕ СРАБАТЫВАНИЯ

В случае срабатывания сигнализации ее можно отключить, нажав кнопку отпирания на электронном ключе или приложив электронный ключ к рулевой колонке и нажав кнопку **START/STOP** (СТАРТ/СТОП). См. 145, **РЕЗЕРВНАЯ ПРОЦЕДУРА ЗАПУСКА БЕЗ КЛЮЧА**.

АВАРИЙНОЕ ЗАПИРАНИЕ

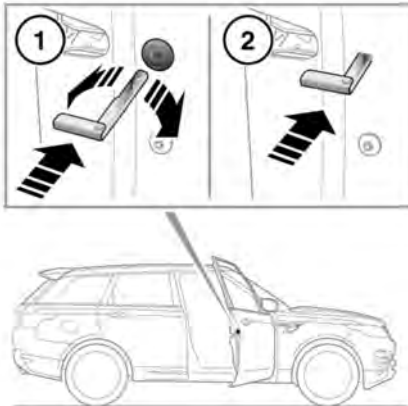

E349755

В случае разряда аккумуляторной батареи или неисправности системы запирания без ключа двери потребуется запереть вручную.

Примечание: Не оставляйте резервный механический ключ в автомобиле во время выполнения процедуры аварийного запирания.

1. Откройте дверь и найдите крышку замка для механического ключа. С помощью резервного механического ключа (см. 7, **ОТПИРАНИЕ АВТОМОБИЛЯ**) поверните крышку, чтобы отсоединить ее от двери. Снимите крышку и отложите в безопасное место.
2. Вставьте резервный механический ключ в замок до упора. Теперь резервный механический ключ можно извлечь.
3. Установите на место крышку замка для механического ключа и поверните ее по часовой стрелке, чтобы надежно закрепить.
4. Закройте дверь и убедитесь, что она была заперта. Повторите данную процедуру для всех остальных незапертых дверей.

Передние сиденья

СИДЕНЬЯ С ЭЛЕКТРОПРИВОДОМ

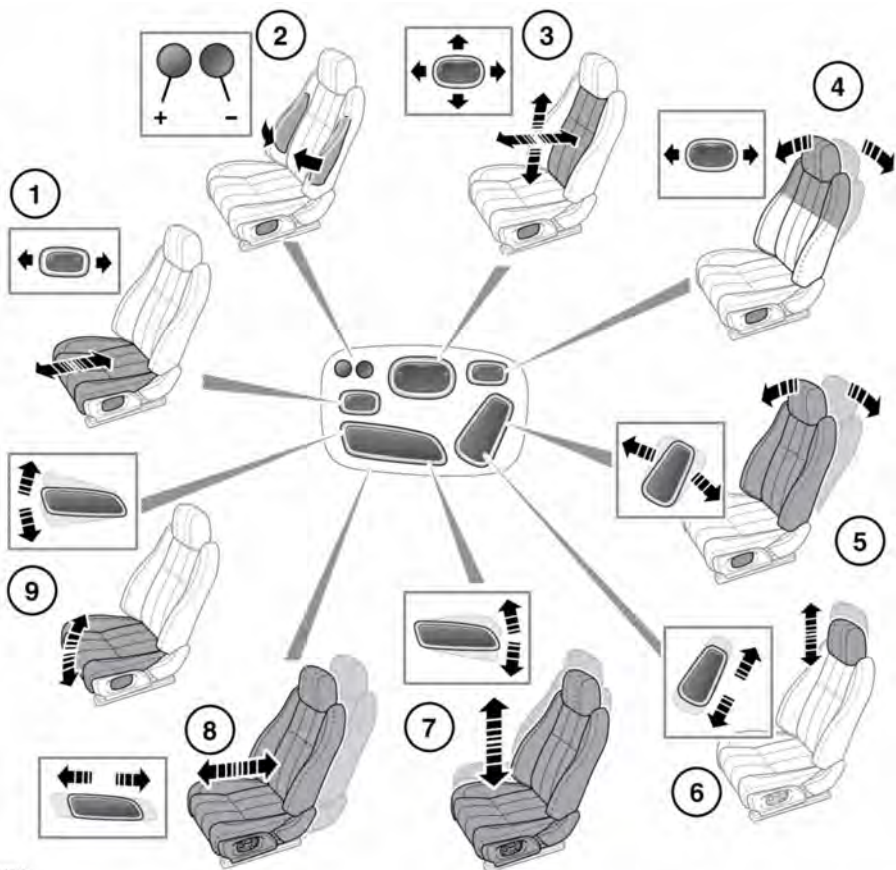

E161562



Запрещается регулировать положение сиденья во время движения автомобиля. Это может привести к потере контроля над автомобилем и получению травм.

Примечание: На этой схеме показаны все органы управления сиденьем с электроприводом. Не все органы управления представлены на всех сиденьях.

1. Длина подушки.
2. Накачивание/выпуск воздуха из валиков боковой поддержки.
3. Регулировка поясничной опоры.

- Угол наклона верхней части спинки сиденья.
- Полный угол наклона спинки сиденья.
- Высота подголовника.
- Высота сиденья.
- Перемещение сиденья вперед и назад.
- Регулировка наклона подушки сиденья.

Передние сиденья также могут быть оснащены:

- Подогревом/климат-контролем: см. **107, СИДЕНЬЯ С КЛИМАТ-КОНТРОЛЕМ.**
- Функцией массажа: см. **109, СИДЕНЬЯ С ФУНКЦИЕЙ МАССАЖА.**

ПРЕПЯТСТВИЯ РЕГУЛИРОВКЕ ПОЛОЖЕНИЯ ПЕРЕДНЕГО СИДЕНЬЯ

- ❗ Если во время регулировки сиденья оно неожиданно останавливается, проверьте наличие препятствий и устраните их.

Устранив препятствия, можно перезагрузить механизм регулировки сиденья следующим образом:

Снова нажмите кнопку, чтобы продолжить прерванную регулировку. Когда перемещение сиденья возобновится, удерживайте кнопку нажатой до перемещения сиденья в крайнее положение в данном направлении. Теперь регулировку сиденья можно выполнять обычным способом.

Примечание: Если препятствий нет, но во время регулировки сиденье по-прежнему заедает, обратитесь к обслуживающему вас дилеру/в авторизованную мастерскую Land Rover.

ПРАВИЛЬНОЕ РАСПОЛОЖЕНИЕ НА СИДЕНЬЕ

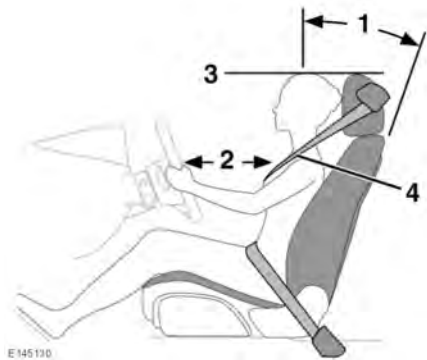

E 145 130

- ⚠ **Водителю и переднему пассажиру запрещается ехать с полностью отклоненной спинкой сиденья.**
- ⚠ **Запрещается регулировать положение сиденья во время движения автомобиля.**

Все компоненты – сиденья, подголовники, ремни и подушки безопасности – обеспечивают защиту водителя и пассажиров. Правильное использование этого оборудования автомобиля обеспечивает более надежную защиту, поэтому всегда следует соблюдать следующие правила:

Передние сиденья

1. Сядьте прямо. При этом поясница должна плотно прилегать к спинке сиденья. Чтобы обеспечить оптимальную защиту с помощью ремня безопасности в случае ДТП, не наклоняйте спинку сиденья слишком сильно назад.
2. Не придвигайте сиденье водителя слишком близко к рулевому колесу. Рекомендуется, чтобы расстояние между серединой грудной клетки и накладкой подушки безопасности на рулевом колесе составляло минимум 254 мм (10 дюймов). Удерживайте рулевое колесо правильным хватом, немного согнув руки в локтях.
3. Отрегулируйте подголовник так, чтобы его верхняя часть находилась выше затылочной части головы.
4. Расположите ремень безопасности так, чтобы он проходил между шеей и плечом. Лента ремня должна плотно прилегать к бедрам, а не проходить через живот.

Ваше положение при вождении должно быть удобным и обеспечивать возможность выполнения всех функций управления автомобилем.

ОТКИДНОЙ ПОДЛОКОТНИК

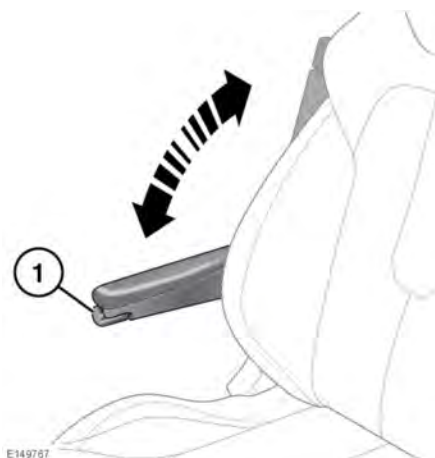

Требуемая высота устанавливается регулировочным колесом (1). Складной подлокотник можно убрать в вертикальное положение.

ЗАПОМИНАНИЕ ПОЛОЖЕНИЯ СИДЕНЬЯ

Отрегулировав положение сиденья водителя с электроприводом, рулевой колонки (см. **35, РЕГУЛИРОВКА РУЛЕВОГО КОЛЕСА**) и наружных зеркал (см. **85, НАРУЖНЫЕ ЗЕРКАЛА**), можно сохранить эти настройки для последующего использования.

Положение пассажирского сиденья также можно изменить, используя те же действия, что и для водительского сиденья. Нажмите кнопку запоминания положения (**M**) для сохранения настроек текущего положения сиденья.

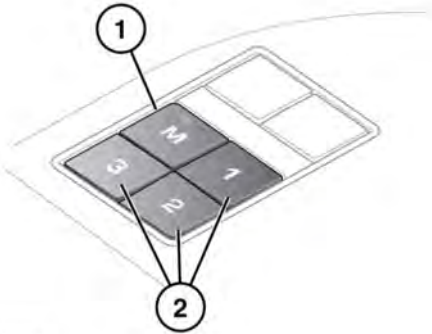

E 139010

1. Нажмите кнопку запоминания положения (**M**), чтобы активировать функцию запоминания.
2. Нажмите одну из кнопок предварительных настроек, удерживая ее в течение 5 секунд для сохранения текущих настроек. На информационной панели появится сообщение **MEMORY (1, 2 or 3) SETTINGS SAVED** (НАСТРОЙКИ ПРОФИЛЯ (1, 2 или 3) СОХРАНЕНЫ) и раздастся звуковой сигнал подтверждения сохранения настроек в памяти.

Примечание: Положение сиденья можно сохранить в память только в течение указанного 5-секундного интервала.

Примечание: При сохранении нового положения существующие настройки будут стерты.

3. Для вызова сохраненных в памяти настроек нажмите на соответствующую кнопку предварительной настройки. На информационной панели появится сообщение **MEMORY (1, 2 OR 3) RECALLED** (АКТИВИРОВАНЫ НАСТРОЙКИ ПРОФИЛЯ (1, 2 или 3)).

Примечание: Сохранение в память настроек положения для всех пассажирских сидений не сопровождается появлением сообщений на информационной панели.

Задние сиденья

СИДЕНЬЯ С РУЧНОЙ РЕГУЛИРОВКОЙ

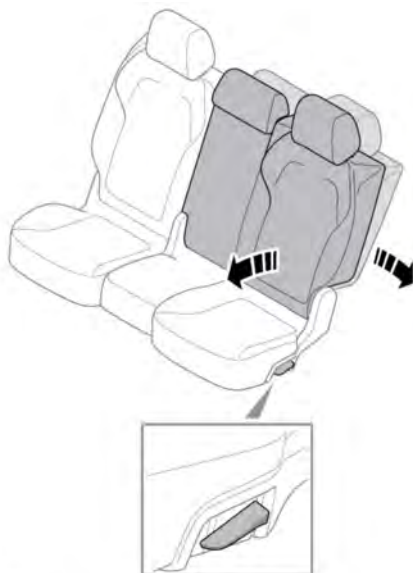

E149788

Чтобы отрегулировать угол наклона спинки сиденья:

1. Поднимите и удерживайте в таком положении рычаг регулировки.
2. Отрегулируйте спинку сиденья, чтобы получить желаемый угол наклона.
3. Отпустите регулировочный рычаг.



E150342

Перемещение сиденья вперед и назад.

ПЕРЕМЕЩЕНИЕ СИДЕНЬЯ ПАССАЖИРА



E150158

Используйте переключатель для перемещения сиденья вперед или назад.

Положение сиденья переднего пассажира можно отрегулировать таким образом, чтобы увеличить свободное пространство для пассажиров задних сидений.

Примечание: Функция перемещения сиденья пассажира не работает, если пристегнут ремень безопасности переднего пассажира.

СКЛАДЫВАНИЕ И УСТАНОВКА ЗАДНИХ СИДЕНИЙ



E149769



Всегда надежно закрепляйте перевозимые в автомобиле предметы.



Ни в коем случае не перевозите пассажиров в багажном отделении.



Убедитесь, что при поднятой спинке сиденья механизм фиксации полностью вошел в зацепление.



Поднимая задние сиденья, проследите за тем, чтобы ремни безопасности надлежащим образом были протянуты в направляющих и не оказались защемлены позади сидений.



Перед тем, как на сиденье сядет пассажир, необходимо поднять подголовники до требуемого уровня.

Поднимите рычаг разблокировки. Спинка сложится, опустившись на подушку сиденья. Поднимите спинку сиденья в вертикальное положение и убедитесь, что она зафиксировалась в этом положении.

Сиденья второго ряда можно складывать полностью для размещения крупных грузов или частично, чтобы оставить места для пассажиров.

Задние сиденья

ПОСАДКА НА ЗАДНИЕ СИДЕНЬЯ

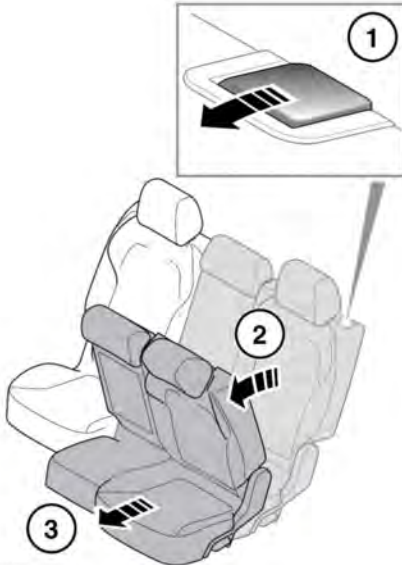

E150095

Для доступа к третьему ряду сидений:

1. Потяните рычаг спинки сиденья вперед.
2. Сложите спинку сиденья вперед.
3. Сдвиньте сиденье вперед.

Чтобы вернуть сиденье в вертикальное положение, переместите сиденье назад и поднимите спинку сиденья так, чтобы раздался щелчок фиксирующего механизма.



Убедитесь, что при поднятой спинке сиденья механизм фиксации полностью вошел в зацепление.



Поднимая задние сиденья, проследите за тем, чтобы ремни безопасности надлежащим образом были протянуты в направляющих и не оказались защемлены позади сидений.



Перед тем, как на сиденье сядет пассажир, необходимо поднять подголовники до требуемого уровня.

СКЛАДЫВАНИЕ И РАСКЛАДЫВАНИЕ СИДЕНИЙ ТРЕТЬЕГО РЯДА

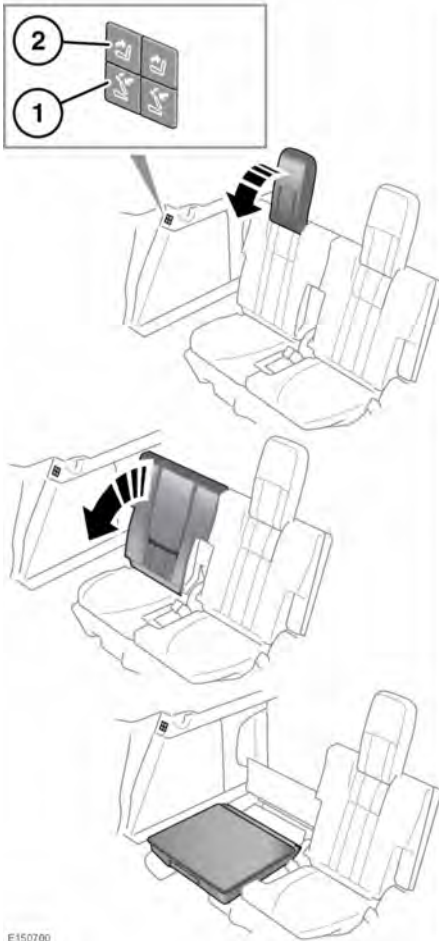

Для предотвращения травм запрещается оставлять крышку багажного отделения в установленном положении, когда на третьем ряду сидений находятся пассажиры.

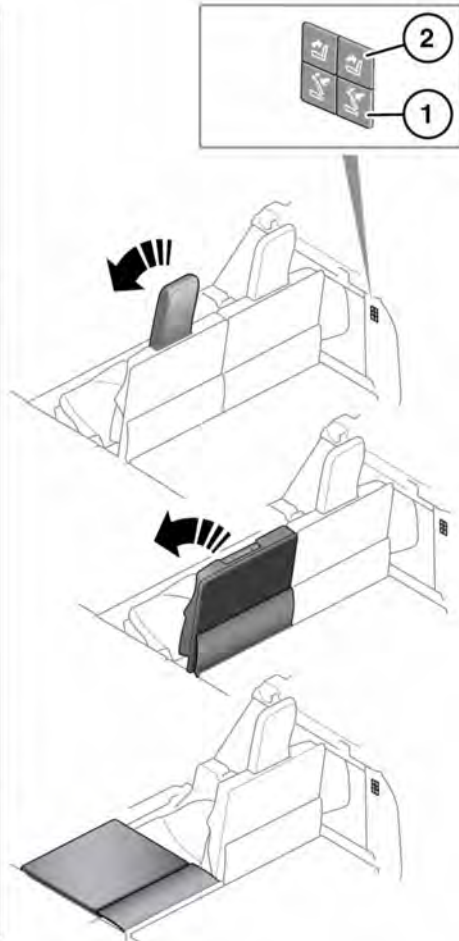

Поднимая и опуская сиденье третьего ряда, берегите руки от защемления.

Задние сиденья

-  Поднимая задние сиденья, проследите за тем, чтобы ремни безопасности надлежащим образом были протянуты в направляющих и не оказались защемлены позади сидений.
-  При складывании сиденья третьего ряда убедитесь, что под ним или в нише для ног не оставлены какие-либо предметы. В противном случае можно повредить эти предметы или сиденье.
-  Всегда надежно закрепляйте перевозимые в автомобиле предметы.
-  Ни в коем случае не перевозите пассажиров в багажном отделении.

Сиденья третьего ряда можно сложить или поднять по отдельности с помощью кнопок, расположенных позади второго ряда сидений или в боковой части багажного отделения.

***Примечание:** Крышку багажного отделения необходимо снять перед складыванием или подъемом сидений третьего ряда. Крышку можно хранить в багажном отделении.*

1. **Складывание:** нажмите кнопку один раз, чтобы полностью сложить подголовник. Нажмите кнопку еще раз, чтобы сложить спинку сиденья.
2. **Подъем:** нажмите, чтобы поднять спинку сиденья в вертикальное положение.
3. Поднимайте подголовник вручную, пока он не защелкнется на месте.

***Примечание:** Если сиденья с электроприводом будут последовательно полностью сложены/подняты более 3-х раз подряд за короткий промежуток времени, система отключится на 2 минуты.*

-  При использовании сидений третьего ряда их подголовники должны быть подняты.
-  Убедитесь, что при поднятом подголовнике механизм фиксации полностью вошел в зацепление.
-  Перед складыванием спинки сиденья необходимо полностью сложить подголовник.

ПРЕПЯТСТВИЕ РЕГУЛИРОВКЕ ПОЛОЖЕНИЯ ЗАДНЕГО СИДЕНЬЯ

-  Если во время складывания или подъема сиденья с электроприводом, оно неожиданно останавливается, проверьте наличие препятствий и устранили их.

После устранения препятствий возобновите перемещение сиденья, нажав соответствующую кнопку складывания или подъема.

***Примечание:** Если нет видимых препятствий, и невозможно выполнить перемещение в штатном режиме, обратитесь дилеру/в авторизованную мастерскую компании.*

ПОДГОЛОВНИКИ

 Отрегулируйте подголовник так, чтобы его верхняя часть находилась выше затылочной части головы. Неправильная регулировка увеличивает риск гибели или тяжелых травм в случае столкновения.

 Не ездите сами и не перевозите пассажиров на сиденьях со снятыми подголовниками. Отсутствие правильно отрегулированного подголовника увеличивает риск травмирования шеи в случае столкновения.

 Запрещается регулировать положение подголовников во время движения автомобиля.

 Храните снятые подголовники таким образом, чтобы они не представляли опасности и были надежно закреплены.

Примечание: Подголовники на автомобилях SVR не регулируются.

ПОДГОЛОВНИКИ С ЭЛЕКТРОПРИВОДОМ

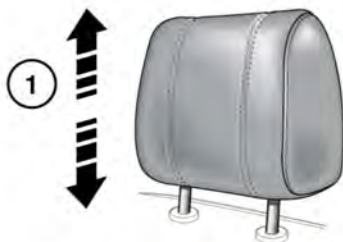

E150730

1. Для регулировки высоты подголовников. См. 24, СИДЕНЬЯ С ЭЛЕКТРОПРИВОДОМ.

Примечание: Подголовники с электроприводом несъемные.

ПОДГОЛОВНИКИ С РУЧНОЙ РЕГУЛИРОВКОЙ

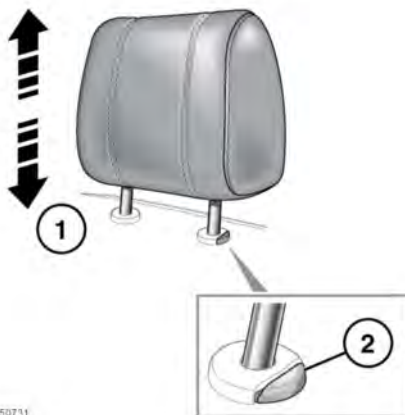

E150731

1. Чтобы поднять подголовник, потяните его вверх. Раздастся щелчок, и подголовник зафиксируется в выбранном положении.
2. Чтобы опустить подголовник, нажмите кнопку фиксации и надавите на подголовник.

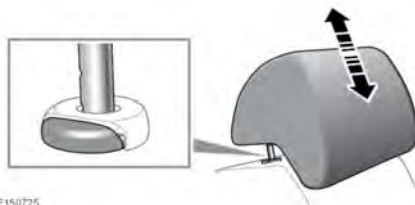

E150725

1. Чтобы поднять подголовник, потяните его вверх. Раздастся щелчок, и подголовник зафиксируется в выбранном положении.
2. Чтобы опустить подголовник, нажмите кнопку фиксации и надавите на подголовник.
3. Нажмите на подголовник сверху вниз до первого щелчка.

Примечание: См. 47, **РЕКОМЕНДОВАННЫЕ ДЕТСКИЕ КРЕСЛА** для получения дополнительной информации по правильной установке детских кресел.

СНЯТИЕ ПОДГОЛОВНИКА



Храните снятые подголовники таким образом, чтобы они не представляли опасности и были надежно закреплены.



Не езьте сами и не перевозите пассажиров на сиденьях со снятыми подголовниками. Отсутствие правильно отрегулированного подголовника увеличивает риск травм шеи в случае столкновения или резкого торможения.

При необходимости подголовники с ручной регулировкой можно снять (например, в случае установки детского кресла большего размера).

1. Поднимите подголовник в крайнее верхнее положение и нажмите на стопорный фиксатор.
2. Извлеките подголовник из спинки сиденья.

Перед посадкой пассажира на сиденье обязательно установите подголовник на место.

1. Убедитесь, что подголовник правильно ориентирован.
2. Вставьте штыри подголовника в отверстия спинки.

РЕГУЛИРОВКА РУЛЕВОГО КОЛЕСА

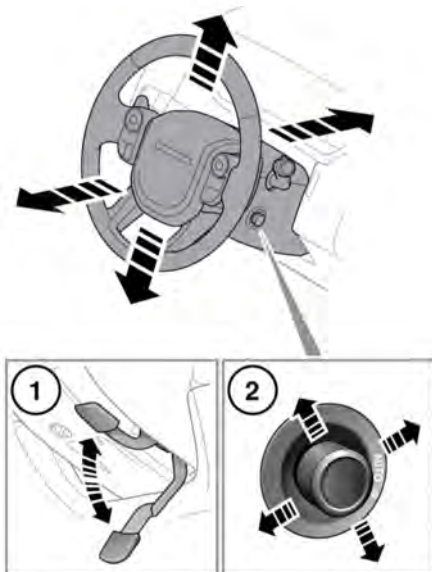

E149770

⚠ Запрещается регулировать положение рулевой колонки во время движения автомобиля.

- 1. Ручная регулировка:** переместите рычаг блокировки (расположен под колонкой) вниз для расфиксации рулевой колонки. Выберите оптимальное положение, перемещая рулевую колонку вверх-вниз, на себя и от себя.
Чтобы зафиксировать колонку, переместите рычаг вверх до упора.
- 2. Регулировка с электроприводом:** передвиньте регулятор вверх или вниз, чтобы отрегулировать угол наклона/высоту.
Для регулировки по вылету сдвиньте переключатель вперед или назад.

Поверните регулятор в положение **Auto** (автоматический режим) или "Manual" (ручной режим).

РЕЖИМ ПОСАДКИ И ВЫХОДА

Если регулятор (2) рулевой колонки установлен в положение **AUTO** (АВТО), рулевая колонка и сиденье водителя сдвигаются, обеспечивая более комфортную посадку и высадку из автомобиля.

При открывании двери водителя система поднимает рулевую колонку в крайнее верхнее положение и опускает сиденье водителя в нижнее положение для облегчения высадки из автомобиля. При закрывании двери водителя и включении зажигания рулевая колонка и сиденье водителя возвращаются в прежнее положение.

***Примечание:** Если регулировка сиденья водителя или рулевой колонки выполняется во время работы функции облегчения посадки/высадки, автоматическое перемещение прекращается.*

Чтобы предотвратить автоматическое перемещение сиденья водителя и рулевой колонки, поверните переключатель по часовой стрелке в положение ручной регулировки.

***Примечание:** Если передвинуть регулятор рулевой колонки из положения **AUTO**, когда сиденье водителя и рулевая колонка находятся в положении выхода, то при закрывании двери водителя и включении зажигания сиденье и колонка сдвинутся в предыдущее положение.*

РУЛЕВОЕ КОЛЕСО С ПОДОГРЕВОМ



Нажмите кнопку, чтобы включить/выключить подогрев рулевого колеса. При включении подогрева рулевого колеса загорается янтарный индикатор.

УСИЛИТЕЛЬ РУЛЕВОГО УПРАВЛЕНИЯ

На неисправность системы рулевого управления указывает сообщение на информационной панели, сопровождаемое включением янтарного сигнализатора (см. **67, ОБЩЕЕ ПРЕДУПРЕЖДАЮЩЕЕ/ИНФОРМАЦИОННОЕ СООБЩЕНИЕ (ЯНТАРНЫЙ)**).

Для защиты системы может быть снижена степень усиления. Такое снижение может потребоваться в результате перегрева, вызванного слишком интенсивным и частым вращением рулевого колеса, высокой температурой окружающей среды или сочетанием этих двух факторов.

После того как система остынет, функции усилителя рулевого управления должны полностью восстановиться. Если функции усилителя рулевого управления не восстанавливаются, обратитесь за консультацией к дилеру/в авторизованную мастерскую Land Rover.

ИСПОЛЬЗОВАНИЕ РЕМНЕЙ БЕЗОПАСНОСТИ

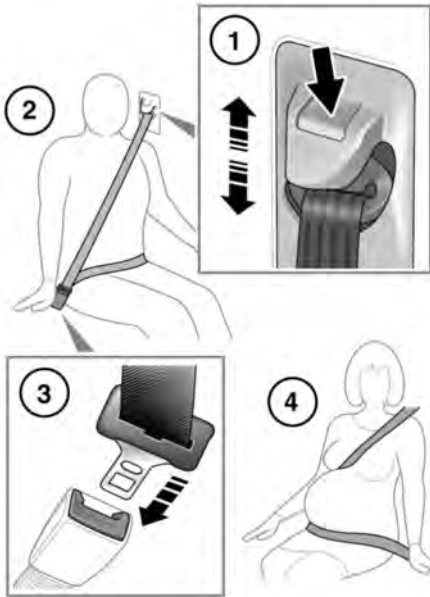

E140967

1. Регулировка высоты крепления ремня безопасности: нажмите и разблокируйте фиксатор.

Нажав на фиксатор, передвиньте механизм вверх или вниз на требуемую высоту. Убедитесь, что запирающий механизм зафиксирован.

В правильном положении ремень безопасности должен проходить через среднюю часть плеча.

По возможности, пассажиры задних сидений должны отрегулировать свое положение на сиденье так, чтобы лента ремня безопасности проходила через плечо, не оказывая давления на шею.



Перед началом движения убедитесь, что правильно отрегулирована высота, а запирающий механизм надежно зафиксирован.



Не рекомендуется использование зажимов на ремень или иных устройств, которые могут ослабить натяжение ремня.





Не допускаются какие-либо усовершенствования или модернизация ремней безопасности, которые могут привести к тому, что устройства регулировки не будут выбирать слабины ремней безопасности или к невозможности регулировки ремней для устранения слабину.

2. **Надевание ремня безопасности:** плавно вытяните ремень, убедитесь, что высота ремня и положение сиденья отрегулированы правильно, и вы сидите на сиденье надлежащим образом.





Ремень безопасности предназначен для передачи нагрузки на скелет человека, поэтому нижняя часть ремня должна располагаться в области таза, а верхняя – проходить через грудную клетку и плечо. Не допускайте, чтобы лента ремня располагалась на животе.

 Ремень безопасности обеспечивает защиту, если он прилегает максимально плотно к телу, не вызывая дискомфорта. Эффективность ремня с неплотно прилегающими к телу лентами резко снижается.

 Нельзя пристегивать ремень безопасности с перекрученными лентами.

 Каждый ремень безопасности предназначен только для одного человека. Опасно пристегиваться одним ремнем вместе с ребенком, находящимся на коленях пассажира.

 Во время поездки водитель и пассажир на переднем сиденье не должны отклонять спинки сидений далеко назад. Несоблюдение этого правила приведет к снижению степени защиты, обеспечиваемой ремнями безопасности.

 Нельзя подкладывать под ремень какие-либо предметы с целью смягчения удара при возможном столкновении. Это опасно само по себе и снижает эффективность ремней безопасности.

3. **Пристегивание ремня безопасности:** надев ремень безопасности надлежащим образом, вставьте металлическую скобу в замок. Введите скобу фиксатора в замок до щелчка.
Для отстегивания ремня безопасности нажмите красную кнопку.

Примечание: Если необходимо растегнуть ремень, рекомендуется придерживать ремень при нажатии кнопки. Это предотвратит слишком быстрое втягивание ремня.

4. **Использование ремней безопасности во время беременности:** поясной ремень должен удобно располагаться на бедрах под животом беременной женщины. Диагональная лента должна проходить между грудными железами и сбоку от живота, как показано на рисунке. Убедитесь в том, что ремень безопасности не провисает и не перекручен.

 Беременные женщины должны следить за правильным положением ремня безопасности, чтобы не причинить вред себе и будущему ребенку. Запрещается надевать только поясной ремень или сидеть на нем, надев только диагональный. И то, и другое чрезвычайно опасно и повышает вероятность получения тяжелой травмы в случае столкновения или экстренного торможения.

Ремни безопасности третьего ряда сидений

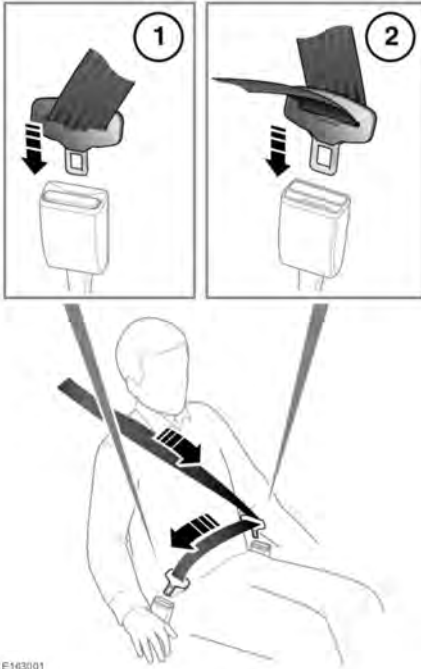

E163001



Чтобы убедиться в правильном использовании ремней безопасности третьего ряда сидений, обратитесь к предупреждениям, касающимся ремней безопасности передних и задних сидений, которые приведены в данном разделе руководства по эксплуатации.

Система ремней безопасности третьего ряда сидений включает 2 металлических язычка и 2 замка. Чтобы правильно пристегнуть ремень безопасности третьего ряда сидений:

1. Плавно вытяните ремень безопасности и вставьте маленький язычок во внешний замок. На внешнем замке имеется черная кнопка. Вставьте язычок в замок до щелчка. Потяните за ремень, чтобы убедиться в надежности фиксации. Для отстегивания ремня безопасности нажмите черную кнопку.



Если ремень перекручен на 180°, язычок не зафиксируется в замке. Поправьте ремень, если он перекрутился.

2. Вставьте большой язычок во внутренний замок. На внутреннем замке имеется красная кнопка. Вставьте язычок в замок до щелчка. Для отстегивания ремня безопасности нажмите красную кнопку.

Если ремни безопасности сидений третьего ряда не используются, их можно убрать. Извлеките ремни безопасности из обеих замков и вставьте язычки в пазы, расположенные в задней части багажного отделения.

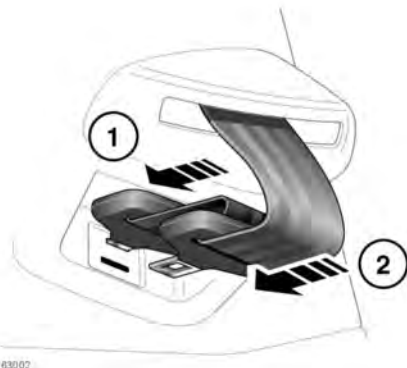



E163002

1. Маленький язычок.

2. Большой язычок.

ПРАВИЛА ПОЛЬЗОВАНИЯ РЕМНЯМИ БЕЗОПАСНОСТИ

 Следует обращать внимание на то, чтобы ленты ремней не загрязнялись средствами очистки кузова и ухода за интерьером салона, чтобы на них не попадали масла, химические вещества и, в особенности, электролит. Очистку ремней следует выполнять с помощью нейтрального мыла и воды.

 Ремень подлежит замене в случае износа, загрязнения или повреждения ленты.

 Ремень подлежит замене после того, как он испытал значительные нагрузки при сильном столкновении, даже если нет видимых повреждений.

 В случае повреждений, износа, порезов, дефектов или ослабления ремней безопасности автомобиль следует направить дилеру/в авторизованную мастерскую Land Rover для немедленной проверки. Не используйте автомобиль, если ремни безопасности не работают должным образом.

 Между телом и пристегнутым ремнем безопасности не должно быть никаких твердых, хрупких или острых предметов.

 Все пассажиры и водитель должны быть пристегнуты ремнями безопасности вне зависимости от продолжительности поездки.

 Запрещается надевать только поясную/только плечевую ветвь трехточечного диагонального ремня безопасности. Это чрезвычайно опасно и повышает вероятность получения тяжелой травмы.

 При использовании ремней безопасности для закрепления вещей убедитесь, что ремни не повреждаются и не проходят через острые кромки.

ПРОВЕРКИ РЕМНЕЙ БЕЗОПАСНОСТИ

Примечание: В случае парковки автомобиля на уклоне может произойти блокировка механизма ремня безопасности. Это не является неисправностью, поэтому ремень следует аккуратно освободить у верхнего крепления.

Следует регулярно проверять ремни безопасности на предмет истирания, порезов или износа лент, а также состояние и безопасность механизма, замков, регуляторов и точек крепления.

- Пристегнув ремень безопасности, одерните ленту рядом с замком ремня вверх. Замок должен надежно удерживать ремень.

- При непристегнутом ремне безопасности до упора вытяните его ленту. Убедитесь, что лента вытягивается плавно, без заеданий и рывков. Дайте ремню полностью втянуться, снова проверив плавность его движения.
- Частично вытяните ремень безопасности, затем возьмитесь за язычок и резко потяните вперед. Инерционная катушка должна автоматически заблокироваться, предотвращая дальнейшее разматывание ленты ремня.

Если любой из ремней не отвечает описанным выше требованиям, немедленно обратитесь к дилеру/в авторизованную мастерскую.

ПРЕДНАТЯЖИТЕЛИ РЕМНЕЙ БЕЗОПАСНОСТИ

Передние и задние боковые сиденья оснащены преднатяжителями ремней безопасности, которые активируются вместе с пассивной системой безопасности (SRS) для обеспечения дополнительной защиты в случае сильного фронтального удара. Они автоматически выбирают слабины ремня безопасности, чтобы уменьшить перемещение вперед водителя/пассажира.



Преднатяжители ремней безопасности срабатывают только один раз, после чего их следует заменить. Невыполнение этого требования снижает эффективность системы SRS в сокращении риска тяжелых травм или гибели в случае аварии.



После любого столкновения обязательно обратитесь к дилеру/в авторизованную мастерскую для проверки и, если необходимо, замены ремней безопасности и преднатяжителей.

СИГНАЛИЗАТОР НЕПРИСТЕГНУТОГО РЕМНЯ БЕЗОПАСНОСТИ

Сигнализатор непристегнутого ремня безопасности срабатывает, если автомобиль движется и водитель не пристегнулся ремнем безопасности. В зависимости от рынка сбыта на щитке приборов включается сигнализатор (см. стр. 69, **РЕМЕНЬ БЕЗОПАСНОСТИ (КРАСНЫЙ)**), и подается звуковой сигнал. Визуальные и звуковые предупреждения, сопровождающие работу сигнализатора непристегнутого ремня безопасности, зависят от рынков сбыта и изменяются в соответствии с их требованиями. Подаваемые предупреждения также могут изменяться в зависимости от того, стоит ли автомобиль, или скорость его движения превышает некоторый заданный порог. На некоторых рынках сбыта сигнализатор непристегнутого ремня безопасности также действует и для ремня безопасности переднего пассажира.

Ремень безопасности

На информационной панели также отображаются сигнализаторы непристегнутых ремней безопасности передних и задних сидений, предупреждающие водителя, когда ремень безопасности одного из пассажиров не пристегнут или был отстегнут во время движения автомобиля.



- Каждое посадочное место представлено фигурой, цвет и символ которой показывают состояние ремня безопасности:
 - Галочка — ремень безопасности пристегнут.
 - Крестик — ремень безопасности был отстегнут при включенном зажигании. Через 30 секунд индикатор станет серым.
 - Серый — ремень безопасности не пристегнут.

Примечание: Индикаторы будут отображаться в течение 30 секунд каждый раз при смене состояния, например ремень безопасности отстегнут или пристегнут, или дверь открылась, а потом закрылась.

- Кроме того, в следующих условиях также включается звуковое предупреждение:

- Ремень безопасности переднего пассажира не пристегнут или отстегнут во время поездки.
- Не пристегнут ремень пассажира на заднем сиденье.

Примечание: При перевозке на сиденье переднего пассажира тяжелого багажа может включиться звуковой сигнал и сигнализатор непристегнутого ремня безопасности. Рекомендуется закреплять ремнем безопасности все предметы, находящиеся на переднем пассажирском сиденье.

БЛОКИРОВКА ЗАДНИХ ДВЕРЕЙ ДЛЯ ЗАЩИТЫ ДЕТЕЙ



E140742

При перевозке детей на заднем сиденье рекомендуется блокировать внутренние ручки задних дверей.

Нажмите переключатель, чтобы активировать внутреннюю блокировку задних стеклоподъемников и замков задних дверей. При активации включается светодиодный индикатор, и на информационной панели появляется сообщение.

Чтобы отключить блокировку, нажмите переключатель еще раз. Светодиод погаснет, и на информационной панели появится сообщение.

ДЕТСКИЕ КРЕСЛА



Для обеспечения максимальной безопасности детей всегда следует перевозить на заднем сиденье. Перевозка на переднем сиденье не рекомендуется. Однако, если вам все же необходимо разместить ребенка на переднем сиденье (и это не противоречит требованиям местного законодательства), отодвиньте сиденье как можно дальше назад и используйте одобренное детское кресло с расположением ребенка лицом вперед. Не устанавливайте детское кресло спинкой вперед, иначе при разворачивании подушка безопасности может ударить сиденье и причинить серьезную травму.





Не используйте кресло с расположением ребенка лицом вперед, пока вес ребенка не достигнет 9 кг (20 фунтов), и он не сможет сидеть самостоятельно. До двухлетнего возраста позвоночник и шея ребенка развиты недостаточно и подвержены травме при лобовом столкновении.



Не позволяйте ребенку сидеть на коленях взрослых при движении автомобиля. При столкновении перегрузка может увеличивать массу тела в тридцать раз, и удержать ребенка будет невозможно.

 Для детей обычно требуется дополнительная специальная подушка на сиденье, подходящая для их возраста и роста и позволяющая надлежащим образом пристегнуть ремни безопасности, чтобы уменьшить риск получения травм при столкновении. При столкновении дети могут подвергаться опасности, если детские кресла не закреплены в автомобиле должным образом.

 Не используйте детские кресла, подвешиваемые на спинку сиденья. Кресла такого типа невозможно надежно закрепить, а их безопасность для ребенка сомнительна.

 **НИКОГДА** не устанавливайте детские кресла, в которых ребенок сидит лицом назад, на сиденье с **АКТИВНОЙ ФРОНТАЛЬНОЙ ПОДУШКОЙ БЕЗОПАСНОСТИ**, т. к. **РЕБЕНОК** может получить **ТЯЖЕЛУЮ ТРАВМУ** или **ПОГИБНУТЬ**.

Ремни безопасности вашего автомобиля рассчитаны на подростков и взрослых пассажиров. Для обеспечения безопасности детей младше 12 лет их необходимо перевозить в специальном кресле, соответствующем их возрасту и росту.

Следующие символы предупреждают вас от установки детского кресла спинкой вперед на сиденье переднего пассажира, если подушка безопасности переднего пассажира установлена и активирована.

 **Чрезвычайно опасно!** Не устанавливайте детские кресла, в которых ребенок сидит лицом назад, на сиденье, защищенное фронтальной подушкой безопасности!



E132397

Этот символ расположен на торцевой части щитка приборов со стороны пассажира.



E145193

Этот символ расположен на солнцезащитном козырьке со стороны пассажира.

Если возникла необходимость перевозки ребенка на переднем пассажирском сиденье (и это разрешено национальным законодательством), Land Rover рекомендует перед установкой детского кресла выполнить следующую подготовку:

- Отключите подушку безопасности переднего пассажира.
- Отведите сиденье переднего пассажира в крайнее заднее положение.

- Установите поясничную опору в положение минимальной поддержки.
- Установите подушку сиденья в крайнее верхнее положение. Если возможна регулировка наклона подушки, установить его в крайнее нижнее положение.
- Установите спинку сиденья в вертикальное положение, чтобы обеспечить опору для детского кресла.
- Установить регулируемое верхнее крепление ремня безопасности в крайнее нижнее положение.
- Не надевайте на ребенка слишком много одежды и не размещайте какие-либо предметы между ним и креслом.
- Регулярно проверяйте крепление и состояние детских кресел. Если крепление ослабло или имеет признаки износа/повреждения, немедленно замените детское кресло.
- Подавайте хороший пример – всегда пристегивайтесь ремнем безопасности.
- На сиденьях, оснащенных опорными ножками, отрегулируйте ножки так, чтобы они надежно опирались на пол.
- Для некоторых детских кресел может потребоваться снятие подголовника, чтобы обеспечить устойчивое положение кресла. Обязательно устанавливайте на место снятый подголовник после снятия детского кресла. См. **34, СНЯТИЕ ПОДГОЛОВНИКА.**

ПЕРЕЧЕНЬ ПРОВЕРОК ДЕТСКОГО КРЕСЛА

При каждой перевозке ребенка в автомобиле выполняйте следующие требования:

- Строго соблюдайте инструкции производителя детского кресла.
- Используйте только подходящее для ребенка детское кресло и перед каждой проверкой регулируйте лямки ремней.
- Отрегулируйте ремни безопасности для каждого ребенка и каждой поездки.
- Убедитесь в плотном прилегании ремней безопасности.
- При установке кресла ISOFIX всегда закрепляйте его верхней страховочной лямкой.
- Всегда проверяйте надежность крепления детского кресла.



ПРЕДУПРЕЖДЕНИЕ: узлы крепления детского кресла рассчитаны на то, чтобы выдерживать только нагрузки, воздействующие на правильно закрепленное кресло. Ни в коем случае нельзя использовать их для крепления штатных ремней безопасности или для крепления иных предметов и оборудования.

РАСПОЛОЖЕНИЕ ДЕТСКОГО КРЕСЛА

! Приведенная в таблице информация верна на момент сдачи руководства в печать. При этом ситуация по наличию детских удерживающих кресел может измениться. Обратитесь за консультацией к дилеру/в авторизованную мастерскую для получения самых последних рекомендаций.

Примечание: Информация, приведенная в следующей таблице, может быть применима не во всех странах. В случае возникновения сомнений относительно типа и порядка установки детских кресел, обратитесь за советом к дилеру или в авторизованную мастерскую компании.

Весовая категория.	0 = до 10 кг (22 фунтов) 0–9 месяцев	0+ = до 13 кг (29 фунтов) 0–18 месяцев	I = 9–18 кг (20–40 фунтов) от 9 месяцев до 4 лет	II = 15–25 кг (33–55 фунтов) 4–9 лет	III = 22–36 кг (49–80 фунтов), 8–12 лет
Размещение на сиденьях					
Переднее пассажирское сиденье*	U	U	U	U	U
Сиденья второго ряда	U	U	U	U	U
Сиденья третьего ряда	X	X	X	X	X



Статистика ДТП показывает, что наиболее безопасной является перевозка детей в детском кресле, закрепленном на заднем сиденье.

Примечание: Возраст указан приблизительно. В случае сомнений при выборе соответствующего детского кресла следует руководствоваться в первую очередь весом, а не возрастом ребенка.

Примечание: Законодательство, регулирующее перевозку детей в автомобилях, может изменяться. Ответственность за выполнение требований закона несет водитель.



Посадочное место в третьем ряду не пригодно для детей весовой категории от 0 до III.

- U = подходит для удерживающих приспособлений универсального класса, рекомендованных для данной весовой категории.

- X = не рекомендовано для детей данной весовой группы.

* При использовании детского кресла в этом положении всегда отключайте подушку безопасности пассажира. Установите спинку сиденья в вертикальное положение, чтобы обеспечить опору для детского кресла. Если подголовник снимался, перед посадкой пассажира на сиденье обязательно установите его на место.

РЕКОМЕНДОВАННЫЕ ДЕТСКИЕ КРЕСЛА

Рост/возраст ребенка	Рекомендуемое кресло
Группы 0 и 0+	Britax/Römer Baby Safe Plus
Группа I	Britax/Römer Duo Plus
Группы II и III	Britax/Römer Kid Plus

ТОЧКИ КРЕПЛЕНИЯ КРЕСЛА ISOFIX

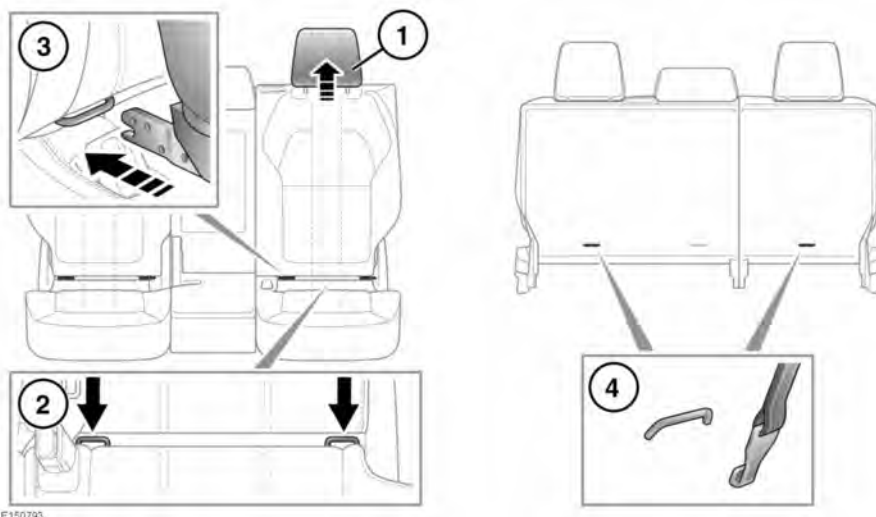

Оба крайних места заднего сиденья второго ряда оборудованы креплениями для установки кресел ISOFIX.



Этот символ находится на бирке, вшитой в сиденья, и показывает расположение нижнего крепления ISOFIX.

Для установки детского кресла ISOFIX:

1. Поднимите или снимите подголовник.
2. Точки крепления ISOFIX расположены на сгибе сидений.
3. Вставьте механизм блокировки детского кресла в точку крепления.
4. Верхние крепления лямок расположены позади двух крайних задних сидений второго ряда.

5. Подсоедините крючок страховочной лямки к точке крепления и затяните, чтобы закрепить.

Примечание: Всегда проверяйте размещение и натяжение верхней страховочной лямки, если таковая имеется.

Проверьте надежность крепления детского кресла. Для этого попробуйте стянуть детское кресло с пассажирского сиденья и покачать его из стороны в сторону. Даже если на вид кажется, что детское кресло закреплено, обязательно следует осмотреть точки крепления, чтобы убедиться в правильности крепления.



Не пытайтесь устанавливать детское кресло ISOFIX по центру заднего сиденья второго ряда. Узлы крепления не предназначены для удержания кресла ISOFIX в этом положении.



Если кресло не закреплено должным образом, существенно повышается риск травмирования ребенка в случае столкновения или экстренного торможения.

Примечание: Обязательно устанавливайте на место снятый подголовник после снятия детского кресла. См. 34, СНЯТИЕ ПОДГОЛОВНИКА.

Места установки детского кресла ISOFIX

Весовая категория, указанная на детском кресле	Размерные классы	Крепления	Задние боковые сиденья
Переносная колыбель	F/G	ISO L1/L2	X
0 = до 10 кг (22 фунта), от 0 до 9 месяцев	E	ISO R1	IL*
0+ = до 13 кг (29 фунтов), от 0 до 18 месяцев	C/D/E	ISO R1/R2/R3	IL*
I = 9—18 кг (20-40 фунтов), от 9 месяцев до 4 лет	C/D A/B1/B	ISO R2/R3 ISO F2/F2X/F3	X IUF
II = 15-25 кг (33-55 фунтов), от 4 до 9 лет	Н/Д	Н/Д	Н/Д
III = от 22 до 36 кг (49-80 фунтов), от 8 до 12 лет	Н/Д	Н/Д	Н/Д

- IUF = Подходит для детских кресел с креплением ISOFIX универсальной категории, в которых ребенок сидит лицом вперед, и которые сертифицированы для данной весовой группы.
- IL = эти детские кресла ISOFIX могут быть узко специализированными (предназначены для одного автомобиля), ограниченно специализированными или полууниверсальными.
- X = Не пригодно для установки детских кресел ISOFIX для данной весовой категории.
- * = в этих местах может быть использовано детское кресло Britax/Römer Baby Safe Plus ISOFIX.

Примечание: Возраст указан приблизительно. В случае сомнений при выборе соответствующего детского кресла следует руководствоваться в первую очередь весом, а не возрастом ребенка.

Примечание: Информация, приведенная в таблице, может быть применима не во всех странах. В случае возникновения сомнений относительно типа и порядка установки детских кресел, обратитесь за советом к дилеру или в авторизованную мастерскую компании.

Примечание: Крепления ISOFIX расположены на крайних сиденьях второго ряда. Детские кресла с креплением ISOFIX должны быть надежно закреплены в соответствии с инструкциями производителя и только в указанных местах.

Примечание: В середине центрального заднего сиденья второго ряда предусмотрено крепление страховочной лямки. Не используйте эту точку крепления для детского кресла ISOFIX.

УСТАНОВКА ДЕТСКИХ КРЕСЕЛ СО СТРАХОВОЧНЫМИ ЛЯМКАМИ

⚠ ПРЕДУПРЕЖДЕНИЕ: узлы крепления детского кресла рассчитаны на то, чтобы выдерживать только нагрузки, воздействующие на правильно закрепленное кресло. Ни в коем случае нельзя использовать их для крепления штатных ремней безопасности или для крепления иных предметов и оборудования.

⚠ При установке страховочных лямок строго соблюдайте инструкцию производителя детского кресла.



При установке детского кресла или системы безопасности всегда продевайте лямку крепления через верх спинки сиденья и под подголовником.



При установке детского кресла по центру заднего сиденья центральный подлокотник необходимо сложить (убрать внутрь сиденья).

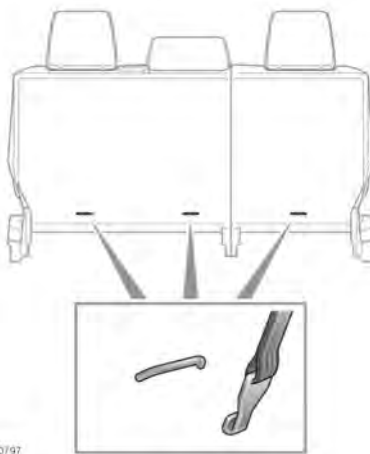

E150/97

На автомобиле предусмотрены точки крепления, расположенные на задней части рам сидений второго ряда. Их следует использовать для установки лямок детских кресел или систем пассивной безопасности.

- Надежно установите детское кресло на одно из задних посадочных мест.
- Проденьте страховочную лямку над спинкой сиденья и под подголовником, если кресло устанавливается с края.

Примечание: Если кресло устанавливается по центру, проденьте страховочную лямку над неподвижно закрепленным подголовником.

- Закрепите крючок страховочной лямки в точке ее крепления за сиденьем. Убедитесь, что крючок страховочной лямки расположен правильно (см. рисунок).
- Натяните страховочную лямку согласно инструкциям производителя детского кресла.

ДОПОЛНИТЕЛЬНЫЕ ПОДУШКИ СИДЕНИЙ ДЛЯ ДЕТЕЙ

В ситуации, когда ребенок уже не помещается в детском кресле, но еще слишком мал для безопасного пристегивания трехточечным ремнем, для максимальной безопасности рекомендуется использовать дополнительную подушку сиденья. Следуйте инструкциям производителя по установке и использованию и отрегулируйте ремень безопасности. См. **46, РАСПОЛОЖЕНИЕ ДЕТСКОГО КРЕСЛА.**

Для выполнения всех регулировок детского кресла может потребоваться снятие подголовника сиденья автомобиля. См. **34, СНЯТИЕ ПОДГОЛОВНИКА.**

ПОДУШКИ БЕЗОПАСНОСТИ

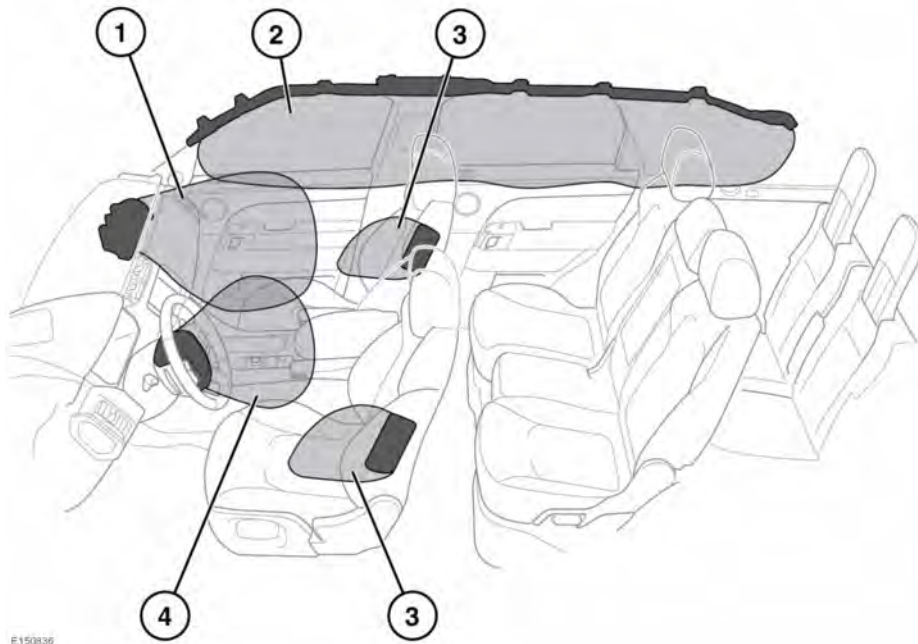

1. Фронтальная подушка безопасности переднего пассажира.
2. Шторка безопасности.
3. Боковые подушки безопасности.
4. Фронтальная подушка безопасности водителя.

- Повреждена передняя часть автомобиля или боковины кузова.
- Какая-либо часть системы подушек безопасности имеет царапины или признаки повреждений, в том числе панель облицовки блока подушки безопасности.

Примечание: Места установки подушек безопасности в автомобиле помечены надписью "AIRBAG" (ПОДУШКА БЕЗОПАСНОСТИ).

Обязательно обратитесь к обслуживающему вас дилеру/в авторизованную мастерскую в следующих случаях:

- Сработала подушка безопасности.

СВЕДЕНИЯ ПО РАБОТЕ ПОДУШЕК БЕЗОПАСНОСТИ

 Для нормального раскрытия подушек безопасности обивка потолка и панели дверей должны быть в хорошем состоянии, правильно установлены и не загорожены вещами. В случае повреждения, износа или неправильной установки следует как можно скорее обратиться к дилеру/в авторизованную мастерскую компании для проверки и ремонта.

 Не позволяйте пассажирам препятствовать работе подушек безопасности, прислоняясь к блокам подушек безопасности или размещая рядом с ними вещи. Используйте только сертифицированное дополнительное оборудование (например, чехлы на сиденья).

 Убедитесь, что пассажиры на сиденьях разместились таким образом, что имеется зазор между торсом/головой пассажира и бортом автомобиля. Это позволит беспрепятственно раскрываться шторкам безопасности и боковым подушкам безопасности, встроенным в сиденья.

 Подушки безопасности раскрываются с большой скоростью. Для уменьшения риска травм убедитесь в том, что все пассажиры правильно пристегнули ремни безопасности, правильно сидят на сиденьях, а сиденья отодвинуты как можно дальше.

 Раскрытие подушки безопасности происходит мгновенно. При этом подушки безопасности не могут защитить при повторных ударах. В этих условиях единственной защитой будут правильно пристегнутые ремни безопасности.

 Телефонные системы должны устанавливаться только квалифицированными специалистами, с учетом требований к автомобилям, оборудованным SRS. Если вы не можете самостоятельно решить этот вопрос, обратитесь за советом к дилеру/в авторизованную мастерскую.

Раскрытие подушек безопасности зависит от интенсивности замедления автомобиля во время столкновения. Обстоятельства при столкновении (скорость автомобиля, угол удара, тип и размер объекта столкновения и т. д.) могут быть самыми разными и, соответственно, по-разному влиять на степень замедления.

Наличие препятствий мешает правильному раскрытию подушек безопасности. Примеры препятствий:

- Контакт пассажира с крышкой блока подушки безопасности или слишком близкое размещение рядом с ней.
- Вещи на крышке подушки безопасности или рядом с ней.
- Одежда, шторы и прочие вещи, повешенные на ручки над дверями.
- Одежда, шторы и прочие вещи, накрывающие подушки безопасности, расположенные в сиденьях.
- Чехлы сидений, не сертифицированные Land Rover или не предназначенные для использования с сиденьями, оборудованными подушками безопасности.

Это не исчерпывающий список. Поэтому конечная ответственность за отсутствие препятствий для работы подушек безопасности лежит на водителе и пассажирах.

Подушки безопасности и система SRS не срабатывают при:

- Удар автомобиля сзади.
- Незначительный фронтальный удар.
- Незначительный боковой удар.
- Резкое торможение.
- Движение по кочкам и ухабам.



Удары на высокой скорости могут привести к тяжелым травмам и гибели независимо от установленных в автомобиле средств безопасности.



Подушка безопасности и система SRS не могут защитить при некоторых видах столкновений. В этих условиях единственной защитой будут правильно пристегнутые ремни безопасности.

ФРОНТАЛЬНЫЕ ПОДУШКИ БЕЗОПАСНОСТИ

Подушки безопасности водителя и переднего пассажира раскрываются в 2 этапа в зависимости от степени тяжести фронтального удара.

При сильном ударе подушки безопасности раскрываются полностью, обеспечивая максимальную защиту. При более слабом ударе полное раскрытие не требуется, поэтому подушки безопасности раскрываются частично.

БОКОВЫЕ ПОДУШКИ И ШТОРКИ БЕЗОПАСНОСТИ

Боковые подушки безопасности, встроенные в сиденья, предназначены для защиты грудной клетки и срабатывают только в случае сильного бокового удара и только со стороны такого удара.

При опрокидывании подушки безопасности раскрываются с обеих сторон.

Шторки безопасности раскрываются при боковом ударе или опрокидывании автомобиля, обеспечивая защиту головы. Они раскрываются при ударе меньшей силы, чем фронтальные и боковые подушки безопасности.

ПОСЛЕДСТВИЯ РАСКРЫТИЯ ПОДУШЕК БЕЗОПАСНОСТИ

 При раскрытии подушек высвобождается мелкий порошок. Это нормально и не является признаком неисправности. Порошок может вызвать раздражение кожи, поэтому от него необходимо тщательно промыть глаза и все порезы или ссадины.

 Раскрытие подушек безопасности сопровождается очень громким хлопком, который может вызвать состояние дискомфорта и временное оглушение.

 Подушки безопасности раскрываются с большой скоростью и могут стать причиной травм. Для уменьшения риска травм убедитесь в том, что все пассажиры правильно пристегнули ремни безопасности, правильно сидят на сиденьях, а сиденья отодвинуты как можно дальше назад.

 После раскрытия подушек безопасности некоторые ее компоненты могут быть очень горячими. Не прикасайтесь к компонентам подушек безопасности, пока они не остынут.

СИГНАЛИЗАТОР ПОДУШЕК БЕЗОПАСНОСТИ

 Если сигнализатор предупреждает о неисправности системы, не устанавливайте детское кресло на переднее пассажирское сиденье.

При обнаружении указанных ниже признаков неисправности сигнализатора автомобиль следует немедленно проверить у своего дилера/в авторизованной мастерской:

- Сигнализатор не загорается при включении зажигания.
- Сигнализатор не гаснет в течение 8 секунд после включения зажигания.
- Сигнализатор загорается в любое время, помимо цикла проверки ламп при включении зажигания.

Когда зажигание включено, блок управления диагностикой проверяет готовность электрических цепей системы. Проверяются следующие элементы системы пассивной безопасности (SRS):

- Сигнализатор подушки безопасности.
- Индикатор состояния подушек безопасности.
- Вращающееся соединение.
- Блоки подушек безопасности.
- Преднатяжители ремней безопасности (ремни безопасности передних сидений и ремни безопасности внешних сидений второго ряда).
- Датчики в замках передних ремней безопасности.

Подушки безопасности

- Блок управления диагностикой подушек безопасности.
- Датчики удара и опрокидывания.
- Жгуты проводов подушек безопасности.
- Датчик положения опор переднего сиденья.

ОТКЛЮЧЕНИЕ ПОДУШКИ БЕЗОПАСНОСТИ Пассажира

Примечание: Функция отключения подушки безопасности пассажира доступна не для всех рынков сбыта.

Фронтальная подушка безопасности переднего пассажира включается и выключается с помощью интерактивных органов управления на щитке приборов, когда автомобиль неподвижен. См. **61, МЕНЮ ЩИТКА ПРИБОРОВ**.

 Подушку безопасности пассажира следует отключать только тогда, когда на переднем пассажирском сиденье установлено детское кресло.

 Данные крэш-тестов и статистика аварий показывают, что самый безопасный метод перевозки детей – детское кресло, правильно закрепленное на заднем сиденье автомобиля.



Не устанавливайте детское кресло на сиденье, защищенное включенной подушкой безопасности. В случае столкновения это может привести к гибели ребенка или тяжелым травмам.

Выберите **Passenger Airbag** (Подушка безопасности пассажира) в меню **Vehicle Set-up** (Настройки автомобиля), которое находится в **Main Menu** (Главное меню).

Выведенное на дисплей сообщение и схема покажут текущие статус **Passenger Airbag On** (Подушка безопасности пассажира включена) или **Off** (Выкл.). Выберите **Change Setting** (Изменить настройки), чтобы выбрать **On** (Вкл.) или **Off** (Выкл.).

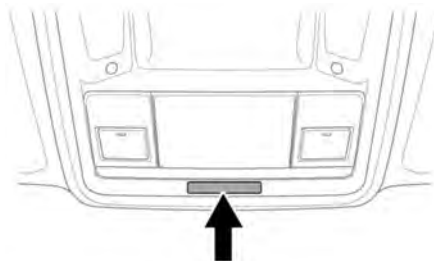

E163315

Сигнализатор, расположенный на потолочной консоли, отображает рабочее состояние подушки безопасности переднего пассажира в соответствии с таблицей, приведенной ниже.

Настройка	Состояние подушки безопасности	Индикатор состояния подушек безопасности
Выкл.	Выключена	PASSENGER AIRBAG OFF (ПОДУШКА БЕЗОПАСНОСТИ ПАССАЖИРА ВЫКЛЮЧЕНА)
Вкл.	Включена	ON PASSENGER AIRBAG (ПОДУШКА БЕЗОПАСНОСТИ ПАССАЖИРА ВКЛЮЧЕНА)*

* Отображается в течение 60 секунд, затем исчезает.

Примечание: при каждом включении зажигания на щитке приборов также появляется 4-секундное предупреждение.



После снятия детского кресла с переднего пассажирского сиденья подушку безопасности следует включить.

Несоблюдение этого требования существенно повышает для переднего пассажира риск гибели или тяжелых травм в случае аварии.



Для проверки рабочего состояния подушки безопасности переднего пассажира необходимо включить зажигание и дождаться окончания 8-секундного цикла проверки сигнализаторов.



Подушку безопасности пассажира можно отключать, только когда на переднем пассажирском сиденье установлено детское кресло, в котором ребёнок сидит лицом назад.



Запрещается устанавливать детское кресло на сиденье переднего пассажира, если при включенном зажигании постоянно горит сигнализатор подушки безопасности.

ИНФОРМАЦИЯ ПО ОБСЛУЖИВАНИЮ ПОДУШЕК БЕЗОПАСНОСТИ



Не пытайтесь обслуживать, ремонтировать, менять, модифицировать или вносить изменения в компоненты системы пассивной безопасности (SRS). Система включает в себя электропроводку и компоненты в зоне расположения элементов системы SRS. Это может привести к срабатыванию системы или ее отказу.



Не используйте тестирующее электрооборудование и устройства в зоне компонентов и электропроводки системы пассивной безопасности. Это может привести к срабатыванию системы или ее отказу.

Подушки безопасности

Все перечисленные ниже операции должны выполняться только дилером компании/в авторизованной мастерской, либо другими квалифицированными специалистами:

- Снятие или ремонт электропроводки или компонентов в зоне расположения компонентов SRS.
- Установка электрического или электронного оборудования и дополнительных устройств.
- Модификация передней части и боковин автомобиля.
- Установка дополнительных устройств на переднюю часть и боковины кузова автомобиля.

МОДИФИКАЦИИ ДЛЯ ЛЮДЕЙ С ОГРАНИЧЕННЫМИ ФИЗИЧЕСКИМИ ВОЗМОЖНОСТЯМИ

При необходимости внести конструктивные изменения для водителя или пассажиров с ограниченными физическими возможностями обратитесь к дилеру или в авторизованную мастерскую.

ЩИТОК ПРИБОРОВ

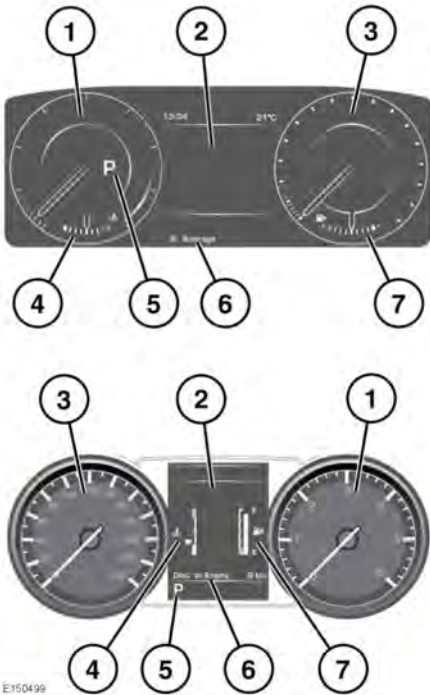

1. Тахометр.
2. Информационная панель.
3. Спидометр.
4. Указатель температуры.
5. Дисплей положения селектора передач.
6. Указатель общего пробега (одометр) и счетчик пробега за поездку.
7. Указатель уровня топлива.

Если включился янтарный сигнализатор низкого уровня топлива, следует незамедлительно заправить автомобиль. Примерное расстояние, которое можно проехать на остатке топлива, можно проверить по маршрутному компьютеру (функция "запас хода"). См. **63, МАРШРУТНЫЙ КОМПЬЮТЕР**.

В напоминание о расположении топливозаправочной горловины, рядом с символом заправочной колонки находится стрелка, показывающая соответствующую сторону автомобиля.

Если стрелка указателя температуры сдвигается в красный сектор в верхней части шкалы, двигатель перегревается. Остановите автомобиль на ближайшем безопасном участке дороги и дайте двигателю поработать на холостых оборотах, пока температура не понизится. Если после нескольких минут температура не снижается, выключите двигатель и дайте ему остыть. Если проблема не устраняется, немедленно обратитесь к квалифицированным специалистам.

- ⚠ Не допускайте полной выработки топлива. Иначе возникнут пропуски зажигания, которые могут серьезно повредить каталитический нейтрализатор.
- ⚠ Движение с перегретым двигателем может привести к его серьезному повреждению.

Щиток приборов

Примечание: В случае перегрева двигателя может появиться заметное снижение мощности двигателя, а кондиционер может выключиться. Это нормальные явления, призванные уменьшить нагрузку на двигатель для его охлаждения.

ЩИТОК ПРИБОРОВ – ГИБРИДНЫЕ АВТОМОБИЛИ

Указатель мощности предоставляет информацию о работе гибридной системы.

Примечание: Тахометр будет показан в следующих случаях: выполняется ручное переключение передач или была выбрана опция "Reduced Hybrid" (Полугибридный режим).



1. Уровень заряда аккумуляторной батареи: в ходе нормальной работы стрелка указателя перемещается между отметкой **MIN** (МИНИМУМ) и толстой белой отметкой перед началом синей зоны. Стрелка может заходить в синюю зону при зарядке в режиме электромобиля или при рекуперации энергии в ходе замедления автомобиля.
2. Когда автомобиль работает и готов к движению, отображается надпись **READY** (ГОТОВ). Во время вождения отображается надпись **-/+ HYBRID** (-/+ ГИБРИД). Когда включено зажигание, но двигатель/гибридная система не работают, на дисплее отображается надпись **OFF** (ВЫКЛ.).
3. **CHARGE** (ЗАРЯДКА): в ходе замедления автомобиля гибридная система рекуперировывает энергию и заряжает тяговую аккумуляторную батарею. Индикатор зарядки показывает скорость восстановления запаса энергии.
4. Расход энергии: зеленая область обозначает оптимальный расход энергии для экономичного вождения.
5. Маркер запуска двигателя: если выбран режим электромобиля, маркер покажет, когда будет выполнен перезапуск двигателя.
6. Световой сигнализатор режима электромобиля: загорается при выборе режима электромобиля. Сигнализатор интеллектуальной системы "Стоп/Старт" горит во время отключения интеллектуальной системы "Стоп/Старт". См. **139, РЕЖИМ ЭЛЕКТРОМОБИЛЯ (EV)**.

- Горит зеленым цветом, если режим электромобиля активен, а гибридная система может работать без участия двигателя.
 - Горит серым цветом, когда активен режим электромобиля, а для работы гибридной системы необходима работа двигателя.
7. Дисплей положения селектора передач.

ПОЛУГИБРИДНЫЙ РЕЖИМ

При активном полугибридном режиме будет отображаться тахометр и указатель температуры двигателя.

Примечание: Если активен режим электромобиля, будет отображаться указатель мощности и указатель заряда аккумуляторной батареи гибридного автомобиля.

Вид дисплея гибридного автомобиля можно настроить через меню щитка приборов. См. 61, **МЕНЮ ЩИТКА ПРИБОРОВ**.

1. Откройте меню щитка приборов.
2. Откройте меню **Instrument Display** (Щиток приборов).
3. Откройте **Hybrid Content** (Данные гибридной системы).
4. Выберите **Reduced Hybrid Display** (Полугибридный режим дисплея) и нажмите **OK**.

Примечание: Чтобы вернуться к полностью гибричному режиму, следуйте указанной выше процедуре, но выберите **Full Hybrid Display** (Полностью гибридный режим).

МЕНЮ ЩИТКА ПРИБОРОВ

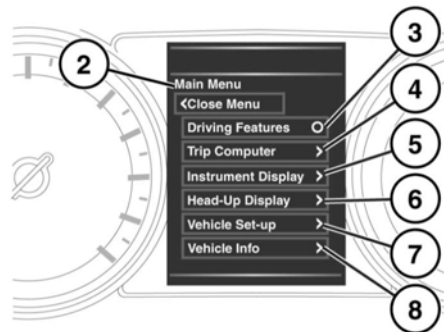
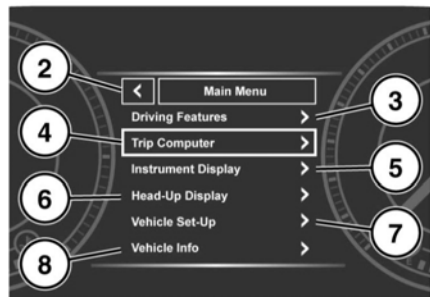
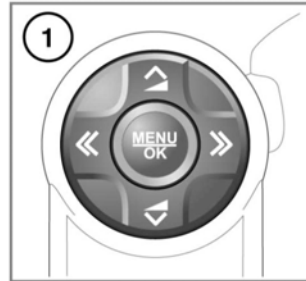

E 1655083

Ряд функций автомобиля и параметров экрана можно настраивать через меню щитка приборов автомобиля.

1. Органы управления меню на рулевом колесе. Для навигации и отображения меню щитка приборов нажимайте на соответствующие кнопки.
2. Закрывать или вернуться в **Main Menu** (Главное меню).
3. Войти в меню **Driving Features** (Вспомогательные функции при движении).
4. Войти в меню **Trip Computer** (Маршрутный компьютер).
5. Войти в меню **Instrument Display** (Щиток приборов).
6. Войти в меню **Head-Up Display** (Проекционный дисплей).
7. Войти в меню **Vehicle Set-up** (Настройки автомобиля).



Перед внесением изменений в Vehicle Set-Up (Настройки автомобиля) необходимо внимательно ознакомиться с соответствующими темами/разделами руководства. Несоблюдение данного требования может привести к серьезным травмам или смерти.

8. Войти в меню **Vehicle Info** (Информация об автомобиле).

***Примечание:** Доступно только перед запуском двигателя.*

Цифровой спидометр

На некоторые рынки сбыта поставляются автомобили, оснащенные цифровым спидометром. В зависимости от требований в различных странах водитель может включать или выключать цифровой спидометр или изменять единицы измерения с британских на метрические. Доступ к настройкам цифрового спидометра выполняется через пункт "Digital speedometer" (Спидометр цифровой) в меню **Instrument Display** (Дисплей щитка приборов).

ПРЕДУПРЕЖДЕНИЯ И ИНФОРМАЦИОННЫЕ СООБЩЕНИЯ



Не игнорируйте предупреждения, принимайте соответствующие меры как можно быстрее. Несоблюдение этого требования может привести к серьезному повреждению автомобиля.

Информация по отдельным сообщениям, их значению и требуемым действиям приведена в соответствующем разделе данного руководства.

Если активно несколько сообщений, каждое сообщение отображается в течение 2 секунд в порядке приоритета.

***Примечание:** Сообщения отображаются в порядке важности. Предупреждающие сообщения высокой важности имеют высший приоритет.*

Предупреждающие сообщения могут сопровождаться звуковым сигналом, а рядом с текстом сообщения может отображаться символ справочника. Предупреждения отображаются до устранения причины их появления или до сброса нажатием кнопки **OK** на рулевом колесе. В случае сброса сообщения предупреждающий символ янтарного или красного цвета будет гореть до устранения причины появления сообщения.

МАРШРУТНЫЙ КОМПЬЮТЕР

В памяти компьютера сохраняются данные о поездке или нескольких поездках, пока их не обнулят.

Предусмотрено 3 счетчика пробега: **A**, **B** и **Auto**. Содержимое памяти того или иного счетчика пробега можно просмотреть с помощью меню щитка приборов.

ИСПОЛЬЗОВАНИЕ МАРШРУТНОГО КОМПЬЮТЕРА



E163209

Маршрутный компьютер отображает дату и показания одометра.

Кратковременное нажатие (одна секунда или менее) или серия таких нажатий кнопки переключает отображаемую на маршрутном компьютере информацию. Доступны следующие опции:

- Пройденное за поездку расстояние.
- Средняя скорость за поездку.
- Средний расход топлива за поездку.
- "Trip engine off" (Поездка с выключенным двигателем): процент поездки, который автомобиль проехал без включения двигателя (только гибридные автомобили).
- Мгновенный (средний краткосрочный) расход топлива.
- Стиль вождения.
- Запас хода на имеющемся остатке топлива.
- Пустое окно.

Чтобы обнулить показания маршрутного компьютера, нажмите на кнопку и удерживайте ее нажатой в течение 2 секунд.

Изменение настроек поездки выполняется через пункт **Trip content** (Настройки поездки) в меню **Trip computer** (Маршрутный компьютер).

Чтобы сбросить показания расхода топлива, нажмите кнопку и удерживайте ее нажатой, пока с дисплея не исчезнет индикация.

Можно сбросить показания среднего расхода топлива, средней скорости и пробега для счетчиков поездок **A** и **B**. Выберите на дисплее маршрутного компьютера тот счетчик поездки, который хотите сбросить, затем нажмите и удерживайте кнопку, пока не появится сообщение **Resetting trip** (Сброс счетчика поездки).

Сбросить вручную содержимое памяти автоматического счетчика поездки **Auto Trip** нельзя. Он сбрасывается автоматически при каждом включении зажигания.

Поездки можно суммировать, записывая непрерывное путешествие, или удалять. Удерживайте кнопку нажатой дольше 1 секунды, когда отображаются значения пробега, средней скорости и среднего расхода топлива **автоматического** счетчика параметров поездки, затем на экране появится сообщение **Adding last journey** (Прибавление последней поездки) или **Removing last journey** (Удаление последней поездки).

Удерживайте кнопку нажатой более 1 секунды, и данные предыдущей поездки будут добавлены или удалены из текущей поездки, а на дисплее появятся обновленные итоговые данные. Эту операцию можно выполнять неограниченное количество раз, пока включено зажигание.

ПРОЙДЕННОЕ ЗА ПОЕЗДКУ РАССТОЯНИЕ

Расстояние, пройденное с момента последнего обнуления данных в памяти. Максимальное значение составляет 9999,9 (км или миль). Компьютер автоматически начинает новый отсчет после того, как автомобиль проходит это расстояние.

ЗАПАС ХОДА

Показывает расчетное расстояние (в километрах или милях), которое автомобиль может пройти на оставшемся топливе при условии, что расход топлива и стиль вождения не изменятся.

ОТОБРАЖЕНИЕ МЕТРИЧЕСКИХ/БРИТАНСКИХ/ СМЕШАННЫХ ЕДИНИЦ ИЗМЕРЕНИЯ

Индикацию показаний маршрутного компьютера можно переключать между метрическими, британскими и смешанными единицами измерения в меню **Trip Computer** (Маршрутный компьютер) на информационной панели. См. **61, МЕНЮ ЩИТКА ПРИБОРОВ**.

Примечание: Индикацию температуры на дисплее можно переключать между °C (градусы Цельсия) и °F (градусы Фаренгейта) независимо от установленных единиц измерения (британских или метрических).

ИНДИКАТОР ПЕРИОДИЧНОСТИ ОБСЛУЖИВАНИЯ

Водитель получает уведомление о приближении срока технического обслуживания через информационную панель, где отображается пробег или время до следующего обслуживания. При превышении этого расстояния или времени на дисплее отображается отрицательное (-) значение, указывающее на просроченное обслуживание.

Отображаться может как один тип указателя срока обслуживания, так и оба (расстояние и время).

ПРОЕКЦИОННЫЙ ДИСПЛЕЙ

Проекционный дисплей (HUD) выводит информацию для водителя на внутреннюю поверхность лобового стекла.

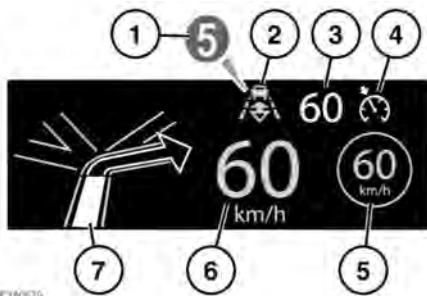

Отображается следующая информация:

1. Текущая выбранная передача.
2. Включение режима поддержания дистанции. См. **194, ВКЛЮЧЕНИЕ РЕЖИМА ПОДДЕРЖАНИЯ ДИСТАНЦИИ.**
3. Заданная скорость круиз-контроля.

4. Включение круиз-контроля или адаптивного круиз-контроля (ACC).
5. Распознавание дорожных знаков, определение ограничения скорости. См. **172, РАСПОЗНАВАНИЕ ДОРОЖНЫХ ЗНАКОВ.**
6. Текущая скорость движения.
7. Пошаговые указания системы навигации.

Управление проекционным дисплеем может выполняться с помощью пункта **Head-Up Display** (Проекционный дисплей) в меню щитка приборов. Дополнительную информацию см. в **61, МЕНЮ ЩИТКА ПРИБОРОВ.**

Данный раздел содержит следующие параметры и функции:

- Включение и выключение проекционного дисплея.
- Настройка информации, отображаемой на внутренней поверхности ветрового стекла.
- Положение дисплея.
- Яркость дисплея.

Важно правильно отрегулировать положение дисплея. Правильная регулировка положения зависит от ряда факторов, включая рост водителя и положение сидения.

Примечание: Перед регулировкой положения проекционного дисплея убедитесь, что сидение водителя отрегулировано правильно. См. **25, ПРАВИЛЬНОЕ РАСПОЛОЖЕНИЕ НА СИДЕНЬЕ.** Изображение проекционного дисплея должно располагаться горизонтально в поле зрения водителя.

Для настройки положения дисплея выберите **HUD Position** (Положение проекционного дисплея) в меню **Head-Up Display** (Проекционный дисплей) и следуйте указаниям на экране. Для сохранения предпочтений используйте кнопку сохранения в памяти настроек сиденья водителя. См. **26, ЗАПОМИНАНИЕ ПОЛОЖЕНИЯ СИДЕНЬЯ**.

Яркость дисплея устанавливается автоматически, подстраиваясь под условия освещенности. Можно установить желаемую степень яркости вручную, выбрав пункт **HUD Brightness** (Яркость проекционного дисплея) в меню **Head-Up Display** (Проекционный дисплей). Следуйте указаниям на экране, затем нажмите **OK** для подтверждения выбранного действия.

Для проекционного дисплея используются единицы измерения, выбранные для маршрутного компьютера. Если для расхода топлива выбраны мили/галлон, для проекционного дисплея будут использоваться мили. Если для расхода топлива выбраны км/л, для проекционного дисплея будут использоваться километры. См. **64, ОТОБРАЖЕНИЕ МЕТРИЧЕСКИХ/ БРИТАНСКИХ/СМЕШАННЫХ ЕДИНИЦ ИЗМЕРЕНИЯ**.

***Примечание:** При экстремальных температурах включение проекционного дисплея после запуска двигателя будет занимать больше времени. Это необходимо для того, чтобы обеспечить оптимальную рабочую температуру для проекционного дисплея.*

***Примечание:** При ношении поляризующих очков часть изображения проекционного дисплея не будет видна.*

***Примечание:** Не размещайте посторонние предметы на блоке HUD, который расположен над щитком приборов рядом с ветровым стеклом.*

Если требуется очистка, используйте инструкции по очистке из **318, ЩИТОК ПРИБОРОВ, СЕНСОРНЫЙ ЭКРАН И АУДИОСИСТЕМА**.

СВЕТОВЫЕ СИГНАЛИЗАТОРЫ И ИНДИКАТОРЫ

КРАСНЫЕ сигнализаторы используются для основных предупреждений. Прежде чем продолжить движение, водитель или квалифицированный специалист должен немедленно выяснить причину появления такого предупреждения.

Примечание: Только гибридные автомобили для рынка Китая: при появлении красных сигнализаторов, относящихся к неисправностям гибридной системы, немедленного выяснения причины может не потребоваться. Дополнительную информацию см. в **141**, **ПРЕДУПРЕЖДАЮЩИЕ СООБЩЕНИЯ ГИБРИДНОЙ СИСТЕМЫ**.

ЯНТАРНЫЕ и ЖЕЛТЫЕ сигнализаторы используются для второстепенных предупреждений. Одни из них оповещают о том, что та или иная система работает, другие указывают на то, что водителю следует принять меры, а затем обратиться за помощью к квалифицированным специалистам.

ЗЕЛЕНЫЕ и СИНИЕ сигнализаторы на щитке приборов отображают состояние системы.

ПРОВЕРКА СИГНАЛИЗАТОРОВ

Проверка сигнализаторов проводится при включении зажигания и длится 3 секунды (за исключением сигнализатора подушки безопасности, который остается включенным в течение 6 секунд). Если какой-либо сигнализатор остается включенным по истечении указанного периода, то причину этого следует выяснить до начала поездки.

Включение некоторых сигнализаторов сопровождается соответствующими сообщениями на информационной панели.

Примечание: В ходе проверки не тестируются некоторые сигнализаторы (например, не проверяется индикатор включения дальнего света и индикаторы указателей поворота).

Примечание: Если к разъему прицепа подсоединен прицеп со светодиодными фонарями, проверка ламп может не выполняться.

КРИТИЧЕСКОЕ ПРЕДУПРЕЖДАЮЩЕЕ СООБЩЕНИЕ (КРАСНЫЙ)



Включается при наличии критического предупреждения на информационной панели.

ОБЩЕЕ ПРЕДУПРЕЖДАЮЩЕЕ/ИНФОРМАЦИОННОЕ СООБЩЕНИЕ (ЯНТАРНЫЙ)



Включается, когда на информационной панели отображается некритическое предупреждение или информационное сообщение.

ТЕМПЕРАТУРА ДВИГАТЕЛЯ (КРАСНЫЙ)



Включается при очень высокой температуре двигателя. На информационной панели также появляется сообщение **ENGINE OVERHEATING** (ПЕРЕГРЕВ ДВИГАТЕЛЯ).

Остановите автомобиль на ближайшем безопасном участке и обратитесь за помощью к квалифицированному специалисту.

НИЗКОЕ ДАВЛЕНИЕ МАСЛА (КРАСНЫЙ)



Если этот сигнализатор мигает или постоянно горит во время движения, остановите автомобиль на ближайшем безопасном участке и немедленно выключите двигатель.

Проверьте уровень масла и при необходимости долейте его. Запустите двигатель; если сигнализатор продолжает гореть, немедленно заглушите двигатель и обратитесь за квалифицированной помощью перед продолжением эксплуатации.

ТОРМОЗНАЯ СИСТЕМА (КРАСНЫЙ)



Не пользуйтесь автомобилем, если отображается сообщение **Brakes Overheating** (Перегрев тормозов). Остановите автомобиль на ближайшем безопасном участке и дайте тормозам остыть. Если требуется, перед продолжением эксплуатации обратитесь за помощью к квалифицированным специалистам. Движение с перегретыми тормозами может привести к увеличению тормозного пути или отказу тормозов, а в дальнейшем к аварии.

Сообщение о перегреве тормозов сопровождается непрерывным звуковым сигналом, который выключается после остановки автомобиля.

Примечание: Сообщение **Brakes Overheating** (Перегрев тормозов) появляется только на автомобилях SVR.



Кратковременно включается при проверке ламп после включения зажигания.

Если сигнализатор горит во время движения, причиной может быть низкий уровень тормозной жидкости или неисправность системы электронного распределения тормозного усилия (EBD).

Как можно быстрее (насколько это позволяют соображения безопасности) остановите автомобиль, проверьте уровень тормозной жидкости и при необходимости долейте ее. Если сигнализатор продолжает гореть, перед возобновлением поездки обратитесь за квалифицированной помощью.

СТОЯНОЧНЫЙ ТОРМОЗ (КРАСНЫЙ)



Загорается при правильном включении электрического стояночного тормоза (EPB). Если сигнализатор мигает, это свидетельствует о неисправности системы. Немедленно обратитесь к квалифицированным специалистам.

ЗАРЯД АККУМУЛЯТОРНОЙ БАТАРЕИ (КРАСНЫЙ)



Этот сигнализатор включается при проверке ламп после включения зажигания и гаснет после запуска двигателя.

Если сигнализатор не гаснет или загорается во время движения, это указывает на наличие неисправности в системе зарядки аккумулятора. Немедленно обратитесь к квалифицированным специалистам.

РЕМЕНЬ БЕЗОПАСНОСТИ (КРАСНЫЙ)



Загорается с подачей звукового сигнала при движении автомобиля, если водитель или пассажир на переднем сиденье не пристегнулся ремнем безопасности.

Сигнализатор гаснет при пристегивании соответствующего ремня безопасности.

Примечание: Предметы, оставленные на сиденье переднего пассажира, могут вызвать включение звукового сигнализатора непристегнутого ремня безопасности. Рекомендуется закреплять ремнем безопасности все предметы, находящиеся на переднем пассажирском сиденье. См. 37, **ИСПОЛЬЗОВАНИЕ РЕМНЕЙ БЕЗОПАСНОСТИ.**

ПРЕДУПРЕЖДЕНИЕ О ВЫЕЗДЕ ЗА ПРЕДЕЛЫ ПОЛОСЫ ДВИЖЕНИЯ (КРАСНЫЙ)



Если система предупреждения о выезде за пределы полосы движения обнаруживает, что автомобиль пересек любую из линий разметки, ограничивающих полосу, по которой он движется, без включения соответствующего указателя поворота, то соответствующая полоса разметки будет окрашена в красный цвет. Это может также сопровождаться вибрацией рулевого колеса.

НЕИСПРАВНОСТЬ ТЯГОВОЙ БАТАРЕИ ГИБРИДНОЙ СИСТЕМЫ (КРАСНЫЙ)

Примечание: Все гибридные автомобили, за исключением гибридных автомобилей для рынка Китая.



Загорается в том случае, если невозможно выключить высоковольтную гибридную систему. Также на информационной панели выводится предупреждающее сообщение. Дополнительную информацию см. в 141, **ПРЕДУПРЕЖДАЮЩИЕ СООБЩЕНИЯ ГИБРИДНОЙ СИСТЕМЫ.**

ДВИГАТЕЛЬ/КОРОБКА ПЕРЕДАЧ (ЯНТАРНЫЙ)



Кратковременно включается при проверке ламп после включения зажигания.

Если лампа загорается во время работы двигателя, имеется неисправность двигателя или коробки передач, связанная с повышенной токсичностью выхлопа. Автомобиль может продолжать движение, но может перейти в аварийный режим с возможным уменьшением мощности. При первой возможности обратитесь за помощью к квалифицированным специалистам.

Если контрольная лампа мигает во время работы двигателя, сбросьте скорость и незамедлительно обратитесь за квалифицированной помощью.

СВЕЧИ ПРЕДПУСКОВОГО ПОДОГРЕВА (ЯНТАРНЫЙ)



Загорается при включении зажигания, указывая на работу свечей предпускового подогрева.

ТОРМОЗНАЯ СИСТЕМА (ЯНТАРНЫЙ)



Кратковременно включается при проверке ламп после включения зажигания.

Если сигнализатор включается после запуска двигателя или во время движения, причиной может быть износ тормозных колодок или неисправность системы помощи при экстренном торможении (EBA).

Можно продолжать движение, соблюдая осторожность, но следует срочно обратиться за квалифицированной помощью.

СИСТЕМА ДИНАМИЧЕСКОГО КОНТРОЛЯ КУРСОВОЙ УСТОЙЧИВОСТИ (DSC) (ЯНТАРНЫЙ)



Мигает, когда включена система DSC.

При наличии неисправности остается включенным, что сопровождается появлением на информационной панели сообщения **DSC NOT AVAILABLE** (СИСТЕМА DSC НЕДОСТУПНА). Автомобиль может продолжать движение, но система DSC не будет работать. При первой возможности обратитесь за помощью к квалифицированным специалистам.

СИСТЕМА ДИНАМИЧЕСКОГО КОНТРОЛЯ КУРСОВОЙ УСТОЙЧИВОСТИ (DSC) ОТКЛЮЧЕНА (ЯНТАРНЫЙ)



Загорается при выключении системы DSC. Раздастся звуковой сигнал, и на информационной панели появится подтверждающее сообщение.

АНТИБЛОКИРОВОЧНАЯ СИСТЕМА ТОРМОЗОВ (ABS) (ЯНТАРНЫЙ)



Кратковременно включается при проверке ламп после включения зажигания.

Если сигнализатор не гаснет или загорается во время движения, это указывает на наличие неисправности в системе ABS. Ведите автомобиль с осторожностью, избегая резких торможений, и срочно обратитесь за квалифицированной помощью.

ПОДУШКА БЕЗОПАСНОСТИ (ЯНТАРНЫЙ)



Этот сигнализатор включается при проверке ламп после включения зажигания и гаснет после запуска двигателя.

Если сигнализатор включается во время движения, это указывает на неисправность в системе подушек безопасности. При первой возможности обратитесь за помощью к квалифицированным специалистам.

АДАПТИВНАЯ СИСТЕМА ПЕРЕДНЕГО ОСВЕЩЕНИЯ (ЯНТАРНЫЙ)



Включается при возникновении неисправности в системе. Фары при этом сохраняют работоспособность, но без данной функции. При первой возможности обратитесь за помощью к квалифицированным специалистам.

ЗАДНИЕ ПРОТИВОТУМАННЫЕ ФОНАРИ (ЯНТАРНЫЙ)



Загорается при включении задних противотуманных фонарей.

СИГНАЛИЗАТОР НИЗКОГО УРОВНЯ ТОПЛИВА (ЯНТАРНЫЙ)



Загорается при низком уровне топлива в баке. При первой же возможности дозаправьте автомобиль.

Стрелкой показано, с какой стороны автомобиля расположен лючок топливного бака.

АВТОМАТИЧЕСКИЙ ОГРАНИЧИТЕЛЬ СКОРОСТИ (ЯНТАРНЫЙ)



Загорается при включении автоматического ограничителя скорости (ASL).

РЕЖИМ ПОДДЕРЖАНИЯ ДИСТАНЦИИ (ЯНТАРНЫЙ)



Загорается, когда система адаптивного круиз-контроля (ACC) находится в режиме поддержания дистанции.

НАРУЖНАЯ ТЕМПЕРАТУРА (ЯНТАРНЫЙ)



Включается, когда температура наружного воздуха достаточно низкая и на дороге возможен гололед.

ИНТЕЛЛЕКТУАЛЬНАЯ СИСТЕМА "СТОП/СТАРТ" ВЫКЛЮЧЕНА (ЯНТАРНЫЙ)



Включается, когда интеллектуальная система "Стоп/Старт" выключена.

СИСТЕМА КОНТРОЛЯ ДАВЛЕНИЯ ВОЗДУХА В ШИНАХ (ЖЕЛТЫЙ)



Включение сигнализатора сопровождается появлением сообщения на информационной панели для предупреждения о том, что в одной или нескольких шинах давление существенно ниже нормы.

Как можно скорее остановите автомобиль, проверьте давление в шинах и доведите его до рекомендованного значения.

Мигание лампы указывает на неисправность системы.

ДАЛЬНИЙ СВЕТ (СИНИЙ)



Загорается при включении дальнего света фар или кратковременном мигании фарами.

ПЕРЕДНИЕ ПРОТИВОТУМАННЫЕ ФАРЫ (ЗЕЛЕНый)



Загорается при включении передних противотуманных фар.

ГАБАРИТНЫЕ ФОНАРИ (ЗЕЛЕНый)



Загорается при включении габаритных фонарей.

СИСТЕМА АВТОМАТИЧЕСКОГО УПРАВЛЕНИЯ ДАЛЬНИМ СВЕТОМ (ЗЕЛЕНый)



Загорается, когда система автоматического управления дальним светом переключилась в режим дальнего света.

УКАЗАТЕЛИ ПОВОРОТА (ЗЕЛЕНый)



Соответствующий сигнализатор мигает при включении указателей поворота.

ИНТЕЛЛЕКТУАЛЬНАЯ СИСТЕМА "СТОП/СТАРТ" (ЗЕЛЕНый)



Загорается, когда двигатель выключается системой "Стоп/Старт".

Примечание: В случае выключения двигателя интеллектуальной системой "Стоп/Старт" другие индикаторы, обычно сопровождающие выключение двигателя (например, сигнализатор зажигания), не загораются.

ПЕРЕКЛЮЧЕНИЕ ПЕРЕДАЧ (ЗЕЛЕНЬ)



Индикатор переключения передач кратковременно включается в момент рекомендованного переключения (повышения) передачи.

Индикатор переключения передач не включается, если работает круиз-контроль или нажата педаль акселератора.

Примечание: Данный предупреждающий индикатор следует рассматривать только в качестве рекомендации. Водитель несет ответственность за надлежащее управление автомобилем с учетом дорожной обстановки.

СИСТЕМА УПРАВЛЕНИЯ ДВИЖЕНИЕМ ПОД УКЛОН (ЗЕЛЕНЬ)



Постоянно горит, если включена система HDC и выполняются условия работы HDC. См. 207, **ОРГАНЫ УПРАВЛЕНИЯ HDC.**

Если лампа мигает, значит, выбрана система HDC, но условия работы не выполняются или происходит постепенное отключение HDC.

ПОНИЖЕННЫЙ ДИАПАЗОН (ЗЕЛЕНЬ)



Загорается при включении пониженного диапазона.

КРУИЗ-КОНТРОЛЬ (ЗЕЛЕНЬ)



Загорается, когда включен круиз-контроль или адаптивный круиз-контроль (ACC).

ПРЕДУПРЕЖДЕНИЕ О ПРЕПЯТСТВИИ ВПЕРЕДИ (ЗЕЛЕНЬ)



Загорается при срабатывании функции предупреждения о препятствиях впереди.

УКАЗАТЕЛИ ПОВОРОТА НА ПРИЦЕПЕ (ЗЕЛЕНЬ)



Этот сигнализатор включается при проверке ламп после включения зажигания и гаснет после запуска двигателя.

Если автомобиль буксирует прицеп, сигнализатор будет мигать одновременно с указателем поворота. Если сигнализатор не мигает, это может свидетельствовать о неисправности указателя поворота на прицепе.

Примечание: Если подсоединенный и подключенный прицеп оснащен светодиодными фонарями, проверка ламп может не выполняться.

ПРЕДУПРЕЖДЕНИЕ О ВЫЕЗДЕ ЗА ПРЕДЕЛЫ ПОЛОСЫ ДВИЖЕНИЯ (ЗЕЛЕНый)



Отображается серым цветом для индикации включения системы предупреждения о выезде за пределы полосы движения. Распознанная разметка подсвечивается зеленым, в противном случае она подсвечивается серым.

ИНТЕЛЛЕКТУАЛЬНАЯ СИСТЕМА "СТОП/СТАРТ" ВЫКЛЮЧЕНА (БЕЛый)



Загорается в случае выключения интеллектуальной системы "Стоп/Старт" гибридного автомобиля. Электродвигатель будет по-прежнему участвовать в движении автомобиля, но постоянно будет работать ДВС.

УПРАВЛЕНИЕ СВЕТОВЫМИ ПРИБОРАМИ

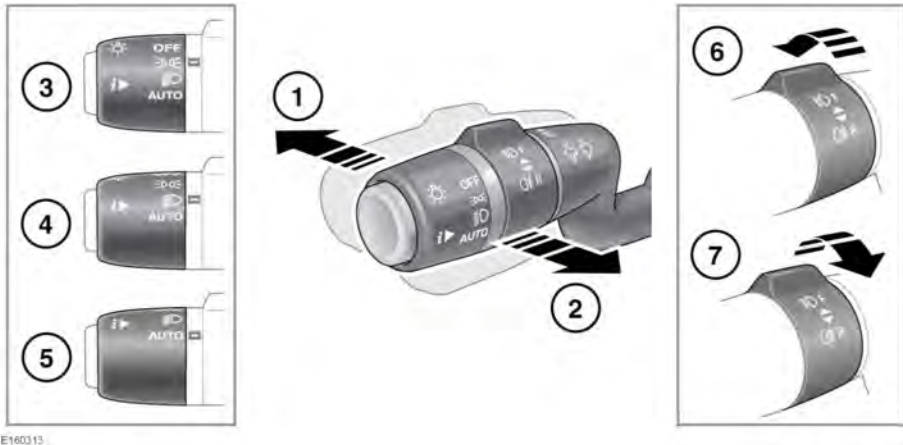

E160315

1. При включенных фарах нажмите переключатель от себя, чтобы включить дальний свет. Включается сигнализатор. См. **72, ДАЛЬНИЙ СВЕТ (СИНИЙ)**.

Примечание: Не используйте дальний свет фар, если он может помешать другим водителям или ослепить их.

2. Чтобы мигнуть дальним светом, потяните переключатель к рулевому колесу и отпустите. Дальний свет остается включенным, пока удерживается переключатель.
3. Габаритные фонари.
4. Фары.

5. **AUTO (АВТО)**: когда включено автоматическое управление наружным освещением, и освещенность снаружи автомобиля падает, при включенном зажигании габаритные фонари, задние габаритные фонари, фары ближнего света и освещение номерного знака включаются автоматически. Могут также включиться системы задержки выключения фар, управления дальним светом и автоматический режим работы стеклоочистителей ветрового стекла.

Примечание: Система автоматического включения габаритных фонарей может также активироваться при недостаточном уровне освещенности, вызванном погодными условиями.

- Передние противотуманные фары: работают, только если включены габаритные фонари, фары или автоматическое управление наружным освещением. Поверните поворотный переключатель от рулевого колеса и отпустите. Включается сигнализатор. См. **72, ПЕРЕДНИЕ ПРОТИВОТУМАННЫЕ ФАРЫ (ЗЕЛЕНЬЙ)**.
- Задние противотуманные фонари: работают, только если включены габаритные фонари, фары или автоматическое управление наружным освещением. Поверните поворотный переключатель к рулевому колесу и отпустите. Включается сигнализатор. См. **71, ЗАДНИЕ ПРОТИВОТУМАННЫЕ ФОНАРИ (ЯНТАРНЫЙ)**.

ДНЕВНЫЕ ХОДОВЫЕ ФОНАРИ

Автоматическое включение дневных ходовых фонарей при установке переключателя освещения в положение **OFF** (Выкл.) происходит в следующих случаях:

- Работает двигатель.
- Селектор передач не находится в положении **P** (стоянка).
- Электрический стояночный тормоз (EPB) не включен (отпущен) – в зависимости от рынка сбыта.



Дилеры/авторизованные мастерские Land Rover могут включать/отключать функцию дневных ходовых фонарей в зависимости от требований действующего законодательства.

ЗАДЕРЖКА ВЫКЛЮЧЕНИЯ ФАР ПРИ ПАРКОВКЕ

Эта функция действует, если переключатель фар установлен в положение автоматического режима **AUTO** (АВТО), а зажигание выключено. Фары останутся включенными на период до 240 секунд.

*Примечание: Время задержки можно менять через меню **Vehicle Set-Up** (Настройки автомобиля) (см. **61, МЕНЮ ЩИТКА ПРИБОРОВ**).*

СИСТЕМА АВТОМАТИЧЕСКОГО УПРАВЛЕНИЯ ДАЛЬНИМ СВЕТОМ

Данная функция автоматически включает и выключает дальний свет в зависимости от условий освещения дороги и при условии отсутствия света фар встречных автомобилей. Система включается только тогда, когда уровень наружной освещенности падает ниже предварительно заданного уровня.

Примечание: При движении по бездорожью не рекомендуется использовать функцию автоматического управления дальним светом.

См. **72, СИСТЕМА АВТОМАТИЧЕСКОГО УПРАВЛЕНИЯ ДАЛЬНИМ СВЕТОМ (ЗЕЛЕНЬЙ)**.

Для активации системы автоматического управления дальним светом необходимо, чтобы переключатель освещения находился в положении **AUTO** (АВТО) и были включены фары ближнего света. См. **75, УПРАВЛЕНИЕ СВЕТОВЫМИ ПРИБОРАМИ**.

Система включается, только когда скорость автомобиля превышает 40 км/ч (25 миль/ч). Система выключается, когда скорость автомобиля становится ниже 24 км/ч (15 миль/ч).

Чтобы включить дальний свет вручную, переведите переключатель освещения в положение дальнего света, как обычно. Чтобы вернуться в режим автоматического управления дальним светом, переведите переключатель освещения обратно в среднее положение.

Чтобы вручную переключиться на ближний свет, потяните переключатель управления освещением в положение мигания, при этом функция управления дальним светом деактивируется. Чтобы вернуться в режим автоматического управления дальним светом, переведите переключатель освещения в положение дальнего света и затем верните в среднее положение.

Чтобы отключить функцию управления дальним светом, поверните переключатель из положения **AUTO** (АВТО) в положение включения фар.

Эту функцию можно включать/выключать через меню **Vehicle Set-up** (Настройки автомобиля) (см. **61, МЕНЮ ЩИТКА ПРИБОРОВ**).

На работу системы автоматического управления дальним светом могут влиять следующие факторы:

- *Дорожные знаки с высокой светоотражающей способностью.*
- *Слабо освещенные участники дорожного движения, например, велосипедисты или пешеходы.*
- *Плохие погодные условия, например, дождь или туман.*

- *Грязный или заслоненный датчик.*
- *загрязнение, повреждение или запотевание ветрового стекла.*
- *Встречные автомобили частично заслонены отбойником на разделительной полосе магистрали.*

Примечание: *Невозможно гарантировать правильную работу системы управления переключением дальнего света фар во всех возможных ситуациях. Ответственность за правильное использование фар в любых условиях по-прежнему несет водитель.*

Примечание: *Убедитесь, что датчик в передней части зеркала заднего вида ничем не закрыт.*

АДАПТИВНАЯ СИСТЕМА ПЕРЕДНЕГО ОСВЕЩЕНИЯ (AFS)

Когда автомобиль поворачивает и включен ближний свет, система AFS регулирует световой пучок фар, улучшая освещение по направлению движения.

AFS отключается, когда:

- Включена передача заднего хода (**R**).
- Автомобиль неподвижен.
- включены дневные ходовые фонари.

При обнаружении неисправности в системе будет предпринята попытка вернуть фары в центральное положение и зафиксировать их. При неисправности загорается сигнализатор AFS. См. **71, АДАПТИВНАЯ СИСТЕМА ПЕРЕДНЕГО ОСВЕЩЕНИЯ (ЯНТАРНЫЙ)**.

ПЕРЕДНИЕ ФАРЫ – ПОЕЗДКИ ЗА ГРАНИЦЕЙ

Профиль светового пучка фар избавляет от необходимости проводить механическую регулировку фар или добавлять наружные наклейки.

Для настройки системы управления дальним светом для той стороны дороги, по которой вы двигаетесь, выполните следующее:

1. С помощью кнопок управления меню на рулевом колесе выберите **Vehicle Set-up** (Настройки автомобиля) через меню щитка приборов.
2. Выберите **High Beam Assist** (Управление дальним светом).
3. Выберите **Drive on Left** (Левостороннее движение) или **Drive on Right** (Правостороннее движение) в зависимости от принятых у вас условий движения.

ФАРЫ – ОБРАЗОВАНИЕ КОНДЕНСАТА

При некоторых атмосферных условиях возможно запотевание рассеивателей фар. Это не влияет на работу фар, и при нормальной эксплуатации запотевание исчезнет естественным путем.

ОСВЕЩЕНИЕ САЛОНА

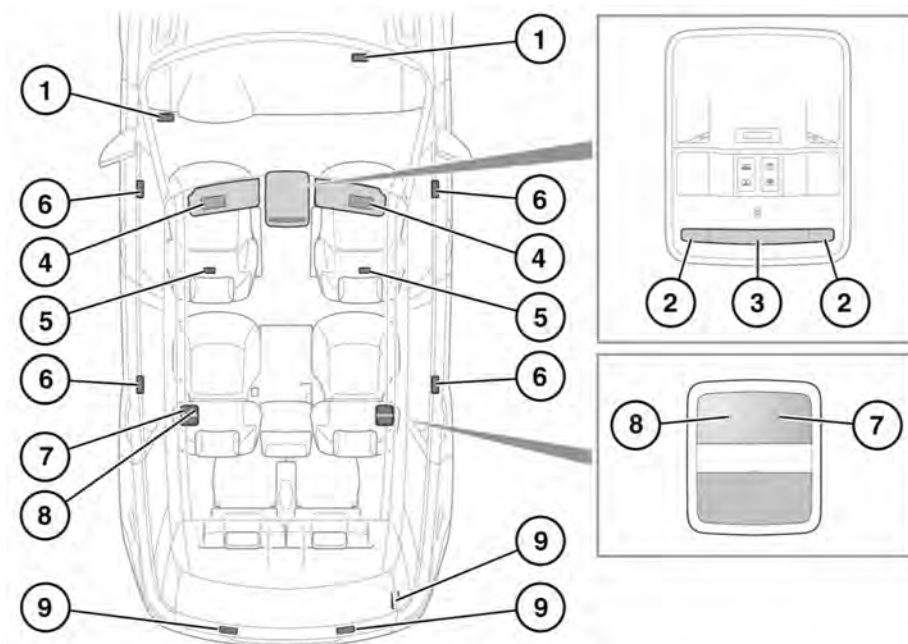

E150031

1. Лампы подсветки ниши для ног переднего сиденья: автоматически включаются при открывании дверей.
2. Передние плафоны местного освещения: включение/выключение осуществляется кратковременным нажатием на левую или правую стороны плафона.

Примечание: Чтобы завершить операцию, отодвиньте палец от плафона не менее чем на 20 мм (0,8 дюйма).

3. Передняя лампа подсветки: коснитесь центральной части плафона, чтобы включить/выключить лампу. Для включения/выключения автоматического режима освещения коснитесь центральной части плафона и подождите, пока лампа не замигает. В автоматическом режиме фонари включаются при открытии двери.

Примечание: Чтобы завершить операцию, отодвиньте палец от плафона не менее чем на 20 мм (0,8 дюйма).

4. Плафон подсветки косметического зеркала: включение/выключение осуществляется сдвиганием/задвиганием крышки.
5. Лампы подсветки ниши для ног заднего сиденья: автоматически включаются при открывании дверей.
6. Подсветка порогов: включается автоматически при открывании дверей.
7. Задние плафоны местного освещения: включение/выключение осуществляется кратковременным нажатием на плафон.
Примечание: Чтобы завершить операцию, отодвиньте палец от плафона не менее чем на 20 мм (0,8 дюйма).
8. Задние плафоны подсветки: управление определяется настройками переднего плафона освещения салона.
9. Плафоны освещения багажного отделения: включаются автоматически при открывании двери багажного отделения, кроме случаев, когда выключен автоматический режим "Auto".

ЯРКОСТЬ ОСВЕЩЕНИЯ САЛОНА

Пока включены лампы наружного освещения, можно регулировать яркость подсветки приборов. См. **434, ОРГАНЫ УПРАВЛЕНИЯ**, "Регулятор подсветки щитка приборов".

ПОДСВЕТКА САЛОНА

С помощью сенсорного экрана можно регулировать цвет и яркость светодиодной подсветки салона. Во время изменения настроек с помощью сенсорного экрана должны быть включены лампы наружного освещения. См. **104, ДОПОЛНИТЕЛЬНЫЕ ФУНКЦИИ**.

НОЧНОЙ РЕЖИМ

В ночном режиме уменьшается уровень освещения салона, чтобы облегчить управление автомобилем в ночное время. Ночной режим можно включить через меню **Extra features** (Дополнительные функции) сенсорного экрана. См. **104, ДОПОЛНИТЕЛЬНЫЕ ФУНКЦИИ**.

После активации в настройках включение ночного режима можно выполнять выключением сенсорного экрана с помощью кнопки включения/выключения. См. **100, ГЛАВНОЕ МЕНЮ СЕНСОРНОГО ЭКРАНА**. Если при выключении сенсорного экрана присутствует низкий уровень наружного освещения, то яркость освещения салона и подсветки щитка приборов будет автоматически уменьшена до минимального уровня. Ночной режим будет выключен, если присутствует высокий уровень наружного освещения или при включении сенсорного экрана.

*Примечание: Функция управления освещением салона не будет работать, пока включен ночной режим. См. **434, ОРГАНЫ УПРАВЛЕНИЯ**.*

ИСПОЛЬЗОВАНИЕ СТЕКЛООЧИСТИТЕЛЕЙ

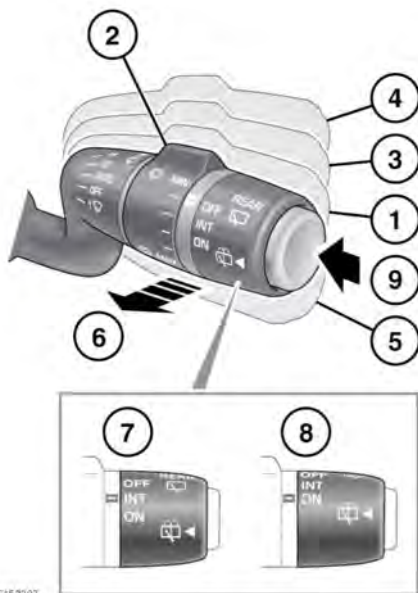

E152297

1. Режим автоматического обнаружения дождя: управление включением и скоростью работы щеток передних стеклоочистителей выполняется автоматически при наличии воды на стекле. При этом частота взмахов щеток выбирается в соответствии с преобладающими условиями. Чувствительность системы регулируется вращением кольца (2).
2. Вращайте кольцо для регулировки чувствительности, когда подрулевой переключатель находится в положении (1). Чем выше чувствительность, тем выше скорость реакции системы.

При выборе режима автоматического обнаружения дождя или при повышении чувствительности щетки стеклоочистителя совершают один взмах.

3. Непрерывная работа с низкой частотой.
4. Непрерывная работа с высокой частотой.
5. Один взмах или непрерывная работа при удержании подрулевого переключателя в этом положении.
6. Стеклоочиститель/омыватель ветрового стекла: потяните и отпустите для включения стеклоочистителей и омывателей ветрового стекла. После отпускания переключателя стеклоочистители сделают еще два взмаха. Через несколько секунд щетки выполнят еще один взмах для удаления остатков омывающей жидкости с ветрового стекла. Если требуется большее количество омывающей жидкости, потяните и удерживайте переключатель.

Примечание: Передние стеклоочистители не будут работать, если открыт капот.

7. INT (ПРЕРЫВ.): прерывистая работа заднего стеклоочистителя. Частота взмахов увеличивается по мере роста скорости автомобиля.
8. ON (ВКЛ.): непрерывная работа заднего стеклоочистителя.

9. Стеклоочиститель/омыватель заднего стекла: нажмите и отпустите для включения омывателя и стеклоочистителя заднего стекла. Когда кнопка отпущена, стеклоочиститель будет работать в заданном цикле, чтобы уменьшить количество подтеков. Если требуется большее количество омывающей жидкости, нажмите и удерживайте кнопку.

Примечание: Если включены передние стеклоочистители, то при выборе передачи заднего хода (R) будет также включен очиститель заднего стекла.

Примечание: Очиститель заднего стекла не работает, если открыто багажное отделение.



Включение и отключение дополнительного взмаха щеток для удаления подтеков на ветровом стекле можно выполнить у дилера/в авторизованной мастерской.



Функцию регулировки частоты взмахов щетки заднего стеклоочистителя в зависимости от скорости автомобиля можно включить или выключить у дилера/в авторизованной мастерской.

- ! Не включайте стеклоочистители, если ветровое стекло сухое.



В холодную или очень жаркую погоду используйте зимнее парковочное положение, в котором щетки слегка приподняты над ветровым стеклом, чтобы предотвратить прилипание. См. **84, ЗИМНЕЕ ПАРКОВОЧНОЕ ПОЛОЖЕНИЕ.**



Перед включением стеклоочистителей удалите со стекла снег, лед и иней вокруг рычагов и щеток стеклоочистителей.



Перед въездом на автомойку убедитесь, что стеклоочистители выключены. Если оснащенная датчиком дождя автоматическая система стеклоочистителей начнет работать во время мойки автомобиля, это может привести к повреждению механизма стеклоочистителей.

Примечание: Если щетки стеклоочистителя оставляют разводы на стекле после мойки автомобиля, это может быть вызвано попаданием на них воска или других материалов. В таких случаях очистите стекло с помощью омывающей жидкости. Если разводы по-прежнему присутствуют, очистите стекло с помощью чистящей пасты для стекол, рекомендованной компанией Land Rover. См. **384, СМАЗОЧНЫЕ МАТЕРИАЛЫ И РАБОЧИЕ ЖИДКОСТИ.**

Примечание: Если щетки стеклоочистителя изношены, то эффективность очистки ветрового стекла и функции автоматического обнаружения дождя будет снижена. Выполняйте замену изношенных или поврежденных щеток стеклоочистителя при первой возможности.

Примечание: Если щетки стеклоочистителя прилипли, или их заклинило, электронный выключатель временно приостанавливает работу стеклоочистителей. В таком случае выключите стеклоочистители и зажигание, когда это будет безопасно. Перед включением зажигания очистите ветровое стекло и освободите щетки стеклоочистителей.

Зимнее парковочное положение также используется для замены щеток стеклоочистителя. См. **312, ПОЛОЖЕНИЕ ОБСЛУЖИВАНИЯ СТЕКЛООЧИСТИТЕЛЕЙ.**

РЕЖИМ РЕГУЛИРОВАНИЯ ПО СКОРОСТИ ДВИЖЕНИЯ Передние стеклоочистители

Если во время работы стеклоочистителей скорость автомобиля опускается ниже 8 км/ч (5 миль/ч), частота взмахов щеток уменьшается до ближайшей меньшей частоты взмахов. Когда скорость автомобиля становится выше 8 км/ч (5 миль/ч), автоматически восстанавливается первоначальный интервал взмаха щеток.



Эту функцию можно

активировать/деактивировать у дилера/в авторизованной мастерской.

Задний стеклоочиститель

Частота взмахов заднего стеклоочистителя увеличивается в соответствии со скоростью автомобиля, если выбран прерывистый режим работы стеклоочистителя.



Эту функцию можно

активировать/деактивировать у дилера/в авторизованной мастерской.

ДАТЧИК ДОЖДЯ

Датчик дождя установлен на внутренней стороне ветрового стекла за зеркалом заднего вида. Этот датчик способен определять наличие и количество воды на ветровом стекле и автоматически включать передние стеклоочистители в соответствующем режиме.

Примечание: При первоначальном включении система может не реагировать на имеющиеся на стекле капли. Для очистки стекла следует использовать однократное включение стеклоочистителей.

Для включения стеклоочистителей с датчиком дождя переведите переключатель стеклоочистителей/омывателей в положение **AUTO (1)**. Водитель может настроить нужный режим работы системы, вращая кольцо **(2)**.

Примечание: Если переключатель стеклоочистителей/омывателей находится в положении **AUTO (1)**, стеклоочистители не будут работать, если открыта любая из передних дверей.

Примечание: Часто, в солнечную или сухую погоду, оптические искажения и грязь на ветровом стекле становятся причиной нежелательного включения передних стеклоочистителей. Для предотвращения подобных случаев рекомендуется устанавливать элементы управления стеклоочистителями в положение **OFF (Выкл.)**, если присутствуют описанные погодные условия.

ОМЫВАТЕЛИ ФАР

Если включены фары и в бачке омывателя достаточно рабочей жидкости, при включении стеклоомывателя также включаются омыватели фар.

Омыватели фар включаются на каждое пятое включение омывателей ветрового стекла при условии, что фары по-прежнему включены и с последнего цикла работы омывателей фар прошло около 10 минут.

Если фары или зажигание выключаются и снова включаются, цикл начинается сначала.

Примечание: Работа омывателей фар блокируется при низком уровне жидкости в бачке омывателей.

ЗИМНЕЕ ПАРКОВОЧНОЕ ПОЛОЖЕНИЕ

Чтобы избежать повреждений капота, не поднимайте щетки стеклоочистителя, когда они находятся в нормальном парковочном положении.

Когда автомобиль находится на стоянке, щетки стеклоочистителя можно настроить на парковку в более высоком положении, чем обычно. Это позволяет отвести щетки от стекла на время парковки автомобиля, чтобы уменьшить риск их примерзания к стеклу, а также облегчает удаление снега, грязи, листьев и пр. Зимнее парковочное положение можно выбрать в меню **Vehicle Set-Up** (Настройки автомобиля). См. **61, МЕНЮ ЩИТКА ПРИБОРОВ**.



Запрещается движение на автомобиле, когда щетки стеклоочистителя находятся в зимнем парковочном положении. Перед началом движения щетки необходимо вернуть в нормальное рабочее положение.

НАРУЖНЫЕ ЗЕРКАЛА

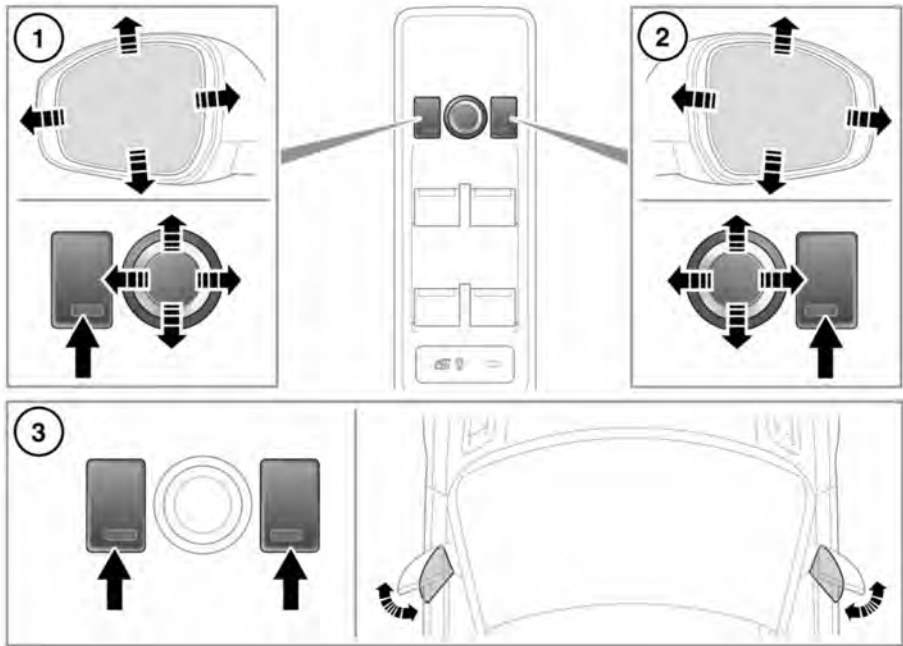

E 150R13

1. Регулировка левого зеркала.
2. Регулировка правого зеркала.
3. Нажмите оба переключателя вместе для складывания/раскладывания зеркал.

Примечание: Если зеркала складываются вручную или при случайном ударе, привод зеркала будет отсоединен для защиты механизма. Чтобы заново задействовать механизм, необходимо сложить, а затем разложить зеркала при помощи переключателей. Термопрерыватель временно выключает электропривод зеркал, если переключатель нажимается слишком часто. Электропривод складывания зеркал работает, только если автомобиль неподвижен или движется со скоростью не более 20 км/ч (12 миль/ч).

Зеркала можно регулировать и складывать при включенном зажигании и в течение 5 минут после его выключения (при условии, что дверь водителя не открывалась).

Нажмите соответствующую кнопку, чтобы выбрать зеркало для регулировки (включается индикатор кнопки). Затем с помощью джойстика отрегулируйте положение зеркала.



У дилера/в авторизованной мастерской можно настроить зеркала так, чтобы они автоматически складывались при запирании автомобиля и раскладывались при его отпирании.

***Примечание:** Если зеркала складывались при помощи переключателей, то при отпирании автомобиля они не раскладываются.*

НАКЛОН ЗЕРКАЛ ПРИ ДВИЖЕНИИ ЗАДНИМ ХОДОМ

При включении задней передачи (R) происходит автоматическое изменение положения зеркал для улучшения обзора при движении задним ходом.

Точное положение наклона можно регулировать, когда зеркала наклонены. При следующем включении задней передачи (R) будет выбрано положение согласно новой регулировке.

При выключении задней передачи (R) зеркала возвращаются в исходное положение.

***Примечание:** Если скорость автомобиля при движении задним ходом (R) превышает 7 км/ч (4 мили/ч), зеркала вернутся в нормальное исходное положение для улучшения обзора.*

Функцию автоматического наклона зеркал можно включать и выключать из меню **Vehicle Set-up** (Настройки автомобиля). См. **61, МЕНЮ ЩИТКА ПРИБОРОВ**.

СИСТЕМА КОНТРОЛЯ "МЕРТВЫХ ЗОН"



Система контроля "мертвых зон" (BSM) является дополнительной функцией, которая не отменяет необходимости соблюдения мер безопасности при вождении и правильного использования внутреннего и наружных зеркал заднего вида. Система может не работать при некоторых значениях скорости движения, при некоторых погодных и дорожных условиях.

Система BSM может не дать заблаговременного предупреждения о транспорте, очень быстро догоняющем вас, а также об автомобилях, которые вы обгоняете на большой скорости.

Система BSM не всегда обнаруживает все автомобили, а также может не реагировать на такие объекты, как дорожные барьеры и т.п. Всегда соблюдайте правила дорожного движения и пользуйтесь внутренним и наружными зеркалами заднего вида, чтобы избежать аварии.



Система BSM использует радарные датчики, работе которых могут мешать дождь, снег или специальные средства, которыми посыпана дорога. Это может ухудшать способность системы достоверно определять наличие других участников дорожного движения в "мертвой зоне".

Водитель должен помнить, что система BSM предназначена для предупреждения о неправильной оценке дорожной ситуации.



Не крепите на заднем бампере наклейки или другие предметы, которые могут препятствовать работе радиолокационных датчиков.

Примечание: Убедитесь, что сигнализаторы в наружных зеркалах не закрыты наклейками или другими предметами.

Примечание: Радарные датчики системы BSM разрешены для использования во всех странах, принявших директиву RTTE (Директива ЕС о радио- и телекоммуникационном оборудовании).

Система контроля "мертвых зон"

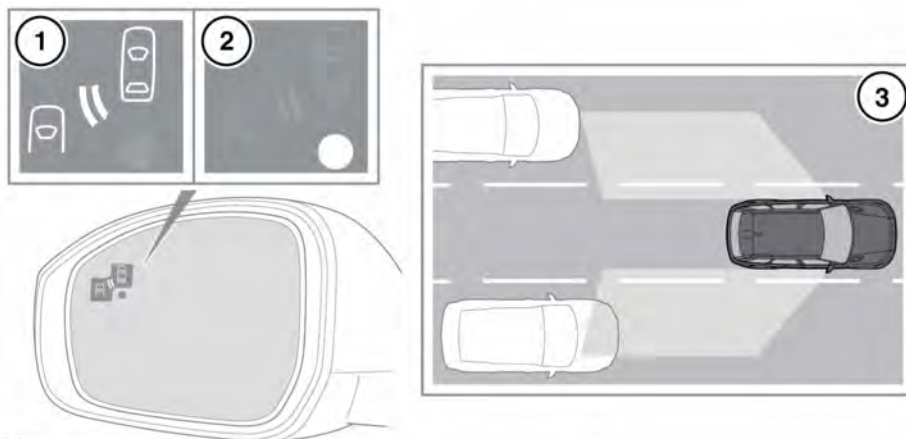

E150863

Система контроля "мертвых зон" (BSM) контролирует участки в непосредственной близости от автомобиля, которые не видны водителю. Система предназначена для обнаружения других участников дорожного движения, которые обгоняют ваш автомобиль (3) и находятся в "мертвой зоне", игнорируя неподвижные или двигающиеся в противоположном направлении объекты.

Примечание: См. предупреждения, предостережения и примечания в начале этого раздела, чтобы ознакомиться с ограничениями по использованию данной системы.

Если система обнаружила транспортное средство, обгоняющее ваш автомобиль, в соответствующем наружном зеркале загорится янтарный сигнализатор (1). Эта функция предупреждает водителя о том, что в "мертвой зоне" присутствует помеха, которая может представлять опасность при перестроении.

Система контролирует область, которая начинается от зеркала заднего вида и заканчивается примерно в 6 метрах (20 футах) за задними колесами, и простирается на 2,5 метра (8,2 фута) в стороны от автомобиля. Это ширина типовой полосы движения на проезжей части.

Примечание: Система действует в зоне полосы движения фиксированной ширины. Если ширина полосы движения меньше стандартной, то могут определяться объекты, движущиеся в непримыкающих полосах.

Система BSM автоматически включается и активируется при движении вперед со скоростью выше 10 км/ч (6 миль/ч). При включении системы выполняется самотестирование, в ходе которого на зеркалах на короткое время включаются предупреждающие символы.

Точечный индикатор (2) продолжает гореть, пока скорость переднего хода автомобиля не превысит 10 км/ч (6 миль/ч).

Примечание: Система BSM автоматически выключается при включении заднего хода (R), при выборе режима стоянки (P) или при движении со скоростью менее 5 км/ч (3 миль/ч). В этих условиях в наружном зеркале заднего вида загорается янтарный сигнализатор при условии, что автомобиль не оснащен системой обнаружения движущихся транспортных средств при движении задним ходом. См. 179, **ОБНАРУЖЕНИЕ ДВИЖУЩИХСЯ ТРАНСПОРТНЫХ СРЕДСТВ ПРИ ДВИЖЕНИИ ЗАДНИМ ХОДОМ.**

Система BSM работает наиболее эффективно при движении по многополосной проезжей части.

BSM можно включить или выключить через пункт **Driving Features** (Вспомогательные функции при движении) в меню щитка приборов. См. 61, **МЕНЮ ЩИТКА ПРИБОРОВ.**

Примечание: Если обгоняющие автомобили одновременно обнаруживаются по обеим сторонам вашего автомобиля, предупреждающие символы включаются на обоих зеркалах заднего вида.

Примечание: При подсоединении прицепа BSM отключается.

Система контроля "мертвых зон"

ФУНКЦИЯ ОБНАРУЖЕНИЯ ПРИБЛИЖАЮЩЕГОСЯ АВТОМОБИЛЯ



E153796



Система обнаружения приближающихся автомобилей — это дополнительная функция, которая не отменяет необходимости соблюдения мер безопасности при вождении и использования внутреннего и наружных зеркал заднего вида.



Работу радиолокационных датчиков может ухудшить грязь, дождь, иней, лед, снег или наносимые на дорогу реагенты. Вышеперечисленное может повлиять на надежность обнаружения системой приближающихся автомобилей.



Обратите внимание, что система обнаружения приближающихся автомобилей может не выдать соответствующее предупреждение, если автомобиль приближается очень быстро непосредственно позади вашего автомобиля. Всегда пользуйтесь внутренним и наружными зеркалами заднего вида.



Убедитесь, что сигнализаторы в наружных зеркалах не закрыты наклейками или другими предметами.



Не крепите на заднем бампере наклейки или другие предметы, которые могут ухудшить работу радара.

В дополнение к функциям системы контроля "мертвых зон" (BSM), система обнаружения приближающихся автомобилей обеспечивает наблюдение за более широкой областью позади автомобиля (1). Если система определила, что автомобиль является быстро приближающимся автомобилем (2), в соответствующем зеркале начнет мигать янтарный сигнализатор, чтобы указать на возможную опасность и, соответственно, на то, что смена полосы движения может представлять опасность. Когда обнаруженный автомобиль входит в зону действия системы BSM (3), янтарный сигнализатор горит постоянно.

Радар контролирует область, которая начинается от зеркала заднего вида и заканчивается примерно в 70 метрах (230 футов) за задними колесами, и простирается на 2,5 метра (8 футов) в стороны от автомобиля.

***Примечание:** Данный датчик радара сертифицирован для всех стран, в которых действует директива RTTE.*

***Примечание:** Система действует в зоне полосы движения фиксированной ширины. Если ширина полосы движения меньше стандартной, то могут определяться объекты, движущиеся в непримыкающих полосах.*

***Примечание:** Если быстро обгоняющие автомобили одновременно обнаруживаются по обеим сторонам вашего автомобиля, начинают мигать сигнализаторы в обоих зеркалах.*

***Примечание:** Система обнаружения приближающихся автомобилей отключается при подсоединении прицепа.*

***Примечание:** В случае выключения BSM через меню щитка приборов (см. 61, МЕНЮ ЩИТКА ПРИБОРОВ) система обнаружения приближающихся автомобилей также отключается.*

ДАТЧИКИ BSM

Система BSM автоматически выключается в случае блокировки любого из датчиков. В наружном зеркале загорается янтарный точечный сигнализатор (2), и на информационной панели появляется сообщение **BLIND SPOT MONITOR SENSOR BLOCKED** (ЗАБЛОКИРОВАН ДАТЧИК СИСТЕМЫ КОНТРОЛЯ "МЕРТВЫХ ЗОН").

***Примечание:** Тестирование системы на предмет блокировки датчиков запускается только при движении со скоростью выше 10 км/ч (6 миль/ч) и занимает в целом не менее 2 минут при движении со скоростью выше указанной.*

В случае блокировки датчиков проверьте, нет ли каких-либо предметов, закрывающих задний бампер, а также наличие на бампере льда, инея или грязи.

В случае выявления неисправности одного из радиолокационных датчиков на наружном зеркале включается янтарный точечный сигнализатор, и на информационной панели появляется сообщение **BLIND SPOT MONITOR NOT AVAILABLE** (СИСТЕМА КОНТРОЛЯ МЕРТВЫХ ЗОН НЕДОСТУПНА).

Система контроля "мертвых зон"

Примечание: Система выключается даже в том случае, если обнаруживается неисправность радиолокационного датчика только с одной стороны автомобиля. Если неисправность временная, система будет работать правильно после выключения и последующего включения двигателя.

При возникновении неисправности системы обратитесь к дилеру/в авторизованную мастерскую.

ПРИЕМОПЕРЕДАТЧИК УПРАВЛЕНИЯ ГАРАЖНЫМИ ВОРОТАМИ

 **Нельзя использовать приемопередатчик с приводом гаражных ворот, который не оснащен функцией аварийной остановки и возвратного движения, как того требуют правила техники безопасности.**

 При программировании приемопередатчика для управления приводом гаражных ворот или въездных ворот перед ними не должно быть никаких предметов. Это предотвратит повреждение имущества, если въездные или гаражные ворота начнут перемещаться при выполнении процедуры программирования.

 Данное устройство может быть подвержено воздействию помех при его использовании в зоне действия мобильного или стационарного передатчика. Помехи такого рода в равной степени влияют как на работу ручного радиопульта, так и на работу передатчика в автомобиле.

Приемопередатчик расположен в зеркале заднего вида. Его можно запрограммировать для работы на трех различных частотах, чтобы дистанционно управлять въездными воротами, гаражными воротами, освещением в доме, охранными системами и прочими радиоуправляемыми устройствами.

Хотя в данном разделе в основном описано управление приводом гаражных ворот, содержащаяся в нем информация также применима для управления упомянутыми выше устройствами.

В некоторых странах эта система также называется универсальным приемопередатчиком HomeLink®.

Дополнительную информацию см. в **96, ИНФОРМАЦИЯ И ПОДДЕРЖКА.**

ПЕРЕД НАЧАЛОМ ПРОГРАММИРОВАНИЯ

 В процессе программирования может потребоваться неоднократное нажатие кнопок ручного передатчика. На время цикла программирования рекомендуется выключить питание привода ворот, чтобы предотвратить возможную неисправность электродвигателя.

Перед началом программирования рекомендуется вставить в ручной передатчик управления приводом гаражных ворот (или другое устройство) новый элемент питания. Если приемник устройства открывания гаражных ворот (расположенный в гараже) имеет антенну, то проверьте, чтобы антенна была направлена строго вниз.

ПРОГРАММИРОВАНИЕ

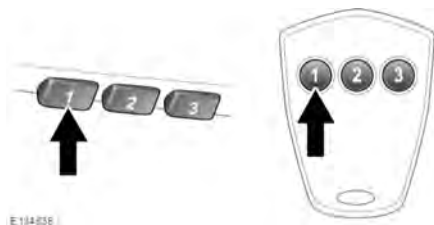

При выключенном двигателе:

1. Убедитесь, что зажигание **включено**.
2. Держите ручной передатчик управления приводом гаражных ворот на расстоянии от 50 до 150 мм (от 2 до 6 дюймов) от приемопередатчика в зеркале заднего вида так, чтобы индикатор оставался при этом в поле зрения.
3. Действуя обеими руками, одновременно нажмите и удерживайте выбранную кнопку приемопередатчика в зеркале заднего вида, как показано выше, и кнопку на ручном передатчике. Удерживайте нажатыми обе кнопки. Индикатор начнет мигать: сначала медленно, затем быстро. Отпустите кнопки, когда индикатор начнет быстро мигать. Быстрое мигание индикатора свидетельствует об успешном завершении программирования.
4. Если через 60 секунд индикатор не начал быстро мигать, отпустите кнопки приемопередатчика и ручного передатчика и повторите процедуру, начиная с пункта 2. Расположите ручной передатчик под другим углом и/или на другом расстоянии.

5. Нажмите и удерживайте запрограммированную кнопку управления приводом гаражных ворот и следите за световым индикатором.

- Если сигнализатор горит непрерывно, то программирование завершено, и устройство, которым вы намерены дистанционно управлять, будет срабатывать при нажатии и удерживании в течение примерно 1–2 секунд кнопки управления гаражными воротами.
- Если сигнализатор быстро мигает в течение 2 секунд, а затем начинает гореть постоянно, то необходимо выполнить программирование, пользуясь приведенной далее инструкцией по программированию для устройств с плавающим кодом.

СБРОС ВСЕХ ЗАПРОГРАММИРОВАННЫХ КНОПОК

При первом программировании убедитесь, что двигатель **выключен**:

1. Убедитесь, что зажигание **включено** (но двигатель **выключен**).
2. Нажмите и удерживайте две крайние кнопки радиопульта на зеркале заднего вида. Удерживайте кнопки нажатыми до начала мигания индикатора (это займет примерно 20 секунд), затем отпустите кнопки.

Теперь память устройства управления приводом гаражных ворот стерта.

Примечание: Эту процедуру не следует выполнять при программировании кнопок дополнительного пульта управления приводом гаражных ворот.

ПРОГРАММИРОВАНИЕ УСТРОЙСТВ С ПЛАВАЮЩИМ КОДОМ

Примечание: Наличие помощника существенно упростит выполнение описанных ниже действий. После нажатия кнопки в вашем распоряжении будет всего 30 секунд, чтобы выполнить пункт 3.

1. Найдите на приемнике устройства открывания гаражных ворот (блоке привода ворот) кнопку/выключатель с надписью "Learn" или "Smart".
 - Надпись на кнопке или выключателе может меняться в зависимости от изготовителя оборудования.
2. Нажмите и отпустите кнопку "Learn" или "Smart".
3. Вернитесь в автомобиль, нажмите и удерживайте запрограммированную кнопку управления приводом гаражных ворот в течение 2 секунд, затем отпустите ее.
4. Повторите последовательность "нажать/держат/отпустить" три раза подряд и завершите процесс программирования.

Устройство управления приводом гаражных ворот в зеркале заднего вида теперь должно управлять устройством с плавающим кодом.

ПЕРЕПРОГРАММИРОВАНИЕ ОТДЕЛЬНОЙ КНОПКИ УПРАВЛЕНИЯ ПРИВОДОМ ГАРАЖНЫХ ВОРОТ

Для программирования устройства на ранее запрограммированную кнопку:

1. Нажмите и удерживайте предварительно запрограммированную кнопку управления приводом гаражных ворот не менее 20, но не более 30 секунд, пока световой индикатор не начнет мигать.
2. Не отпуская кнопку на зеркале заднего вида, поднесите ручной передатчик управления приводом гаражных ворот на расстояние 50—150 мм (2—6 дюймов) к передатчику в зеркале заднего вида так, чтобы световой индикатор оставался при этом в поле зрения.
3. Выполните пункт 3 процедуры **Programming** (Программирование).

ПРОГРАММИРОВАНИЕ ВЪЕЗДНЫХ ВОРОТ

Программирование въездных ворот некоторых производителей требует выполнения цикла из нажатия и повторного нажатия кнопки ручного передатчика каждые 2 секунды в ходе программирования.

Продолжайте удерживать нажатой требуемую кнопку на зеркале заднего вида, при этом выполняя цикл нажатий кнопки ручного передатчика до тех пор, пока индикатор не начнет быстро мигать.

ИНФОРМАЦИЯ И ПОДДЕРЖКА

- ⓘ Перед продажей автомобиля или перед его утилизацией из соображений безопасности рекомендуется стереть запрограммированные кнопки из памяти приемопередатчика.

Для получения сведений относительно доступных совместимых продуктов и дополнительного оборудования, а также за помощью следует обратиться к дилеру/в авторизованную мастерскую или обратиться в компанию Homelink посредством сайта этой компании в Интернете.

Примечание: В случае приобретения нового автомобиля сохраните оригинальный приемопередатчик для последующего использования или выполнения программирования.

Примечание: Изготовитель не несет ответственности за радио- и телевизионные помехи, возникающие вследствие несанкционированных технических изменений данного оборудования. Подобные модификации могут привести к потере права пользования данным оборудованием.

ЭЛЕКТРИЧЕСКИЕ СТЕКЛОПОДЪЕМНИКИ

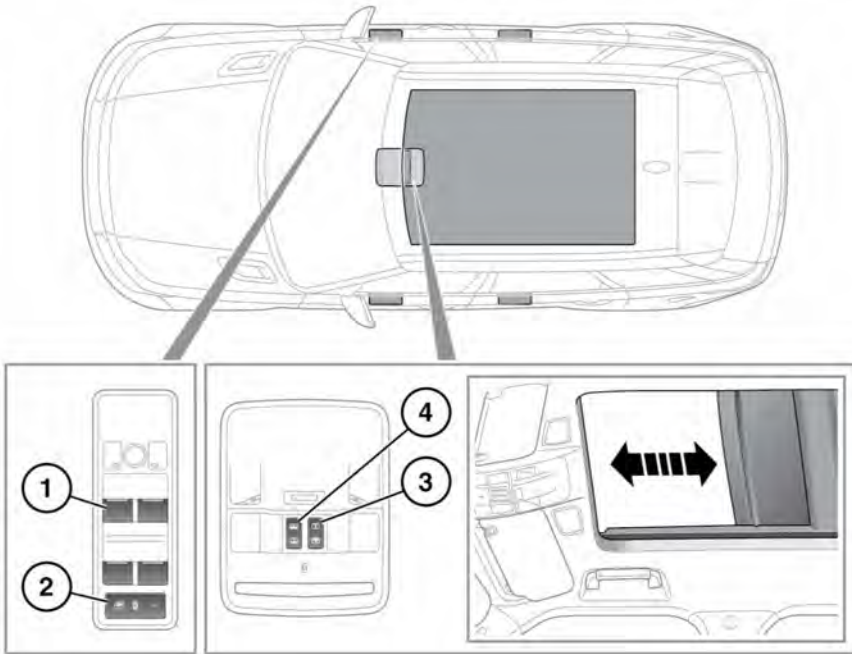

E150832

1. Переключатели стеклоподъемников:

- Чтобы открыть окно: слегка нажмите на переднюю часть переключателя и отпустите.
- Чтобы закрыть окно: слегка потяните переднюю часть переключателя и отпустите его.
- Для открывания и закрывания одним касанием: с усилием нажмите или потяните переднюю часть переключателя и отпустите его.

Примечание: Стеклоподъемники работают в течение 5 минут после выключения двигателя, если не открывается ни одна из дверей.

2. Кнопка отключения задних стеклоподъемников.

Примечание: Это также блокирует регулировку задних сидений.



Если на задних сиденьях перевозятся дети, следует включить функцию блокировки задних стеклоподъемников. При включении стеклоподъемников маленькими детьми существует опасность получения тяжелых травм, в том числе со смертельным исходом.

 **Чтобы не допустить случайного включения двигателя, не оставляйте электронный ключ в автомобиле, если там находятся дети или животные.**

3. Переключатель шторки панорамной крыши

- Для открывания шторки с небольшим шагом слегка нажмите на заднюю часть переключателя и отпустите.
- Для закрывания шторки с небольшим шагом слегка нажмите на переднюю часть переключателя и отпустите.
- Для открывания и закрывания шторки одним касанием, с усилием нажмите на переднюю или заднюю часть переключателя и отпустите его.

4. Переключатель панорамной крыши

 При каждой возможности удаляйте снег, лед, грязь, листья и т. п. с механизма панорамной крыши перед ее закрыванием. В противном случае может произойти повреждение механизма панорамной крыши.

 Чтобы предотвратить возникновение повреждений, убедитесь, что груз, расположенный на багажных дугах, не мешает открыванию панорамной крыши.

- Чтобы установить крышу в наклонное положение, слегка нажмите на заднюю часть переключателя.

- Слегка нажимая на заднюю часть переключателя, крышу можно открывать с небольшим шагом из наклонного положения. Чтобы полностью открыть крышу одним касанием, с усилием нажмите на заднюю часть переключателя.
- Чтобы вернуть крышу в наклонное положение с небольшим шагом, слегка нажмите на переднюю часть переключателя. Чтобы полностью закрыть крышу, еще раз нажмите на переднюю часть переключателя. Чтобы полностью открыть крышу одним касанием, с усилием нажмите на переднюю часть переключателя.

***Примечание:** Панорамная крыша работает в течение 40 секунд после отключения зажигания при условии, что передняя дверь не открывалась.*

ЗАЩИТНАЯ ФУНКЦИЯ СТЕКЛОПОДЪЕМНИКОВ

 **Прежде чем закрывать стекло или люк, убедитесь, что при выполнении этой операции не будут защемлены какие-либо части тела пассажиров. Даже при наличии защитной функции остается риск получения травм или гибели.**

Защитная функция прекращает движение стекла или люка, если обнаруживает препятствие или сопротивление. Проверьте стекло и люк крыши и удалите препятствия (например, лед и т. п.).

Если все же необходимо поднять стекло или закрыть люк, защитную функцию можно обойти следующим образом:

1. Попробуйте закрыть стекло/люк, и защитная функция предотвратит закрывание и немного опустит стекло или откроет люк.
2. В течение десяти секунд попробуйте поднять стекло/закрыть люк еще раз. Защитная функция снова предотвратит закрывание и немного опустит стекло или откроет люк.
3. Попробуйте закрыть стекло/люк в третий раз, но в этот раз удерживайте переключатель в положении закрывания. Удерживайте переключатель до полного закрывания.

Примечание: Если эта процедура не помогает удалить препятствие, возможно, потребуется заново настроить работу стеклоподъемника. См. 312, **ВОССТАНОВЛЕНИЕ НАСТРОЕК СТЕКЛОПОДЪЕМНИКОВ.**

Примечание: Защитная функция люка работает иначе, и после ее срабатывания перенастройка не требуется. См. 312, **ВОССТАНОВЛЕНИЕ НАСТРОЕК ЛЮКА КРЫШИ.**

ГЛАВНОЕ МЕНЮ СЕНСОРНОГО ЭКРАНА

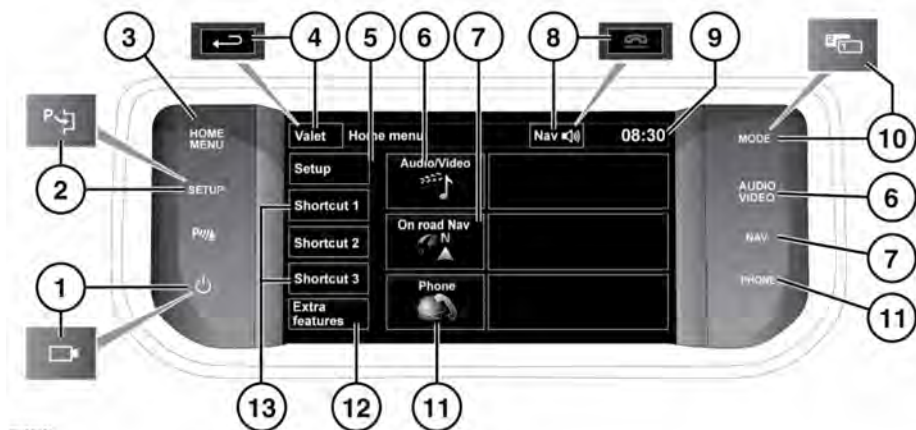

EX50659

⚠ Водитель не должен отвлекаться на сенсорный экран или работать с ним во время движения автомобиля. Отвлечение водителя от управления может привести к авариям с тяжелыми травмами или смертельным исходом.

ⓘ При продолжительном использовании сенсорного экрана обязательно включайте двигатель. Несоблюдение данного требования может привести к разряду аккумуляторной батареи, что приведет к невозможности запуска двигателя.

ⓘ Не допускайте проливания или попадания брызг жидкости на сенсорный экран.

Примечание: Главное меню (**Home menu**) сенсорного экрана может отличаться в различных комплектациях автомобиля и в зависимости от выбранных ранее параметров в меню **Setup** (Настройка).

1. Нажмите для включения и отключения сенсорного экрана. Если установлены камеры определения дистанции, данный значок будет другим, и для включения/выключения камер будет использоваться данная кнопка.
2. Нажмите **Setup** (Настройка) для выбора меню сенсорного экрана. Если установлена система помощи при парковке, пиктограмма на кнопке будет другой, и нажатие данной кнопки приведет к включению этой системы.
3. Нажмите для выбора меню **Home menu** (Главное меню).

4. Нажмите для перехода в режим **Valet** (Служебный режим). После входа в меню пиктограмма меняется на программную кнопку Back (Назад). Нажмите эту кнопку для возврата к предыдущему экрану.
5. Нажмите **Setup** (Настройка) для выбора меню сенсорного экрана.
6. Нажмите для выбора меню **Audio/Video** (Аудио/Видео). См. 212, **ОРГАНЫ УПРАВЛЕНИЯ АУДИО/ВИДЕОСИСТЕМОЙ**.
7. Нажмите для выбора меню **On road Navigation** (Навигация на дорогах). Отображается текущий пункт назначения.
8. Во время работы навигационной системы нажмите для повтора последнего навигационного указания. Во время телефонного разговора пиктограмма меняется. Нажмите для завершения вызова.
9. Нажмите для установки времени/даты.
10. Нажмите для перехода между источниками аудио-/видеосигнала. Если имеется функция двойного изображения, данный значок будет другим и для активации режима двойного изображения для дисплея потребуется нажать данную кнопку.
11. Нажмите для выбора меню **Phone** (Телефон).
12. Нажмите для выбора меню **Extra features** (Дополнительные функции).
13. Нажмите для выбора шаблонного контекстного меню (если включено).

Используйте меню **Setup** (Настройки) и **System** (Система) для включения/выключения, выбора или изменения тех пунктов меню, которые будут отображаться на экране **Home menu** (Главное меню). См. 102, **НАСТРОЙКИ СИСТЕМЫ**.

ИСПОЛЬЗОВАНИЕ СЕНСОРНОГО ЭКРАНА

- ❗ При продолжительном использовании сенсорного экрана обязательно включайте двигатель. Несоблюдение данного требования может привести к разряду аккумуляторной батареи, что приведет к невозможности запуска двигателя.
- ❗ Не допускайте проливания или попадания брызг жидкости на сенсорный экран.

Примечание: Для работы с сенсорным экраном необходимо снять перчатки.

УХОД ЗА СЕНСОРНЫМ ЭКРАНОМ

- ❗ Запрещается использовать абразивные чистящие средства для очистки сенсорного экрана. Для получения информации о разрешенных средствах для чистки следует обратиться к дилеру/в авторизованную мастерскую.

НАСТРОЙКА СЕНСОРНОГО ЭКРАНА

В **Home menu** (главное меню) сенсорного экрана выберите **Setup** (Настройка). Экран **Setup** (Настройка) разделен на следующие категории:

- Screen (Экран).
- System (Система).
- Voice (Голосовое управление).
- Audio (Аудио).
- Conversation assist (Диалоговая помощь).

НАСТРОЙКИ ЭКРАНА

Volume pop-up (Настройки громкости): включение и отключение отображения всплывающего окна настроек громкости.

Screensaver (Экранная заставка): смена экранной заставки.

Time out home (Таймаут возврата в главное меню): настройка возврата с экранов подменю в меню **Home** (Главное меню) по истечении заданного промежутка времени.

Theme (Тема): изменение внешнего вида программных кнопок сенсорного экрана.

НАСТРОЙКИ СИСТЕМЫ

Button feedback (Звук клавиш): выберите для включения или выключения звукового сигнала при нажатии программных клавиш.

Clock adjust (Настройка часов): выбор **12-** или **24-** часового формата часов. Установите текущее время. Выберите **Date** (Дата), чтобы изменить дату или ее формат. Выберите **Set** (Установить), чтобы сохранить новые настройки.

Примечание: Настройку часов можно также выполнить с помощью поля отображения времени на сенсорном экране.

Home menu shortcuts (Ярлыки главного меню): возможность выбора элемента из приведенного списка и включения ярлыков на экране **Home menu** (Главное меню). Нажмите **Clear** (Сброс), чтобы отменить все предыдущие выделенные элементы и отключить ярлыки меню на экране **Home menu** (Главное меню). Или коснитесь выделенного элемента, чтобы снять выделение.

Нажмите **Default** (По умолчанию), чтобы появилось шаблонное меню ярлыков.

Language (Язык): выбор желаемого языка. Выберите **Male** (Мужской) или **Female** (Женский) голос. Нажмите **Change** (Изменить), чтобы изменить настройки голосового управления и текстовых экранов. Для подтверждения следуйте указаниям на экране.

Примечание: Текстовые сообщения системы и голосовое управление поддерживаются не на всех языках. В этом случае нужно выбрать отдельный язык для голосового управления.

Volume presets (Настройки громкости): настройка громкости доступных систем (объявления, система помощи при парковке, телефон, голосовое управление и пр.).

НАСТРОЙКИ ГОЛОСОВОГО УПРАВЛЕНИЯ

- **Command list** (Список команд): просмотр категорий и допустимых голосовых команд.
При нажатии программной кнопки **i** рядом с любой из команд отобразятся альтернативные варианты произношения этой команды.
- **Voicetags** (Голосовые метки): просмотр категорий. Выберите категорию для управления голосовыми метками выбранной системы. См. **103, НАСТРОЙКИ ГОЛОСОВОГО УПРАВЛЕНИЯ**.
- **Operating guide** (Руководство по эксплуатации): просмотр кратких инструкций по системе голосового управления. Выберите **Voice tutorial** (Голосовое управление, обучение) для получения подробных инструкций (отмените выбор во всплывающем окне или путем нажатия и удержания кнопки голосового управления).
- **Preferences** (Предпочтения): изменение следующих настроек:
 - **Voice profile** (Голосовой профиль): систему голосового управления можно обучить для более точного распознавания конкретного голоса или произношения. Настройка по умолчанию – **Стандарт**. Чтобы создать голосовой профиль для пользователя **User 1** (Пользователь 1) или **User 2** (Пользователь 2), необходимо предварительно провести обучение.

Чтобы провести обучение выберите **User 1** (Пользователь 1) или **User 2** (Пользователь 2) и следуйте указаниям на экране и голосовым инструкциям.

- **Voice feedback** (Голосовой ответ): выберите **On/Off** (Включение/выключение).
- **Feedback volume** (Громкость ответа): отрегулируйте кнопками **+""/"-**. Уменьшить громкость до нуля невозможно.
- **Voice training** (Голосовое управление, обучение): вызов программы обучения системы голосового управления, цель которой улучшить распознавание голосовых характеристик пользователя.
Выберите **User 1** (Пользователь 1) или **User 2** (Пользователь 2) и следуйте указаниям на экране и голосовым инструкциям. См. **248, ОБУЧЕНИЕ СИСТЕМЫ ГОЛОСОВОГО УПРАВЛЕНИЯ**.

Сеанс обучения можно отменить в любое время, коснувшись всплывающего окна или нажав и удерживая кнопку голосового управления на рулевом колесе. См. **247, ИСПОЛЬЗОВАНИЕ ГОЛОСОВОГО УПРАВЛЕНИЯ**.

ВЫБОР СЛУЖЕБНОГО РЕЖИМА

В служебном режиме багажное отделение и перчаточный ящик остаются запертыми, чтобы предотвратить доступ посторонних лиц, например, служащего автостоянки. Сенсорный экран также заблокирован, что предотвращает доступ к телефонным номерам и адресам навигационной системы.

При каждом использовании служебного режима требуется вводить персональный идентификационный номер (PIN). **Для выбора режима "Valet" (Служебный):**

1. В меню **Home** (Главное меню) выберите пункт **Valet** (Служебный режим).
2. Введите запоминающийся 4-значный PIN-код. Появится запрос подтверждения PIN-кода. Для отмены ввода PIN-кода нажмите **Delete** (Удалить). Если PIN-код был отменен или введен неверно, появится указание снова ввести PIN-код.
3. Если PIN-код введен правильно, появляется сообщение **Valet mode activated** (Служебный режим включен).

Теперь багажное отделение и перчаточный ящик надежно заперты в служебном режиме, и отображается сообщение **Valet mode On** (Служебный режим включен).

ОТМЕНА СЛУЖЕБНОГО РЕЖИМА

1. Когда вы вернетесь и сядете в автомобиль, выберите **Valet** (Служебный режим).
2. Введите ваш 4-значный PIN-код и нажмите кнопку **OK**.

Если PIN-код введен правильно, появляется сообщение **Valet mode deactivated** (Служебный режим отключен).

- Настройки охраны двери багажного отделения и перчаточного ящика возвращаются к предыдущему состоянию.
- Включается сенсорный экран.

***Примечание:** Если вы забыли PIN-код, служебный режим могут отключить специалисты дилера/авторизованной мастерской компании.*

ДОПОЛНИТЕЛЬНЫЕ ФУНКЦИИ

Данное меню позволяет отображать выбранные дополнительные функции для регулировки, включения/выключения или для отображения информации. Примером является функция ECO-Data.

Все имеющиеся функции невозможно отобразить одновременно, поэтому они отображаются в алфавитном порядке. Для перехода на следующий экран используйте программные кнопки "вперед" и "назад".

КЛИМАТ-КОНТРОЛЬ

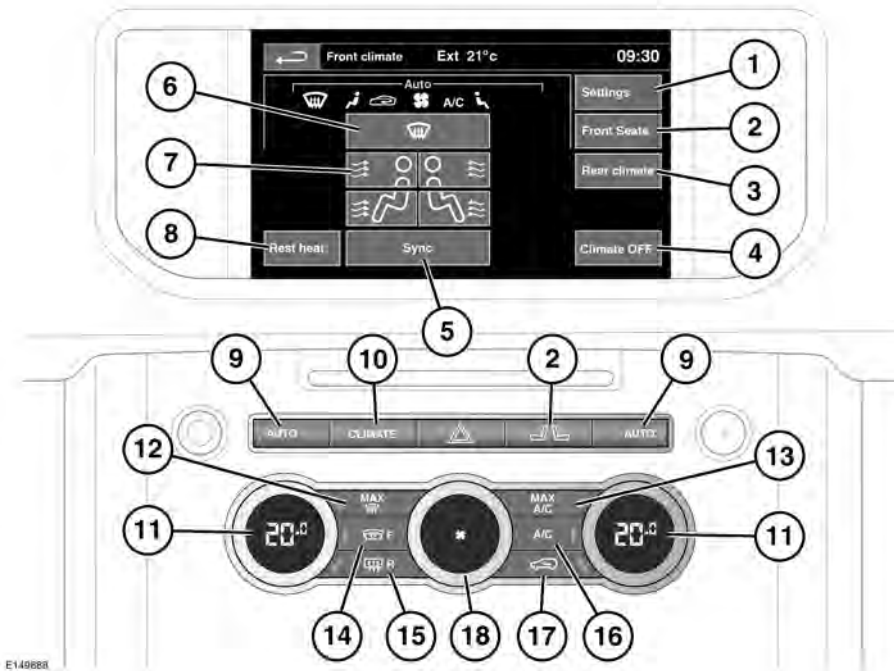

Нажмите аппаратную клавишу **CLIMATE** (КЛИМАТ), чтобы открыть меню управления микроклиматом на сенсорном экране.

1. Меню настроек управления микроклиматом.
2. Меню передних сидений с подогревом/климат-контролем.

Примечание: Функции подогрева/климат-контроля сидений работают только при включенном двигателе.

3. Меню **Rear climate** (Управление микроклиматом в задней части салона) (если имеется).

4. Выключатель системы климат-контроля.
5. Синхронизирует все климатические зоны с настройками зоны водителя.
6. Подача воздуха на ветровое стекло.
7. Распределение воздуха.

Примечание: Чтобы установить нужный режим распределения потоков воздуха, можно одновременно выбрать несколько настроек.

8. **Rest heat** (Обогрев остаточным теплом двигателя): нажмите для включения функции, когда двигатель выключен. Пока двигатель не остыл, можно обеспечить обогрев салона за счет использования остаточного тепла от двигателя. Эту функцию можно выбрать в течение 15 минут после выключения двигателя. Функция продолжает работать до остывания двигателя.

***Примечание:** Дальнейший обогрев салона возможен только на автомобилях, оснащенных дополнительным подогревателем.*

9. **AUTO** (АВТО): нажмите, чтобы включить автоматическое поддержание комфортной температуры в салоне в соответствии с выбранным значением.
10. Аппаратная кнопка **CLIMATE** (КЛИМАТ): используется для вызова меню климат-контроля сенсорного экрана.
11. Регуляторы температуры: для индивидуальных настроек водителя/пассажира.
12. Программа максимально мощного оттаивания.
13. Программа работы кондиционера на максимальную мощность (охлаждение).
14. Обогрев ветрового стекла: обогрев ветрового стекла включается на заданный промежуток времени.
15. Обогрев заднего стекла: обогрев заднего стекла включается на заданный промежуток времени.



Не наклеивайте наклейки на заднее стекло. Не используйте для очистки внутренней поверхности заднего стекла скребки и абразивные материалы.

16. Кондиционирование воздуха.
17. Рециркуляция воздуха: нажмите и отпустите кнопку для включения временной рециркуляции воздуха. Чтобы включить постоянную рециркуляцию воздуха, нажмите на кнопку и удерживайте ее нажатой. Чтобы отменить рециркуляцию воздуха, нажмите на кнопку еще раз.

***Примечание:** Продолжительное использование рециркуляции при низкой температуре может привести к запотеванию стекол.*

18. Регулятор частоты вращения вентилятора: в ручном режиме выбранная частота вращения отображается на встроенном экране регулятора частоты вращения вентилятора. Для выключения управления микроклиматом поверните до упора против часовой стрелки, остановитесь, а затем еще раз поверните против часовой стрелки.

***Примечание:** При выборе функции загорается подсветка соответствующего переключателя.*

***Примечание:** Для предотвращения обледенения стекол рекомендуется закрывать центральные дефлекторы и направлять поток из дефлекторов по краям к боковым стеклам.*

Примечание: Система климат-контроля удаляет из воздуха влагу и обеспечивает отвод избытка влаги из автомобиля наружу, под его днище. Поэтому появление под автомобилем лужиц воды не является признаком неисправности.

Таймер системы микроклимата регулирует работу дополнительного отопителя, его настройки можно выполнить из меню **Extra features** (Дополнительные функции). См. **111, УСТАНОВКА ТАЙМЕРА КЛИМАТ-КОНТРОЛЯ.**

АВТОМАТИЧЕСКАЯ РЕЦИРКУЛЯЦИЯ

Если имеется датчик качества воздуха, система климат-контроля отслеживает степень загрязненности поступающего заборного воздуха, и включает режим рециркуляции, если этот параметр достигает заданного значения. Данная функция работает только после активации в меню **Settings** (Настройки). Чувствительность рециркуляции также настраивается в меню **Settings** (Настройки). См. **107, ДАТЧИК КАЧЕСТВА ВОЗДУХА.**

При нажатии на кнопку рециркуляции автоматическая рециркуляция отключается.

ДАТЧИК КАЧЕСТВА ВОЗДУХА

Чувствительность датчика качества воздуха можно настроить с помощью сенсорного экрана:

1. В меню **Climate** (Климат) выберите пункт **Settings** (Настройки).

2. Чтобы выбрать нужный уровень чувствительности, нажмите программную кнопку низкой, средней или высокой чувствительности.
3. Чтобы отключить контроль качества воздуха, нажмите программную кнопку выключения.



При включении датчика качества воздуха на сенсорном экране появляется значок автоматической рециркуляции.

СИДЕНЬЯ С КЛИМАТ-КОНТРОЛЕМ

Примечание: Функция подогрева и/или климат-контроля сидений работает только при включенном двигателе.

Подогревом и/или климат-контролем сидений можно управлять с помощью меню **Home** (Главное меню) или меню **Climate** (Климат) на сенсорном экране, или с помощью аппаратных клавиш меню "Climate" (Климат-контроль), или меню сидений.

Примечание: Появится меню **Front seats** (Передние сиденья). При наличии соответствующих функций будет также доступно меню **Rear seats** (Задние сиденья).

Если установлены задние сиденья с подогревом (без климат-контроля), то управление этой функцией выполняется с помощью переключателей, расположенных в задней части центральной консоли.

Вентиляция с обогревом:

- Нажмите на значок со стрелкой вверх, чтобы включить вентиляцию с обогревом на максимальную мощность (три красные полосы).
- Нажмите на значок со стрелкой вниз один или два раза, чтобы уменьшить настройку мощности вентиляции (две и одна красная полоска).
- Нажмите стрелку вниз в третий раз, чтобы выключить вентиляцию сиденья.

Вентиляция с охлаждением:

- Нажмите на значок со стрелкой вниз, чтобы включить вентиляцию с охлаждением на максимальную мощность (три синие полосы).
- Нажмите на значок со стрелкой вверх один или два раза, чтобы уменьшить настройку мощности вентиляции (две и одна синяя полоска).
- Нажмите стрелку вверх в третий раз, чтобы выключить вентиляцию сиденья.

Выбор зоны сиденья

- Если автомобиль оснащен сиденьями с климат-контролем, то при нажатии программной кнопки **Seat zone** (Зона сиденья) осуществляется последовательный переход между 3 вариантами выбора зоны сиденья: сиденье полностью, только подушка или только спинка.

СИДЕНЬЯ С ФУНКЦИЕЙ МАССАЖА

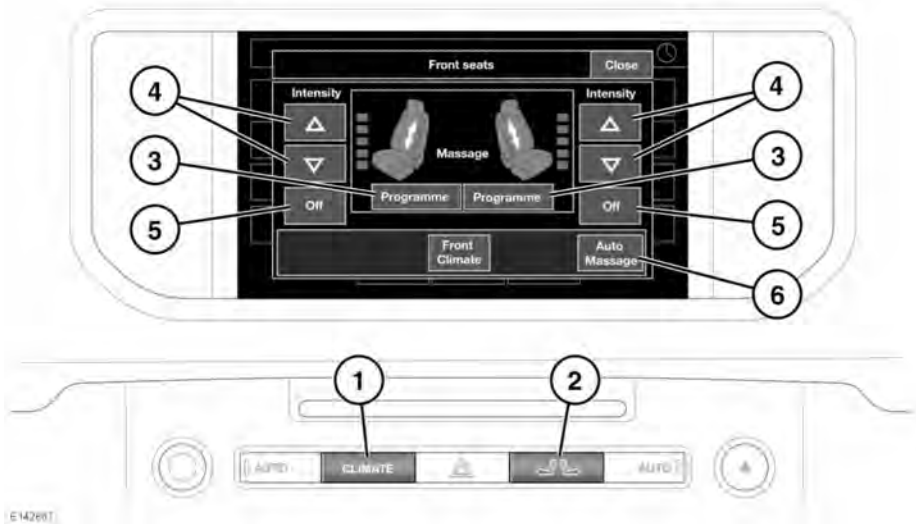

Примечание: Встроенная в сиденья функция массажа может не работать, если температура в салоне ниже 0°C или выше 50°C (32°F или 122°F соответственно).

Управление функцией массажа на сиденьях осуществляется с помощью сенсорного экрана. Или:

1. Нажмите, чтобы открыть меню климат-контроля передних сидений. Нажмите программную клавишу **Seats** (Сиденья), затем нажмите программную кнопку **Massage** (Массаж), или;
 2. Нажмите, чтобы вывести на дисплей меню **Front seats** (Передние сиденья), затем нажмите программную клавишу **Massage** (Массаж).
 3. Нажмите, чтобы вывести на дисплей требуемую программу массажа для сиденья. При нажатии этой кнопки осуществляется последовательный переход между 5 различными программами массажа.
 4. Нажмите, чтобы изменить интенсивность выбранной программы.
 5. Нажмите для завершения программы.
- Окна всплывающих меню открываются поверх текущего окна. Через небольшой промежуток времени они закрываются, и на дисплее появляется предыдущее меню.

6. Нажмите, чтобы вывести на дисплей меню, позволяющее включить **On** (Вкл.) или выключить **Off** (Выкл.) автоматический режим работы функции массажа водительского сиденья и задать задержку по времени с момента начала движения с периодичностью **5, 15, 30** или **60** минут.

Через 10 минут работы программа массажа прекращается автоматически.

ДОПОЛНИТЕЛЬНЫЙ ПОДОГРЕВАТЕЛЬ

Автомобиль можно быть оборудован дополнительным подогревателем, работающим на топливе из бака автомобиля. Этот подогреватель работает только при низкой температуре окружающего воздуха. Также управление работой подогревателя может выполняться системой управления микроклиматом с таймером или пультом дистанционного управления микроклиматом.

При работе подогревателя можно увидеть отработавшие газы, выходящие из-под передней части автомобиля. Это нормально и не является признаком неисправности.



Не используйте дополнительный подогреватель во время заправки автомобиля. Это может привести к возгоранию паров топлива, пожару или взрыву.



Не используйте вспомогательный обогреватель, когда автомобиль находится в замкнутом пространстве. Это может привести к скоплению высокотоксичных газов, вдыхание которых способно вызвать потерю сознания или смерть.

СИСТЕМА КЛИМАТ-КОНТРОЛЯ С ТАЙМЕРОМ

Система климат-контроля с таймером обеспечивает прогрев салона автомобиля перед посадкой в него водителя и пассажиров.

Дополнительный подогреватель используется также для подогрева двигателя и облегчения пуска при сильном морозе.

***Примечание:** Если вспомогательный подогреватель используется для прогрева двигателя, то не будет выполняться прогрев салона.*

Настройка и управление таймером системы климат-контроля осуществляется с помощью сенсорного экрана. Его также можно включить/выключить с помощью пульта дистанционного управления таймером системы климат-контроля.

***Примечание:** Настройка времени регулируется только через сенсорный экран.*

Система может не работать или выключаться автоматически в следующих случаях:

- Низкий уровень топлива.
- Недостаточный заряд аккумуляторной батареи.

- Температура охлаждающей жидкости близка или превышает рабочую температуру.

УСТАНОВКА ТАЙМЕРА КЛИМАТ-КОНТРОЛЯ

Сенсорный экран можно использовать для программирования времени включения программ или для ручного управления системой.

Во время работы системы мигает светодиод в кнопке **AUTO** (АВТО) системы управления микроклиматом или в кнопке **A/C**. Мигание индикатора в кнопке **AUTO** означает, что выполняется подогрев двигателя или салона. Мигание индикатора в кнопке **A/C** означает, что выполняется вентиляция кабины. Выбор режима работы выполняется системой автоматически в соответствии с температурой воздуха снаружи.

Примечание: Система приостанавливает работу во время запуска двигателя.

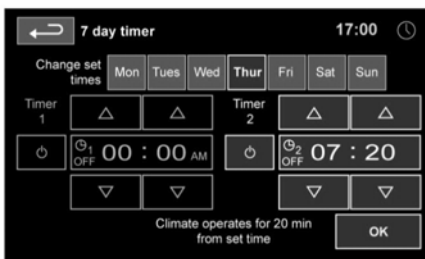

E140084

Чтобы запрограммировать таймер системы микроклимата:

1. Нажмите аппаратную кнопку **HOME MENU** (Главное меню).
2. Нажмите программную кнопку **Timed Climate** (Таймер системы климат-контроля). Данную программную кнопку можно назначить в качестве ярлыка или вызывать ее через программную кнопку **Extra Features** (Дополнительные функции). Выберите **7 day timer** (Недельный счетчик) или **Single event** (Единичное событие), затем нажмите кнопку таймера. Если выбран недельный счетчик, укажите день, для которого необходимо задать программу. Или выберите значение **All Week** (Всю неделю), чтобы использовать одинаковое время включения для каждого дня.
3. Нажмите значок **Timer 1** (Таймер 1) или **Timer 2** (Таймер 2). Таймеры можно включать и выключать с помощью программной клавиши питания.
4. Нажмите стрелки вверх или вниз, чтобы установить время включения. Часы и минуты настраиваются отдельно.
5. Нажмите **OK**. На экране отобразится время активации. При необходимости задайте другое время, выполнив эту же процедуру.
6. После настройки можно при необходимости включать или выключать события таймера в окне таймера системы микроклимата, нажимая программные кнопки 7-дневного таймера или одиночного события.

Примечание: Заданные значения времени должны программироваться за 20 минут до планируемой поездки.

Примечание: Формат отображения времени (12/24 часов) определяется настройками, выбранными в меню **System settings** (Настройки системы). См. 61, **МЕНЮ ЩИТКА ПРИБОРОВ**.

Примечание: Таймер системы микроклимата сработает только один раз между запусками двигателя. Например, дистанционный запрос на включение таймера системы микроклимата не будет выполнен, если уже произошло запрограммированное событие таймера системы микроклимата.

Если заводится двигатель, текущий цикл обогрева будет отменен.

Запрограммированный цикл обогрева можно отменить, коснувшись соответствующей программной кнопки питания в меню настройки таймера или программной кнопки **Power** (Питание) в главном меню **Timed Climate** (Таймер системы управления микроклиматом).

ИСПОЛЬЗОВАНИЕ ДИСТАНЦИОННОГО УПРАВЛЕНИЯ ТАЙМЕРОМ КЛИМАТ-КОНТРОЛЯ



E144900

1. Кнопка **ON** (включение).
2. Кнопка **OFF** (выключение).
3. Светодиод (индикатор работы).
4. Антенна.

Примечание: Нажимая кнопку "ON" (Вкл.) или "OFF" (Выкл.), старайтесь не касаться антенны.

Зона действия пульта дистанционного управления составляет около 100 метров. Нет необходимости направлять пульт дистанционного управления на автомобиль.

Нажмите и удерживайте кнопку **ON** (ВКЛ.) в течение примерно двух секунд. Светодиод загорится зеленым цветом для подтверждения дистанционного включения программы микроклимата. Светодиод продолжит мигать несколько секунд, показывая, что обогреватель включен.

Дистанционная программа микроклимата действует в течение 20-30 минут, затем автоматически выключается для предотвращения разряда аккумуляторной батареи. Она также выключается автоматически при запуске двигателя.

Светодиодный индикатор указывает на различные состояния и режимы дистанционного управления климат-контролем:

- Горит зеленым цветом при нажатии кнопки **ON** (ВКЛ.), затем быстро мигает зеленым, указывая на запрос функции подогрева.
- Горит зеленым цветом, затем при нажатии кнопки **OFF** (ВЫКЛ.) переключается на красный, указывая на поступление запроса на отключение подогревателя.

- Горит зеленым цветом, затем быстро мигает красным при нажатии кнопки **ON** (ВКЛ.) или **OFF** (ВЫКЛ.), указывая на отсутствие связи с приемником. Обычно это происходит, если автомобиль находится слишком далеко.
- Горит зеленым цветом, затем медленно мигает красным при нажатии кнопки **ON** (ВКЛ.) или **OFF** (ВЫКЛ.), указывая на наличие ошибки.
- Мигает красным при нажатии кнопки **ON** (ВКЛ.) или **OFF** (ВЫКЛ.), указывая на необходимость замены элемента питания пульта дистанционного управления климат-контролем с таймером.

Примечание: Дистанционное включение таймера системы микроклимата выполняется только один раз для каждого запуска двигателя, чтобы не допустить разряда аккумуляторной батареи автомобиля.

ДОПОЛНИТЕЛЬНЫЕ ПУЛЬТЫ ДИСТАНЦИОННОГО УПРАВЛЕНИЯ

Для управления работой подогревателя можно запрограммировать дополнительные пульты дистанционного управления. Для автомобиля можно запрограммировать не более четырех пультов дистанционного управления. По вопросам приобретения дополнительных пультов дистанционного управления и их программирования обратитесь к местному дилеру/в авторизованную мастерскую.

ЗАМЕНА ЭЛЕМЕНТОВ ПИТАНИЯ ПУЛЬТА ДИСТАНЦИОННОГО УПРАВЛЕНИЯ



E144902

Расположив пульт ДУ передней стороной вверх, нажмите вниз на заднюю часть крышки и сдвиньте ее, чтобы полностью снять и открыть отсек элементов питания. Помните, что элемент питания необходимо устанавливать положительным полюсом вверх. Извлеките старый элемент питания и, соблюдая правильную полярность, установите новый элемент питания CR2032 с напряжением 3 В. Установите крышку и задвиньте ее в исходное положение.

КЛИМАТ-КОНТРОЛЬ В ЗАДНЕЙ ЧАСТИ САЛОНА

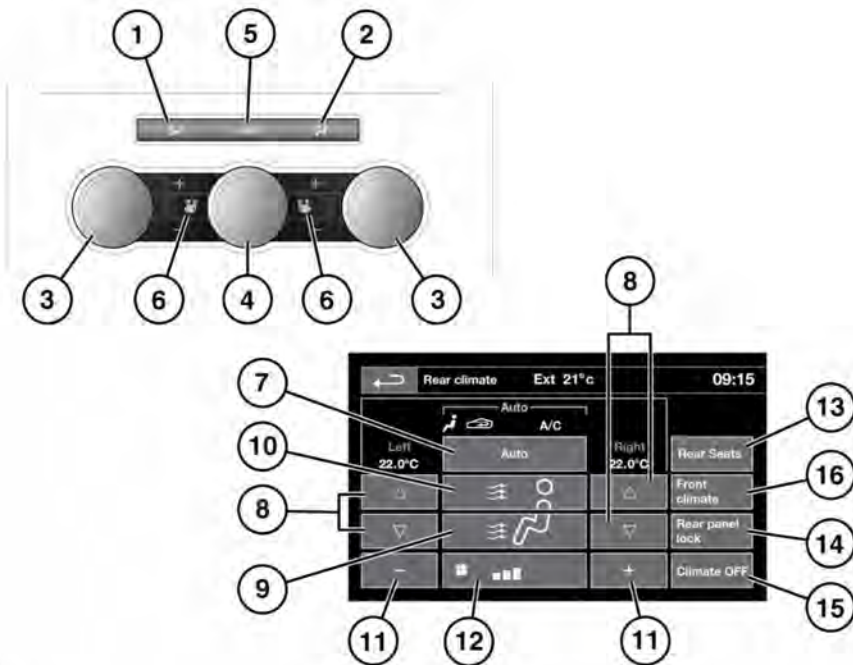

E150064

Существует два типа систем управления микроклиматом в задней части салона: 3-зонная и 4-зонная. Все изменения настройки 3-зонной системы влияют на микроклимат всей задней части салона в целом. 4-зонная система обеспечивает независимое управление с каждой стороны.

Чтобы перейти в меню управления микроклиматом в задней части салона, на сенсорном экране выберите пункт **Rear climate** (Управление микроклиматом в задней части салона) из меню **Front climate** (Управление микроклиматом в передней части салона).

Примечание: При включении функции DEFROST (ОТТАИВАНИЕ) в передней части салона, управление в задней части салона блокируется до завершения программы оттаивания.

Примечание: Если в окне микроклимата передней части салона нажата кнопка "SYNC" (Синхр.), то для задних зон используются настройки зоны водителя.

Примечание: Чтобы установить нужный режим распределения потоков воздуха, можно одновременно выбрать несколько настроек.

1. Обдув на уровне ног: нажмите для включения/отключения. Световой индикатор кнопки горит, когда кнопка включена.
2. Обдув на уровне лица: нажмите для включения/отключения. Световой индикатор кнопки горит, когда кнопка включена.
3. Регулятор температуры: поверните ручку для настройки температуры в диапазоне 16–28°C (61–82°F). Температура отображается на сенсорном экране в меню **Rear climate** (Управление микроклиматом в задней части салона).
4. Регулятор частоты вращения вентилятора: вращайте для регулировки.
5. Нажмите **AUTO** (Авто) для включения полностью автоматического режима. Система автоматически регулирует интенсивность обогрева салона, частоту вращения вентилятора, поступление забортного воздуха и распределение воздуха по салону с целью поддержания заданной температуры без дополнительной регулировки. Управление распределением воздуха и вентилятором может осуществляться отдельно с отключением автоматического режима. При этом световой индикатор на выключателе гаснет. Нажмите еще раз, чтобы восстановить полностью автоматический режим работы.
6. Регуляторы температуры сидений с подогревом/климат-контролем. Используйте верхнюю кнопку для увеличения температуры, а нижнюю для уменьшения. Текущая настройка температуры отображается на дисплее индикатором, состоящим из 3 полосок.
7. Нажмите, чтобы включить/выключить автоматический режим **AUTO**.
8. Кнопки регулировки температуры: для увеличения температуры нажмите на красную стрелку, для уменьшения – на синюю. Настройки температуры отображаются над стрелками.
9. Обдув на уровне ног: нажмите для включения/отключения.
10. Обдув на уровне лица: нажмите для включения/отключения.
11. Регулировка частоты вращения вентилятора: нажимайте кнопки "+" или "-" для регулировки частоты вращения вентилятора.
12. Индикатор состояния частоты вращения вентилятора.
13. Нажмите **Rear seats** (Задние сиденья), чтобы отрегулировать настройки температуры сидений с подогревом/климат-контролем.
14. Нажмите **Rear panel lock** (Блокировка задней панели) для отключения регуляторов управления микроклиматом в задней части салона, чтобы пассажиры на задних сиденьях не могли регулировать настройки микроклимата в задней части салона. Нажмите еще раз, чтобы включить указанные органы управления.

15. Нажмите **Climate OFF**

(Климатическая установка выключена), чтобы выключить подачу воздуха в заднюю часть салона.

16. Нажмите **Front climate** (Управление микроклиматом в передней части салона), чтобы открыть меню **Front climate**.

Помимо настроек в меню "Rear climate" (Управление микроклиматом в задней части салона) отображаются символы, показывающие состояние функций обогрева и вентиляции.

***Примечание:** Если система управления микроклиматом выключена и не включена блокировка задней панели, при нажатии кнопки AUTO (АВТО) в задней части салона произойдет включение системы управления микроклиматом.*

ОТСЕКИ ДЛЯ ХРАНЕНИЯ

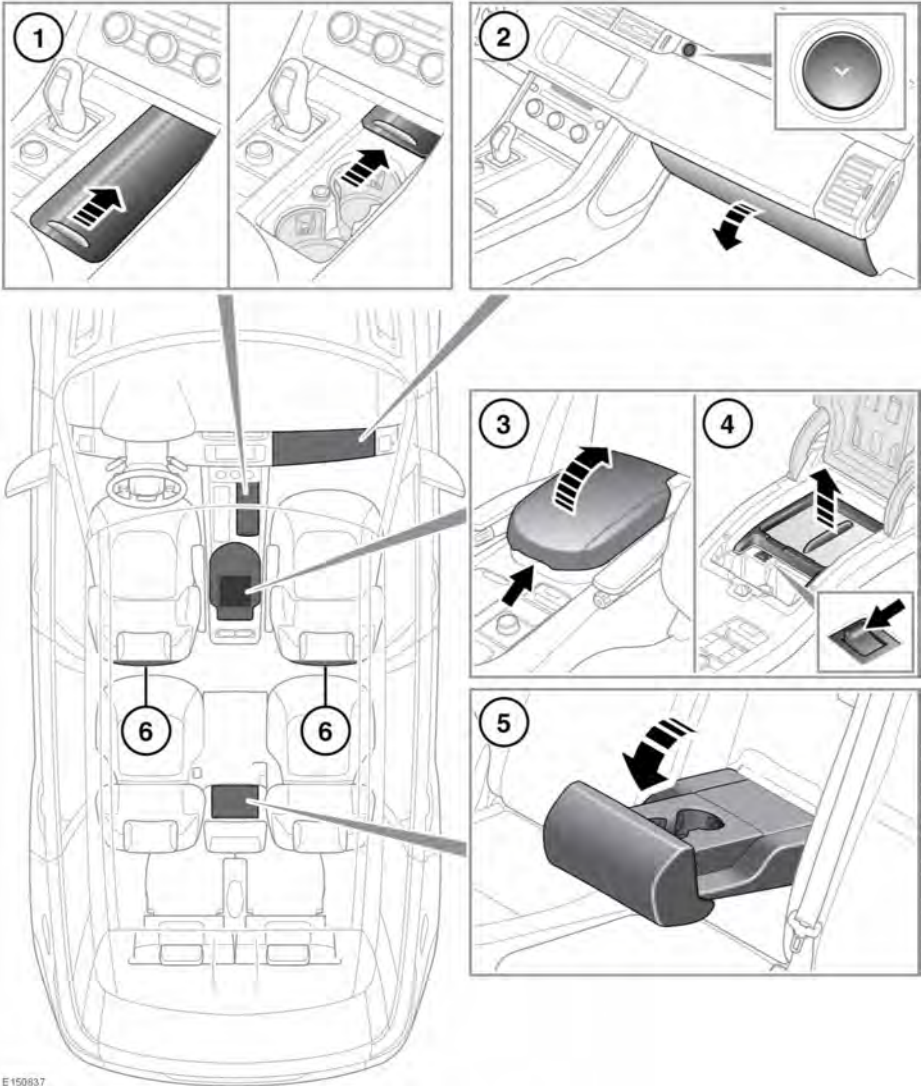

Отсеки для хранения

 Убедитесь в том, что предметы в автомобиле надежно закреплены и их перемещение исключено. В случае аварии, резкого торможения или изменения направления движения незакрепленные предметы могут стать причиной травмы.

 Не пейте и не используйте подстаканники во время управления автомобилем.

1. Подстаканники передних сидений: для получения доступа сдвиньте панель. Нажмите и отпустите, чтобы закрыть.
2. Перчаточный ящик.
3. Ящик для мелких предметов/мини-холодильник на центральной консоли.

Примечание: Резиновый коврик на дне центральной консоли позволяет удобно разместить компакт-диски.

4. Охлаждаемый отсек: включение и выключение с помощью переключателя на внутренней кромке. Индикатор включается с небольшой задержкой после нажатия на выключатель. Охлаждаемый отсек работает лучше при использовании охлаждающего лотка.

Примечание: Охлаждаемый отсек работает только при включенном зажигании.

Примечание: Охлаждаемый отсек не является холодильником и не способен обеспечивать такие низкие температуры, как холодильник. Многократные или длительные открывания охлаждаемого отсека ухудшают его способность поддерживать пониженную температуру.

-  Следует выключать охлаждаемый отсек, когда он не нужен, чтобы не разряжать аккумуляторную батарею.
5. Подстаканники задних сидений: сложите центральный подлокотник.
6. Карманы для карт.

ГНЕЗДА ПИТАНИЯ ДОПОЛНИТЕЛЬНОГО ОБОРУДОВАНИЯ

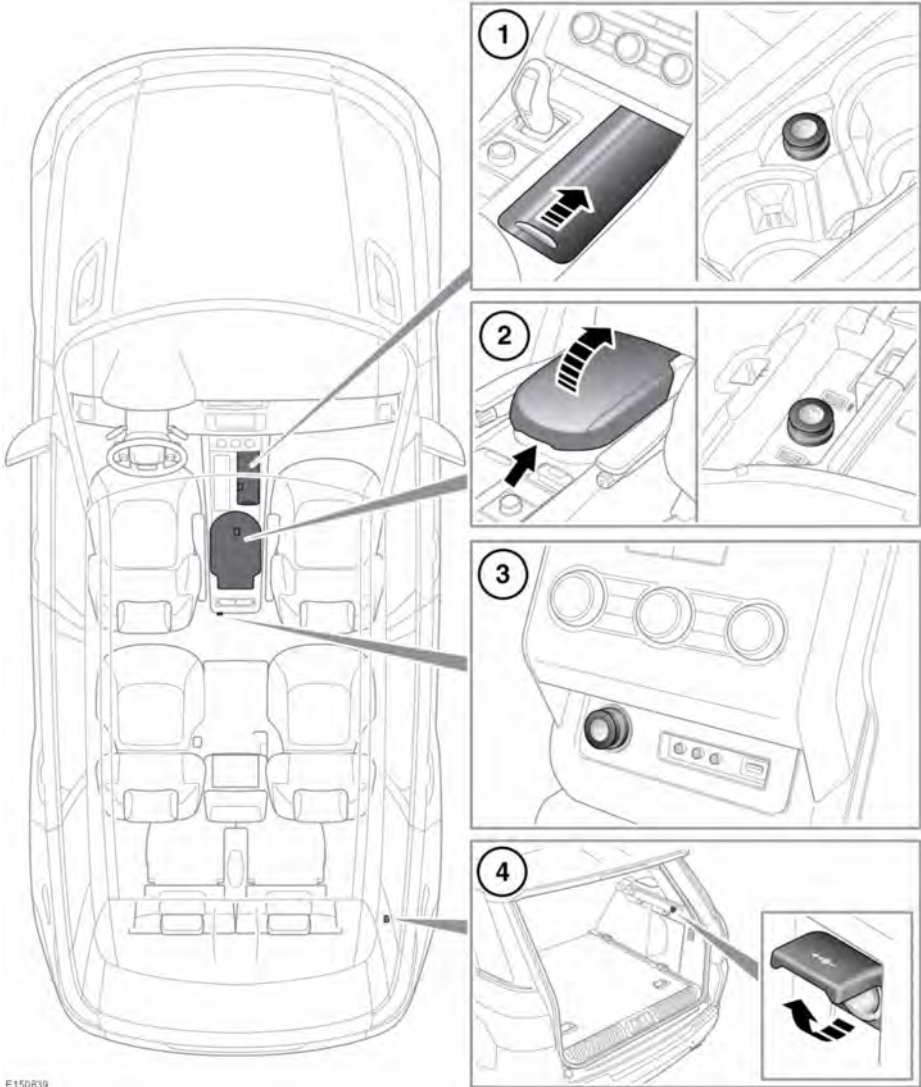

1. Переднее гнездо питания.

2. Гнездо питания центральной консоли.

Отсеки для хранения

3. Заднее гнездо для подключения дополнительного оборудования.
4. Гнездо питания в багажном отделении.

ⓘ Используйте только одобренное Land Rover дополнительное оборудование. Использование неодобренного оборудования может привести к повреждению электросистемы автомобиля. При наличии сомнений обратитесь к дилеру/в авторизованную мастерскую.

ⓘ Использование дополнительного оборудования в течение длительного периода должно осуществляться при работающем двигателе. В противном случае может произойти разрядка аккумуляторной батареи.

Примечание: Гнезда питания могут использоваться для подключения одобренного дополнительного оборудования с максимальной потребляемой мощностью 180 Вт.

КРЫШКА БАГАЖНОГО ОТДЕЛЕНИЯ

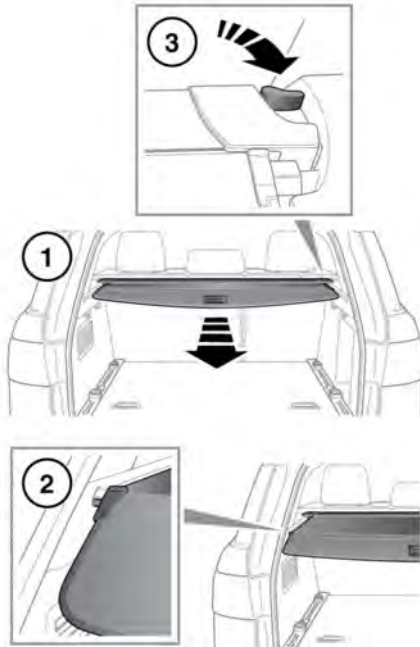

E160K71

⚠ Не оставляйте в автомобиле крышку багажного отделения незакрепленной. В случае удара или неожиданного маневра крышка багажного отделения может стать причиной тяжелой травмы или гибели.

⚠ Не размещайте предметы на крышке багажного отделения. В случае удара или неожиданного маневра незакрепленные предметы могут стать причиной тяжелой травмы или гибели.

1. Потяните за жесткую секцию крышки, чтобы развернуть ее.
2. Установите концы в посадочные места, предусмотренные по сторонам багажного отделения. Чтобы свернуть крышку багажного отделения, извлеките ее концы из углублений и дайте мягкой части крышки свернуться в корпус.
3. Чтобы снять крышку, поверните рычаг разблокировки, чтобы разблокировать узел и извлечь пальцы из гнезд.

⚠ Для предотвращения травм запрещается оставлять крышку багажного отделения в установленном положении, когда на третьем ряду сидений находятся пассажиры.

⚠ Перед перемещением сидений уберите сложенную крышку багажного отделения.

⚠ Не пытайтесь поднять вертикально сложенные сиденья второго ряда или наклонить их вперед для доступа к сиденьям третьего ряда. Если позади них находится сложенная крышка багажного отделения, это действие может привести к повреждению сиденья и крышки.

Чтобы установить крышку, вставьте левую сторону крышки в углубление. Вставьте правую сторону, затем надавите на крышку так, чтобы раздался щелчок.

Ремни безопасности третьего ряда сидений

Крышку багажного отделения можно использовать, даже если ремни безопасности сидений третьего ряда по-прежнему присоединены ко внешним замкам.

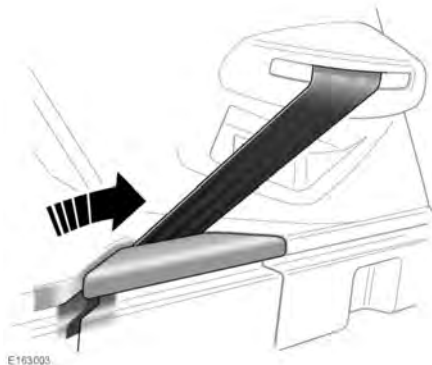

Чтобы развернуть и вытянуть крышку багажного отделения, не задев ремни безопасности, расположите ремень безопасности в зажиме на панели отделки в задней части багажного отделения. Для получения информации о ремнях безопасности сидений третьего ряда см. **37, ИСПОЛЬЗОВАНИЕ РЕМНЕЙ БЕЗОПАСНОСТИ.**

ТОЧКИ КРЕПЛЕНИЯ БАГАЖА

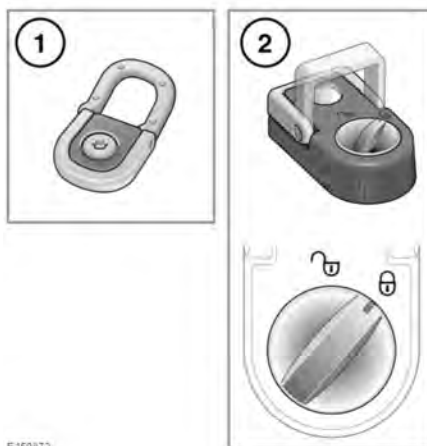

⚠ Все предметы, перевозимые в багажном отделении, должны быть надежно закреплены.

1. В задней части пола багажного отделения находятся четыре ползунка, помогающие надежно закрепить крупный багаж.

2. Если на автомобиле предусмотрены регулируемые ползунки крепления, сначала поверните кнопку блокировки против часовой стрелки для их отпирания. Нажмите кнопку и сдвиньте в необходимое положение по направляющим. Отпустите кнопку, чтобы зафиксировать положение. Слегка сдвиньте ползунков крепления до щелчка. Это означает, что она закреплена. Для блокировки поверните кнопку по часовой стрелке.

Примечание: *Различные средства для крепления багажа можно приобрести у дилера/в авторизованной мастерской компании.*

ПЕРЕГОРОДКА БАГАЖНОГО ОТСЕКА

Перегородка багажного отсека позволяет обеспечить надежное размещение багажа в багажном отделении.

Устанавливаемые на пол направляющие создают каналы для крепления, охватывающие всю ширину багажного отделения. В них можно установить гибкую инерционную ленту или жесткую телескопическую перегородку для крепления мягких и жестких предметов любой формы и размера.

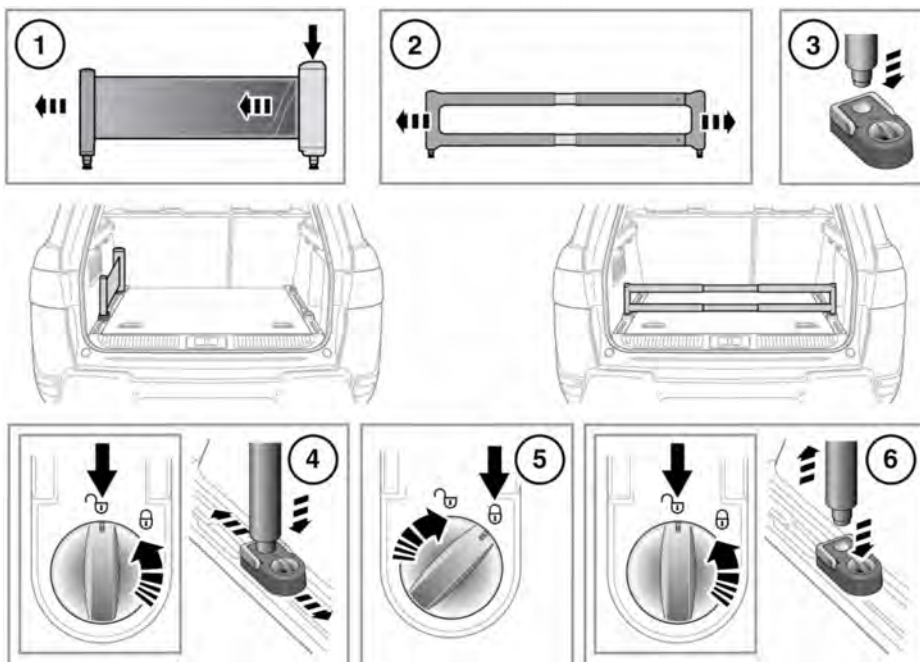

E150873

1. Надавите и вытяните инерционную ленту на нужную длину.

Примечание: Инерционная лента должна располагаться только вдоль края пола багажного отделения, как показано на рисунке.

2. Отрегулируйте перегородку до нужной длины.

3. Разблокируйте нужный ползунок и присоедините инерционную ленту/перегородку.

4. Когда ползунок находится в незафиксированном положении, нажмите на кнопку и установите ее в требуемое положение на направляющей багажного отделения.
5. Зафиксируйте ползунок в требуемом положении.
6. Чтобы извлечь инерционную ленту/перегородку из ползунка, разблокируйте его, надавите на кнопку блокировки/разблокировки и извлеките инерционную ленту/разделитель.

Буксировка прицепа

МАССА БУКСИРУЕМОГО ПРИЦЕПА

Дополнительные сведения о полной разрешенной массе автомобиля (GVW), полной массе автопоезда (GTW), нагрузке на ось и максимальной грузоподъемности приведены на стр. 388, МАССА.

Максимальная допустимая масса прицепа и нагрузка на шаровую опору сцепного устройства - кг (фунты)	
Масса прицепа без собственной тормозной системы	750 (1 653)
Нагрузка на сцепное устройство для прицепа без собственной тормозной системы	150 (331)
Масса прицепа с инерционной тормозной системой - все автомобили, кроме гибридных и SVR	3 500 (7 716)
Масса прицепа с инерционной тормозной системой - только гибридные автомобили и SVR	3000 (6614)
Нагрузка на шаровую опору сцепного устройства для прицепа с инерционной тормозной системой ¹	250 (551)
Нагрузка на шаровую опору сцепного устройства для фаркопа с электроприводом ²	200 (441)
Масса дополнительного оборудования, устанавливаемого на шаровую опору сцепного устройства (например, крепление для перевозки велосипедов)	80 (176)

Примечание: ¹ При выполнении буксировки в странах Евросоюза (EU) полную разрешенную массу автомобиля можно увеличить на 100 кг (220 фунтов) при условии ограничения скорости движения в 100 км/ч (60 миль/ч). В этом случае нагрузка на сцепное устройство составит 150 кг (331 фунт) при полной загрузке автомобиля.

Примечание: При выполнении буксировки за пределами Евросоюза не допускается превышение полной разрешенной массы автомобиля и максимальной нагрузки на заднюю ось при приложении нагрузки на сцепное устройство.
См. 388, МАССА, для получения дополнительной информации о GVW, полной массе автопоезда, нагрузке на ось и максимальной грузоподъемности.

Примечание: При буксировке на бездорожье масса прицепа, присоединенного к фаркопу с электроприводом, не должна превышать 1000 кг (2200 фунтов).

Примечание: При расчете нагрузки на заднюю ось не забывайте учитывать нагрузку на сцепное устройство, груз в багажном отделении автомобиля, вес багажника на крыше и вес задних пассажиров.

Примечание: ² Данное ограничение распространяется только на прицепы с инерционной тормозной системой. В случае фаркопа с электроприводом действует ограничение в 200 кг (441 фунт). При приложении нагрузки на сцепное устройство полезная нагрузка ДОЛЖНА быть уменьшена, чтобы не допустить превышения полной разрешенной массы автомобиля и максимальной нагрузки на заднюю ось. Для всех остальных сцепных устройств нагрузку на шар фаркопа можно увеличить до 250 кг (551 фунта). В этом случае при приложении нагрузки на сцепное устройство полезная нагрузка ДОЛЖНА быть уменьшена, чтобы не допустить превышения полной разрешенной массы автомобиля и максимальной нагрузки на заднюю ось.

Примечание: Фаркоп с электроприводом имеет ограничение в 1000 кг (2200 фунтов) при использовании во время движения по бездорожью.

Только для Австралии: нагрузка на сцепное устройство должна составлять не менее 7% от общей массы фургона/прицепа, но не более 350 кг (771 фунтов).

ПОДКЛЮЧЕНИЕ ЭЛЕКТРООБОРУДОВАНИЯ ПРИЦЕПА



Подключайте к разъему прицепа только разрешенное и исправное электрооборудование.

См. **73, УКАЗАТЕЛИ ПОВОРОТА НА ПРИЦЕПЕ (ЗЕЛЕНЫЙ)** для получения подробной информации об указателях поворота прицепа.





Одобранные компанией Land Rover электрические разъемы блокируют автоматическое увеличение дорожного просвета до высоты для бездорожья по запросу системы Terrain Response.

БУКСИРОВКА ПРИЦЕПА

Водитель обязан убедиться, что буксируемый автомобиль и прицеп правильно используются в соответствии с рекомендациями изготовителя и местным законодательством.

Буксировка прицепа

 Запрещается превышать следующие параметры: полную разрешенную массу автомобиля, максимальную нагрузку на заднюю ось, максимальную массу прицепа, максимально допустимую нагрузку на шаровую опору и максимальную нагрузку на шаровую опору буксировочного оборудования. Это может привести к ускоренному износу и повреждению автомобиля. Кроме того, это может негативно повлиять на устойчивость автомобиля и эффективность торможения, что в свою очередь, может привести к потере управления и увеличению тормозного пути, а в результате – к опрокидыванию автомобиля или аварии.

 Чтобы сохранить управляемость и устойчивость, используйте только разрешенные Land Rover буксировочные средства.

 Не используйте для буксировки прицепа буксировочные проушины и точки крепления на кузове. Они не предназначены для этой цели, и могут не выдержать нагрузки, став причиной травмы или гибели.

 При буксировке не превышайте скорость 100 км/ч (60 миль/ч). При установке временного запасного колеса не превышайте скорость 80 км/ч (50 миль/ч).

 Чтобы исключить перегрев коробки передач, не рекомендуется буксировать загруженный прицеп со скоростью менее 32 км/ч (21 миль/ч) на передачах повышенного диапазона. Включите пониженный диапазон передач.

При буксировке прицепа весом свыше 2000 кг (4400 фунтов) более плавный старт можно обеспечить путем включения пониженной передачи с последующим переходом на повышенную передачу по мере движения. См. **158, ИЗМЕНЕНИЕ ДИАПАЗОНА ВО ВРЕМЯ ДВИЖЕНИЯ.**

 Не рекомендуется использовать сцепные устройства с распределением массы.

СИСТЕМА СТАБИЛИЗАЦИИ ПРИЦЕПА (TSA)

Примечание: Эта функция может работать не на всех прицепах.

 Система стабилизации прицепа (TSA) не будет работать в случае "складывания" прицепа.

 Эффективность работы системы может снижаться при движении по скользкой поверхности.

TSA является автоматической функцией стабилизации прицепа во время буксировки. При обнаружении раскачивания прицепа система постепенно снижает мощность двигателя и задействует тормоза, что помогает восстановить контроль над машиной.

Примечание: TSA не работает, если система динамического контроля курсовой устойчивости (DSC) выключена.

ФУНКЦИЯ НАВЕДЕНИЯ НА СЦЕПКУ (HITCH GUIDANCE)

Функция наведения на сцепку выбирается на сенсорном экране и предназначена для упрощения подсоединения автомобиля к сцепному устройству прицепа. Используйте функцию наведения на сцепку при движении задним ходом к сцепному устройству прицепа.

Действуйте следующим образом:

1. Включить заднюю передачу. В зависимости от комплектации автомобиля сенсорный экран автоматически отобразит пиктограммы для нажатия или список меню. См. **187, СИСТЕМА КАМЕР КРУГОВОГО ОБЗОРА** или **176, КАМЕРА ЗАДНЕГО ВИДА**.
2. На сенсорном экране коснитесь пиктограммы **Hitch guidance** (Наведение на сцепку) в разделе камер заднего вида или галочки **Hitch guidance** (Наведение на сцепку) в разделе системы камер кругового обзора. Отобразятся направляющие линии функции наведения на сцепку.

3. Двигайтесь задним ходом к прицепу.
4. Когда автомобиль окажется на расстоянии 600 мм (2 футов) от сцепного устройства прицепа, включится автоматическое увеличение изображения.
5. Продолжайте осторожно маневрировать до тех пор, пока автомобиль и прицеп не окажутся на необходимом расстоянии друг от друга.

ПОМОЩЬ ПРИ БУКСИРОВКЕ

Примечание: Для обеспечения работы системы помощи при буксировке на прицеп должна быть нанесена наклейка-мишень, которую **следует** устанавливать определенным образом. За дополнительной информацией обратитесь к дилеру/в авторизованную мастерскую компании.

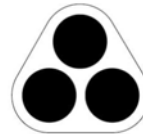

E134952

Примечание: Эта функция может работать не на всех прицепах.

Система помощи при буксировке помогает двигаться задним ходом с прицепом, отображая указания на сенсорном экране.

Система помощи при буксировке активируется при подсоединении прицепа / фургона к автомобилю и подключении штепсельной вилки прицепа к гнезду автомобиля.

Примечание: После подсоединения фургона/прицепа к электрическому разъему требуется открыть и закрыть дверь водителя, чтобы система обнаружила подключение.

На экране появится несколько вариантов подключения. Выберите **YES** (ДА) для перехода к экрану настройки. Выберите **NO** (НЕТ) для возврата к предыдущему экрану.

Примечание: Если соединение не обнаружено, можно запустить настройку вручную, нажав программную клавишу **Tow Assist** (Помощь при буксировке) в меню **Camera** (Камера). См. **187, СИСТЕМА КАМЕР КРУГОВОГО ОБЗОРА**.

При первом включении пользователю будет предложено настроить ряд опции для подсоединенного прицепа. Для завершения настройки требуется такая информация, как длина сцепного устройства прицепа, число осей и настройки камеры. По окончании процедуры настройки данные сохраняются в памяти для использования в дальнейшем.

При выборе новой или существующей конфигурации прицепа система помощи при буксировке автоматически отображается на сенсорном экране при включении задней передачи. Цветные линии указывают расчетную траекторию движения прицепа и автомобиля.

ОБЯЗАТЕЛЬНЫЕ ПРОВЕРКИ ПЕРЕД БУКСИРОВКОЙ



Не накидывайте петлю страховочного троса на шар сцепного устройства – она может соскользнуть.



Не превышайте полную разрешенную массу автомобиля, максимальную нагрузку на задний мост, максимальную массу прицепа или нагрузку на сцепное устройство. Превышение любого из этих ограничений может привести к потере устойчивости и управляемости.

- При расчете буксируемого веса учитывайте не только вес груза, но и вес самого прицепа. См. **388, МАССА**.
- Если груз можно распределить между автомобилем и прицепом, увеличение загрузки автомобиля обычно приводит к улучшению устойчивости. Запрещается превышать ограничения, установленные в отношении весовых параметров автомобиля.
- Для обеспечения максимальной устойчивости убедитесь, что груз надлежащим образом закреплен и не будет перемещаться во время транспортировки. Также располагайте груз таким образом, чтобы большая масса размещалась ближе к полу или, по возможности, непосредственно над или рядом с осью (осями) прицепа.
- Для сохранения устойчивости автомобиля необходимо загружать двухосный прицеп так, чтобы он оставался параллельным поверхности.
- Увеличьте давление в шинах буксирующего автомобиля до значений, применяемых в условиях загрузки автомобиля до максимальной полной массы.

- Убедитесь, что давление в шинах прицепа соответствует рекомендациям производителя прицепа.
- Убедитесь, что используется подходящий страховочный трос и/или предохранительные цепи. Для получения информации см. инструкции изготовителя прицепа.
- Убедитесь, что сцепное устройство надежно закреплено.
- Проверьте работу фонарей прицепа.
- Нагрузка на сцепное устройство должна составлять не менее 4% от общего веса фургона/прицепа.

Высота сцепки должна регулироваться при работающем двигателе так, чтобы при подсоединении фургон/прицеп стоял ровно.

Примечание: При подсоединении прицепа все двери должны оставаться закрытыми.

ФАРКОП С ЭЛЕКТРОПРИВОДОМ

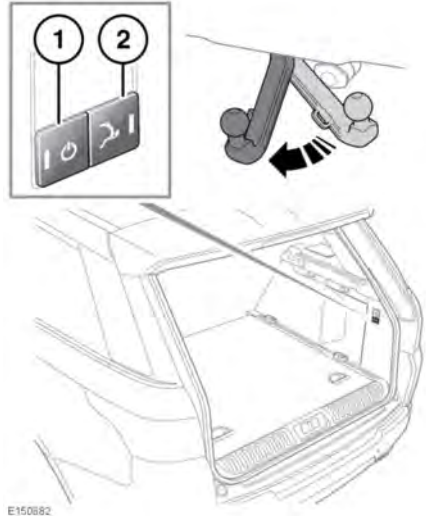

Фаркоп с электроприводом скрыт в сложенном положении за бампером. Его можно выдвинуть при помощи кнопок с правой стороны багажного отделения.

Перед приведением фаркопа с электроприводом в рабочее положение необходимо выключить зажигание. Всегда проверяйте наличие препятствий для раскладывания фаркопа.

 **Убедитесь, что фаркоп с электроприводом полностью разложен перед подсоединением прицепа/фургона.**

Примечание: Запрещается устанавливать крышку или кожух на шар фаркопа с электроприводом.

Буксировка прицепа

1. Нажмите выключатель фаркопа (1).
На кнопке раскладывания/складывания (2) на 5 секунд загорится зеленый светодиод.
2. Нажмите и удерживайте кнопку раскладывания/складывания (2). Фаркоп перемещается в рабочее положение.

Во время раскладывания фаркопа с электроприводом подается серия длинных предупреждающих звуковых сигналов и мигает зеленый светодиод. Двукратный звуковой сигнал подтверждает полное раскладывание, после чего все светодиоды погаснут.

Чтобы сложить фаркоп с электроприводом, повторите описанную выше процедуру с помощью выключателя фаркопа (1) и кнопки раскладывания/складывания (2).



Если фаркоп с электроприводом не используется, его необходимо вернуть в сложенное положение.

***Примечание:** Чтобы остановить движение фаркопа с электроприводом, нажмите любую кнопку.*

***Примечание:** В случае обнаружения препятствия / остановки во время раскладывания фаркопа с электроприводом мигает зеленый светодиод и раздается 10-секундный звуковой сигнал предупреждения. Нажатие кнопки раскладывания/складывания во время мигания зеленого светодиода вызовет перемещение фаркопа с электроприводом в обратном направлении.*

***Примечание:** Если на механизме имеются препятствия, которые могут помешать его работе (например, лед), при нажатии и удержании кнопки раскладывания/складывания будет увеличена выходная мощность привода фаркопа.*

***Примечание:** Если фаркоп с электроприводом не движется или по нему был нанесен удар, но при этом фаркоп не был поврежден, может потребоваться сброс настроек фаркопа. При наличии повреждений обратитесь к местному дилеру/в авторизованную мастерскую.*

Сброс настроек фаркопа с электроприводом

***Примечание:** Перед выполнением процедуры сброса настроек проверьте фаркоп с электроприводом на предмет повреждений. Если фаркоп с электроприводом поврежден, обратитесь к дилеру/в авторизованную мастерскую.*

Для отображения состояния системы фаркопа с электроприводом используются светодиоды, расположенные в кнопке раскладывания/складывания и кнопке включения/выключения. Мигание светодиодов обеих кнопок указывает на необходимость сброса настроек системы. Если мигает только светодиод кнопки включения/выключения, это означает, что обнаружена ошибка системы.

Если требуется сброс настроек системы, наблюдаются внезапные остановки фаркопа в частично сложенном или частично разложенном состоянии. Это сопровождается непрерывным звуковым сигналом предупреждения. Для сброса настроек фаркопа с электроприводом выполните следующие действия:

1. Запустите двигатель и дайте ему поработать дольше 2 секунд. Заглушите двигатель и выключите зажигание.
2. Включите и выключите зажигание.
3. Нажмите и удерживайте кнопку **1**, пока не загорится зеленый светодиод на кнопке **2**. Это занимает приблизительно 2 секунды.
4. Нажмите и удерживайте кнопку **2**, пока фаркоп не окажется в полностью разложенном положении. Это занимает примерно 10 секунд. Когда фаркоп достигает полностью разложенного положения, раздается двойной звуковой сигнал.
5. Отпустите кнопку **2**. Сброс настроек фаркопа с электроприводом завершен.

Если система обнаружила ошибку, включится непрерывный звуковой сигнал. Для удаления системной ошибки выполните следующие действия:

1. Нажмите и удерживайте кнопку **1** дольше одной секунды.
2. Если ошибка удалена, нажмите и удерживайте кнопку **2** более одной секунды, чтобы переместить фаркоп в полностью сложенное или полностью разложенное положение.

3. Если системная ошибка не удалена, обратитесь к дилеру/в авторизованную мастерскую.

Если по какой-либо причине процедуры были выполнены неудачно, например, процесс был прерван, повторите процедуру с начала. Если проблема сохраняется, обратитесь к дилеру/в авторизованную мастерскую.

УСТАНОВКА СЦЕПНОГО УСТРОЙСТВА С МНОГОПОЗИЦИОННОЙ РЕГУЛИРОВОЧНОЙ ПЛАСТИНОЙ

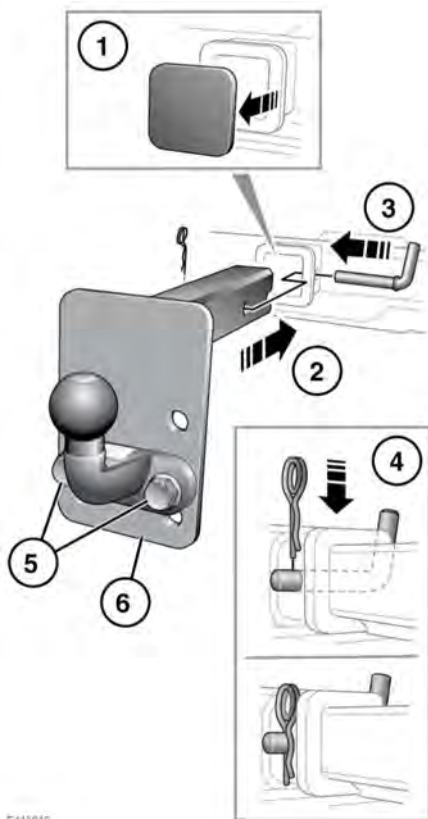

E143016



Шаровая опора/сцепное устройство имеют значительный вес, поэтому при обращении с ними следует соблюдать осторожность.



Не оставляйте фаркоп в автомобиле в незакрепленном виде. Он может представлять опасность при резком торможении или аварии.

1. Фаркоп с регулировочной пластиной укладывается в сумку и должен быть прикреплен к проушине для крепления багажа в задней части багажного отсека. Снимите пластиковую крышку с монтажного отверстия фаркопа и положите в безопасное место, чтобы не потерять.
2. Установите узел фаркопа в гнездо.
3. Установите крепежный стержень.
4. Установите прямую часть фиксирующего шплинта в крепежный стержень и надавите вниз. Убедитесь, что шплинт зафиксирован в этом положении.
5. Если высота сцепного устройства регулируется, снимите крепежные болты.
6. Переместите сцепное устройство в другое положение на регулировочной пластине и установите болты на место. Затяните болты моментом 170 Нм.

РАЗМЕРЫ ШАРОВОЙ ОПОРЫ И ТОЧКИ КРЕПЛЕНИЯ (многопозиционная регулировочная пластина)

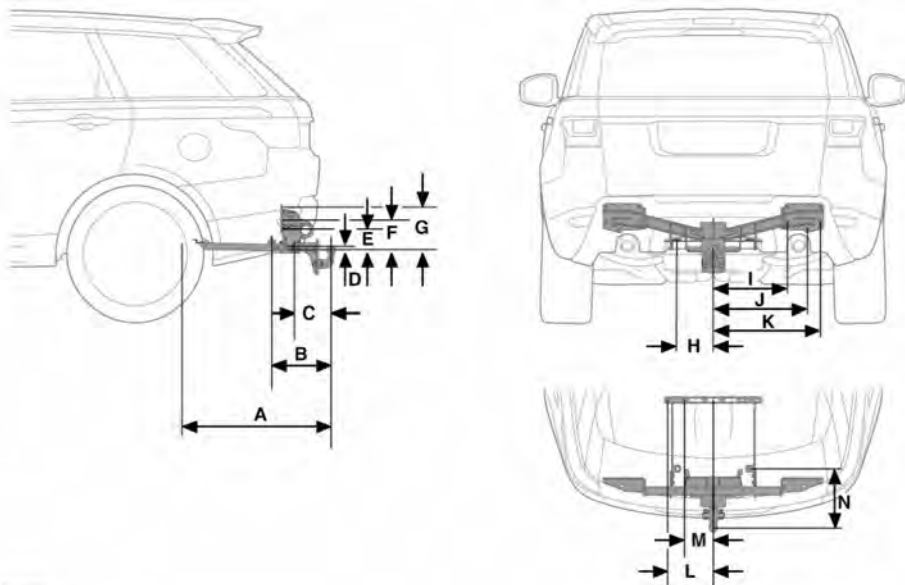

E150084

Размер	Метрические ед. (мм)	Британские ед. (дюймы)
A	759	30
B	351	13,8
C	217	8,5
D	23	0,9
E	119	4,7
F	161	6,3
G	252	9,9
H	213	8,4
I	442	17,4
J	560	22
K	637	25
L	270	10,6

Буксировка прицепа

Размер	Метрические ед. (мм)	Британские ед. (дюймы)
M	170	6,7
N	351	13,8

РАЗМЕРЫ СЦЕПНОГО УСТРОЙСТВА И ТОЧКИ КРЕПЛЕНИЯ (фаркоп с электроприводом)

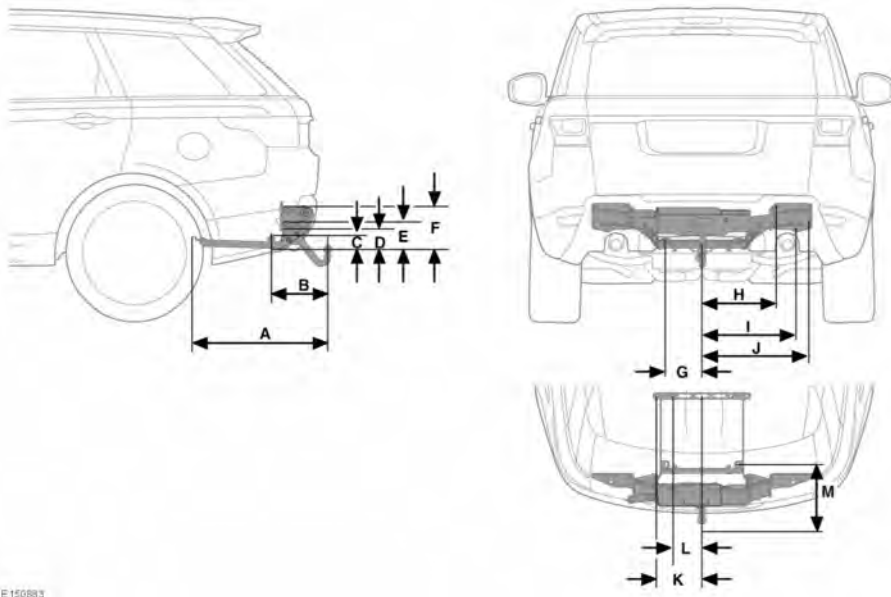

E150883

Размер	Метрические ед. (мм)	Британские ед. (дюймы)
A	739	29
B	331	13
C	70	2,8
D	128	5
E	170	6,7
F	261	10,3
G	217	8,5
H	438	17,3
I	556	21,9
J	633	24,9
K	274	10,8

Буксировка прицепа

Размер	Метрические ед. (мм)	Британские ед. (дюймы)
L	187	7.4
M	331	13

ОБЗОР ГИБРИДНОЙ СИСТЕМЫ

Гибридная система состоит из традиционного двигателя внутреннего сгорания в сочетании с электродвигателем. Благодаря этому улучшается топливная экономичность, и повышаются характеристики автомобиля.

Гибридная система автоматически выключает ДВС, когда в его работе нет необходимости, и автомобиль движется только за счет электродвигателя. Если позволяют условия, существует возможность выбора режима электромобиля (EV). В этом режиме автомобиль движется за счет электромотора, а двигатель ДВС включается и помогает ему по мере необходимости.

Для получения информации о вводимых на щитке приборов данных см. **60, ЩИТОК ПРИБОРОВ – ГИБРИДНЫЕ АВТОМОБИЛИ** и **61, ПОЛУГИБРИДНЫЙ РЕЖИМ**.

Для получения информации об интеллектуальной системе "Стоп/Старт" на гибридных автомобилях см. **149, ИНТЕЛЛЕКТУАЛЬНАЯ СИСТЕМА "СТОП/СТАРТ"** и **151, КОНТРОЛЬ ПРИСУТСТВИЯ ВОДИТЕЛЯ В САЛОНЕ**.

РЕЖИМ ЭЛЕКТРОМОБИЛЯ (EV)



E161579

В режиме электромобиля автомобиль в максимально возможной мере использует для движения только электромотор. Если возникает необходимость в запуске двигателя, это делается автоматически, после чего автомобиль начинает заряжать тяговую батарею гибридной системы. Таким образом обеспечивается максимально возможный пробег на тяге электромотора.

Примечание: *Продолжительное использование режима электромобиля уменьшает топливную экономичность.*

Нажмите кнопку **EV** рядом с селектором коробки передач для включения режима электромобиля.

Если режим электромобиля включить невозможно, то светодиод в кнопке режима электромобиля не загорится, а на информационной панели появится соответствующее сообщение.

Ниже перечислены факторы, которые могут блокировать включение режима электромобиля, или могут стать причиной включения двигателя, если режим электромобиля уже активен.

- Включена специальная программа Terrain Response.
- Высота подвески соответствует режиму для движения по бездорожью.
- Для выбора передач используется лепестковый переключатель.
- Выбран пониженный диапазон передач.
- Система Wade Sensing обнаруживает, что автомобиль преодолевает брод.
- Падает заряд аккумуляторной батареи.

Гибридная система

- Температура батареи находится вне рабочего диапазона.
- Требуемая потребителями мощность превышает уровень, обозначенный маркером запуска двигателя.
- Двигатель слишком холодный.

ПРЕДУПРЕЖДАЮЩИЕ СООБЩЕНИЯ ГИБРИДНОЙ СИСТЕМЫ

Если загорается сигнализатор критического предупреждающего сообщения (см. **67, КРИТИЧЕСКОЕ ПРЕДУПРЕЖДАЮЩЕЕ СООБЩЕНИЕ (КРАСНЫЙ)**) или сигнализатор общего предупреждающего/информационного сообщения (см. **67, ОБЩЕЕ ПРЕДУПРЕЖДАЮЩЕЕ/ИНФОРМАЦИОННОЕ СООБЩЕНИЕ (ЯНТАРНЫЙ)**), а на информационной панели выводится связанное с гибридной системой сообщение, то необходимо следовать указаниям в приведенной ниже таблице.

Гибридная система

Предупреждающее сообщение	Предупреждение	Действия
Только электрический привод Снижение характеристик и динамических возможностей.	Критическое предупреждающее сообщение (красный).	Автомобиль может двигаться только на электроприводе и имеет ограниченный запас хода. Остановите автомобиль в безопасном месте. Обратитесь к дилеру/в авторизованную мастерскую.
Гибридная система и А/С временно недоступны.	Общее предупреждающее/информационное сообщение (янтарный).	Движение автомобиля возможно, но гибридная система и система кондиционирования воздуха работать не будут. Это временное состояние. Если больше не выводится других сообщений, дальнейшие действия не требуются.
Неисправность тяговой батареи.	Общее предупреждающее/информационное сообщение (янтарный).	Движение автомобиля возможно, но функциональные возможности гибридной системы уменьшены. При первой возможности обратитесь к дилеру/в авторизованную мастерскую.
Невозможно отключить высокое напряжение. Система под напряжением.	Критическое предупреждающее сообщение (красный). Горит предупреждающий сигнализатор неисправности тяговой батареи гибридной системы (см. 69, НЕИСПРАВНОСТЬ ТЯГОВОЙ БАТАРЕИ ГИБРИДНОЙ СИСТЕМЫ (КРАСНЫЙ)).	Движение на автомобиле по-прежнему возможно. При первой возможности обратитесь к дилеру/в авторизованную мастерскую.

Предупреждающее сообщение	Предупреждение	Действия
Уменьшен запас хода.	Критическое предупреждающее сообщение (красный).	Запас хода автомобиля уменьшен. Остановите автомобиль в безопасном месте. Обратитесь к дилеру/в авторизованную мастерскую.
*Уменьшен запас хода. Слишком низкая температура тяговой батареи.	Критическое предупреждающее сообщение (красный).	Остановите автомобиль в ближайшем безопасном месте. Если имеется такая возможность, поставьте автомобиль в теплое помещение для устранения проблемы.

*Чрезвычайно холодные климатические условия (около -30°C (-22°F)) отрицательно сказываются на тяговой батарее, что приводит к уменьшению запаса хода.

ЗАПУСК ДВИГАТЕЛЯ

 Не запускайте двигатель и не оставляйте его работающим, если автомобиль находится в замкнутом пространстве. Выхлопные газы токсичны и при вдыхании могут привести к потере сознания и гибели.

 Если двигатель не удается запустить, не продолжайте попытки запуска, поскольку это приведет к разрядке аккумуляторной батареи. Кроме того, это может привести к повреждению каталитического нейтрализатора из-за прохождения несгоревшего топлива через выхлопную систему.

Примечание: Электронный ключ не будет обнаружен, если он находится внутри какого-либо металлического контейнера или закрыт каким-либо устройством, оснащенным жидкокристаллическим дисплеем с подсветкой, например, смартфоном, ноутбуком (в том числе когда он находится в сумке для ноутбука), игровой консолью и т.д. Держите электронный ключ вдали от этих предметов при попытке доступа без ключа или запуска без ключа.

Для запуска двигателя:

1. Убедитесь, что в автомобиле находится действующий электронный ключ.
2. Убедитесь, что селектор передач находится в положении стоянки (P) или в нейтральном положении (N).
3. Уверенно нажмите на педаль тормоза.

4. Нажмите и отпустите кнопку **START/STOP** (СТАРТ/СТОП).

Примечание: В холодное время года задержка перед запуском дизельного двигателя увеличивается, так как увеличивается время работы свечей предпускового подогрева. Продолжайте удерживать педаль тормоза нажатой во время этой задержки.

Когда двигатель заработает, педаль тормоза можно отпустить, если это безопасно.

Примечание: Для автомобилей с активной выхлопной системой см. 147, АКТИВНАЯ ВЫХЛОПНАЯ СИСТЕМА

ВЫКЛЮЧЕНИЕ ДВИГАТЕЛЯ

Во время стоянки автомобиля:

1. Убедитесь, что выбрано положение "Стоянка" (P), а электрический стояночный тормоз включен.
2. Нажмите и отпустите кнопку **START/STOP** (СТАРТ/СТОП).

Во время движения автомобиля:

 Не рекомендуется выключать двигатель на ходу. Однако если возникает ситуация, когда требуется срочно выключить двигатель, выполните одну из следующих процедур:

- Нажмите и удерживайте кнопку **START/STOP** в течение 2 секунд.
- Или дважды нажмите кнопку **START/STOP** в течение 3 секунд.

В обоих случаях на информационной панели появляется сообщение **Engine Stop Button Pressed** (Нажата кнопка выключения двигателя).

ВКЛЮЧЕНИЕ ЗАЖИГАНИЯ

Включение зажигания без запуска двигателя:

1. Убедитесь, что педаль тормоза не нажата, и в автомобиле находится действующий электронный ключ.
2. Нажмите и удерживайте кнопку **START/STOP** (СТАРТ/СТОП) до включения сигнализаторов.
3. Отпустите кнопку **START/STOP** (СТАРТ/СТОП).

❗ Если нажать на педаль тормоза во время нажатия на кнопку **START/STOP** (СТАРТ/СТОП), запустится двигатель.

ЗАПУСК ДВИГАТЕЛЯ ВО ВРЕМЯ ДВИЖЕНИЯ НАКАТОМ

Для запуска двигателя во время движения накатом переведите селектор коробки передач в положение **N** (Нейтраль) и нажмите кнопку **START/STOP** (СТАРТ/СТОП).

РЕЗЕРВНАЯ ПРОЦЕДУРА ЗАПУСКА БЕЗ КЛЮЧА

Если дверь автомобиля была открыта резервным механическим ключом, или если автомобиль не обнаруживает электронный ключ, необходимо использовать резервную процедуру запуска без ключа, чтобы выключить сигнализацию и запустить двигатель.

Резервная процедура запуска без ключа используется, только если на информационной панели отображается сообщение **Smart Key Not Found - Position As Shown And Press Start Button** (Электронный ключ не найден - Расположите, как показано, и нажмите кнопку "Старт").

Рулевая колонка с электроприводом регулировки

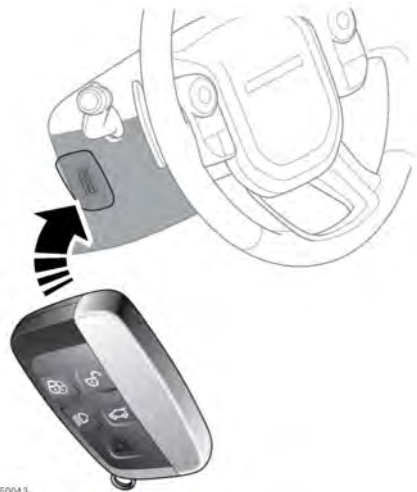

1. Приложите электронный ключ сбоку рулевой колонки кнопками наружу.

***Примечание:** Чтобы было проще приложить электронный ключ, на боковой поверхности рулевой колонки нанесены метки.*

2. Уверенно нажмите на педаль тормоза.
3. Нажмите и отпустите кнопку **START/STOP** (СТАРТ/СТОП).

Когда двигатель заработает, педаль тормоза можно отпустить, если это безопасно.

Запуск двигателя

Если электронный ключ не обнаруживается, или двигатель не удается запустить, обратитесь к дилеру/в авторизованную мастерскую компании.

Рулевая колонка с ручной регулировкой



E152810

1. Установите электронный ключ под кожухом рулевой колонки кнопками вниз.

Примечание: Чтобы было проще приложить электронный ключ, на нижней поверхности рулевой колонки нанесены метки.

2. Уверенно нажмите на педаль тормоза.
3. Нажмите и отпустите кнопку **START/STOP** (СТАРТ/СТОП).

Когда двигатель заработает, педаль тормоза можно отпустить, если это безопасно.

Если электронный ключ не обнаруживается, или двигатель не удается запустить, обратитесь к дилеру/в авторизованную мастерскую компании.

ЕСЛИ ДВИГАТЕЛЬ НЕ ЗАПУСКАЕТСЯ

Примечание: Если коленчатый вал двигателя не проворачивается при нажатии кнопки **START/STOP**, и при этом автомобиль недавно побывал в аварии, обратитесь к квалифицированным специалистам.

Убедитесь, что педаль тормоза не нажата. Включите зажигание (см. **145, ВКЛЮЧЕНИЕ ЗАЖИГАНИЯ**) и проверьте наличие горящих сигнализаторов на щитке приборов и предупреждений на информационной панели. См. **59, ЩИТОК ПРИБОРОВ**. При необходимости обратитесь за квалифицированной помощью.

Выключите зажигание.

Для выполнения сброса охранной системы закройте и отпирите автомобиль с помощью действующего электронного ключа. См. **7, ОТПИРАНИЕ АВТОМОБИЛЯ**.

Примечание: Следующая информация относится только к автомобилям с бензиновым двигателем.

Если двигатель постоянно не запускается:

1. Убедитесь, что в автомобиле находится действующий электронный ключ.
2. Нажмите и удерживайте кнопку **START/STOP** (СТАРТ/СТОП) до включения сигнализаторов.

3. Уверенно нажмите на педаль тормоза.
4. Убедитесь, что селектор передач находится в положении стоянки (P) или в нейтральном положении (N).
5. Медленно нажмите педаль акселератора и удерживайте ее в полностью нажатом положении.
6. Нажмите и отпустите кнопку **START/STOP** (СТАРТ/СТОП). Коленчатый вал двигателя начнет прокручиваться.
7. После того, как двигатель заработает, отпустите педаль акселератора.

Когда двигатель заработает, педаль тормоза можно отпустить, если это безопасно.

Если двигатель по-прежнему не запускается или не проворачивается коленчатый вал, обратитесь к дилеру/в авторизованную мастерскую Land Rover.

АКТИВНАЯ ВЫХЛОПНАЯ СИСТЕМА

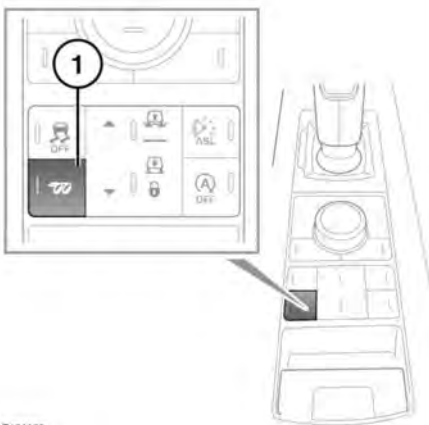

Примечание: Активная выхлопная система отключается в начале каждого цикла зажигания.

Примечание: Активная выхлопная система автоматически активируется при выборе динамического режима "Dynamic".

Если не выбран динамический режим, но требуется активное управление выпуском, нажмите кнопку, чтобы включить активную выхлопную систему. В подтверждение включится светодиодный индикатор кнопки.

Еще раз нажмите кнопку, чтобы выключить активную выхлопную систему. В подтверждение светодиодный индикатор кнопки отключится.

Существуют три варианта звучания выхлопной системы при запуске двигателя.

1. **Нормальный запуск:** при запуске двигателя сразу после включения зажигания выхлопная система работает в динамическом режиме в течение нескольких секунд. Система издает более насыщенный и громкий звук во время закрытия клапанов, после чего переходит в тихий режим.
2. **Запуск в тихом режиме:** включите зажигание и подождите 5 секунд. Запустите двигатель. Двигатель запустится и продолжит работать, выхлопная система в тихом режиме.
3. **Запуск в динамическом режиме:** включите зажигание.

Запуск двигателя

Нажмите кнопку активной выхлопной системы и запустите двигатель. Двигатель запустится и продолжит работать, выхлопная система в динамическом режиме.

ИНТЕЛЛЕКТУАЛЬНАЯ СИСТЕМА "СТОП/СТАРТ"

Интеллектуальная система "Стоп/Старт" предназначена для улучшения топливной экономичности автомобиля. Эта система активируется автоматически при включении зажигания. Если работа двигателя не требуется для поддержания работы других систем автомобиля, при остановке автомобиля (например, на светофоре) двигатель будет выключен. Традиционный двигатель ДВС, используемый на гибридных автомобилях, также может выключаться во время движения машины. Дополнительную информацию см. в **139, ОБЗОР ГИБРИДНОЙ СИСТЕМЫ**.

Негибридные автомобили

Когда водитель отпускает педаль тормоза и включает передачу переднего хода, будет выполнен автоматический запуск двигателя.

Во время работы интеллектуальной системы "Стоп/Старт" включается сигнализатор, см. стр. **72, ИНТЕЛЛЕКТУАЛЬНАЯ СИСТЕМА "СТОП/СТАРТ" (ЗЕЛЕНЫЙ)**.

Для активации режима автоматического выключения двигателя после движения со скоростью более 4 км/ч (2,5 мили/ч) нажмите на педаль тормоза и остановите автомобиль.

Чтобы активировать автоматический запуск двигателя, отпустите педаль тормоза, когда выбрана передача переднего хода (D) или спортивный режим (S).

Двигатель также запускается автоматически в следующих случаях:

- Интеллектуальная система "Стоп/Старт" выключена.
- Нажата педаль акселератора.
- Для выбора передач используется лепестковый переключатель.
- Включена передача заднего хода (R).
- Увеличивается мощность, потребляемая системой климат-контроля.
- Скорость автомобиля превышает примерно 1 км/ч (0,5 мили/ч).
- Падает заряд аккумуляторной батареи.
- Снизилось разрежение в тормозной системе (например, в случае неоднократного нажатия на педаль тормоза при выключенном двигателе).

Автоматическое выключение двигателя блокируется в следующих случаях:

- Для выбора передачи был использован лепестковый переключатель.
- Наружная температура ниже примерно 0°C (32°F).
- Наружная температура выше примерно 40°C (104°F).
- Двигатель не прогрет до рабочей температуры.
- Ремень безопасности водителя не пристегнут.
- Работа двигателя необходима для функционирования системы климат-контроля (например, в режиме удаления изморози со стекол).
- Заряд аккумуляторной батареи очень низкий.

Интеллектуальная система "Стоп/Старт"

- Открыт капот.
- Интеллектуальная система "Стоп/Старт" выключена.

Гибридные автомобили

Двигатель также будет запущен после выключения в следующих случаях:

- Интеллектуальная система "Стоп/Старт" выключена.
- Для выбора передач используется лепестковый переключатель.
- Увеличивается мощность, потребляемая системой климат-контроля.
- Падает заряд аккумуляторной батареи.
- Снизилось разрежение в тормозной системе (например, в случае неоднократного нажатия на педаль тормоза при выключенном двигателе).

Автоматическое выключение двигателя блокируется в следующих случаях:

- Для выбора передачи был использован лепестковый переключатель.
- Наружная температура ниже примерно 0°C (32°F).
- Наружная температура выше примерно 40°C (104°F).
- Двигатель не прогрет до рабочей температуры.
- Ремень безопасности водителя не пристегнут.
- Работа двигателя необходима для функционирования системы климат-контроля (например, в режиме удаления изморози со стекол).

- Заряд аккумуляторной батареи очень низкий.
- Открыт капот.
- Интеллектуальная система "Стоп/Старт" выключена.

ОТКЛЮЧЕНИЕ СИСТЕМЫ "СТОП/СТАРТ"

Негибридные автомобили

Для выключения системы нажмите кнопку **Auto stop/start**. См. 434, **ОРГАНЫ УПРАВЛЕНИЯ**.

Примечание: Если нажать кнопку во время цикла автоматического отключения, двигатель будет автоматически запущен.

В подтверждение отключения системы на информационной панели однократно отображается сообщение **Auto Stop/Start Off** (Автоматическая система "Стоп/Старт" выключена).

Примечание: Интеллектуальная система "Стоп/Старт" активируется автоматически при включении зажигания.

Если нажать кнопку **Auto stop/start** при наличии неисправности в системе, появится сообщение **Auto Stop/Start Not Available** (Автоматическая система "Стоп/Старт" недоступна).

Гибридные автомобили



E161578

Нажмите кнопку **Auto stop/start** рядом с селектором коробки передач для выключения интеллектуальной системы "Стоп/Старт". Загорится светодиод в кнопке **Auto stop/start off** (Автоматическая система "Стоп/Старт" выключена). Гибридная система будет по-прежнему доступна, но двигатель будет работать постоянно.

При наличии следующих условий двигатель выключен не будет:

- Выбран пониженный диапазон передач.
- Система Wade Sensing обнаружила, что автомобиль преодолевает брод.
- Высота подвески соответствует режиму для движения по бездорожью.
- Выбрана специальная программа Terrain Response (например, "Песок").

Данные сценарии следует учитывать вместе со сценариями, упомянутыми в разделе "Интеллектуальная система "Стоп/Старт" настоящего руководства. См. **149, ИНТЕЛЛЕКТУАЛЬНАЯ СИСТЕМА "СТОП/СТАРТ"**.

***Примечание:** Интеллектуальная система "Стоп/Старт" активируется автоматически при включении зажигания.*

КОНТРОЛЬ ПРИСУТСТВИЯ ВОДИТЕЛЯ В САЛОНЕ

***Примечание:** Функция **Driver exit** (Контроль присутствия водителя в салоне) доступна только в том случае, если **Intelligent stop/start** (Интеллектуальная система "Стоп/Старт") находится в состоянии **ON** (ВКЛ.).*

Негибридные автомобили

Чтобы предотвратить непреднамеренное оставление автомобиля в готовом к движению состоянии, системы автомобиля отслеживают выход водителя из салона и автоматически выключают зажигание.

При выборе переднего хода (**D**) или спортивного режима (**S**) функция **Driver exit** (Контроль присутствия водителя в салоне) выключит двигатель, если будет отстегнут ремень безопасности водителя и отпущена педаль тормоза.

При выборе нейтрального положения (**N**) или положения стоянки (**P**) функция **Driver exit** (Контроль присутствия водителя в салоне) выключит зажигание, если будет отстегнут ремень безопасности водителя.

После выключения зажигания можно запереть автомобиль. Дополнительную информацию см. в **18, ПРОСТОЕ ЗАПИРАНИЕ**.

Гибридные автомобили

Функция **Driver exit** (Контроль присутствия водителя в салоне) позволяет водителю выключать автомобиль без нажатия кнопки "Start/Stop".

Для активации функции **Driver exit** (Контроль присутствия водителя в салоне) автомобиль должен двигаться, и должен быть пристегнут ремень безопасности водителя.

При выборе положений "Передний ход" (**D**), "Спортивный" (**S**), "Нейтраль" (**N**) или "Стоянка" (**P**) и при неподвижном автомобиле функция **Driver exit** (Контроль присутствия водителя в салоне) выключит двигатель, если отстегнуть ремень безопасности водителя и отпустить педаль тормоза.

Если автомобиль движется только на электротяге и система не может обнаружить присутствие водителя в салоне, на информационной панели отображается сообщение **Restart required. Press brake** (Требуется перезапуск. Нажмите на педаль тормоза). Нажмите на педаль тормоза). Зажигание будет выключено через 10 секунд, если не будет нажата педаль тормоза.

Негибридные и гибридные автомобили

Работа функции **Driver exit** (Контроль присутствия водителя в салоне) при выборе заднего хода (**R**): если ремень безопасности водителя был отстегнут при включенном заднем ходе (**R**), двигатель будет продолжать работать, чтобы дать понять водителю, что автомобиль способен двигаться.

ОРГАНЫ УПРАВЛЕНИЯ ECO-DATA

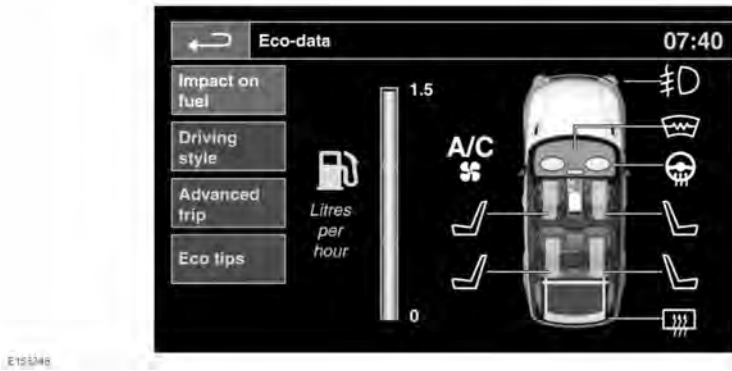

Система Eco-data помогает водителю максимально снизить расход топлива, предоставляя данные о системах автомобиля и советы по управлению. Доступ к системе Eco-data выполняется через меню **Extra features** (Дополнительные функции) сенсорного экрана. См. **104, ДОПОЛНИТЕЛЬНЫЕ ФУНКЦИИ**.

Данные системы Eco-data также могут отображаться на щитке приборов. См. **63, МАРШРУТНЫЙ КОМПЬЮТЕР**.

После активации система Eco-data обеспечивает следующие функции:

- **Impact on fuel** (Влияние на расход): эта функция показывает влияние электрических потребителей на расход топлива.
- **Driving style** (Стиль вождения): данная функция показывает влияние стиля вождения на расход топлива.
- **Advanced trip** (Дополнительная информация о поездке): эта функция показывает подробную информацию о трех последних поездках.

- **Eco tips** (Рекомендации по улучшению экономичности): эта функция показывает подсказки и советы по снижению расхода топлива.

***Примечание:** Система Eco-data начинает запись данных, когда автомобиль пройдет 1 км (0,6 мили).*

***Примечание:** Система Eco-data может не выполняться измерение или запись данных, когда активен какой-либо режим Terrain Response, активна система управления движением под уклон (HDC) или используется низкий диапазон полного привода автомобиля.*

***Примечание:** Система Eco-data лишь наблюдает за действиями водителя. Все автоматические действия систем автомобиля, например, управление акселератором и тормозами, выполняемое системой адаптивного круиз-контроля (ACC), не будут отслеживаться. Данные, для которых не выполняется измерение и запись, будут затемнены на щитке приборов.*

АВТОМАТИЧЕСКАЯ КОРОБКА ПЕРЕДАЧ

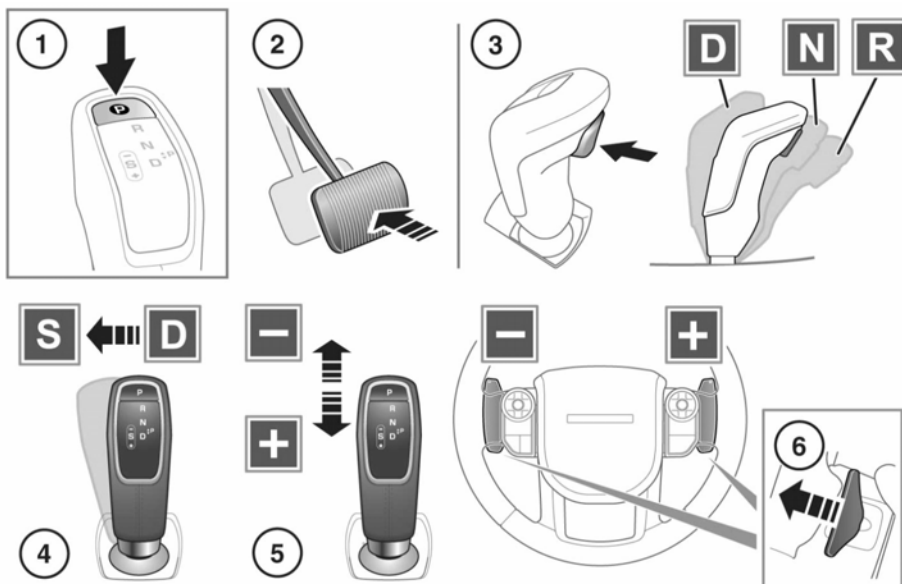

E151877

Состояние селектора передач отображается на информационной панели. См. **59, ЩИТОК ПРИБОРОВ**. Также в подтверждение выбора в верхней части селектора передач загорается соответствующий светодиодный индикатор.



Стояночное положение (P) следует включать, только когда автомобиль неподвижен. При выборе любого другого режима на неподвижном автомобиле он может повести себя непредсказуемо, что может стать причиной тяжелых травм или смертельного исхода. После включения режима стоянки (P) обязательно убедитесь, что электрический стояночный тормоз включен.



Не выбирайте положение стоянки (P), если автомобиль движется. Это может привести к серьезному повреждению коробки передач.

Примечание: Положение стоянки (P) нельзя выбрать переводом селектора передач вручную в требуемое положение.

1. Нажмите кнопку положения стоянки для выбора "Стоянка" (P). Светодиодный индикатор кнопки стоянки будет светиться, чтобы подтвердить включение этого режима.

Примечание: Положение стоянки (P) можно выбрать из любого положения селектора передач. Выберите положение стоянки (P), прежде чем выключить двигатель.

Примечание: Если заглушить двигатель в нейтральном положении (N), перед переходом в положение стоянки (P) система выждет 10 минут. Эта временная задержка лишь обеспечивает достаточно времени для прохождения автомобиля по конвейеру автомобильной мойки и не может быть использована для эвакуации автомобиля. См. 376, **ТРАНСПОРТИРОВКА АВТОМОБИЛЯ.**

2. На неподвижном автомобиле нажмите педаль тормоза перед выбором переднего хода (D), нейтрального положения (N) или заднего хода (R).
3. Удерживая педаль тормоза нажатой, нажмите кнопку снятия блокировки, чтобы получить возможность перемещения селектора передач:
 - Движение назад для выбора положения D.
 - Краткое движение вперед для выбора положения N.

- Более длительное движение вперед для выбора положения R.

Примечание: При отпуске селектора передач после обычного использования он возвращается в центральное положение, кроме случаев, когда он установлен в положение спортивного режима (S).

⚠ Запрещается переводить коробку передач в положение R (Задний ход), когда автомобиль движется вперед. Это может привести к серьезному повреждению коробки передач.

⚠ Не включайте передний ход при движении автомобиля назад. Это может привести к серьезному повреждению коробки передач.

Примечание: Кнопку снятия блокировки необходимо использовать для всех переключений передач, кроме переключения из положения N в D или R и при выборе положения S из положения D, или D из S.

4. В режиме D переместите селектор передач на одно положение в сторону, чтобы выбрать S.

Примечание: Выполните данное действие в обратном порядке, чтобы вернуть рычаг в положение D.

5. Режим S позволяет выбирать передачи вручную, перемещая селектор передач назад для повышения передачи, или вперед — для понижения.

Выбранная вручную передача отображается на информационной панели. См. **59, ЩИТОК ПРИБОРОВ**.

Индикация выбранной вручную передачи также подтверждается включением соответствующего светодиодного индикатора на селекторе передач:

- Постоянно включенный индикатор подтверждает, что сделанный водителем запрос на изменение передачи был распознан и выполнен.
- Мигание индикатора подтверждает, что сделанный водителем запрос на изменение передачи был распознан, но не выполнен.

- 6.** Лепестковые переключатели передач позволяют вручную выбирать передачи в режиме **D** или **S**. Левый подрулевой лепестковый переключатель используется для понижения передачи, а правый — для повышения.

Для переключения передачи потяните лепестковый переключатель.

Для выхода из режима ручного управления переключением передач потяните и удерживайте правый лепестковый переключатель около одной секунды для возврата в ранее выбранный автоматический режим **D** или **S**.

Примечание: Лепестковые переключатели передач можно включить или выключить и настроить для использования в режиме **S only** (Только в спортивном режиме) или **D and S** (Передний ход и спортивный режим) в меню **Vehicle Set-up** (Настройки автомобиля). См. **59, ЩИТОК ПРИБОРОВ**.



Не держите автомобиль на включенной передаче при работающем двигателе во время стоянки. Если требуется длительная работа двигателя на холостом ходу, выберите положение **N** и включите электрический стояночный тормоз.

РУЧНОЕ ПЕРЕКЛЮЧЕНИЕ ПЕРЕДАЧ

Если выбран режим **D**, водитель может временно управлять переключением передач вручную с помощью подрулевых лепестковых переключателей.

В режиме **D** временный ручной режим переключения сохраняется во время разгона, торможения, выполнения поворота или переключения с помощью подрулевых лепестковых переключателей.

Если требуется продолжить использование временного ручного режима переключения (с помощью подрулевых лепестковых переключателей), выберите режим **S**. Временный ручной режим автоматически отключается в случае превышения допустимых оборотов двигателя во избежание повреждения коробки передач и/или двигателя.

Все переключения передач в ручном режиме отображаются на индикаторе переключения передач. См. **73, ПЕРЕКЛЮЧЕНИЕ ПЕРЕДАЧ (ЗЕЛЕНЬ)**.



Если переключить коробку передач в постоянный ручной режим (т.е. переключать передачи при помощи подрулевых лепестковых переключателей в режиме **S** и выбрать динамический режим, см. **205, ДИНАМИЧЕСКИЙ РЕЖИМ**), переключение коробки на более высокие передачи будет осуществляться исключительно по команде водителя. Это означает, что коробка передач не переключится автоматически на более высокую передачу даже при достижении максимальных оборотов двигателя.

СИСТЕМА УПРАВЛЕНИЯ ДВИЖЕНИЕМ ПОД УКЛОН

Если включить систему управления движением под уклон (HDC) в режиме Drive (**D**), Sport (**S**) или ручного выбора передач (CommandShift™), для обеспечения максимального торможения двигателем выбирается и поддерживается низшая передача. Если вывести рычаг селектора в положение переднего хода **D** из положения спортивного режима (**S**) или отключить режим CommandShift™, выбранная передача сохраняется до завершения спуска. См. **207, ОРГАНЫ УПРАВЛЕНИЯ HDC**.

ПЕРЕКЛЮЧЕНИЕ ДИАПАЗОНОВ НА НЕПОДВИЖНОМ АВТОМОБИЛЕ

При неподвижном автомобиле и при работающем двигателе выберите нейтральное положение (**N**).

Нажмите кнопку пониженного диапазона **Lo**, затем отпустите ее. Через несколько секунд последует подтверждение изменения диапазона.

ИНДИКАТОРЫ ИЗМЕНЕНИЯ ДИАПАЗОНА

Во время использования повышенного диапазона коробки передач **Hі** индикаторы диапазона не горят.



В **пониженном** диапазоне горит зеленый сигнализатор и световой индикатор статуса в кнопке **Lo** (Пониженный диапазон) на информационной панели.

В процессе переключения световые индикаторы мигают следующим образом.

Переключение диапазона с Hi на Lo:

- Во время переключения световые индикаторы диапазона **Lo** (Пониженный диапазон) мигают, а затем горят постоянно.
- На информационной панели кратковременно отображается сообщение **LOW RANGE SELECTED** (ВЫБРАН ПОНИЖЕННЫЙ ДИАПАЗОН).

Переключение диапазона с Lo на Hi:

- Световые индикаторы пониженного диапазона **Lo** мигают во время переключения.
- По завершении переключения световые индикаторы пониженного диапазона **Lo** гаснут.
- На информационной панели кратковременно отображается сообщение **HIGH RANGE SELECTED** (ВЫБРАН ПОВЫШЕННЫЙ ДИАПАЗОН).

ИЗМЕНЕНИЕ ДИАПАЗОНА ВО ВРЕМЯ ДВИЖЕНИЯ

Рекомендуется выполнять переключение диапазона на неподвижном автомобиле. Водители с большим опытом поездок по бездорожью могут переключать диапазоны с пониженного **Lo** на повышенный **Hi** на ходу, как описано ниже.

***Примечание:** Переключение с Hi (Повышенный диапазон) на Lo (Пониженный диапазон) диапазон можно выполнять только на неподвижном автомобиле.*

ПЕРЕКЛЮЧЕНИЕ С ПОНИЖЕННОГО ДИАПАЗОНА НА ПОВЫШЕННЫЙ

При движении со скоростью не более 60 км/ч (38 миль/ч) выберите нейтральное положение (**N**). Нажмите и отпустите кнопку пониженного диапазона **Lo**, чтобы выбрать повышенный диапазон **Hi**.

***Примечание:** Если кнопку **Lo** нажать до выбора **N**, на информационной панели появится сообщение **SELECT NEUTRAL FOR RANGE CHANGE** (ВКЛЮЧИТЕ НЕЙТРАЛЬ, ЧТОБЫ ИЗМЕНИТЬ ДИАПАЗОН).*

Статус процесса изменения диапазона отображается на информационной панели.

По завершении переведите коробку передач в режим **D**.

АВАРИЙНЫЙ РЕЖИМ ДВИЖЕНИЯ

***Примечание:** Водитель должен учитывать, что мощность автомобиля будет ограничена. Подрулевые лепестковые переключатели будут отключены. В подобных случаях при первой возможности обратитесь за помощью к квалифицированным специалистам.*

При возникновении механической или электрической неисправности функции коробки передач будут ограничены. Селектор по-прежнему можно устанавливать в положения **P**, **R**, **N**, **D** и **S**, чтобы доехать до безопасного места.

При возникновении некоторых неисправностей селектор блокируется в одном положении до выключения зажигания. Если индикатор выбранной передачи мигает, это указывает на невозможность выполнения запроса водителя. Снова установите селектор в положение **N** и повторите попытку.

Если включить выбранную передачу по-прежнему не удастся, обратитесь к дилеру/в авторизованную мастерскую.

СИСТЕМА ДИНАМИЧЕСКОГО КОНТРОЛЯ КУРСОВОЙ УСТОЙЧИВОСТИ (DSC)

 Система динамического контроля курсовой устойчивости (DSC) не способна компенсировать ошибочные решения водителя. Водитель всегда несет ответственность за осторожное и внимательное управление автомобилем, чтобы оно было безопасным для автомобиля, его пассажиров и других участников дорожного движения.

 Этот автомобиль не предназначен для прохождения поворотов со скоростью легкового автомобиля аналогично тому, как спортивные автомобили с низкой посадкой не предназначены для поездок по бездорожью. По мере возможности избегайте крутых поворотов и резких маневров. Как и при управлении другими автомобилями этого класса, ошибки водителя могут привести к потере управления или опрокидыванию автомобиля.

 В условиях экстремальных температур ниже -20°C (-4°F) на автомобилях наблюдается снижение устойчивости и эффективности торможения. Соблюдайте особую осторожность при вождении в подобных условиях.

Система DSC обеспечивает курсовую устойчивость автомобиля даже в критических режимах движения. Система контролирует стабильность поведения автомобиля при ускорении и трогании с места. Кроме того, она определяет нестабильные режимы движения, например, недостаточную и избыточную поворачиваемость, и способствует сохранению контроля над автомобилем путем регулирования мощности двигателя и подтормаживания отдельных колес. Во время задействования тормозов может быть слышен некоторый шум.

ОТКЛЮЧЕНИЕ СИСТЕМЫ DSC

 Необоснованное отключение системы DSC может привести к снижению безопасности. В большинстве случаев, особенно при движении по дорогам, рекомендуется оставлять DSC включенной.

 При использовании устройств противоскольжения систему DSC следует выключать. См. **353, ИСПОЛЬЗОВАНИЕ ЦЕПЕЙ ПРОТИВОСКОЛЬЖЕНИЯ.**

В некоторых условиях может оказаться полезным отключить DSC для улучшения сцепления шин с поверхностью. В число таких условий входят:

- Раскачивание автомобиля для выезда из ямы или глубокой колеи.
- Трогание с места в глубоком снегу или на рыхлой поверхности.
- Движение по глубокому песку или грязи.

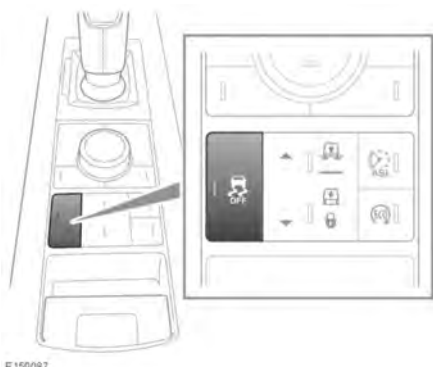

Примечание: DSC выключается автоматически при выключении зажигания.

Чтобы отключить DSC, нажмите и кратковременно удерживайте переключатель **DSC OFF** (Выкл. DSC). При этом загорится сигнализатор "DSC OFF" (см. **70, СИСТЕМА**

ДИНАМИЧЕСКОГО КОНТРОЛЯ КУРСОВОЙ УСТОЙЧИВОСТИ (DSC) ОТКЛЮЧЕНА (ЯНТАРНЫЙ)). Кроме того, отключение DSC сокращает уровень вмешательства противобуксовочной системы и может привести к увеличению пробуксовки колес.

*Примечание: Систему DSC нельзя отключить в автоматическом режиме системы Terrain Response. См. **204, ИСПОЛЬЗОВАНИЕ СИСТЕМЫ TERRAIN RESPONSE.***

ВКЛЮЧЕНИЕ СИСТЕМЫ DSC

Примечание: Система DSC включается автоматически в начале каждого цикла зажигания.

Чтобы снова включить DSC, нажмите и кратковременно удерживайте переключатель **DSC OFF** (Выкл. DSC). Или же выберите новую специальную программу системы Terrain Response.

ПНЕВМАТИЧЕСКАЯ ПОДВЕСКА

⚠ Перед опусканием подвески убедитесь в отсутствии людей и препятствий вокруг. Разница между высотой для бездорожья и высотой посадки составляет 115 мм (4,5 дюйма).

Пневматическую подвеску можно использовать для увеличения или уменьшения дорожного просвета автомобиля с помощью соответствующего переключателя.

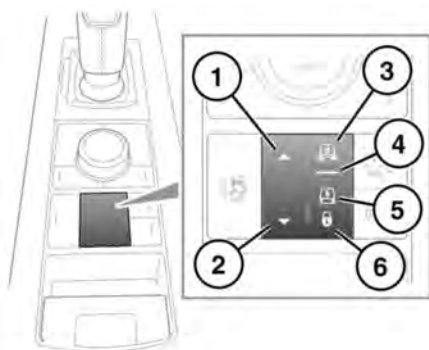

E 150103

1. Увеличение высоты подвески.
2. Уменьшение высоты подвески.
3. Индикатор высоты при движении по бездорожью.
4. Индикатор нормальной высоты.
5. Индикатор высоты посадки: высота при посадке на 50 мм (2,0 дюйма) ниже нормальной высоты.
6. Индикатор блокировки подвески в положении высоты посадки.

Примечание: Система может поднимать и опускать автомобиль автоматически (например, если это необходимо для программы Terrain Response или если автомобиль движется с высокой скоростью).

Изменять высоту автомобиля можно, только когда все двери закрыты. За исключением случаев дистанционного управления (см. **164, ПРИНЦИП РАБОТЫ ДИСТАНЦИОННОГО УПРАВЛЕНИЯ**) также необходимо, чтобы двигатель работал или находился в режиме интеллектуальной системы "Стоп/Старт". Если во время изменения высоты подвески открыть дверь, перемещение кузова будет приостановлено. Если закрыть дверь в течение 90 секунд, изменение высоты возобновится. Если не закрыть двери вовремя, на информационной панели появится сообщение **CONFIRM REQUIRED SUSPENSION HEIGHT (ПОДТВЕРДИТЕ ВЫСОТУ ПОДВЕСКИ)**. При начале движения высота подвески вернется к норме.

Примечание: При длительном активном использовании пневматической подвески скорость работы системы может уменьшиться.

ВЫСОТА НА БЕЗДОРОЖЬЕ

Нормальную высоту подвески можно изменить на высоту для бездорожья нажатием на переключатель подъема/опускания (1) на любой скорости до 70 км/ч (43 мили/ч). На информационной панели появится **OFF-ROAD HEIGHT SELECTED (ВЫБРАНА ВЫСОТА ДЛЯ БЕЗДОРОЖЬЯ)**.

Высота для бездорожья зависит от скорости автомобиля. Выбор высоты для бездорожья подтверждается появлением значка **"Off-Road"** (**Высота для бездорожья**) (1) или (2) на дисплее сенсорного экрана в меню **4x4 info** (информация 4x4).

Off-Road 1 (Высота для бездорожья 1) на 35 мм (1,4 дюйма) выше нормальной высоты на скорости до 80 км/ч (50 миль/ч). **Off-Road 2** (Высота для бездорожья 2) на 65 мм (2,6 дюйма) выше нормальной высоты на скорости до 50 км/ч (31 миль/ч). Высота подвески может изменяться автоматически в диапазоне, ограниченном двумя этими значениями. Настройку **Off-Road 2** (Высота для бездорожья 2) можно выбрать при активированной настройке **Off-Road 1** (Высота для бездорожья 1) нажатием переключателя подъема/опускания при скорости движения менее 40 км/ч (25 миль/ч). Чтобы выбрать нормальную высоту, нажмите на переключатель подъема/опускания (2) или наберите скорость более 80 км/ч (50 миль/ч).

РЕЖИМ МАКСИМАЛЬНОЙ ВЫСОТЫ

Если кузов автомобиля поднят (например, домкратом) или в случае посадки на днище в условиях тяжелого бездорожья, система может автоматически перейти в режим максимальной высоты. Обозначения на переключателе подъема/опускания будут мигать, а на информационной панели появится **SUSPENSION IN EXTENDED MODE** (ПОДВЕСКА В РЕЖИМЕ МАКСИМАЛЬНОЙ ВЫСОТЫ). Высота подвески может автоматически увеличиваться, облегчая преодоление препятствия.

После достижения максимальной высоты подвески водитель может при необходимости запросить дополнительный подъем. Для этого следует нажать и удерживать переключатель подъема/опускания (1) более трех секунд, одновременно нажимая на педаль тормоза.

Чтобы отменить режим максимальной высоты, нажмите переключатель подъема/опускания (2), или отмена режима происходит, когда скорость автомобиля подтверждает, что кузов больше не поднят и не сидит на днище.

***Примечание:** Режим максимальной высоты невозможно включить вручную.*

РЕЖИМ ПОСАДКИ

Чтобы выбрать параметр высоты посадки, нажмите на переключатель подъема/опускания (2). Если подвеска поднята на высоту для бездорожья, два раза нажмите на переключатель подъема/опускания. При этом на информационной панели отображается сообщение **ACCESS HEIGHT SELECTED (ВЫБРАНО ПОЛОЖЕНИЕ ПОСАДКИ В АВТОМОБИЛЬ)**. Высоту посадки можно выбрать при любой скорости, но дорожный просвет не изменится, пока скорость автомобиля не снизится. Режим посадки отменяется, если в течение 1 минуты не происходит существенного снижения скорости.

Примечание: Высоту посадки можно выбрать в течение 1 минуты после выключения зажигания, если не была открыта дверь водителя.

Во время движения высота подвески автоматически изменится с высоты посадки на ранее выбранную высоту.

Нормальную высоту можно выбрать нажатием на переключатель подъема/опускания (1).

БЛОКИРОВКА НА ВЫСОТЕ ПОСАДКИ

Когда автомобиль находится на высоте посадки и скорость автомобиля не превышает 35 км/ч (22 мили/ч), нажмите переключатель подъема/опускания (2) и удерживайте дольше 1 секунды. Включится индикатор блокировки системы (5) и на информационной панели появится сообщение **SUSPENSION LOCKED AT ACCESS HEIGHT (ПОДВЕСКА ЗАБЛОКИРОВАНА В ПОЛОЖЕНИИ ПОСАДКИ В АВТОМОБИЛЬ)**.

Автомобиль может двигаться на небольшой скорости на высоте посадки, что упрощает маневрирование в тесных местах (например, в многоэтажных паркингах).

Для отмены данного режима нажмите на переключатель подъема/опускания (1), удерживая его нажатым более 1 секунды, или увеличьте скорость более 40 км/ч (24 мили/ч).

ПРИНЦИП РАБОТЫ ДИСТАНЦИОННОГО УПРАВЛЕНИЯ



Электронным ключом можно пользоваться как внутри, так и снаружи автомобиля. Поэтому важно хранить его в недоступном для детей месте.



Перед опусканием подвески убедитесь в отсутствии людей и препятствий вокруг. Разница между высотой для бездорожья и высотой посадки составляет 115 мм.

! Если к автомобилю присоединен прицеп, все изменения высоты следует производить с осторожностью.

Кнопки на электронном ключе можно использовать для управления системой пневматической подвески, что позволяет дистанционно поднять или опустить автомобиль. Эта возможность может оказаться полезной при подсоединении прицепа или загрузке автомобиля.

Для изменения высоты подвески с помощью электронного ключа автомобиль должен быть неподвижен, фонари аварийной сигнализации должны быть включены, а все двери закрыты.



E134947

Чтобы увеличить дорожный просвет автомобиля, нажмите и удерживайте одновременно кнопку (1) и кнопку (2).

Чтобы уменьшить дорожный просвет автомобиля, нажмите и удерживайте одновременно кнопку (1) и кнопку (3).

Примечание: Если исходная высота отличается от нормальной, перемещение прекратится при достижении нормальной высоты. Отпустите кнопки электронного ключа и нажмите их снова для продолжения процесса.

СИСТЕМА АДАПТИВНОГО УПРАВЛЕНИЯ ПОДВЕСКОЙ

Система адаптивного управления подвеской непрерывно анализирует перемещения автомобиля и мгновенно реагирует на состояние дорожного покрытия и действия водителя. Амортизаторы с непрерывным бесступенчатым регулированием обеспечивают спокойное и сбалансированное движение автомобиля.

В случае обнаружения неисправности на щитке приборов загорится сигнализатор критического или общего предупреждения. См. **67**,

КРИТИЧЕСКОЕ ПРЕДУПРЕЖДАЮЩЕЕ СООБЩЕНИЕ (КРАСНЫЙ)67, ОБЩЕЕ ПРЕДУПРЕЖДАЮЩЕЕ/

ИНФОРМАЦИОННОЕ СООБЩЕНИЕ (ЯНТАРНЫЙ) На информационной панели также появятся

предупреждающие сообщения **ADAPTIVE DYNAMICS FAULT (НЕИСПРАВНОСТИ АДАПТИВНОЙ ДИНАМИЧЕСКОЙ СИСТЕМЫ)** или **SUSPENSION FAULT VEHICLE LEAN WHEN CORNERING (НЕИСПРАВНОСТЬ ПОДВЕСКИ. АВТОМОБИЛЬ НАКЛОНЯЕТСЯ НА ПОВОРОТАХ).**

Также может ощущаться некоторое ухудшение характеристик комфорта во время движения. Если проблема не устраняется, обратитесь за консультацией к дилеру/в авторизованную мастерскую Land Rover.

УМЕНЬШЕНИЕ ВЫСОТЫ ПОДВЕСКИ В ЦЕЛЯХ БЕЗОПАСНОСТИ

 Высота подвески автомобиля будет уменьшена. Соблюдайте осторожность во время движения по бездорожью.

В случае неисправности системы DSC высота подвески уменьшается для улучшения устойчивости автомобиля. Это будет сопровождаться появлением сообщения на информационной панели, а индикаторы на переключателе управления пневматической подвеской погаснут.







Высота подвески уменьшится для повышения устойчивости автомобиля. Не рекомендуется отказываться от такого уменьшения высоты подвески и увеличивать ее вручную, т.к. это может привести к опрокидыванию автомобиля при выполнении сложных маневров.

Чтобы изменить уменьшенную высоту подвески:

1. Нажмите переключатель подъема/опускания пневматической подвески.
2. Следуйте указаниям на информационной панели.

***Примечание:** В случае азартного управления автомобилем во время блокировки системы, на информационной панели будет отображаться напоминание, что не соблюдаются требования системы безопасности. В следующем сообщении будут содержаться инструкции по отмене блокировки.*

ВАЖНАЯ ИНФОРМАЦИЯ

-  Не держите ногу на педали тормоза во время движения автомобиля.
-  Не допускайте движения автомобиля накатом с выключенным двигателем. Двигатель должен работать для обеспечения эффективной работы усилителя тормозов. Тормоза сохраняют работоспособность и при выключенном двигателе, но нажатие на педаль тормоза потребует значительно большего усилия.
-  Если загорелся красный сигнализатор тормозной системы, как можно быстрее остановите автомобиль, соблюдая меры предосторожности, и обратитесь за квалифицированной помощью.
-  Не размещайте под педалью тормоза коврики, не разрешенные компанией, а также любые предметы, которые могут помешать движению педалей. Это приведет к ограничению хода педали и снижению эффективности тормозов.
-  В условиях экстремальных температур ниже -20°C (-4°F) на автомобилях наблюдается снижение устойчивости и эффективности торможения. Соблюдайте особую осторожность при вождении в подобных условиях.



После мойки автомобиля возможно снижение эффективности торможения. При движении на низкой скорости нажмите на педаль тормоза с небольшим усилием. Повторите до восстановления эффективности торможения.

Сильный дождь или водные препятствия могут негативно сказаться на эффективности тормозов. В таких условиях для просушки тормозов рекомендуется прерывисто нажимать на педаль тормоза с небольшим усилием.

СИСТЕМА ПОМОЩИ ПРИ ТРОГАНИИ НА ПОДЪЕМЕ

Система помощи при трогании на склоне включается, когда неподвижный автомобиль начинает движение на подъеме. Когда водитель отпускает педаль тормоза, система помощи при трогании на подъеме плавно сбрасывает давление в тормозной системе, позволяя автомобилю тронуться без откатывания назад.

Все неисправности системы помощи при трогании на подъеме отображаются включением сигнализатора системы динамического контроля курсовой устойчивости (DSC) и появлением сообщения на информационной панели.

КРУТЫЕ СКЛОНЫ

Если автомобиль стоит неподвижно на крутом и скользком склоне, он может начать соскальзывать даже при включенных тормозах. Это происходит потому, что из-за отсутствия вращения колес антиблокировочная система тормозов (ABS) не способна определить движение автомобиля.

В данной ситуации кратковременно отпустите педаль тормоза, дав колесам слегка провернуться, и затем снова нажмите на педаль, чтобы сработала система ABS.

СИСТЕМА ПОМОЩИ ПРИ ЭКСТРЕННОМ ТОРМОЖЕНИИ (EBA)

Если водитель резко нажимает педаль тормоза, система помощи при экстренном торможении (EBA) автоматически увеличивает тормозное усилие до максимума, чтобы обеспечить максимально быструю остановку автомобиля. Если водитель нажимает педаль тормоза медленно, но условия движения заставляют антиблокировочную систему (ABS) воздействовать на передние колеса, система EBA увеличивает тормозное усилие, чтобы система ABS начала действовать на задние колеса.

Система EBA прекращает работу, как только отпускается педаль тормоза.

На неисправность в системе EBA указывает включение сигнализатора янтарного цвета и появление соответствующего предупреждения на информационной панели. См. **70, ТОРМОЗНАЯ СИСТЕМА (ЯНТАРНЫЙ)**. Ведите автомобиль с осторожностью, избегая резкого торможения, и обратитесь за квалифицированной помощью.

ЭЛЕКТРОННАЯ СИСТЕМА РАСПРЕДЕЛЕНИЯ ТОРМОЗНЫХ УСИЛИЙ (EBD)

Электронная система распределения тормозных усилий (EBD) управляет распределением тормозных усилий, действующих на передние и задние колеса, обеспечивая оптимальную эффективность торможения.

Если автомобиль не загружен (например, в автомобиле только водитель), система EBD снижает тормозное усилие, действующее на задние колеса. Если автомобиль сильно загружен, система EBD увеличивает тормозное усилие, прилагаемое к задним колесам.

На неисправность в системе EBD указывает включение сигнализатора красного цвета (см. **68, ТОРМОЗНАЯ СИСТЕМА (КРАСНЫЙ)**) и появление соответствующего предупреждения. Осторожно остановите автомобиль в безопасном месте и обратитесь за квалифицированной помощью.

ЭЛЕКТРИЧЕСКИЙ СТОЯНОЧНЫЙ ТОРМОЗ (EPB)

- ❗ Электрический стояночный тормоз (EPB) воздействует на задние колеса. Поэтому надежность парковки зависит от твердости и устойчивости поверхности, на которой стоят задние колеса.
- ❗ Если задние колеса были погружены в жидкую грязь или воду, не полагайтесь на эффективную работу EPB.

Примечание: После вождения в сложных внедорожных условиях (таких как болотистая местность, глубокая грязь и т. п.) требуется дополнительное обслуживание и регулировка EPB. Обратитесь к дилеру/в авторизованную мастерскую.

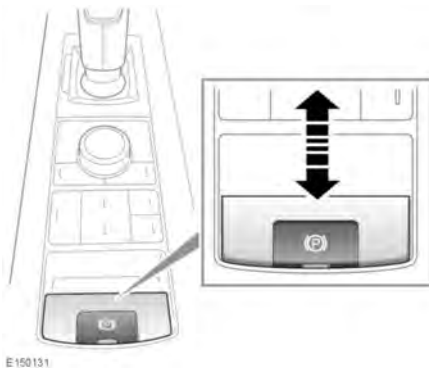

Включив зажигание, нажмите на педаль тормоза и нажмите переключатель EPB. EPB будет выключен.

На неподвижном автомобиле потяните переключатель EPB вверх и отпустите, чтобы включить EPB. При этом загорится сигнализатор стояночного тормоза, указывая на то, что EPB включен. См. **68, СТОЯНОЧНЫЙ ТОРМОЗ (КРАСНЫЙ)**.

Если включить EPB, когда автомобиль движется со скоростью менее 3 км/ч (2 миль/ч), автомобиль резко остановится. Стоп-сигналы не загорятся.

- ❗ Движение с включенным EPB или многократное использование EPB для замедления автомобиля может привести к значительным повреждениям тормозной системы.

Если в аварийной ситуации при движении автомобиля со скоростью более 3 км/ч (2 мили/ч) потянуть вверх переключатель EPB и удерживать его в таком положении, автомобиль будет постепенно замедляться. При этом загорается сигнализатор тормозной системы, подается звуковой сигнал, и на информационной панели появляется предупреждающее сообщение. Загорятся стоп-сигналы.

Если автомобиль неподвижен, EPB включен и АКПП находится в положении "Передний ход" (D) или "Задний ход" (R), при нажатии на педаль акселератора EPB отключается и позволяет автомобилю начать движение.

Примечание: Автоматическое выключение EPB возможно только в том случае, если дверь водителя закрыта, а ремень безопасности водителя пристегнут.

При переключении селектора из положения **P** (Стоянка) при включенном ЕРВ, система ЕРВ будет выключена автоматически для обеспечения плавного начала движения.

Если система выявляет неисправность ЕРВ, загорается янтарный сигнализатор и на информационной панели появляется предупреждающее сообщение.

Если система обнаруживает неисправность во время работы ЕРВ, мигает красный сигнализатор стояночного тормоза, и на информационной панели появляется предупреждение.

Примечание: Красный сигнализатор стояночного тормоза горит не менее десяти секунд после выключения зажигания.

ПРЕДУПРЕЖДЕНИЕ О ВЫЕЗДЕ ЗА ПРЕДЕЛЫ ПОЛОСЫ ДВИЖЕНИЯ

Система предупреждения о выезде за пределы полосы движения отслеживает положение автомобиля относительно полос разметки с помощью камеры, установленной за внутренним зеркалом заднего вида.



Система предупреждения о выезде за пределы полосы движения предназначена только для повышения безопасности движения. Наличие этой системы не снимает с водителя ответственности за правильное и безопасное управление автомобилем.

Примечание: Для правильной работы системы предупреждения о выезде за пределы полосы движения ветровое стекло должно быть чистым, а поле обзора камеры не должно быть закрыто наклейками, этикетками и другими предметами.

Если система предупреждения о выезде за пределы полосы движения обнаруживает непреднамеренное покидание полосы движения, она включает красный сигнализатор на щитке приборов. Водитель также почувствует вибрацию на рулевом колесе. См. **69, ПРЕДУПРЕЖДЕНИЕ О ВЫЕЗДЕ ЗА ПРЕДЕЛЫ ПОЛОСЫ ДВИЖЕНИЯ (КРАСНЫЙ)**.

Систему предупреждения о выезде за пределы полосы движения можно включить и выключить с помощью кнопки, расположенной на щитке приборов со стороны водителя. См. **434, ОРГАНЫ УПРАВЛЕНИЯ**.

Система предупреждения о выезде за пределы полосы движения имеет два уровня чувствительности:

- Нормальная чувствительность.
- Высокая чувствительность.

Если выбрана высокая чувствительность, система предупреждения о выезде за пределы полосы движения отслеживает положение автомобиля внутри полосы, по которой он движется.

Если выбрана нормальная чувствительность, система предупреждения о выезде за пределы полосы движения также отслеживает ряд входных параметров, включая перемещение педали акселератора, педали тормоза и рулевого колеса.

Уровень чувствительности можно изменить в меню **Driving Features** (Вспомогательные функции при движении) на щитке приборов. В меню **Driving Features** (Вспомогательные функции при движении) можно также включить или выключить **систему предупреждения о выезде за пределы полосы движения**.

Дополнительная информация приведена в **61, МЕНЮ ЩИТКА ПРИБОРОВ**.

Примечание: Настройки чувствительности системы предупреждения о выезде за пределы полосы движения сохраняются в памяти и восстанавливаются при следующем включении зажигания.

Важно помнить, что система предупреждения о выезде за пределы полосы движения работает только при наличии следующих условий:

- Скорость автомобиля составляет 60–180 км/ч (40–112 миль/ч), если выбрана нормальная чувствительность. Минимальная рабочая скорость для высокой чувствительности равна 50 км/ч (30 миль/ч).
- Не включен соответствующий указатель поворота.
- Ширина полосы движения больше 2,5 м (8 футов).
- Автомобиль не находится на бездорожье.
- Не выбраны программы "Sand" (песок) или "Mud-Ruts" (грязь-колея) системы Terrain Response.
- На дорожном покрытии имеется разметка полос движения и обочины.

На работу системы предупреждения о выезде за пределы полосы движения также могут влиять следующие факторы:

- Неблагоприятные погодные условия.
- Изношенная, поврежденная или временно нанесенная дорожная разметка.
- Крутые повороты или внезапные изменения уклона дороги.
- Очень яркие фонари.

- Движение очень близко к другому автомобилю.
- Неровная или поврежденная поверхность дороги.

Если включение системы предупреждения о выезде за пределы полосы движения недоступно или обнаружена ее неисправность, на щитке приборов загорается янтарный сигнализатор общего предупреждения/информационного сообщения. См. **67, ОБЩЕЕ ПРЕДУПРЕЖДАЮЩЕЕ/ИНФОРМАЦИОННОЕ СООБЩЕНИЕ (ЯНТАРНЫЙ)**.

РАСПОЗНАВАНИЕ ДОРОЖНЫХ ЗНАКОВ

Система распознавания дорожных знаков отслеживает встречные дорожные знаки с помощью камеры, установленной за внутренним зеркалом заднего вида.



Система распознавания дорожных знаков предназначена исключительно для помощи водителю. Наличие этой системы не снимает с водителя ответственности за правильное и безопасное управление автомобилем.

Система распознавания дорожных знаков способна определять только знаки ограничения скорости и не отслеживает знаки запрещения обгона. Изображение обнаруженных знаков выводится на щиток приборов.

Примечание: Для правильной работы системы распознавания дорожных знаков ветровое стекло должно быть чистым, а поле обзора камеры не должно быть закрыто наклейками, этикетками и другими предметами.

Систему распознавания дорожных знаков можно включить или выключить в меню **Driving Features**

(Вспомогательные функции при движении) на щитке приборов. Меню **Driving Features** (Вспомогательные функции при движении) также используется для изменения настроек **Speed Alert** (Предупреждение о превышении скорости).

Если превышена разрешенная скорость, вокруг изображения знака на щитке приборов начнет мигать красная рамка.

Примечание: Система распознавания дорожных знаков работает только при скорости движения менее 250 км/ч (155 миль/ч).

ИСПОЛЬЗОВАНИЕ СИСТЕМЫ ПОМОЩИ ПРИ ПАРКОВКЕ

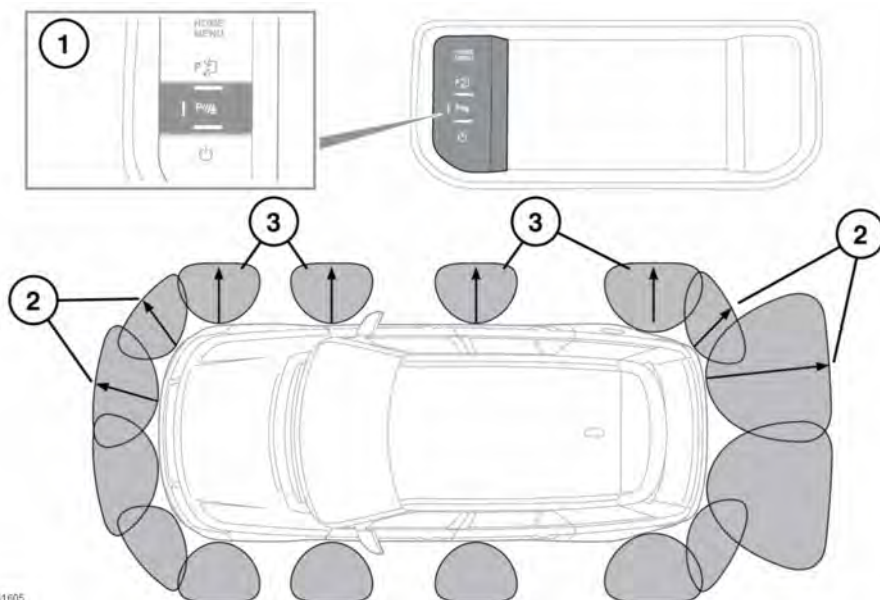

E161605

1. Кнопка системы помощи при парковке.
2. Рабочие зоны датчиков системы помощи при парковке.
3. Рабочие зоны датчиков кругового контроля дистанции при парковке.

⚠ Датчики систем помощи при парковке и кругового контроля дистанции при парковке не обнаруживают движущиеся объекты, например, детей и животных, пока они не окажутся на опасно близком расстоянии. При маневрировании всегда соблюдайте предельную осторожность.

⚠ Датчики системы помощи при парковке и системы кругового контроля дистанции при парковке могут не обнаруживать некоторые препятствия, например, узкие столбы или небольшие предметы у земли.

⚠ Если в задней части автомобиля установлено дополнительное оборудование, например, фаркоп, следует соблюдать особую осторожность при движении задним ходом. Задние датчики указывают расстояние только от бампера до препятствия.

Примечание: Если прицеп подсоединен к разъему, одобренному Land Rover, задние датчики будут выключены.

Системы помощи при парковке и кругового контроля дистанции при парковке помогают водителю выполнять маневры в условиях ограниченного пространства. Когда система включена, на сенсорном экране отображается наличие препятствий вдоль передней, задней и боковых сторон автомобиля.

Рабочая зона передних, боковых и внешних задних датчиков составляет 1,2 м (4 фута) вокруг автомобиля. Рабочая зона внутренних задних датчиков составляет 1,8 м (6 футов) от задней части автомобиля.

Если включена передача заднего хода (R), становятся активными передние, задние и боковые датчики. Датчики остаются активными, пока скорость автомобиля не превысит 16 км/ч (10 миль/ч).

Если после движения задним ходом было выбрано положение переднего хода (D), передние, задние и боковые датчики будут оставаться активными, пока скорость автомобиля не достигнет 16 км/ч (10 миль/ч).

Если рычаг коробки передач был установлен в положение D из положения стоянки (P), то системы помощи при парковке и кругового контроля дистанции включаются только при условии, что была нажата кнопка системы помощи при парковке и скорость автомобиля не превышает 10 км/ч (6 миль/ч). Если эти условия выполнены, становятся активными передние и боковые датчики. Датчики остаются активными, пока скорость автомобиля не превысит 16 км/ч (10 миль/ч).

Путем нажатия и удержания кнопки системы помощи при парковке (1) в течение 3 секунд систему помощи при парковке можно настроить на автоматическое включение, когда скорость автомобиля падает ниже 10 км/ч (6 миль/ч) или включена передача заднего хода (R). Когда система активна, на кнопке системы помощи при парковке загорается светодиодный индикатор. Нажмите кнопку, чтобы выключить систему помощи при парковке.

При обнаружении объектов система включает сигнал звукового предупреждения, частота которого возрастает по мере приближения автомобиля к объекту. Звуковой сигнал становится непрерывным, когда расстояние между объектом и автомобилем составляет 300 мм (12 дюймов).

***Примечание:** Если система помощи при парковке не обнаружила объектов, с которыми может столкнуться автомобиль, на сенсорном экране не будет отображаться информация.*

***Примечание:** Датчики следует содержать в чистоте для сохранения их работоспособности и точности показаний. См. 314, ДАТЧИКИ И КАМЕРЫ.*

НЕИСПРАВНОСТЬ СИСТЕМЫ ПОМОЩИ ПРИ ПАРКОВКЕ

Если обнаружена неисправность системы, включится длинный высокий звуковой сигнал, индикатор выключателя начнет мигать и на сенсорном экране появится сообщение **Parking Aid is not available. Please consult your dealer** (Система помощи при парковке недоступна. Обратитесь к своему дилеру). При первой возможности обратитесь к дилеру или в авторизованную мастерскую компании.

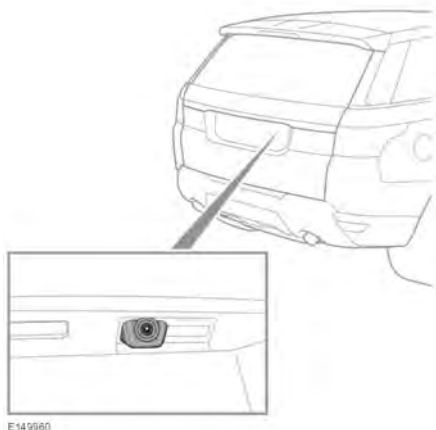

E149960

КАМЕРА ЗАДНЕГО ВИДА

⚠ Ответственность за определение препятствий и оценку расстояния до них при движении задним ходом несет водитель.

ⓘ Камера может не определять некоторые нависающие предметы и препятствия, которые могут повредить автомобиль.

Если автомобиль оборудован камерой заднего вида, ее изображение имеет приоритет над изображением системы помощи при парковке.

Камера заднего вида расположена на двери багажного отделения.

При включении передачи заднего хода (R) на сенсорном экране автоматически появляется цветное панорамное изображение пространства позади автомобиля. На изображении накладываются направляющие линии, а также отображаются активные датчики.

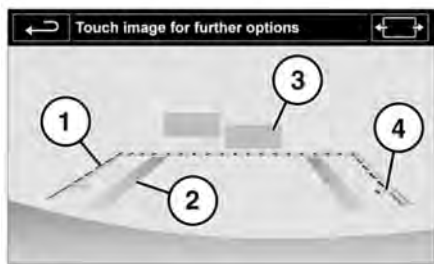

E161393

1. Прерывистая направляющая линия: безопасные габариты по ширине (включая наружные зеркала).

2. Сплошная направляющая линия: расчетная траектория, основанная на текущем положении рулевого колеса.
3. Графические элементы системы контроля дистанции при парковке (PDC): цветными участками обозначены зоны действия активированных задних парковочных датчиков.
4. Линия доступа к двери багажного отделения: не пересекайте эту точку, если потребуется доступ к двери багажного отделения.

Чтобы выключить дисплей камеры заднего вида, в любой момент нажмите кнопку **Home Menu** (Главное меню) или коснитесь программной кнопки возврата назад.

Примечание: Если в меню **Extra features** (Дополнительные функции) выбрать камеру, в окне пользовательских настроек появится значок камеры. Нажмите на значок камеры, чтобы вернуться к окну камеры заднего вида.

Только для автомобилей, оснащенных камерой заднего вида:

Для настройки параметров камеры при движении задним ходом (**R**) коснитесь и удерживайте сенсорный экран в любом его месте, чтобы открыть окно настроек.



E161395

1. Коснитесь для включения/выключения направляющих линий системы помощи при парковке Park Assist (Park assist guidance).
2. Коснитесь для включения/выключения графических элементов системы контроля дистанции при парковке (PDC).
3. Коснитесь для включения/выключения направляющих линий наведения на сцепку (Hitch guidance). Воспользуйтесь данной функцией для облегчения процедуры наведения на сцепку. Для облегчения маневрирования при движении задним ходом отображается одна линия. См. **129, ФУНКЦИЯ НАВЕДЕНИЯ НА СЦЕПКУ (HITCH GUIDANCE)**.

Для автомобилей, оборудованных системой камер кругового обзора:

Для настройки параметров камеры при движении задним ходом (**R**), коснитесь сенсорного экрана в любом месте, чтобы вывести на дисплей настройки, или выберите **Extra features** (Дополнительные функции) в главном меню, нажмите **Cameras** (Камеры) и выберите **Settings** (Настройки).

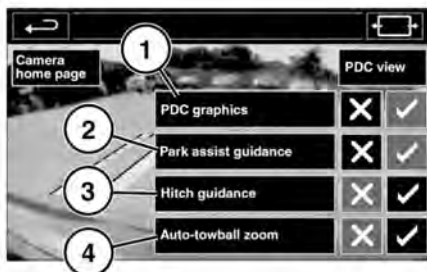

E 15 1/94

Экран камеры заднего вида на сенсорном экране закрывается в следующих случаях:

- Передача переднего хода включена более 5 секунд.
- Выбрана передача переднего хода, и/или скорость движения превышает 18 км/ч (11 миль/ч).

1. Коснитесь для включения/выключения графических элементов системы контроля дистанции при парковке (**PDC**).
2. Коснитесь для включения/выключения направляющих линий системы помощи при парковке Park Assist (**Park assist guidance**).
3. Коснитесь для включения/выключения направляющих линий наведения на сцепку (**Hitch guidance**). Воспользуйтесь данной функцией для облегчения процедуры наведения на сцепку. Для облегчения маневрирования при движении задним ходом отображается одна линия. См. **129, ФУНКЦИЯ НАВЕДЕНИЯ НА СЦЕПКУ (HITCH GUIDANCE)**.
4. Коснитесь, чтобы включить/выключить **Auto-towball zoom** (Автоматическое увеличение тягово-сцепного устройства). Когда автомобиль приблизится к сцепному устройству на расстояние менее 600 мм (24 дюйма), будет подана команда на увеличение изображения.

ОБНАРУЖЕНИЕ ДВИЖУЩИХСЯ ТРАНСПОРТНЫХ СРЕДСТВ ПРИ ДВИЖЕНИИ ЗАДНИМ ХОДОМ

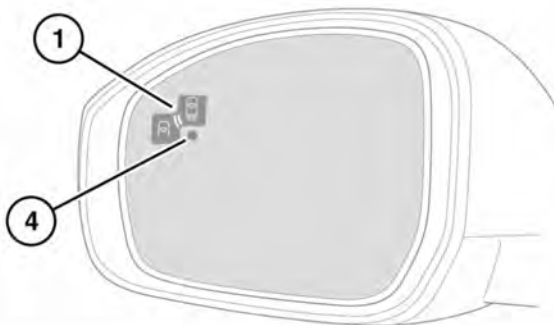

E149959

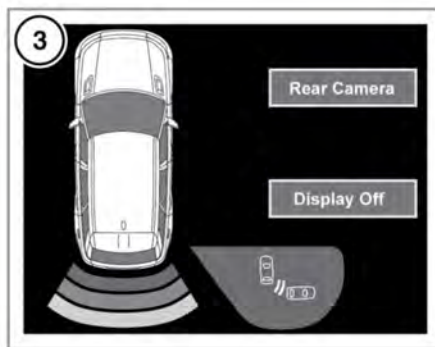

Система обнаружения движущихся транспортных средств при движении задним ходом (RTD) – это дополнительная функция, которая не отменяет необходимости соблюдать меры безопасности при вождении, быть собранным и внимательным, и использовать внутреннее и наружные зеркала заднего вида.

Примечание: RTD автоматически отключается при подсоединении прицепа или активации системы Park Assist.

В дополнение к функциям, обеспечиваемым камерой заднего вида, система RTD информирует водителя о любых движущихся справа и слева автомобилях, которые могут представлять опасность столкновения при движении задним ходом.

Янтарный сигнализатор (1) будет мигать в соответствующем наружном зеркале, а для индикации движущегося автомобиля будет подано звуковое предупреждение. На экране камеры заднего вида (2) или на экране системы помощи при парковке (3) также появляется предупреждение с соответствующей стороны экрана. Для переключения между экранами камеры заднего вида и системы помощи при парковке нажмите на изображение камеры или значок **Rear camera** (Камера заднего вида), соответственно. Систему можно включить/выключить в меню щитка приборов. См. **61, МЕНЮ ЩИТКА ПРИБОРОВ**. Когда RTD выключена, в обоих наружных зеркалах горят янтарные точечные индикаторы (4).

ДАТЧИКИ ОБНАРУЖЕНИЯ ДВИЖУЩИХСЯ ТРАНСПОРТНЫХ СРЕДСТВ ПРИ ДВИЖЕНИИ ЗАДНИМ ХОДОМ

Система RTD автоматически выключается в случае частичной или полной блокировки любого из датчиков. В наружных зеркалах заднего вида загорится янтарный сигнализатор, а на информационной панели появится сообщение **Reverse Traffic Sensor Blocked** (Заблокирован датчик обнаружения движущихся транспортных средств при движении задним ходом). Убедитесь в отсутствии препятствий на заднем бампере и очистите его ото льда, инея, снега, грязи или пыли.

В случае выявления неисправности радиолокационного датчика загорается янтарный точечный сигнализатор, а на информационной панели появляется сообщение **Reverse Traffic Detection System Not Available** (Система обнаружения движущихся транспортных средств при движении задним ходом недоступна).

***Примечание:** Система выключается даже в том случае, если обнаруживается неисправность радиолокационного датчика только с одной стороны автомобиля. Если неисправность временная, система будет работать правильно после выключения и последующего включения двигателя.*

При возникновении неисправности обратитесь к дилеру/в авторизованную мастерскую.

АВТОМАТИЗИРОВАННАЯ СИСТЕМА ПАРКОВКИ PARK ASSIST

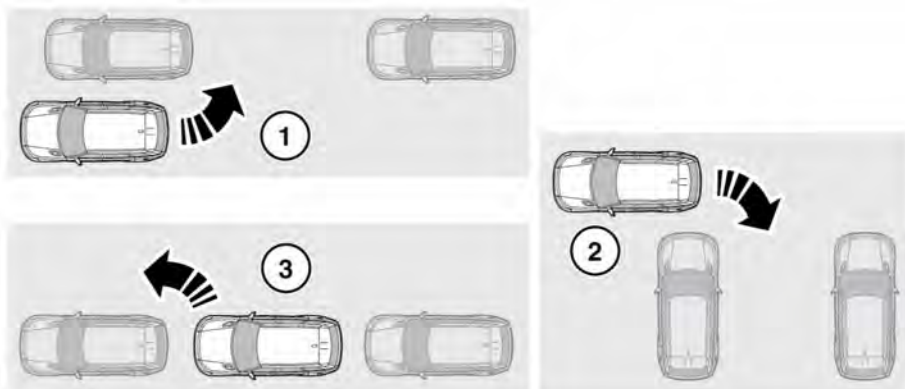

E161606

Система Park Assist помогает выполнять маневры въезда и выезда с парковочных мест и карманов для парковки автомобилей. Система Park Assist берет на себя рулевое управление и выполняет маневрирование автомобиля.

- ⚠ Водитель должен сохранять полный контроль над педалями акселератора и тормоза на протяжении всего процесса маневрирования, выполняемого системой Park Assist.

***Примечание:** Выполняемое системой Park Assist маневрирование можно отменить в любой момент, удержав/повернув рулевое колесо или нажав кнопку Park Assist.*

Система Park Assist имеет три функции:

- 1. Parallel parking** (Параллельная парковка): для въезда задним ходом на парковочное место, которое расположено параллельно автомобилю.

- 2. Perpendicular parking** (Перпендикулярная парковка): для въезда задним ходом на парковочное место, которое расположено перпендикулярно автомобилю.

- 3. Parking exit** (Выезд с парковки): для выезда из параллельного парковочного места.

Все сообщения системы Park Assist отображаются на информационной панели.



Датчики системы помощи при парковке могут не обнаружить движущиеся объекты, например, детей и животных, пока они не окажутся на опасном близком расстоянии. Обязательно соблюдайте повышенную осторожность при маневрировании и пользуйтесь при этом зеркалами.

 Система Park Assist предназначена исключительно для помощи водителю. Водитель всегда несет ответственность за осторожное и внимательное управление автомобилем при выполнении маневров во время парковки.

 Датчики системы Park Assist могут не обнаруживать некоторые препятствия (например, узкие столбы, небольшие предметы у земли, сетчатые ограждения и в некоторых обстоятельствах велосипеды или мотоциклы, припаркованные вдоль обочины).

 Все датчики должны быть чистыми и в зоне их действия не должно быть препятствий (например, листьев, грязи, снега, льда, инея или насекомых). В случае загрязнения датчик может неправильно рассчитать расстояние или вывести неправильную индикацию.

 Запрещается использовать систему Park Assist при наличии следующих условий:

- Установлено временное запасное колесо.
- Датчик поврежден, или бампер поврежден настолько, что повреждение доходит до точки крепления датчика.
- Имеются препятствия в зоне действия датчика в виде подсоединенных к автомобилю предметов (например, облицовка бампера, багажник для велосипеда, прицеп, наклейки и т. д.).
- Автомобиль используется для перевозки груза, выступающего за габариты автомобиля.

Примечание: Во время использования системы Park Assist все двери салона и дверь багажного отделения должны быть полностью закрыты.

Примечание: Во время маневрирования под управлением Park Assist система помощи при парковке остается активна и подает звуковой сигнал при обнаружении объектов рядом с автомобилем.

ВЫБОР PARK ASSIST

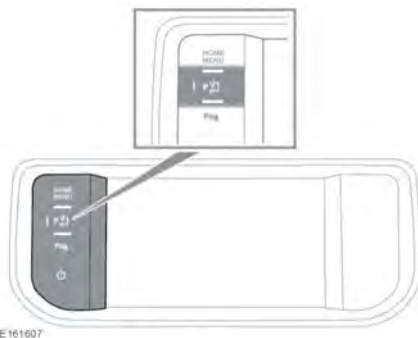

Включение системы выполняется однократным нажатием на кнопку Park Assist. После включения системы Park Assist в кнопке загорается светодиодный индикатор.

Кнопку Park Assist можно использовать для выбора трех функций этой системы:

- При однократном нажатии кнопки происходит включение системы и выбор функции Parallel parking (Параллельная парковка).
- При втором нажатии кнопки включается функция Perpendicular parking (Перпендикулярная парковка).
- При третьем нажатии выбирается функция Parking exit (Выезд с парковки).
- Четвертое нажатие кнопки приводит к выключению системы и светодиодного индикатора.

Выбранная функция отображается на информационной панели щитка приборов. Выполняйте инструкции и отслеживайте предупреждения на информационной панели, чтобы завершить требуемый маневр.

ИСПОЛЬЗОВАНИЕ СИСТЕМЫ PARK ASSIST

Если выбрана функция параллельной или перпендикулярной парковки, то по мере движения автомобиля передним ходом выполняется оценка размера парковочных мест.

Примечание: Для эффективной работы системы помощи при парковке расстояние между вашим автомобилем и рядом припаркованных автомобилей/объектов, в котором вы хотите припарковаться, должно составлять 0,5–1,5 м (1,6–4,9 фута).

Примечание: При первом включении система помощи при парковке ищет свободное пространство со стороны переднего пассажира. Чтобы выполнить поиск со стороны водителя, включите сигнал поворота в этом направлении.

Примечание: Функция автоматического поиска системы Park Assist становится активной, когда скорость автомобиля менее 30 км/ч (19 миль/ч). При активации системы Park Assist может оказаться, что обнаруженное место уже осталось позади. Чтобы обнаружить пропущенное ранее место с другой стороны автомобиля, включите указатель поворота с этой стороны.

После обнаружения подходящего места раздается короткий звуковой сигнал подтверждения, а на информационной панели появляется сообщение.

Примечание: Если система Park Assist обнаруживает, что другие автомобили находятся слишком близко для выполнения парковочного маневра, то найденное парковочное место признается неподходящим, даже если его размер достаточен для автомобиля. Водитель в любой момент может выключить систему Park Assist и попытаться выполнить парковку самостоятельно.

Если выбрана функция Parking exit (Выезд с парковки), система оценивает пространство вокруг автомобиля. Если маневр выезда возможен, то на информационной панели появятся инструкции.



Не выполняйте выезд с парковки, пока на информационной панели не появится сообщение **Drive forward with care** (Осторожно двигайтесь вперед).

Примечание: Функция выезда с парковки работает только в случае, когда автомобиль припаркован параллельно краю дороги. Функция выезда с парковки не сможет помочь при выезде из перпендикулярного парковочного места.

Примечание: Для правильной работы функции выезда с парковки, автомобиль должен быть припаркован в месте, где выполняются следующие условия относительно других автомобилей и объектов:

- Перед вашим автомобилем есть припаркованный автомобиль.
- Припаркованные автомобили есть перед вашим автомобилем и позади него.

При использовании любой из трех функций системы Park Assist следуйте инструкциям на информационной панели, пока маневр парковки или выезда не будет завершен.

Примечание: Если во время маневра, выполняемого системой Park Assist, скорость автомобиля превысит 5 км/ч (3 миль/ч), на информационной панели будет отображаться соответствующее предупреждение, которое не исчезнет, пока скорость автомобиля не снизится до 5 км/ч (3 миль/час). Если скорость автомобиля превысит 7 км/ч (4 мили/ч), система Park assist отключится.

При выявлении неисправности системы подается непрерывный звуковой сигнал и на информационной панели появляется сообщение. Обратитесь к дилеру/в авторизованную мастерскую.

ОГРАНИЧЕНИЯ СИСТЕМЫ PARK ASSIST



Система Park Assist оказывает дополнительную помощь, а не снимает с водителя необходимость быть внимательным и безопасно управлять автомобилем. Водитель несет полную ответственность за безопасное выполнение маневров движения задним ходом.

Система Park assist может предоставлять неточные результаты, если:

- Размер или форма парковочного места изменились после того, как были измерены.

- Рядом с парковочным местом имеется неровный бордюр или бордюр закрыт листьями, снегом и т. д.
- Автомобиль используется для перевозки груза, выступающего за габариты автомобиля.
- На автомобиле был выполнен ремонт или модернизация, которая не была одобрена авторизованной мастерской/дилером Land Rover.
- На автомобиль установлены неодобренные колеса или шины или имеется сильный износ шин.
- Дополнительное оборудование на одном из припаркованных автомобилей находится в поднятом положении - например, безбортовая платформа, снегоочиститель или автогидроподъемник.
- Парковочное место расположено в углу или по кривой.
- Датчики грязные или покрыты налипшей землей, льдом или снегом.
- На улице туман, дождь или снег.
- Поверхность дороги неровная, например, гравий.
- Установлен фаркоп или сцепное устройство прицепа.
- Подсоединен прицеп.
Примечание: Если прицеп подсоединен к разъему, одобренному Land Rover, система помощи при парковке Park assist будет выключена.
- Обнаружено тонкое препятствие или препятствие клиновидной формы.
- Обнаружено поднимающееся и/или выступающее препятствие, например, выступ или ветви дерева.
- Обнаружено препятствие с острыми кромками или углами.

ПОИСК И УСТРАНЕНИЕ НЕИСПРАВНОСТЕЙ СИСТЕМЫ PARK ASSIST

Система Park Assist не выполняет поиск парковочного места:

- Система может быть деактивирована.
- Возможно, скорость автомобиля превышает 30 км/ч (19 миль/ч).
- Датчики могут быть полностью или частично закрыты пылью, грязью, льдом или снегом.

Система Park Assist не предлагает определенное парковочное место

- Датчики могут быть полностью или частично закрыты пылью, грязью, льдом или снегом.
- С противоположной стороны автомобиля может быть недостаточно места для движения передней части автомобиля по той траектории, которая требуется для выполнения маневра.
- Автомобиль находится слишком далеко (более 1,5 м (5 футов)) от ряда припаркованных автомобилей.
- Автомобиль находится слишком близко (менее 41 см (16 дюймов)) от ряда припаркованных автомобилей.
- Автомобиль мог двигаться задним ходом (**R**). Система Park Assist выполняет поиск парковочного места, только когда автомобиль движется на передаче переднего хода (**D**).
- Угол въезда может быть неподходящим.

Система Park Assist неточно припарковала автомобиль на парковочном месте:

- Было выявлено одно или несколько ограничений для работы системы. См. **184, ОГРАНИЧЕНИЯ СИСТЕМЫ PARK ASSIST**.

СИСТЕМА КАМЕР КРУГОВОГО ОБЗОРА

 Ответственность за определение препятствий и оценку расстояния до них при маневрировании несет водитель.

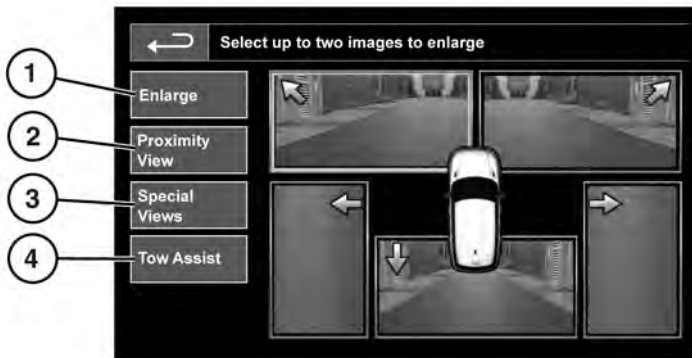

E152826

Доступ к главной странице камеры осуществляется через **Home menu** (Главное меню). Выберите **Extra features** (Дополнительные функции), затем **Cameras** (Камеры), после чего выберите значок камеры.

Чтобы отрегулировать настройки камеры, выберите **Settings** (Настройки). См. **176, КАМЕРА ЗАДНЕГО ВИДА**.

1. Enlarge (Увеличить): чтобы увеличить изображение с камеры, коснитесь изображения и затем значка **Enlarge** (Увеличить). Можно выбрать и увеличить любые два изображения, расположив их рядом на экране.

При просмотре двух изображений одно из них можно выбрать для просмотра в полноэкранном режиме. Его можно увеличивать и прокручивать по горизонтали, используя стрелки прокрутки и инструмент "лупа".

2. Proximity View (Вид вблизи): при выборе опции появляются три изображения с передних и боковых камер со стороны пассажира.

Automatic Proximity View (Автоматический вид вблизи): если передвинуть рычаг селектора в положение D (Передний ход) или R (Задний ход), отображается пространство перед автомобилем или позади него. После разгона автомобиля до 18 км/ч (11 миль/ч) или при нажатии символа возврата экран камеры закрывается.

Примечание: Доступ к опции *Proximity View (Вид вблизи)* можно получить в любой момент, выбрав ее на главной странице камеры.

3. **Special Views** (Специальные виды): нажмите, чтобы вывести на дисплей заранее заданные изображения. Они помогают выполнять сложное маневрирование и включают в себя следующее:
 - **Kerb view** (Вид обочины): показывает вид с двух боковых камер.
 - **Junction view** (Вид перекрестка): показывает вид с двух передних камер.
4. **Tow Assist** (Помощь при буксировке): нажмите кнопку для отображения экрана настройки функции помощи при буксировке. См. **129, ПОМОЩЬ ПРИ БУКСИРОВКЕ.**

Примечание: Качество изображения, получаемого с камер, может отличаться в зависимости от условий освещения.

Примечание: Для обеспечения исправной работы камеры необходимо очищать от снега, льда и грязи. См. **314, ДАТЧИКИ И КАМЕРЫ.**

Автоматический ограничитель скорости (ASL)

ОРГАНЫ УПРАВЛЕНИЯ ASL

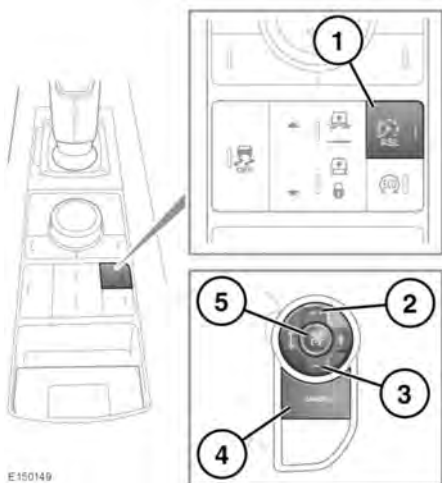

Автоматический ограничитель скорости (ASL) позволяет задать порог ограничения скорости, который водитель не хотел бы превышать.

⚠ В некоторых условиях (например, при движении вниз по крутому склону) скорость движения может превысить заданное значение ограничителя скорости. Это происходит из-за того, что торможения двигателем недостаточно для сохранения скорости движения неизменной или ее снижения.

1. Включение/выключение ASL: данная кнопка ASL используется для переключения между круиз-контролем и ASL. Эти системы не могут использоваться одновременно. Индикатор ASL загорается при включении ASL. См. **71, АВТОМАТИЧЕСКИЙ ОГРАНИЧИТЕЛЬ СКОРОСТИ (ЯНТАРНЫЙ)**.

! При включении зажигания автоматически будет восстановлено и включено предыдущее состояние круиз-контроля или ASL. Заданная скорость не будет восстановлена.

***Примечание:** ASL работает на любой скорости движения автомобиля. Скорость автомобиля можно задать, начиная со значения 32 км/ч (20 миль/ч).*

2. Установка/увеличение ограничения скорости: заданное ограничение скорости будет отображаться на информационной панели. Когда ограничение скорости настроено, двигатель работает в обычном порядке до достижения автомобилем указанного значения скорости. Дополнительное давление на педаль акселератора не будет вызывать увеличения скорости выше заданного предела, кроме случаев применения резкого, быстрого разгона (кикдаун). В случае использования кикдауна работа ASL приостанавливается. ASL автоматически включится снова, когда скорость автомобиля уменьшится ниже заданного значения.

Автоматический ограничитель скорости (ASL)

3. Уменьшение ограничения скорости: заданное ограничение скорости будет отображаться на информационной панели.
4. Приостановка работы ASL: работу ASL можно приостановить, резко и быстро нажав на педаль акселератора (кикдаун).
5. Возобновление работы ASL: ASL возобновит работу только в том случае, если скорость автомобиля ниже заданной скорости, но выше 32 км/ч (20 миль/ч). Если эти условия не выполняются, на информационной панели появляется соответствующее сообщение.

ИСПОЛЬЗОВАНИЕ КРУИЗ-КОНТРОЛЯ



В некоторых условиях (например, при движении вниз по крутому склону) скорость движения может превысить значение, заданное для системы круиз-контроля. Это происходит из-за того, что торможения двигателем недостаточно для сохранения скорости движения неизменной или ее снижения. В этом случае может потребоваться вмешательство водителя.

Примечание: Круиз-контроль недоступен, когда используется система управления движением под уклон Hill Descent Control (HDC) или когда выбраны программы "Sand" (Песок), "Mud" (Грязь) или "Rock Crawl" (Камни/малый ход) системы Terrain Response.

Примечание: Не используйте круиз-контроль при движении по бездорожью.



1. **SET+**: нажмите, чтобы задать скорость или увеличить заданную скорость. Включение предупреждающего индикатора круиз-контроля подтверждает работу системы (см. 73, **КРУИЗ-КОНТРОЛЬ (ЗЕЛЕНЬИ)**)

Скорость движения также можно увеличить при помощи педали акселератора. По достижении необходимой скорости нажмите кнопку для настройки и поддержания нового значения скорости.

Примечание: Круиз-контроль действует только на скорости выше 32 км/ч (20 миль/ч).

2. **RES (Возобновить)**: нажмите для возобновления движения на заданной скорости.



Кнопкой **RES (Возобновить)** следует пользоваться только тогда, когда водитель знает, какая скорость была задана ранее, и желает к ней вернуться.

3. Нажмите для уменьшения заданной скорости.
4. **CANCEL (Отмена)**: нажмите для отмены с сохранением заданной скорости в памяти.

Работа системы круиз-контроля может быть также отключена в следующих случаях:

- Нажата педаль тормоза.
- Селектор передач находится в нейтральном положении (**N**) или в положении заднего хода (**R**).
- Включена система HDC или динамический режим.
- Включен электрический стояночный тормоз (EPB).

Круиз-контроль

Управление системой осуществляется при помощи органов управления на рулевом колесе. Кроме того, водитель в любое время может вмешаться в работу системы, нажав на педаль тормоза или акселератора.

Примечание: Круиз-контроль будет отключен, если водитель изменяет скорость автомобиля в течение более 5 минут, нажимая на педаль акселератора.

ОБЗОР СИСТЕМЫ АДАПТИВНОГО КРУИЗ-КОНТРОЛЯ

Система адаптивного круиз-контроля (АСС) предназначена для поддержания дистанции до впереди идущего автомобиля или заданной скорости движения при отсутствии помех движению. Скорость можно задать в диапазоне от 32 до 200 км/ч (от 20 до 124 миль/ч).

Система регулирует скорость автомобиля, используя двигатель и систему тормозов.



АСС не является системой предупреждения и предотвращения столкновения. Кроме того, система АСС не реагирует на следующие объекты:

- **Неподвижный транспорт или транспорт, движущийся со скоростью менее 10 км/ч (6 миль/ч).**
- **Пешеходов и предметы на проезжей части.**
- **Встречные автомобили на этой же полосе движения.**

В системе АСС применяется датчик радара, излучающий сигнал вперед по ходу автомобиля для обнаружения препятствий.

Датчик локатора установлен в передней части автомобиля за воздухопроводом в нижней решетке радиатора, чтобы обеспечить отсутствие препятствий для луча локатора.

- Используйте АСС только в благоприятных условиях, т.е. на автомагистралях, с упорядоченным по полосам транспортным потоком.
- Не используйте данную систему при выполнении резких или крутых поворотов (например, островки безопасности, развязки, зоны с большим количеством припаркованных автомобилей или участки, на которых автомобили движутся вместе с пешеходами).
- Не используйте данную систему в условиях плохой видимости, тумана, сильного дождя, измороси или снегопада.
- Не применяйте на обледенелых и скользких дорогах.
- Ответственность за внимательное и безопасное управление автомобилем всегда лежит на водителе.
- Передняя часть автомобиля должна быть чистой, нельзя устанавливать на нее эмблемы или металлические предметы, мешающие работе локатора, в том числе защитные элементы.

ИСПОЛЬЗОВАНИЕ АДАПТИВНОГО КРУИЗ-КОНТРОЛЯ

Управление системой осуществляется при помощи органов управления на рулевом колесе. Кроме того, водитель в любое время может вмешаться в работу системы, нажав на педаль тормоза или акселератора.

Настройка скорости движения, включение и отключение АСС выполняется так же, как и при использовании обычного круиз-контроля. См. 191, **ИСПОЛЬЗОВАНИЕ КРУИЗ-КОНТРОЛЯ.**

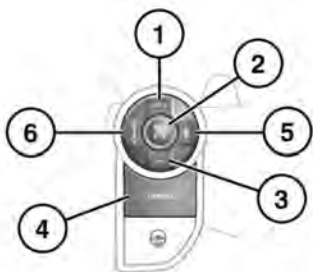

1. **SET+**: нажмите для увеличения или настройки скорости.
2. **RES** (Возобновить): нажмите для возобновления движения на заданной скорости.
3. Нажмите для уменьшения заданной скорости.
4. **CANCEL** (Отмена): нажмите для выключения круиз-контроля с сохранением заданной скорости в памяти.
5. Нажмите, чтобы уменьшить дистанцию в режиме поддержания дистанции.
6. Нажмите, чтобы увеличить дистанцию в режиме поддержания дистанции.

См. 194, **ВКЛЮЧЕНИЕ РЕЖИМА ПОДДЕРЖАНИЯ ДИСТАНЦИИ.**

ВКЛЮЧЕНИЕ РЕЖИМА ПОДДЕРЖАНИЯ ДИСТАНЦИИ

 В режиме поддержания дистанции не происходит автоматическое замедление автомобиля до нулевой скорости, и автомобиль не всегда тормозит достаточно быстро, чтобы избежать столкновения.

Примечание: Режим поддержания дистанции является встроенной функцией адаптивного круиз-контроля. Невозможно отключить режим поддержания дистанции и по-прежнему использовать круиз-контроль для сохранения заданной скорости.

После настройки скорости водитель может отпустить педаль акселератора, при этом будет поддерживаться заданная скорость движения.

Если впереди идущий автомобиль перестроится на вашу полосу движения или впереди появится автомобиль, двигающийся медленнее, то система автоматически изменит скорость движения так, чтобы дистанция изменилась до предварительно заданной величины по умолчанию. Теперь автомобиль находится в **режиме поддержания дистанции.**

В подтверждение включения режима поддержания дистанции включится соответствующий сигнализатор (см. 71, **РЕЖИМ ПОДДЕРЖАНИЯ ДИСТАНЦИИ (ЯНТАРНЫЙ)**).

На информационной панели заданная дистанция отображается в виде автомобиля с изменяющимся перед ним количеством столбцов.

Автомобиль будет поддерживать постоянную дистанцию до впереди идущего автомобиля до тех пор, пока:

- движущийся впереди автомобиль не наберет скорость, превышающую заданную в системе;
- движущийся впереди автомобиль не перестроится в соседнюю полосу движения или не выйдет из зоны действия системы;
- выбрана новая настройка дистанции.

При необходимости будут автоматически задействованы тормоза автомобиля для снижения скорости и поддержания дистанции до впереди идущего автомобиля.

Максимальное тормозное усилие, которое может применить АСС, ограничено, и водитель может при необходимости вмешаться в торможение.

Примечание: *Вмешательство водителя в торможение отключает систему АСС.*

Если АСС определяет, что ее максимальное торможение будет недостаточным, раздастся звуковое предупреждение, в то время как АСС продолжает торможение. На информационной панели появится сообщение **DRIVER INTERVENE** (ТРЕБУЕТСЯ ВМЕШАТЕЛЬСТВО ВОДИТЕЛЯ). Следует незамедлительно принять соответствующие меры.

Находясь в режиме поддержания дистанции, система автоматически вернет автомобиль к заданной скорости движения, когда дорога впереди освободится, например в следующих случаях:

- Когда движущийся впереди автомобиль разгоняется до скорости, превышающей заданную, или меняет полосу движения.
- Вы сменили полосу движения или выехали на полосу съезда.

Водителю следует вмешаться в управление, если того требует ситуация.

Если используется указатель поворота, АСС уменьшит дистанцию до автомобиля впереди, чтобы быстрее отреагировать на ожидаемый маневр. Если маневр не был совершен, через несколько секунд восстанавливается прежняя дистанция. Ускоренное реагирование может не произойти, если АСС определит, что действие неуместное, например, ваш автомобиль уже слишком близко к автомобилю впереди или вы уже сменили полосу.

ИЗМЕНЕНИЕ ЗАДАННОЙ ДИСТАНЦИИ В РЕЖИМЕ ПОДДЕРЖАНИЯ ДИСТАНЦИИ



На водителе лежит ответственность за выбор подходящей дистанции в зависимости от условий движения.

Предусмотрено четыре значения. Выбранная настройка дистанции отображается на информационной панели при нажатии кнопок регулировки дистанции.

Каждая настройка дистанции обозначается дополнительным столбцом перед символом автомобиля на информационной панели. После включения зажигания для адаптивного круиз-контроля автоматически выбирается значение дистанции по умолчанию (дистанция 3).

Если выбран режим "Grass-Gravel-Snow" (трава-гравий-снег) системы Terrain Response, первоначально задается наибольшая дистанция (дистанция 4).

БЛОКИРОВАНИЕ РАБОТЫ КРУИЗ-КОНТРОЛЯ И РЕЖИМА ПОДДЕРЖАНИЯ ДИСТАНЦИИ



Если водитель нажимает педаль акселератора, система АСС не обеспечивает торможения для соблюдения дистанции до впереди идущего автомобиля.

Нажатие на педаль акселератора при движении с включенным круиз-контролем или в режиме поддержания дистанции отменяет поддержание заданной скорости или дистанции. Если автомобиль находится в режиме соблюдения дистанции, то при отключении системы АСС сигнализатор режима соблюдения дистанции выключается, а на информационной панели появляется сообщение **CRUISE OVERRIDE** (БЛОКИРОВКА КРУИЗ-КОНТРОЛЯ). После отпущания педали акселератора АСС возобновит работу, а скорость автомобиля снизится до предустановленной или более низкой, если включен режим сохранения дистанции.

QUEUE ASSIST

Функция Queue Assist является усовершенствованием адаптивного круиз-контроля (АСС) и при активации следует за впереди идущим автомобилем до его остановки. Она предназначена для использования на полосах транспортного потока основных автомагистралей, где требуется минимальное использование рулевого управления.

Если автомобиль впереди замедляется до остановки, Queue Assist остановит ваш автомобиль и будет удерживать его неподвижным.

Во время удерживания автомобиля в неподвижном состоянии Queue Assist запрашивает включение электрического стояночного тормоза (EPB) в следующих случаях:

- водитель отменяет работу Queue Assist;
- автомобиль находится без движения более 2 минут;
- обнаружено намерение водителя выйти из автомобиля;
- обнаружена неисправность.

Когда автомобиль впереди начинает движение, кратковременное нажатие на педаль акселератора возобновляет работу АСС.

При очень низкой скорости Queue Assist может останавливать автомобиль перед неподвижными объектами, например, когда впереди идущий автомобиль изменил полосу движения и появился неподвижный объект. Локатор автомобиля не всегда способен различить неподвижный автомобиль и стационарный объект, например, дорожный знак, канализационный люк или временное ограждение. Это может вызывать непредвиденное торможение или выключение и необходимость вмешательства водителя, если того требует ситуация.

АВТОМАТИЧЕСКОЕ ОТКЛЮЧЕНИЕ АСС

Адаптивный круиз-контроль (АСС) отключается, но не сбрасывает настройки в памяти в следующих случаях:

- Нажата кнопка **CANCEL** (ОТМЕНА).
- Нажата педаль тормоза.
- Выбран режим **(N)**.
- Включена система динамической стабилизации (DSC).
- Включена электронная противобуксовочная система (ETC).
- Выбрана система управления движением под уклон (HDC).

АСС отключается со сбросом настроек в памяти в следующих случаях:

- Выключается зажигание.
- Достигнута максимальная скорость автомобиля.
- Неисправна система АСС.

ВОЗОБНОВЛЕНИЕ РАБОТЫ КРУИЗ-КОНТРОЛЯ И РЕЖИМА ПОДДЕРЖАНИЯ ДИСТАНЦИИ



Кнопкой **RES** (Возобновить) следует пользоваться только тогда, когда водитель твердо помнит значение ранее заданной скорости и хочет к нему вернуться.

При нажатии на кнопку **RES** (Возобновить) после отмены действия АСС (например, после торможения), система АСС активируется снова при условии, что заданная скорость не была удалена из памяти. Заданное значение скорости отображается на информационной панели, и автомобиль восстанавливает заданную скорость, если только из-за впереди идущего автомобиля не требуется включение режима поддержания дистанции. Работа Queue Assist возобновляется при скорости выше 10 км/ч (6 миль/ч).

***Примечание:** После восстановления заданной скорости коэффициент ускорения регулируется в зависимости от ранее заданной дистанции в режиме поддержания дистанции. Чем меньше заданная дистанция, тем быстрее ускорение.*

***Примечание:** При восстановлении заданной скорости при прохождении поворота дороги ускорение уменьшается. Чем меньше радиус поворота, тем значительно снижается ускорение. Помните, что АСС и Queue Assist, по сути, предназначены для использования в ситуациях, требующих минимального использования рулевого управления.*

СОВЕТЫ ПО ВОЖДЕНИЮ АВТОМОБИЛЯ, ОБОРУДОВАННОГО СИСТЕМОЙ АДАПТИВНОГО КРУИЗ-КОНТРОЛЯ

В некоторых ситуациях АСС с помощью соответствующих сигналов может сообщать водителю о необходимости его вмешательства.

Указание подается в виде звукового сигнала, сопровождаемого сообщением **DRIVER INTERVENE** (ТРЕБУЕТСЯ ВМЕШАТЕЛЬСТВО ВОДИТЕЛЯ) на информационной панели, если система АСС выявляет следующее:

- Возникновение неисправности во время работы системы.
- Максимальное тормозное усилие, обеспечиваемое системой АСС, является недостаточным.

Примечание: Система АСС действует только тогда, когда рычаг селектора находится в положении переднего хода (D).

Примечание: При включении адаптивного круиз-контроля педаль акселератора остается в верхнем положении. Для нормальной работы АСС полностью отпустите педаль.

Примечание: При подтормаживании автомобиля системой АСС загораются стоп-сигналы.

Примечание: Если автомобиль оснащен интеллектуальной системой "стоп-старт", она может работать, когда автомобиль остановлен функцией Queue Assist. Нажмите на педаль акселератора, удерживая ее дольше обычного, чтобы повторно запустить двигатель и начать движение.

ПРОБЛЕМЫ С ДАТЧИКОМ ОБНАРУЖЕНИЯ

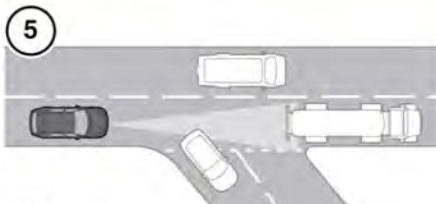

E142911

Проблемы с обнаружением препятствий могут возникать при следующих обстоятельствах:

1. При движении по иной траектории, чем движущийся впереди автомобиль.

2. Если автомобиль начинает перестроение на вашу полосу. В этом случае он будет обнаружен только после завершения маневра.
3. Могут возникать проблемы с обнаружением автомобилей впереди при входе в поворот и выходе из него.
4. При объезде неподвижного автомобиля. Это может вызвать неопределенность в отношении того, за каким автомобилем необходимо следовать.
5. Когда автомобиль впереди съезжает с вашей полосы движения. Это может вызвать неопределенность в отношении того, за каким автомобилем необходимо следовать.

В таких ситуациях АСС может среагировать неожиданно. Водитель должен быть внимательным и при необходимости вмешиваться в управление автомобилем.

НЕИСПРАВНОСТЬ АСС

В случае возникновения неисправности во время работы АСС или режима соблюдения дистанции система АСС отключается и не включается, пока не будет устранена неисправность. На информационной панели кратковременно отображается сообщение **DRIVER INTERVENE** (ТРЕБУЕТСЯ ВМЕШАТЕЛЬСТВО ВОДИТЕЛЯ), которое затем заменяется сообщением **CRUISE NOT AVAILABLE** (КРУИЗ-КОНТРОЛЬ НЕДОСТУПЕН).

Если неисправность системы АСС или любой сопутствующей системы возникнет в любое другое время, отображается сообщение **CRUISE NOT AVAILABLE** (КРУИЗ-КОНТРОЛЬ НЕДОСТУПЕН). Активировать систему АСС будет невозможно ни в одном режиме.

Работа системы АСС может быть прервана при наличии грязи, снега или льда на радиолокационном датчике или на крышке, которая его прикрывает. Установка на автомобиль передних защитных элементов или металлических эмблем может также повлиять на работу АСС.

Если это происходит, когда система АСС работает в режиме поддержания дистанции, подается звуковой сигнал и кратковременно отображается сообщение **DRIVER INTERVENE** (ТРЕБУЕТСЯ ВМЕШАТЕЛЬСТВО ВОДИТЕЛЯ). Затем появляется сообщение **RADAR SENSOR BLOCKED** (ДАТЧИК ЛОКАТОРА ЗАБЛОКИРОВАН).

Примечание: Данные сообщения могут также отображаться при движении по свободным дорогам с малым количеством объектов, обнаруживаемых радаром.

Система вернется к нормальной работе, если убрать помехи в работе радара. Если препятствие имеется, когда АСС отключен (например, при первоначальном запуске или когда АСС выключен), появится сообщение **RADAR SENSOR BLOCKED** (ДАТЧИК ЛОКАТОРА ЗАБЛОКИРОВАН).

Шины, отличающиеся от рекомендованных для данного автомобиля, могут иметь другой размер. Это может повлиять на правильность работы АСС.

ФУНКЦИЯ ПРЕДУПРЕЖДЕНИЯ О ПРЕПЯТСТВИЯХ ВПЕРЕДИ



Система может не реагировать на медленно движущиеся автомобили.



Функция предупреждения о препятствиях впереди использует тот же датчик локатора, что и система адаптивного круиз-контроля (АСС). Действуют те же эксплуатационные ограничения, см. 193, ОБЗОР СИСТЕМЫ АДАПТИВНОГО КРУИЗ-КОНТРОЛЯ.

Включение и отключение функции предупреждения о препятствии впереди осуществляется с помощью меню на щитке приборов. См. 61, МЕНЮ ЩИТКА ПРИБОРОВ.

При включении функции предупреждения о препятствии впереди на щитке приборов включается сигнализатор. См. 73, ПРЕДУПРЕЖДЕНИЕ О ПРЕПЯТСТВИИ ВПЕРЕДИ (ЗЕЛЕНЫЙ).

Функция предупреждения о препятствиях впереди предлагает ограниченные возможности по обнаружению и предупреждению о находящихся впереди по ходу движения автомобиля объектах. Если автомобиль или объект впереди находится на расстоянии, с которого его может увидеть водитель, подается звуковое предупреждение и на информационной панели появляется сообщение **FORWARD ALERT** (ПРЕДУПРЕЖДЕНИЕ О ПРЕПЯТСТВИЯХ ВПЕРЕДИ).

Включается усовершенствованная система помощи при экстренном торможении. См. **201**, **УСОВЕРШЕНСТВОВАННАЯ СИСТЕМА ПОМОЩИ ПРИ ЭКСТРЕННОМ ТОРМОЖЕНИИ**.

Водитель должен незамедлительно принять необходимые меры.

Чувствительность функции регулируется, только когда система АСС выключена. Для настройки выполните следующие действия:

- Используйте кнопки управления системы АСС на рулевом колесе. Нажмите кнопку уменьшения дистанции, чтобы вывести на информационную панель текущую настройку, а затем нажмите еще раз, чтобы уменьшить чувствительность функции предупреждения.
- Нажмите кнопку увеличения дистанции, чтобы вывести на информационную панель текущую настройку, а затем нажмите еще раз, чтобы увеличить чувствительность функции предупреждения.

На информационной панели отображается сообщение **FWD ALERT <---->** (ПРЕДУПРЕЖДЕНИЕ О ПРЕПЯТСТВИЯХ ВПЕРЕДИ <---->).

***Примечание:** При выключении зажигания заданное значение чувствительности функции предупреждения о препятствиях впереди сохраняется в памяти.*

УСОВЕРШЕНСТВОВАННАЯ СИСТЕМА ПОМОЩИ ПРИ ЭКСТРЕННОМ ТОРМОЖЕНИИ

 Данная система может не реагировать на медленно движущиеся автомобили. Она не будет реагировать на неподвижный транспорт и на автомобили, которые движутся в противоположном направлении.

 Предупреждения могут не отображаться, если расстояние до впереди идущего автомобиля слишком мало, а также если угол поворота рулевого колеса или ход педали слишком велик (например, при уходе от столкновения).

 В данной системе используется тот же датчик локатора, что и в системе адаптивного круиз-контроля (АСС) и в системе предупреждения о препятствиях впереди, поэтому могут действовать аналогичные ограничения.

Если установлена система ACC, усовершенствованная система помощи при экстренном торможении работает при скорости более 7 км/ч (5 миль/ч) и функционирует, даже если функция предупреждения о препятствиях впереди и система ACC выключены.

Она повышает эффективность срабатывания тормозов в ходе экстренного торможения в случае обнаружения впереди на небольшой дистанции движущегося автомобиля.

Усовершенствованная система помощи при экстренном торможении срабатывает, если после появления сообщения **FORWARD ALERT (ПРЕДУПРЕЖДЕНИЕ О ПРЕПЯТСТВИЯХ ВПЕРЕДИ)** возрастает вероятность столкновения. Тормозная система автоматически начинает замедлять автомобиль в ожидании резкого торможения (это может быть заметно). Если после этого резко нажать на педаль тормоза, торможение станет максимальным, даже если усилие на педали небольшое. См. **168, СИСТЕМА ПОМОЩИ ПРИ ЭКСТРЕННОМ ТОРМОЖЕНИИ (EVA)**.

Примечание: Эффективность торможения будет улучшена только в том случае, если водитель нажмет на педаль тормоза.

В случае возникновения неисправности в системе на информационной панели появляется сообщение **FORWARD ALERT UNAVAILABLE (ФУНКЦИЯ ПРЕДУПРЕЖДЕНИЯ О ПРЕПЯТСТВИЯХ ВПЕРЕДИ НЕДОСТУПНА)**. Автомобиль может двигаться, и тормозная система при этом сохраняет работоспособность, но усовершенствованная система помощи при торможении не работает. Обратитесь к дилеру/в авторизованную мастерскую для устранения неисправности.

ИНТЕЛЛЕКТУАЛЬНОЕ ЭКСТРЕННОЕ ТОРМОЖЕНИЕ



Система может не реагировать на медленно движущиеся автомобили.



Данная система не реагирует на неподвижные автомобили и на автомобили, которые движутся в направлении, отличном от вашего.



Если расстояние до движущегося впереди автомобиля слишком мало или в случае большой амплитуды перемещения рулевого колеса и педали (например, при уходе от столкновения), предупреждения могут отсутствовать, а автоматическое торможение выполняться не будет.



Интеллектуальная система экстренного торможения (IEB) использует тот же датчик локатора, что и система адаптивного круиз-контроля (ACC) или система предупреждения о препятствии впереди. Действуют те же эксплуатационные ограничения. См. 193, ОБЗОР СИСТЕМЫ АДАПТИВНОГО КРУИЗ-КОНТРОЛЯ.

Если установлена система ACC, система IEB будет работать при любой скорости движения автомобиля даже при выключенной функции предупреждения о препятствиях впереди или системе ACC. IEB предназначена для уменьшения скорости столкновения с идущим впереди автомобилем, скорость которого ниже, если столкновение с ним неизбежно.

Если возникает опасность столкновения, подается звуковое предупреждение. Если столкновение становится неизбежно, IEB задействует тормоза с максимально возможным усилием. После срабатывания IEB на информационной панели появляется сообщение **IEB System Was Activated** (Сработала система IEB), после чего дальнейшая работа системы блокируется до сброса ее у дилера/в авторизованной мастерской.

Если имеются препятствия для работы датчика радара, например, снег или сильный дождь, или если в системе имеется неисправность, на информационной панели появляется сообщение **IEB Not Available** (Система IEB недоступна). Можно продолжать движение, тормозная система по-прежнему будет работать, но без IEB. Если же помех в зоне обзора радарного датчика нет, обратитесь к дилеру/в авторизованную мастерскую компании.

ИСПОЛЬЗОВАНИЕ СИСТЕМЫ TERRAIN RESPONSE



E150019

Активация системы Terrain Response осуществляется поворотным регулятором. Вокруг ручки обозначены шесть программ системы Terrain Response.

Автоматический режим определяет и применяет наиболее подходящую программу для имеющихся условий. Если поворотный селектор находится в поднятом положении, надавите на него, чтобы включить автоматический режим.

Информация о назначении каждой из программ системы Terrain Response для различных типов поверхностей выводится на сенсорный экран при помощи программной клавиши **Extra features** (Дополнительные функции). Коснитесь пиктограммы Terrain Response, затем информационной пиктограммы. Отображаемый текст относится к текущей программе Terrain Response.

ОСНОВНАЯ ПРОГРАММА (СПЕЦИАЛЬНЫЕ ПРОГРАММЫ ОТКЛЮЧЕНЫ)



Эта программа совместима со всеми дорожными условиями и подходит для движения по бездорожью.

Если она не была включена ранее, ее следует включить перед поездкой по твердому дорожному покрытию. Сухая галька, щебеночное покрытие, сухой деревянный настил и т. п. – все относится к этой категории.

Программу следует включать, как только отпадает необходимость в применении специальной программы. После выхода из специальной программы все системы автомобиля, кроме системы управления движением под уклон (HDC), вернутся к обычным настройкам. Если система HDC выбрана вручную, она остается активной.

ТРАВА, ГРАВИЙ, СНЕГ



Эту программу следует применять там, где твердая поверхность покрыта сыпучим, рыхлым или скользким материалом.

Примечание: Для движения по толстому слою гравия рекомендуется применять программу "Песок".

Примечание: Если автомобиль не в состоянии преодолеть глубокий снег, попробуйте отключить систему динамического контроля курсовой устойчивости (DSC). Сразу после преодоления трудного участка систему DSC следует снова включить.

ГРЯЗЬ – КОЛЕЯ



Эту программу следует применять для проезда по грязи, ямам, мягким или неровным участкам.

Для данной программы рекомендуется пониженный диапазон передач. Если он не выбран, на информационной панели появится предложение включить его.

Если выбрана программа "Грязь-колея" и пониженный диапазон, подвеска автомобиля автоматически поднимается.

ПЕСОК



Эту программу следует применять на участках, покрытых преимущественно мягким сухим песком или толстым слоем гравия.

Примечание: Если автомобиль не в состоянии преодолеть слишком мягкую поверхность с сухим песком, попробуйте отключить систему динамического контроля курсовой устойчивости (DSC). Сразу после преодоления трудного участка систему DSC следует снова включить.

Если песок, который предстоит преодолеть, сырой/влажный и такой глубокий, что колеса зарываются, следует применять программу "Грязь-колея".

КАМНИ/МАЛЫЙ ХОД



Эту программу необходимо использовать при движении на каменистых участках, включая пересечение бродов с подводными камнями.

При использовании данной программы обеспечивается хорошее управление на низкой скорости.

Программу "Камни/малый ход" можно включать только в пониженном диапазоне передач. При включении программы в повышенном диапазоне передач, на информационной панели появится предложение выбрать пониженный диапазон.

ДИНАМИЧЕСКИЙ РЕЖИМ



Эта программа ассоциируется скорее со стилем вождения, а не с типом поверхности, и оптимизирует тяговые характеристики и характеристики управляемости автомобиля при движении по дорогам, улучшая обратную связь и чувствительность всех систем.

Выбирайте эту программу для использования всего потенциала автомобиля.

Примечание: При выборе пониженного диапазона динамический режим автоматически выключается.

ВЫБОР РЕЖИМОВ ВОДИТЕЛЕМ

Для некоторых программ Terrain Response система управления движением под уклон (HDC) активируется автоматически. При необходимости систему HDC можно отключить или активировать независимо от системы Terrain Response. См. **207, ОРГАНЫ УПРАВЛЕНИЯ HDC.**

На информационной панели отображается состояние HDC: включена она или нет, сделано это системой или водителем.

Хотя система динамического контроля курсовой устойчивости (DSC) включается автоматически при выборе специальной программы, при желании, ее можно выключить. См. **160, ОТКЛЮЧЕНИЕ СИСТЕМЫ DSC.**

ЗАМЕЧАНИЯ ПО РАБОТЕ СИСТЕМЫ

 Включение неподходящей программы ухудшает поведение автомобиля и сокращает срок службы подвески и трансмиссии.

Если по каким-либо причинам система становится частично неработоспособной, то может оказаться невозможным включение специальных программ.

Если активированная система автомобиля становится временно неработоспособной, автоматически включается основная программа. Как только работоспособность восстанавливается, включается ранее выбранная программа, если за это время не производилось выключение зажигания.

При попытке выбора неподходящей специальной программы (например, "Камни-малый ход" в повышенном диапазоне передач), соответствующий индикатор начнет мигать янтарным цветом, а на информационной панели появится дополнительная информация. Если в течение 60 секунд не предпринять соответствующих мер, предупреждение исчезает, а на информационной панели отображается активная программа.

Если система полностью утрачивает работоспособность, индикаторы всех специальных программ будут отключены, а на информационной панели будет выведено соответствующее сообщение.

Система управления движением под уклон (HDC)

ОРГАНЫ УПРАВЛЕНИЯ HDC



Система управления движением под уклон (HDC) позволяет ограничить скорость автомобиля до заданного значения при движении вниз по склону.

⚠ Не пытайтесь спускаться по крутому уклону, если система HDC не работает или отображаются предупреждающие сообщения.

1. Включение/выключение системы HDC:

Систему HDC можно включить на скорости ниже 80 км/ч (50 миль/ч), при этом данная система работает только на скорости менее 50 км/ч (31 миль/ч). HDC можно использовать в режимах переднего хода **D**, заднего хода **R** и на всех передачах CommandShift. Когда коробка передач переведена в режим переднего хода (**D**), автоматически выбирается наиболее подходящая передача.

Примечание: Система HDC автоматически включается некоторыми специальными программами системы Terrain Response.

Если критерии срабатывания системы не соблюдаются, начинает мигать контрольная лампа системы HDC, указывая на то, что система включена, но не действует. См. **73, СИСТЕМА УПРАВЛЕНИЯ ДВИЖЕНИЕМ ПОД УКЛОН (ЗЕЛЕНЫЙ)**.

После настройки заданная скорость HDC будет отображаться зеленым маркером на спидометре. Если система HDC будет выключена во время работы, сигнализатор будет мигать и будет выполнено плавное отключение — это позволяет автомобилю набирать скорость постепенно.

Система управления движением под уклон (HDC)

Если HDC уже включена и скорость автомобиля превышает 50 км/ч (31 миль/ч), работа HDC приостанавливается. Индикатор HDC начинает мигать, и на информационной панели появляется сообщение.

Если скорость автомобиля превышает 80 км/ч (50 миль/ч), система HDC отключается, и индикатор HDC гаснет.

Если нажать педаль тормоза во время работы HDC, на педали можно почувствовать пульсацию. При отпускании педали тормоза работа HDC возобновляется.

Примечание: Система HDC автоматически отключается, если выключить зажигание более чем на 6 часов.

2. Увеличение скорости спуска:

Каждая передача имеет заданную максимальную скорость.

Примечание: Скорость автомобиля увеличивается только на таком уклоне, чей наклон достаточен для увеличения кинетического момента автомобиля. Следовательно, нажатие кнопки "+" на пологом уклоне необязательно приведет к увеличению скорости автомобиля.

3. Уменьшение скорости спуска:

Каждая передача имеет заданную минимальную скорость.

Если в системе HDC обнаруживается неисправность, на информационной панели отображается сообщение **HDC FAULT SYSTEM NOT AVAILABLE** (НЕИСПРАВНОСТЬ HDC, СИСТЕМА НЕДОСТУПНА), и действие системы HDC постепенно прекращается.

Если неисправность обнаруживается во время работы системы HDC, ее действие прекращается постепенно. При первой возможности обратитесь к дилеру/в авторизованную мастерскую.

ФУНКЦИЯ ПЛАВНОГО СТАРТА НА НАКЛОННОЙ ПОВЕРХНОСТИ GRADIENT RELEASE CONTROL (GRC)

Если остановить автомобиль на склоне с помощью педали тормоза при активной системе HDC, включается функция плавного старта на наклонной поверхности (GRC) (кроме случаев работы программы движения по песку Terrain Response). Если водитель отпускает педаль тормоза при подъеме в гору, функция GRC автоматически обеспечивает задержку и плавное отключение тормоза, чтобы автомобиль мог плавно начать движение. При движении вниз по склону аналогичная блокировка и постепенное отпускание тормозов используются для плавного включения системы HDC.

Система GRC работает при движении вперед и назад, и не требует вмешательства водителя.

ПРЕДУПРЕЖДАЮЩИЕ СООБЩЕНИЯ



Не пытайтесь спускаться по крутому уклону, если система HDC не работает или отображаются предупреждающие сообщения.

ТЕМПЕРАТУРА ТОРМОЗОВ

В сложных условиях система HDC может быть причиной повышения температуры тормозов выше установленных пределов. В этом случае на информационной панели появляется сообщение **HDC TEMPORARILY UNAVAILABLE** (HDC ВРЕМЕННО НЕДОСТУПНА). После этого действие системы HDC постепенно ослабляется, и она становится временно неактивной.

Как только тормоза остынут, сообщение исчезнет (или погаснет сигнализатор) и система HDC возобновит работу, если это требуется.

Определение глубины брода

ЭЛЕМЕНТЫ УПРАВЛЕНИЯ ФУНКЦИЕЙ ОПРЕДЕЛЕНИЯ ГЛУБИНЫ БРОДА

 Не рекомендуется использовать функцию определения глубины брода во время движения по бездорожью, так как быстрое увеличение глубины воды может быть не замечено вовремя, и предупреждение для водителя будет отображено с опозданием.

 Система определения глубины брода не способна определить уровень воды, если на поверхности присутствует слой льда или снега.

 Система помощи при парковке не работает, когда активна функция определения глубины брода.

 Датчики системы определения глубины брода расположены в нижней части наружных зеркал заднего вида. Датчики и область под ними должны оставаться чистыми от снега, льда, грязи и других загрязнений. В случае загрязнения датчик может неправильно рассчитать расстояние.

Примечание: При использовании системы определения глубины брода наружные зеркала должны находиться в нормальном положении (разложены).

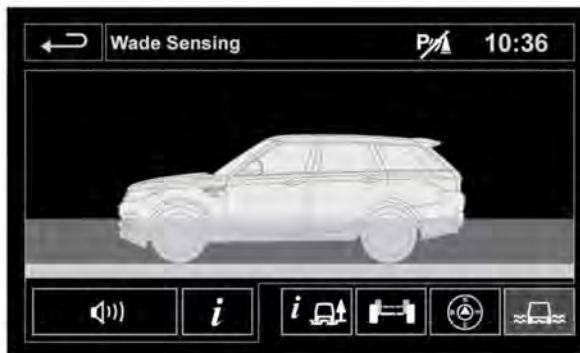

E151934

Система определения глубины брода помогает водителю при движении через водные преграды. Систему определения глубины брода можно включить или выключить с помощью меню **4x4i** или **Extra Features** (Дополнительные функции). Если выбрана данная функция, на сенсорном экране будет отображаться текущая глубина воды и максимальная глубина брода. Система предупреждает водителя о приближении к максимальному значению глубины брода.

Предупреждения отображаются в виде сообщений на сенсорном экране, щитке приборов или в виде последовательности звуковых сигналов.

Если превышены предельные значения системы, окно сенсорного экрана будет затемнено.

Определение глубины брода блокируется, если скорость автомобиля превышает 16 км/ч (10 миль/ч).

Определение глубины брода автоматически включается снова, если скорость автомобиля снижается до 10 км/ч (6 миль/ч). Если скорость автомобиля превышает 30 км/ч (19 миль/ч) на 30 секунд, то функция определения глубины брода автоматически выключается.

Примечание: Характеристики определения глубины брода будут улучшены, если подвеска установлена на высоту движения по бездорожью. См. **162, ВЫСОТА НА БЕЗДОРОЖЬЕ**.

Примечание: Если выбрана высота подвески **Off-Road 2** (Бездорожье 2) (см. **162, ВЫСОТА НА БЕЗДОРОЖЬЕ**) и водное препятствие имеет плавный угол въезда, возможно преодоление бродов глубиной до 850 мм (33,46 дюйма). При этом убедитесь, что выход из воды осуществляется также под малым углом. Малые углы въезда и выезда позволяют избежать погружения какой-либо части автомобиля на глубину, превышающую указанную.

Примечание: Система определения глубины брода *Wade Sensing* не работает, если автомобиль оснащен выдвигающимися боковыми подножками, трубчатой защитой порогов или если сложены наружные зеркала заднего вида.

Примечание: Система помощи при парковке, автоматизированная система парковки и интеллектуальная система "стоп-старт" отключаются, когда работает система определения глубины брода.

ОРГАНЫ УПРАВЛЕНИЯ АУДИО/ВИДЕОСИСТЕМОЙ

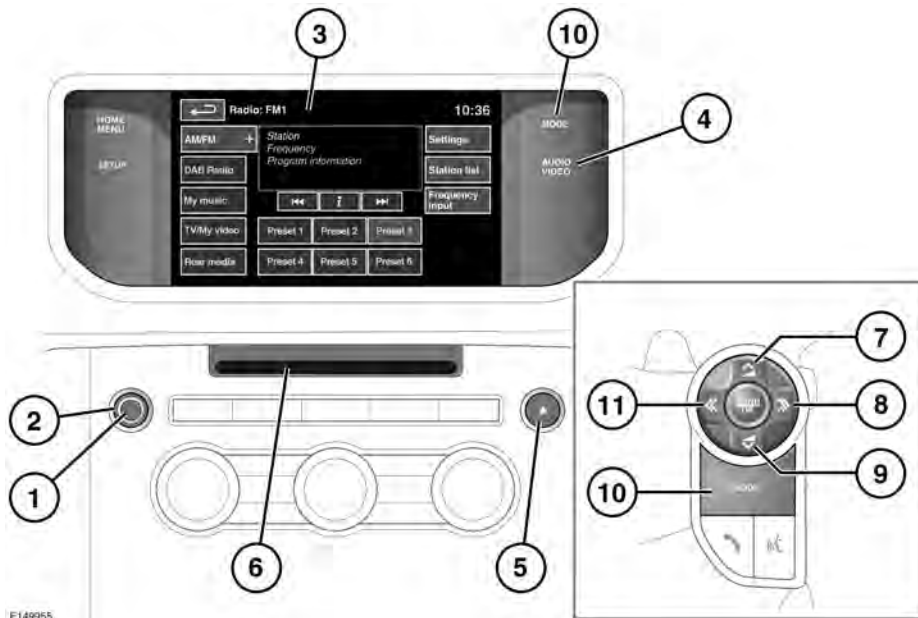

E149955

! Длительное воздействие громких звуков (более 85 децибел) может отрицательно сказаться на слухе.

1. Нажмите для включения или выключения системы.
Примечание: Аудиосистема может работать при включенном и выключенном зажигании, но всегда выключается при выключении зажигания. При необходимости включите аудиосистему снова.
2. Поверните для регулировки уровня громкости.

Примечание: Если во время воспроизведения компакт-диска (CD) уменьшить громкость до нуля, воспроизведение компакт-диска будет приостановлено. Воспроизведение возобновится при увеличении громкости.

3. Сенсорный экран.
4. **AUDIO VIDEO** (Аудио/Видео): нажмите для прямого доступа к меню **Audio/Video** (Аудио/Видео).
5. Кнопка извлечения "CD/DVD" (цифровой универсальный диск).
6. **Слот для загрузки дисков CD/DVD:**

Компакт-диски в проигрыватель вставляются только по одному, но можно загрузить до 10 дисков в хранилище CD. В хранилище компакт-дисков можно загружать компакт диски с цифровыми аудиозаписями (CDDA).

В хранилище "Stored CD" (Сохр. CD) можно загружать только диски формата CDDA.

Вставьте диск в слот, пока не почувствуете легкое сопротивление. Затем механизм проигрывателя завершит процесс установки диска.

7. Нажмите, чтобы увеличить громкость источника.

8. Поиск вперед:

Кратковременное нажатие:

- Выбор следующей предварительной настроенной радиостанции.
- Выбор следующей композиции на текущем аудиоисточнике – CD, MP3 и пр.
- При использовании телефона – переход вверх по списку вызовов или записей телефонной книги.
- Выбор следующего телеканала в списке каналов или следующего раздела DVD.

Продолжительное нажатие:

- Автоматический поиск вперед следующей радиостанции в текущем частотном диапазоне.

9. Нажмите, чтобы уменьшить громкость источника.

10. MODE:

- Нажмите и отпустите для перехода между источниками аудио-/видеосигнала.

- Нажмите и удерживайте для перехода между источниками аудио-/видеосигнала следующего уровня, например, в пункте My music (Моя музыка): iPod, Bluetooth, Stored CD (Сохраненные CD), CD.

11. Поиск назад:

Кратковременное нажатие:

- Выбор предыдущей предварительной настроенной радиостанции.
- Выбор предыдущей композиции или начала текущей композиции на выбранном аудиоисточнике – CD, MP3 и пр.
- При использовании телефона - переход вниз по списку звонков или записям телефонной книги.
- Выбор предыдущего телеканала в списке каналов или предыдущего раздела DVD.

Продолжительное нажатие:

- Автоматический поиск назад следующей радиостанции в текущем частотном диапазоне.

НАСТРОЙКИ АУДИОСИСТЕМЫ

Для доступа к меню **Audio/Video** (Аудио/Видео) нажмите аппаратную клавишу **AUDIO VIDEO** (Аудио/Видео). Нажмите программную кнопку **Settings** (Настройки) и затем выберите **Audio settings** (Настройки аудио) для доступа к меню **Audio settings** (Настройки аудио).

Регулировка настроек звучания:

1. Отрегулируйте уровень **низких частот**, **высоких частот** и **сабвуфера** с помощью программных кнопок "+" или "-".

2. Если установлена система **Meridian Surround**, нажмите **DPLIIx**, **DTS Neo:6**, **Meridian Trifield** или выберите **Stereo** (Стерео) для отключения объемного звучания.
3. Если установлена система **Meridian Signature Reference**, выберите **3D surround** (Объемный звук) и нажмите **DPLIIz**, **DTS Neo:X** или **Meridian Trifield 3D** для активации режима объемного звучания.

***Примечание:** Опции объемного звучания недоступны для определенных источников, для которых режим объемного звучания настраивается автоматически.*

Регулировка баланса:

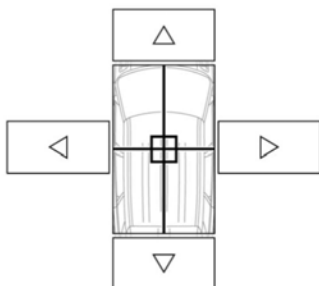

E150928

1. В меню настроек звука выберите **Balance/Fade** (Баланс).
2. Нажимая на кнопки со стрелками, переместите фокус звука в нужную зону автомобиля. Можно также коснуться точки фокуса звука и "перетащить" ее в нужное место.

ЗАГРУЗКА ДИСКОВ

- ⚠ Не применяйте силу, вставляя диск в лоток.

- ⚠ Не следует пользоваться CD или DVD дисками неправильной формы и с приклеенной защитной пленкой или самоклеящимися этикетками.
- ⚠ Проигрыватель компакт-дисков воспроизводит только такие диски, которые соответствуют аудиостандарту Red Book. Воспроизведение компакт-дисков, не соответствующих данному стандарту, не гарантируется.
- ⚠ Не гарантируется нормальное воспроизведение записываемых (CD-R) и перезаписываемых (CD-RW) дисков.
- ⚠ Нормальное воспроизведение записываемых дисков (DVD-R и DVD+R) может оказаться невозможным.
- ⚠ Двухформатные двусторонние диски (формат DVD Plus, CD-DVD) толще обычных дисков, поэтому их воспроизведение не гарантируется и подобные диски могут застревать.

Рекомендуется использовать только высококачественные недеформированные диски диаметром 12 см (4,7 дюйма).

Проигрыватель воспроизводит компакт-диски типа CDDA (компакт-диск с цифровой аудиозаписью) и файлы MP3, WMA, WAV и AAC.

CD/DVD-проигрыватель имеет слот только для одного CD или DVD диска, но позволяет загружать до 10 дисков в виртуальное хранилище.

В виртуальное хранилище можно загружать только диски типа CDDA.

ДИАЛОГОВАЯ ПОМОЩЬ

Диалоговая помощь позволяет пассажирам передних или задних сидений говорить друг с другом, используя аудиосистему салона.

Элементы управления диалоговой помощью находятся в меню **Setup** (Настройка) сенсорного экрана. См. **102, НАСТРОЙКА СЕНСОРНОГО ЭКРАНА.**

Меню диалоговой помощи имеет 3 пункта:

- **Off** (Выкл.): нажмите, чтобы включить/выключить систему.
- **Low** (Низкая): нажмите, чтобы выбрать низкую громкость.
- **High** (Высокая): нажмите, чтобы выбрать высокую громкость.

ЛИЦЕНЗИИ



E135227



E145345



E145346



E132539

Изготовлено по лицензии компании Dolby Laboratories.

Dolby, Pro Logic и символ DD являются зарегистрированными товарными знаками Dolby Laboratories.



E132540



E145347

Произведено по лицензии в соответствии с патентами США №: 5,451,942; 5,956,674; 5,974,380; 5,978,762; 6,487,535; 7,003,467 и другими выданными или находящимися на рассмотрении патентами в США и других странах. DTS, Symbol и Neo:6 являются зарегистрированными торговыми марками, логотипы DTS Digital Surround и DTS являются товарными знаками DTS Inc. Продукт включает программное обеспечение. © DTS, Inc. Все права защищены.



E132541



E132542

Произведено по лицензии в соответствии с патентами США №: 5,451,942; 5,956,674; 5,974,380; 5,978,762; 6,487,535 и другими выданными или находящимися на рассмотрении патентами в США и других странах. DTS и Symbol являются зарегистрированными торговыми марками, логотипы DTS 2.0+ Digital Out и DTS являются товарными знаками DTS Inc. Продукт включает программное обеспечение. © DTS, Inc. Все права защищены.



E132543

Сертифицировано DivX Certified® для воспроизведения видеозаписей DivX®. DivX®, DivX Certified® и соответствующие логотипы являются зарегистрированными товарными знаками DivX, Inc. и используются по лицензии.

О ВИДЕОФОРМАТЕ DIVX: DivX® – это цифровой видеоформат, разработанный компанией DivX, Inc. Это устройство имеет официальный сертификат DivX Certified для воспроизведения видеозаписей DivX. Информация и программные средства по преобразованию файлов в формат DivX содержатся на сайте www.divx.com.

О DIVX ВИДЕО ПО ЗАПРОСУ: для воспроизведения контента DivX VOD (видео по запросу) данное устройство, имеющее сертификат DivX Certified®, необходимо зарегистрировать. Для генерирования регистрационного кода в меню **Setup** (Настройки) устройства перейдите в раздел "DivX VOD" (DivX видео по запросу (VOD)).

1. Перейдите по следующему пути: **Home Menu** (Главное меню) – **Audio/Video** (Аудио/Видео) – **TV/My video** (ТВ/Мое видео) – **Settings** (Настройки) – **VOD** (Видео по запросу).
2. На экране отобразится восьмизначный цифровой код. Это уникальный DivX-код вашего устройства. Запишите этот код и сохраните для использования в будущем.

Получив код, зарегистрируйтесь на сайте <http://vod.divx.com> и ознакомьтесь с информацией о DivX VOD.

Защищено одним или несколькими патентами США: 7,295,673; 7,460,668; 7,515,710; 7,519,274.



E132544

Технология распознавания музыки, видеозаписей и связанные с ней данные предоставляются компанией Gracenote®. Gracenote – это отраслевой стандарт в технологии распознавания музыки и доставке связанных с ней данных. Для получения дополнительной информации посетите сайт www.gracenote.com.

CD, DVD, Blu-ray диски, музыка, видеозаписи и связанные с ними данные от компании Gracenote Inc. © Gracenote, с 2000 по настоящее время. Программное обеспечение Gracenote © Gracenote, с 2000 по настоящее время. С данным продуктом или услугой связаны патенты Gracenote. Неполный перечень применимых патентов Gracenote приведен на сайте Gracenote. Gracenote, CDDb, MusicID, MediaVOCS, логотип и эмблема Gracenote, логотип "Powered by Gracenote" являются зарегистрированными знаками или торговыми марками компании Gracenote в США и/или других странах.

ЛИЦЕНЗИОННОЕ СОГЛАШЕНИЕ С КОНЕЧНЫМ ПОЛЬЗОВАТЕЛЕМ GRACENOTE®

Данное приложение или устройство содержит программное обеспечение от компании Gracenote Inc, расположенной в г. Эмеривилл штата Калифорния (Gracenote). Программное обеспечение от компании Gracenote (Программное обеспечение Gracenote) позволяет данному приложению идентифицировать диски и файлы, и получать данные, связанные с музыкальными записями, включая названия, исполнителей, композиции и заголовки (Данные Gracenote), от серверов в Интернете или из встроенных баз данных (Серверы Gracenote) и выполнять другие функции. Вы можете использовать данные Gracenote только посредством функций для конечного пользователя, встроенных в данное приложение или устройство.

Вы соглашаетесь использовать данные Gracenote, Программное обеспечение Gracenote и серверы Gracenote только в личных некоммерческих целях. Вы соглашаетесь не переуступать, не копировать и не передавать программное обеспечение Gracenote и любые данные Gracenote третьим лицам. **ВЫ СОГЛАШАЕТЕСЬ ПОЛЬЗОВАТЬСЯ ДАННЫМИ GRACENOTE, ПРОГРАММНЫМ ОБЕСПЕЧЕНИЕМ GRACENOTE И СЕРВЕРАМИ GRACENOTE ТОЛЬКО НА ОГОВОРЕННЫХ В ДАННОМ СОГЛАШЕНИИ УСЛОВИЯХ.**

Общие сведения об аудио/видеосистеме

Вы соглашаетесь с тем, что в случае нарушения этих ограничений действие вашей неисключительной лицензии на использование данных Gracenote, программного обеспечения Gracenote и серверов Gracenote прекратится. В случае прекращения действия лицензии вы соглашаетесь прекратить всякое использование данных Gracenote, программного обеспечения Gracenote и серверов Gracenote. Компания Gracenote сохраняет все права, в том числе права собственности на данные Gracenote, программное обеспечение Gracenote и серверы Gracenote. Ни при каких обстоятельствах компания Gracenote не несет ответственности за оплату любой предоставляемой вами информации. Вы соглашаетесь с тем, что компания Gracenote Inc. от своего имени может потребовать от вас соблюдения этих прав в соответствии с данным соглашением.

В целях получения статистических данных служба Gracenote использует уникальный идентификатор для отслеживания запросов. Произвольное присвоение числового идентификатора позволяет службе Gracenote вести подсчет запросов без получения личной информации о пользователе. Дополнительную информацию см. на сайте Gracenote в разделе "Политика конфиденциальности службы Gracenote".

Программное обеспечение Gracenote и каждый элемент данных Gracenote лицензируются на условиях "КАК ЕСТЬ". Gracenote не делает никаких заявлений и не дает каких-либо гарантий, прямых или косвенных, в отношении точности каких-либо данных Gracenote, полученных с серверов Gracenote. Компания Gracenote оставляет за собой право удалять данные с серверов Gracenote или изменять категории данных по любым причинам, которые она сочтет достаточными. Gracenote не дает гарантии безошибочной или бесперебойной работы программного обеспечения Gracenote или серверов Gracenote. Gracenote не обязана предоставлять пользователю новые усовершенствованные или дополнительные типы или категории данных, которые Gracenote по своему усмотрению может предоставлять в будущем, и оставляет за собой право прекратить предоставление услуг в любое время.

КОМПАНИЯ GRACENOTE
ОТКАЗЫВАЕТСЯ ОТ
ПРЕДОСТАВЛЕНИЯ КАКИХ-ЛИБО
ГАРАНТИЙ, ПРЯМЫХ ИЛИ
ПОДРАЗУМЕВАЕМЫХ, ВКЛЮЧАЯ, БЕЗ
ОГРАНИЧЕНИЯ, ПОДРАЗУМЕВАЕМЫЕ
ГАРАНТИИ ТОВАРНОЙ
ПРИГОДНОСТИ, ПРИГОДНОСТИ ДЛЯ
ДОСТИЖЕНИЯ ОПРЕДЕЛЕННОЙ
ЦЕЛИ, ВЛАДЕНИЯ ИЛИ ОТСУТСТВИЯ
НАРУШЕНИЯ КАКИХ-ЛИБО ПРАВ.
КОМПАНИЯ GRACENOTE НЕ
ГАРАНТИРУЕТ КАКИХ-ЛИБО
РЕЗУЛЬТАТОВ, СВЯЗАННЫХ
С ИСПОЛЬЗОВАНИЕМ
ПРОГРАММНОГО ОБЕСПЕЧЕНИЯ ИЛИ
СЕРВЕРА GRACENOTE. НИ ПРИ
КАКИХ ОБСТОЯТЕЛЬСТВАХ
КОМПАНИЯ GRACENOTE НЕ НЕСЕТ
ОТВЕТСТВЕННОСТИ ЗА ЛЮБЫЕ
ФАКТИЧЕСКИЕ ИЛИ КОСВЕННЫЕ
УБЫТКИ, УПУЩЕННУЮ ВЫГОДУ ИЛИ
НЕДОПОЛУЧЕННУЮ ПРИБЫЛЬ.

© Gracenote, Inc. 2009

ОРГАНЫ УПРАВЛЕНИЯ РАДИО

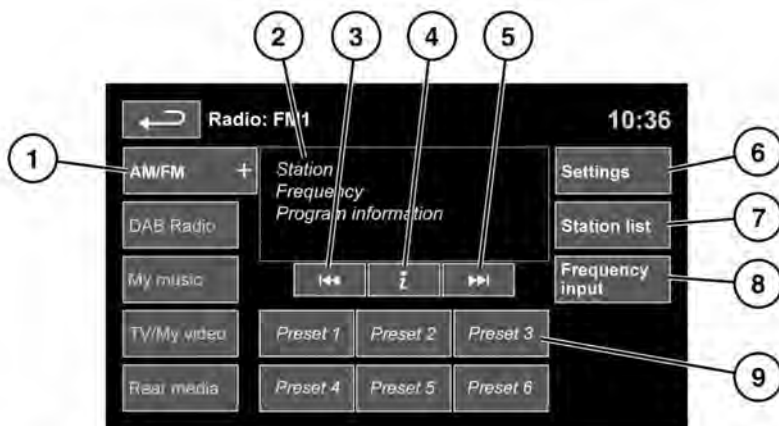

Нажмите кнопку **AUDIO/VIDEO** или программную кнопку **Audio/Video** (Аудио/Видео) в "Home menu" (Главное меню) сенсорного экрана.

1. **AM/FM**: выбор частотного диапазона. Нажмите для выбора диапазона. Включится радиостанция, использовавшаяся в данном диапазоне в прошлый раз. Нажмите еще раз, чтобы закрыть данную опцию. Окно выбора частотного диапазона закрывается автоматически после 5 секунд бездействия.
2. Отображение сведений о текущей радиостанции.
3. Поиск назад:
 - Нажмите и отпустите кнопку для автоматического поиска назад следующей радиостанции в текущем частотном диапазоне.

- Продолжительное нажатие включает режим ручного поиска. При последующих кратковременных нажатиях кнопки происходит пошаговое уменьшение частоты. При последующих длительных нажатиях кнопки выполняется поиск назад в текущем диапазоне, пока удерживается кнопка.

Примечание: Если выбран ручной поиск, функция автоматического поиска не доступна для выбора приблизительно в течение 10 секунд.

4. Информация: дополнительная информация от вещающей станции.
5. Поиск вперед:

- Нажмите и отпустите кнопку для автоматического поиска вперед следующей радиостанции в текущем частотном диапазоне.
 - Продолжительное нажатие включает режим ручного поиска. Последующие краткие нажатия пошагово изменяют частоту. При последующих длительных нажатиях кнопки выполняется поиск вперед в текущем диапазоне, пока удерживается кнопка.
- 6. Settings (Настройки):** нажимайте для просмотра и активации/деактивации следующих функций: **RDS, Traffic** (Дорожные сообщения), **News** (Новости), **AF** (Альтернативные частоты) и **REG** (Местные радиостанции). См. **221, СИСТЕМА РАДИОИНФОРМАЦИИ (RDS)**.
- 7. Station list (Список станций) (только в FM-диапазоне):** нажмите для просмотра списка доступных станций в этом частотном диапазоне. Нажимая соответствующие программные кнопки список можно упорядочить по **Frequency (Частота), Name (Назв.)** или **PTY** (поп музыка, новости, спорт и т.д.). Нажмите для выбора интересующей радиостанции. Если радиостанции упорядочены по категориям, коснитесь нужной категории для просмотра и выбора радиостанции.
- 8. Frequency input (Ввод частоты):** ввод известной частоты радиостанции в текущем диапазоне с цифровой клавиатуры. Нажмите **OK** или подождите 2 секунды для настройки на введенную частоту.
- 9. Station presets (Предустановки радиостанций):** в каждом частотном диапазоне можно сохранить в память 6 радиостанций.
- Нажмите и отпустите кнопку для настройки на радиостанцию, сохраненную в памяти в качестве предварительно настройки.
 - Нажмите и удерживайте кнопку для сохранения текущей радиостанции в памяти (при сохранении звук радио отключается, и раздается звуковой сигнал подтверждения).
 - Кнопками поиска на рулевом колесе выберите следующую или предыдущую сохраненную радиостанцию.

СИСТЕМА РАДИОИНФОРМАЦИИ (RDS)

Радиоприемник оснащен функцией RDS, позволяющей аудиосистеме принимать дополнительную информацию вместе с приемом обычного радиосигнала в диапазоне FM.

***Примечание:** Не все FM-станции передают информацию RDS.*

Чтобы просмотреть или изменить настройки RDS, выберите меню **Settings** (Настройки).

- **Traffic/News** (Дорожные сообщения/Новости): передача местной дорожной информации и новостей.
- **Regionalisation (REG)** (Местные радиостанции (REG)): предотвращает настройку на другую местную радиостанцию с более мощным сигналом.
- **Alternative Frequency (AF)** (Альтернативные частоты (AF)): выберите для автоматической перенастройки радио на альтернативную частоту с более мощным сигналом. Эта функция удобна, когда автомобиль перемещается между различными зонами вещания.

Приемник цифрового радиовещания (DAB)

ОРГАНЫ УПРАВЛЕНИЯ РАДИО DAB

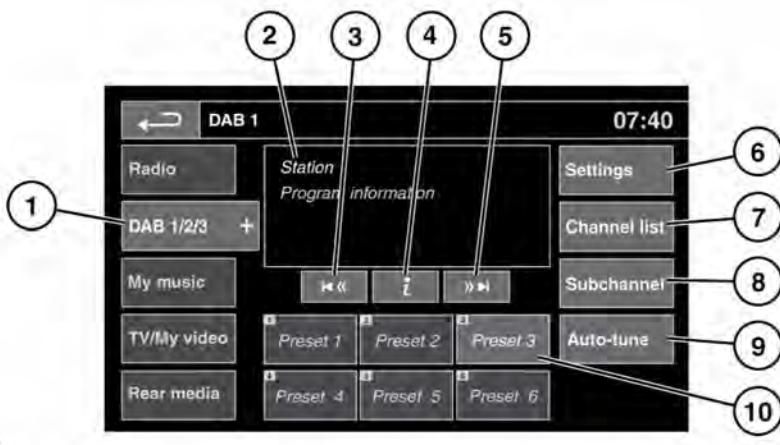

Примечание: Некоторые виды дополнительного оборудования, устанавливаемого на кузов (например, внешние устройства для хранения багажа), могут влиять на работу данной системы.

Нажмите кнопку **AUDIO/VIDEO** или программную кнопку **Audio/Video** (Аудио/Видео) в **Home menu** (Главное меню) сенсорного экрана, затем выберите кнопку **DAB Radio** (Радио DAB).

1. **DAB 1/2/3:** нажмите, чтобы просмотреть и выбрать какой-либо диапазон DAB (**DAB 1, 2** или **3**). Включится канал, использовавшийся в данном диапазоне в прошлый раз. Нажмите еще раз, чтобы закрыть данную опцию.
2. Отображение текущего канала, группы и соответствующей текстовой информации DAB.
3. Поиск назад:

- Нажмите и отпустите, чтобы найти предыдущий канал.
 - Нажмите и удерживайте, чтобы найти предыдущую группу. В новой группе выбирается первый канал.
4. Информация канала: нажмите для просмотра текстовой информации DAB и информации, передаваемой по каналам.
 5. Поиск вперед:
 - Нажмите и отпустите, чтобы найти следующий канал.
 - Нажмите и удерживайте, чтобы найти следующую группу. В новой группе выбирается первый канал.
 6. **Settings** (Настройки): нажмите, чтобы просмотреть меню настроек DAB:

Приемник цифрового радиовещания (DAB)

- **Options** (Опции): включение/выключение функций **FM Traffic** (дорожной информации) и **Link DAB** (Связь DAB), а также изменение страны цифрового радиовещания (**DAB country**) и настроек формата (**format**) цифрового радиовещания (на неподвижном автомобиле).
 - **Announcements** (Сводки): выбор тревожных сообщений и до 3 других типов сообщений (дорожные сообщения, новости и т. д.) из списка. Выбранные сводки при трансляции прерывают текущую передачу.
- 7. Channel list** (Список каналов): нажмите, чтобы просмотреть список доступных групп и каналов. Список можно отсортировать по параметрам **Ensemble** (Группа), **Channel** (Канал), **Subchannel** (Подканал) или **Category** (Категория).
- При выборе **Ensemble** (Группа) из списка отображаются все имеющиеся в этой группе каналы.
 - Сортировка по **Subchannel** (Подканал) доступна, только когда по текущему каналу транслируются подканалы.
 - Если выбрана **Category** (Категория), нажмите и выберите категорию для просмотра соответствующих каналов перед выбором из списка.
- Выбрав нужный вариант, нажмите программную кнопку "Back" (Назад) для возврата в главное меню DAB.
- 8. Subchannel** (Подканал): если по данному каналу транслируются подканалы, эта программная кнопка становится активна. Выберите, чтобы разрешить использование подканалов, затем выберите нужный подканал кнопками поиска вперед/назад.
- 9. Auto-tune** (Автонастройка): выберите для поиска всех доступных групп/каналов DAB. Автонастройку следует выполнить перед первым использованием радио DAB. Auto-tune (Автонастройка) также полезна в дальних поездках для настройки на региональные группы. Во время автонастройки на экране отображается всплывающее окно с индикацией выполнения процесса. Процесс автонастройки не влияет на текущие предварительно заданные настройки, но некоторые из них могут не действовать, если соответствующие каналы становятся недоступны (отображается **No reception** (Нет приема)).
- 10. Предварительная настройка:** для каждого диапазона DAB предусмотрено шесть сохраненных радиостанций.
- Нажмите и отпустите кнопку для настройки на радиостанцию, сохраненную в памяти в качестве предварительной настройки.
 - Нажмите и удерживайте кнопку для сохранения текущей радиостанции в памяти в качестве предварительной настройки (во время сохранения звук радио будет отключен).

Приемник цифрового радиовещания (DAB)

- Кнопками поиска на рулевом колесе выберите следующую или предыдущую сохраненную радиостанцию.

***Примечание:** При попытке выбрать сохраненный канал, который в настоящий момент недоступен или не работает, появляется сообщение **No reception** (Нет приема).*

НАСТРОЙКИ DAB-РАДИО

В меню **Settings** (Настройки):

- Если настройка **Link DAB** (Связь DAB) включена, а уровень сигнала канала падает ниже допустимого уровня, аудиосистема начнет автоматический поиск других доступных групп, в составе которых имеется канал с таким же названием.

Если альтернативный местный канал найден, через несколько секунд автоматически начнется вещание с нового канала. Если за несколько секунд канал не найден, появляется сообщение **No reception** (Нет приема).

В верхней части сенсорного экрана отображается **Link** (Связывание), если активирована **Link DAB** (Связь DAB).

- Выберите **DAB country** (Страна DAB) при въезде в другую страну. Прокрутите список стран и сделайте соответствующий выбор. Появится предложение об автоматической настройке.

***Примечание:** Во время движения эта функция не действует.*

- Выберите **DAB format** (Формат DAB), если вы едете по региону с другим цифровым диапазоном. Доступны следующие форматы:

- "L Band" (L-диапазон).
- "Band III" (Диапазон III).
- "L Band & Band III" (L-диапазон и диапазон III).
- "L Band Canada" (L-диапазон, Канада).
- "L Band Can & Band III" (L-диапазон, Канада, и диапазон III).

Появится предложение об автоматической настройке.

***Примечание:** Во время движения эта функция не действует.*

ГРУППЫ

В отличие от радио в диапазонах AM/FM, DAB передает несколько станций/каналов на одной частоте. Несколько каналов образуют группу. Некоторые каналы в группах могут иметь подканалы, что обеспечивает возможность выбора подканала для прослушивания.

Если во время движения автомобиля сигнал теряется, причиной может быть выезд за пределы вещания данной группы. Для создания нового списка групп нажмите **Auto-tune** (Автонастройка).

ОРГАНЫ УПРАВЛЕНИЯ ПОРТАТИВНЫМИ УСТРОЙСТВАМИ

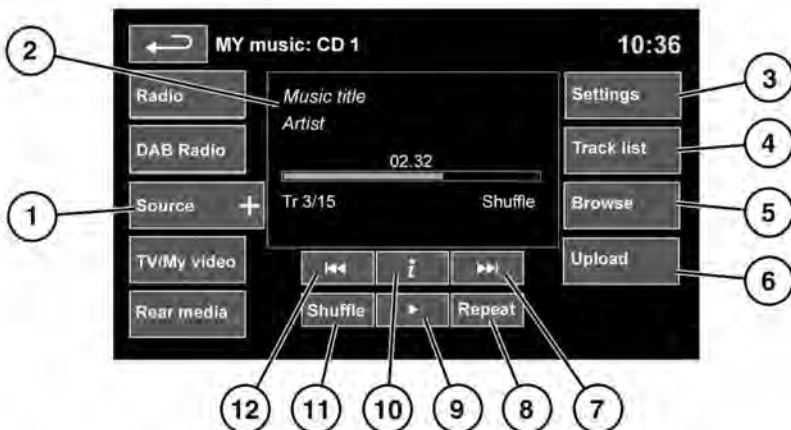

⚠ Не используйте органы управления аудиосистемой и не допускайте, чтобы аудиосистема отвлекала водителя во время движения автомобиля. Отвлечение водителя от управления может привести к авариям с тяжелыми травмами или смертельным исходом.

⚠ Длительное воздействие громких звуков (более 85 децибел) может отрицательно сказаться на слухе.

См. 212, ОРГАНЫ УПРАВЛЕНИЯ АУДИО/ВИДЕОСИСТЕМОЙ.

Нажмите кнопку **AUDIO/VIDEO** или программную кнопку **Audio/Video** (Аудио/Видео) в **Home menu** (Главное меню) сенсорного экрана, затем выберите кнопку **My music** (Моя музыка).

My music (Моя музыка) включает устройства CD, iPod, USB, AUX и **Bluetooth**®.

В информационно-развлекательной системе максимальной комплектации предусмотрена также функция "Stored CD" (Сохраненные CD).

1. Нажмите значок **Source** (Источник), чтобы отобразить все опции. Выберите опцию.

***Примечание:** Уровень громкости и качество звучания устройств, подключаемых к дополнительному входу, может существенно отличаться.*

2. Отображение информации о текущей композиции, включая время с начала воспроизведения. Часть этих сведений также отображается на щитке приборов.

Примечание: Информация будет отображаться только для тех подключенных устройств, которых поддерживают теги ID3.

3. **Settings** (Настройки): включение и выключение дорожных сообщений и выпусков новостей. Кроме того, для устройств, поддерживающих воспроизведение MP3, можно выбирать в списке количество композиций, которые будут пропускаться при нажатии кнопок со стрелками для перемещения по списку.
4. **Track list** (Список дорожек): выберите для просмотра списка дорожек текущего компакт-диска или сохраненного диска. Чтобы начать воспроизведение, нажмите на названии дорожки.
5. **Browse** (Обзор): только для режимов iPod, USB и сохраненных CD-дисков.
 - Выберите для просмотра содержимого подключенного устройства. Отображение содержимого определяется файловой структурой.
 - Выберите файл для воспроизведения (окно обзора останется). Выберите папку или подпапку для просмотра ее содержимого.
 - Для возврата в меню управления нажмите программную кнопку "назад".

Примечание: Если iPhone подключен через USB-провод для воспроизведения аудиофайлов или зарядки телефона, воспроизведение аудио через беспроводную технологию **Bluetooth®** отключается.

6. **Upload** (Загрузка): применимо только для меню "Stored CD" (Сохраненные CD).
Просмотр компакт-дисков в хранилище CD и управление ими.
 - Для загрузки в хранилище компакт-диска, установленного в проигрыватель, нажмите **Upload** (Загрузка) рядом с пустым слотом. Доступно 10 слотов.
 - Если хранилище CD заполнено, выберите **Replace** (Замена) для перезаписи существующего диска.

В обоих случаях открывается всплывающее окно подтверждения. Для продолжения нажмите **Yes** (Да).

Примечание: Время загрузки зависит от типа содержимого. Отображается счетчик %. Другие функции можно выбирать в ходе загрузки.
7. **Пропуск/поиск вперед:**
 - Нажмите и отпустите кнопку для перехода к следующей композиции.
 - Нажмите и удерживайте кнопку для перемотки текущей композиции вперед. При отпускании программной кнопки воспроизведение возобновляется.
8. **Repeat** (Повтор):
В режиме **CD**:

- Нажмите и отпустите кнопку, чтобы текущая композиция повторялась, пока режим "Repeat" (Повтор) не будет отменен. На дисплее появится **Repeat track** (Повтор дорожки).
- Нажмите и отпустите кнопку еще раз, чтобы текущий сохраненный CD (или папка с дисками MP3) повторялся, пока режим повтора не будет отменен. На дисплее появится **Repeat disc** (Повтор диска) или **Repeat folder** (Повтор папки).
- Нажмите и отпустите кнопку в третий раз, чтобы отменить режим повтора.

Примечание: При нажатии кнопки **Shuffle**

(Смешивание/Воспроизведение в случайном порядке) режим повтора отменяется, но опцию **Repeat track** (Повтор дорожки) можно выбрать при включенном режиме воспроизведения в случайном порядке (при этом отменяется выбранный ранее режим воспроизведения в случайном порядке).

В режиме **USB** или **iPod**:

- Выберите для повтора текущей композиции.
- Нажмите еще раз для повтора текущей папки (USB) или отмены режима повтора (iPod). Нажмите еще раз для отмены режима повтора в режиме USB.

Примечание: Режим "Repeat" (Повтор) недоступен для устройств **Bluetooth®**.

Примечание: При выборе **Shuffle** (Смешивание/Воспроизведение в случайном порядке) режим повтора отменяется.

9. **Pause/Play** (Пауза/воспроизведение): выберите для приостановки воспроизведения. Для возобновления воспроизведения нажмите кнопку еще раз.
10. **"Information"** (Информация): дополнительная информация о текущей композиции.
11. **Shuffle** (Смешивание/воспроизведение в случайном порядке):
 - Нажмите и отпустите для воспроизведения в произвольном порядке композиций на текущем CD, в папке MP3, в папке USB или в списке воспроизведения iPod. Появится сообщение **Shuffle** (Смешивание/Воспроизведение в случайном порядке).
 - Нажмите еще раз и отпустите для воспроизведения в случайном порядке композиций на дисках CD, MP3, в папках USB, композиций на переносном устройстве или композиций, загруженных в хранилище CD. На дисплее появится **Shuffle all** (Смешать все/Воспроизвести все в случайном порядке).
 - Нажмите и отпустите снова для отмены режима воспроизведения в случайном порядке.
12. **Пропуск/сканирование назад:**

Примечание: Для устройств **Bluetooth®** режим воспроизведения в случайном порядке недоступен.

- Нажмите и отпустите кнопку не позднее, чем через три секунды после начала воспроизведения, чтобы перейти к предыдущей композиции.
- Нажмите и отпустите кнопку не ранее, чем через три секунды после начала воспроизведения, чтобы перейти к началу текущей композиции.
- Нажмите и удерживайте кнопку для перемотки текущей композиции назад. При отпускании программной кнопки воспроизведение возобновляется.

ПОДКЛЮЧЕНИЕ ПОРТАТИВНЫХ УСТРОЙСТВ

Портативные устройства подключаются к блоку, расположенному в вещевом ящике. Пассажиры на задних сиденьях могут использовать для подключения разъемы задней части центральной консоли. Предусмотрено подключение следующих портативных устройств:

- Накопители USB (например, карты флэш-памяти). Накопитель должен иметь формат файловой системы FAT или FAT32.
- iPod (предусмотрена поддержка iPod Classic, iPod Touch, iPhone и iPod Nano, полная функциональность для более ранних моделей не гарантируется). Функциональность iPod Shuffle не гарантируется.

- Устройства, подключаемые через дополнительный вход (персональные аудиоустройства, проигрыватели MP3 и все модели iPod).

Примечание: Для устройств, подключаемых через дополнительный вход, управление с помощью сенсорного экрана не предусмотрено.

При подключении устройств iPod, накопителей или устройств Bluetooth® управлять ими и выполнять поиск можно с сенсорного экрана. Многие кнопки управления аналогичны тем, что используются при воспроизведении компакт-дисков.



Покидая автомобиль, отсоединяйте iPod. Несоблюдение этого правила может привести к разряду батареи iPod.

Примечание: Аудиосистема воспроизводит файлы формата MP3, WMA и AAC.

Чтобы качество воспроизведения было максимальным, для мультимедийных файлов на устройствах USB и iPod рекомендуется сжатие без потерь. В случае сжатия файлов битрейт должен быть не менее 192 кбит/с (настоятельно рекомендуется более высокий битрейт).

Примечание: iPod® – товарный знак Apple Computer Inc., зарегистрированный в США и других странах.

Примечание: Некоторые MP3-проигрыватели имеют собственную файловую систему, не поддерживаемую данной аудиосистемой. Чтобы использовать такой MP3-проигрыватель, необходимо перевести его в режим съемного устройства USB или в режим накопителя большой емкости. В этом случае можно воспроизводить музыкальные композиции, перенесенные на устройства только в этих режимах.

Список совместимых устройств Bluetooth® можно найти на сайте Land Rover по адресу www.landrover.com.

Перечисленные на сайте устройства Bluetooth® были проверены на совместимость с автомобилями Land Rover. Функционирование зависит от версии программного обеспечения устройства и состояния батареи. Гарантию на устройство предоставляет его производитель, а не компания Jaguar Land Rover Limited.

ПОДКЛЮЧЕНИЕ УСТРОЙСТВ

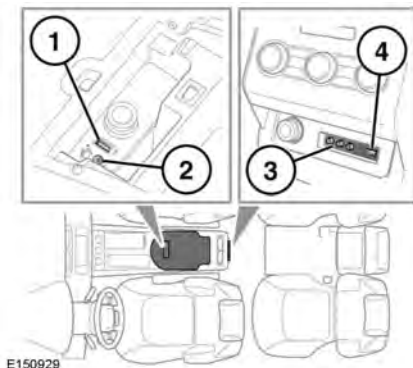

E150929

! Перед подсоединением устройства к аудиосистеме автомобиля прочтите инструкции производителя. Убедитесь, что устройство подходит для применения и соответствует всем инструкциям по подсоединению и работе. Несоблюдение данного требования может привести к повреждению аудиосистемы автомобиля или подключаемого устройства.

Подключите устройство в соответствующее гнездо.

1. Гнезда USB.
2. Дополнительный аудиовход AUX 3,5 мм.
3. Гнезда AV мультимедийной системы в задней части салона.
4. Гнездо USB/iPod мультимедийной системы для пассажиров задних сидений.

! К порту USB разрешается подключать только аудиоустройства.

Примечание: Для подключения к гнезду USB используйте кабель из комплекта устройства.

Примечание: Использовать концентратор USB для подключения нескольких USB-устройств к аудиосистеме нельзя.

Примечание: При подключении устройств к гнездам USB выполняется их подзарядка. Если устройство полностью разряжено, то воспроизведение недоступно.

Примечание: В некоторых случаях при подключении iPhone через USB-кабель для воспроизведения музыки и через **Bluetooth®** для использования других функций телефона, воспроизведение аудио будет возможным только через соединение, подключенное последним. Например, если **Bluetooth®** является последним подключением, выполненным с iPhone, и подсоединяется провод iPod, по проводу iPod звук через динамики воспроизводиться не будет. Информация о названии композиции и времени по-прежнему будет отображаться на экране. Воспроизведение звука через динамики осуществляется только в случае выбора пользователем аудиорежима на устройстве с беспроводной технологией **Bluetooth®**. Для решения этой проблемы отсоедините и повторно подсоедините USB-провод вашего устройства, выберите в вашем iPod или iPhone значок **Bluetooth** и во всплывающем окне выберите **Dock Connector** (Док-разъем).

При подключении iPod воспроизведение начинается с записи, на которой оно остановилось в прошлый раз, при условии что батарея iPod не разряжена.

Примечание: Такие функции, как **Repeat** (Повтор) и **Mix** (Воспроизведение в случайном порядке), действуют в отношении текущего устройства, и после переключения на другое устройство их необходимо активировать заново.

Аудиовход AUX 3,5 мм позволяет подключать дополнительное оборудование (например, персональный MP3- стереопроигрыватель, портативные навигаторы и т.д.) к аудиосистеме автомобиля.

Примечание: iPod shuffle можно подключать через аудиовход AUX.

Примечание: В автомобилях, оснащенных мультимедийной системой в задней части салона, предусмотрены дополнительные аудио/видео гнезда. Это позволяет подключать к задним DVD-экранам различное дополнительное оборудование (такое как консоль для видеоигр). За информацией по установке обратитесь к инструкциям изготовителя.

ВОСПРОИЗВЕДЕНИЕ С ПОРТАТИВНОГО УСТРОЙСТВА

Если используется накопитель USB или поддерживаемое устройство iPod, то управлять воспроизведением композиций с них можно с помощью сенсорного экрана.

Если используется устройство **Bluetooth®**, то управлять воспроизведением композиций с него можно также с помощью сенсорного экрана, однако некоторые функции управления будут недоступны.

Если используется портативное устройство, подключенное к аудиовходу AUX, то управлять воспроизведением композиций необходимо с самого устройства.

- ❗ Land Rover не рекомендует использовать внешний жесткий диск с интерфейсом USB во время движения автомобиля. Эти устройства не предназначены для использования в автомобиле и могут быть повреждены.

ПОДКЛЮЧЕНИЕ НЕСКОЛЬКИХ УСТРОЙСТВ

- ❗ К порту USB разрешается подключать только аудиоустройства.

К интерфейсу для портативных устройств можно подключить одновременно несколько устройств, переключаясь между ними с помощью сенсорного экрана. Для переключения режимов нажимайте кнопки **iPod**, **USB**, **Bluetooth** или **AUX** (Дополнительный вход).

Устройство, подключенное первым, остается активным до переключения на следующее устройство.

Если после переключения на другое устройство вернуться назад к первому устройству, воспроизведение начнется с того места, на котором оно было остановлено на первом устройстве (только для устройств USB и iPod).

***Примечание:** Использовать концентратор USB для подключения нескольких USB-устройств к аудиосистеме нельзя.*

***Примечание:** При подключении устройств к разъемам iPod и USB выполняется их подзарядка, но если устройство полностью разряжено, воспроизведение не начнется.*

***Примечание:** Такие функции, как **Repeat** (Повтор) и **Shuffle** (Воспроизведение в случайном порядке) действуют только для текущего устройства, поэтому после переключения на другое устройство их необходимо включать заново.*

СОПРЯЖЕНИЕ И ПОДКЛЮЧЕНИЕ С ПОМОЩЬЮ МУЛЬТИМЕДИЙНОГО ПРОИГРЫВАТЕЛЯ

Для получения дополнительной информации о технологии беспроводной связи **Bluetooth®** см. **252, ИНФОРМАЦИЯ О СИСТЕМЕ BLUETOOTH®**.

***Примечание:** Процедура сопряжения и подключения переносного устройства к автомобильной системе с использованием самого переносного устройства может отличаться в зависимости от его модели.*

1. Включите зажигание и убедитесь, что сенсорный экран активен.
2. В **Home menu** (Главное меню) выберите **Audio/Video** (Аудио/Видео), затем нажмите программную кнопку **My music +** (Моя музыка +).
3. Нажмите **Bluetooth**.
4. Откроется меню. Выберите **Change device** (Сменить устройство).
5. Выберите опцию **Device to vehicle** (Устройство к автомобилю).

***Примечание:** Режим обнаружения системы **Bluetooth®** включается только на 3 минуты.*

6. Выполните поиск устройств **Bluetooth®** с портативного устройства. На некоторых переносных устройствах этот процесс называется сопряжением нового устройства. Для получения дополнительной информации см. инструкцию к устройству.
7. После обнаружения системы **Bluetooth®** автомобиля следуйте указаниям на экране. При появлении запроса нажмите **Yes** (Да) для подтверждения сопряжения. Ваше устройство или система автомобиля запросит PIN-код (персональный идентификационный номер). При поступлении такого запроса введите выбранный вами PIN и нажмите **OK** для подтверждения.
8. Введите этот же PIN-код на втором устройстве.
9. После того как сопряжение и подключение устройства к системе было выполнено, перед переходом к экрану **My music** (Моя музыка), **Bluetooth** отображается подтверждающее сообщение.

***Примечание:** Некоторые портативные устройства не подключаются автоматически, и их следует подключать вручную через устройство или при помощи функции **Change device** (Сменить устройство).*

ПОРТАТИВНЫЕ УСТРОЙСТВА: СОПРЯЖЕНИЕ И ПОДКЛЮЧЕНИЕ С ПОМОЩЬЮ СЕНСОРНОГО ЭКРАНА

Для получения дополнительной информации о технологии беспроводной связи **Bluetooth®** см. **252, ИНФОРМАЦИЯ О СИСТЕМЕ BLUETOOTH®**.

1. Включите функцию **Bluetooth** вашего устройства. Убедитесь, что устройство находится в режиме видимости для обнаружения системой **Bluetooth** (дополнительную информацию можно найти в руководстве по эксплуатации устройства).
2. Включите зажигание и убедитесь, что сенсорный экран активен.
3. В главном меню **Home** выберите **Audio/Video** (Аудио/Видео), затем **My music** (Моя музыка).
4. Нажмите **Bluetooth**.
5. Откроется меню. Выберите **Change device** (Сменить устройство).
6. Выберите опцию **Vehicle to device** (Автомобиль к устройству).
7. Найдите устройство в списке и выберите соответствующую опцию **Pair and connect** (Сопряжение и подключение).

***Примечание:** При обнаружении более пяти устройств для просмотра всего списка пользуйтесь прокруткой.*
8. При поступлении соответствующего запроса введите в устройство PIN-код. Дополнительную информацию см. в руководстве по эксплуатации телефона.

9. После сопряжения и подключения вашего устройства к системе подтверждающее сообщение отображается перед переходом к экрану **My music** (Моя музыка), **Bluetooth**.

***Примечание:** Поскольку поиск устройств **Bluetooth** занимает некоторое время, перед началом поиска устройств **Bluetooth** рекомендуется отключить функцию таймаута возврата в главное меню. Эту настройку можно изменить в меню **Set-up** (Настройка), **Screen** (Экран), **Time out home** (Таймаут возврата в главное меню).*

СМЕНА ИЛИ ОТКЛЮЧЕНИЕ УСТРОЙСТВ

1. Выберите в меню пункт **Change device** (Сменить устройство).
2. Выберите **Disconnect** (Отсоединить). Откроется всплывающее окно подтверждения, и можно будет использовать опцию **Search new** (Поиск нового устройства) или выбрать другое устройство в списке сопряженных устройств.

ОРГАНЫ УПРАВЛЕНИЯ ТЕЛЕВИЗИОННОЙ СИСТЕМОЙ

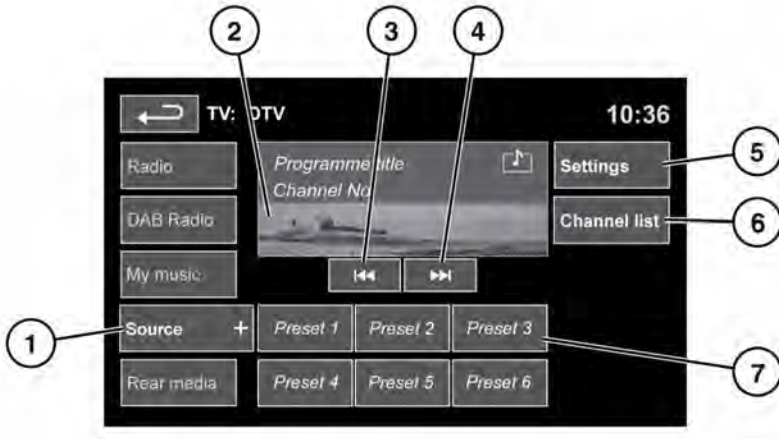

Нажмите кнопку **AUDIO/VIDEO** или программную кнопку **Audio/Video** (Аудио/Видео) в **Home menu** (Главное меню) сенсорного экрана, затем выберите кнопку **TV/My Radio** (ТВ/Мое видео).

1. Нажмите **Source** (Источник) для просмотра и выбора цифрового (**DTV 1** (DTV 1 – цифр.) или **DTV 2 – Digital** (DTV 2 – цифр.)) или аналогового (**TV – Analogue** (ТВ – аналог.)) телевидения, CD/DVD, USB или iPod.
При переключении между аналоговым и цифровым диапазонами отображается канал, использовавшийся в выбранном диапазоне в прошлый раз. При переключении между цифровыми диапазонами отображается текущий канал.

Примечание: Меню **TV/My video** (ТВ/Мое видео) закрывается через 5 секунд бездействия.

2. Экран предварительного просмотра телепрограммы: коснитесь для перехода в полноэкранный режим. Элементы управления и информацию телегида (EPG) можно вывести в любое время, коснувшись экрана.
Для возврата из режима полноэкранный просмотра в режим предварительного просмотра длительно нажмите пальцем на окне полноэкранный просмотра.
3. Поиск назад: просмотр предыдущего телеканала в списке.
4. Поиск вперед: просмотр следующего телеканала в списке.
5. **Settings** (Настройки): включение и отключение дорожных сообщений и выпусков новостей, выбор аналогового ТВ или альтернативных форматов аналогового телевидения при поездках в другие страны.

Примечание: Смена страны не влияет на цифровое телевидение.

6. **Channel list** (Список каналов): просмотр алфавитного списка всех доступных телеканалов.
- Также выводится небольшое окно предварительного просмотра текущего канала и название программы.
 - Нажмите на один канал в списке, чтобы вывести этот канал и его название в окне предварительного просмотра.
 - Коснитесь окна предварительного просмотра канала для начала просмотра.

Примечание: Телевизионная система постоянно проверяет наличие каналов, поэтому некоторые каналы в списке иногда могут быть недоступны (например, когда автомобиль перемещается между различными зонами вещания).

Примечание: После смены телевизионного формата одной страны на другой, список каналов будет пустым, пока не будут найдены все каналы.

7. Предварительно сохраненные телеканалы:
- Нажмите и удерживайте, чтобы сохранить текущий канал в качестве предварительной настройки. Название канала будет отображаться на программной кнопке.
 - Нажмите и отпустите для выбора канала, сохраненного в данной предварительной настройке.

Примечание: В сохраненных предварительных настройках содержатся сведения, указывающие страну, где они сохранялись. При выборе конкретной предварительной настройки также выбирается телевизионный формат для той страны, где она была сохранена. Поскольку в различных странах используются разные форматы аналогового телевидения, может возникнуть ситуация, когда список аналоговых каналов будет пустым.

Информация об использовании органов управления аудио/видео на аудиосистеме и на рулевом колесе приведена в **212, ОРГАНЫ УПРАВЛЕНИЯ АУДИО/ВИДЕОСИСТЕМОЙ.**

ОРГАНЫ УПРАВЛЕНИЯ МУЛЬТИМЕДИЙНЫМ ПРОИГРЫВАТЕЛЕМ

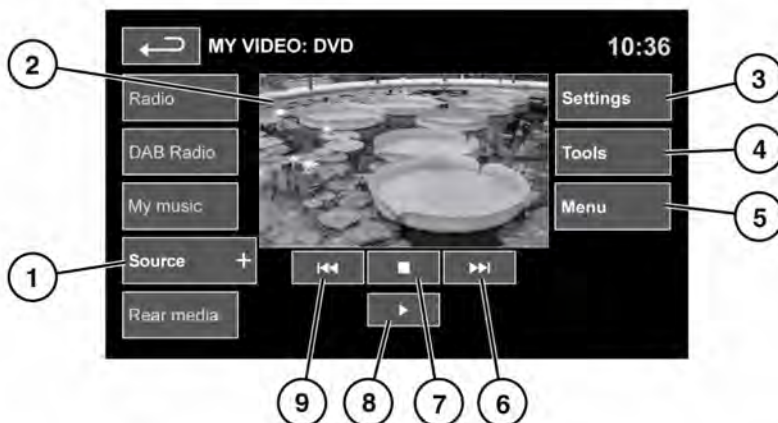

E151181

Нажмите кнопку **AUDIO/VIDEO** или программную кнопку **Audio/Video** (Аудио/Видео) в **Home menu** (Главное меню) сенсорного экрана, затем выберите кнопку **TV/My Radio** (ТВ/Мое видео).

1. **Source** (Источник): выбор диапазона телевизора/видеовхода. Коснитесь кнопки для просмотра и выбора DVD или другого формата видеоносителя (CD/USB) при условии, что они имеются. Выбранный источник отображается на экране.

Примечание: Меню **TV/My video** (ТВ/Мое видео) закрывается через 5 секунд бездействия.

2. Экран предварительного просмотра сведений о видеоносителе: коснитесь для перехода в полноэкранный режим. Элементы управления можно вывести в любое время, коснувшись экрана.

Для возврата из режима полноэкранный просмотра в режим предварительного просмотра длительно нажмите пальцем на окне полноэкранный просмотра.

3. **Settings** (Настройки): в зависимости от типа видеоматериала в настройках могут присутствовать 3 подменю: **Options** (Опции), **VOD** (Видео по запросу) и **Audio settings** (Настройки аудио). **VOD** (Видео по запросу) позволяет воспроизводить контент DivX VOD с видеоносителя. При нажатии программной кнопки VOD отобразится восьмизначный цифровой код регистрации. Проигрыватель должен быть зарегистрирован на сайте DivX. См. **215, ЛИЦЕНЗИИ**.
4. **Tools** (Сервис): доступны следующие опции:

- "GOTO" (ПЕРЕХОД): меню GOTO позволяет получить доступ к отдельным фрагментам видеоматериала по **Chapter** (Раздел) или **Title number** (Номер заголовка).
 - Субтитры.
 - Ракурс.
 - Audio (Аудио).
 - Верхнее меню.
5. **Menu** (Меню): просмотр меню видеоносителей. В некоторых окнах вместо этой кнопки может отображаться программная кнопка **Browse** (Обзор).
 6. Поиск вперед: выберите для просмотра следующей главы DVD или для прокрутки файлов видеисточника.
 7. Выберите для приостановки воспроизведения. При втором нажатии воспроизведение останавливается и DVD-диск устанавливается в начало.
 8. Выберите для включения/возобновления воспроизведения.
 9. Поиск назад: выберите для просмотра предыдущей главы DVD или для прокрутки файлов видеисточника.

Для получения информации о расположении загрузочного лотка CD/DVD дисков и кнопки извлечения, использовании элементов управления аудио/видео на аудиосистеме и на рулевом колесе см. **212, ОРГАНЫ УПРАВЛЕНИЯ АУДИО/ВИДЕОСИСТЕМОЙ.**

ЗАПРЕТ ПРОСМОТРА ВИДЕО ПРИ УПРАВЛЕНИИ АВТОМОБИЛЕМ

При движении автомобиля вывод видеоизображения на дисплей автоматически блокируется. На сенсорном экране отображается окно **TV/My video** (ТВ/Мое видео) и соответствующее предупреждение о безопасности. Если установлена система с режимом двойного изображения, появляется указание включить его для пассажира. См. **240, РЕЖИМ ДВОЙНОГО ИЗОБРАЖЕНИЯ.**

ПОЛНОЭКРАННОЕ ИЗОБРАЖЕНИЕ

В полноэкранном режиме элементы управления поиском действуют так же, как и в режиме предварительного просмотра.

Для выбора опций **4:3**, **16:9** или **Zoom** (Масштаб) для увеличения изображения нажимайте на соответствующие программные клавиши.

ОРГАНЫ УПРАВЛЕНИЯ РЕЖИМОМ ДВОЙНОГО ИЗОБРАЖЕНИЯ DUAL VIEW

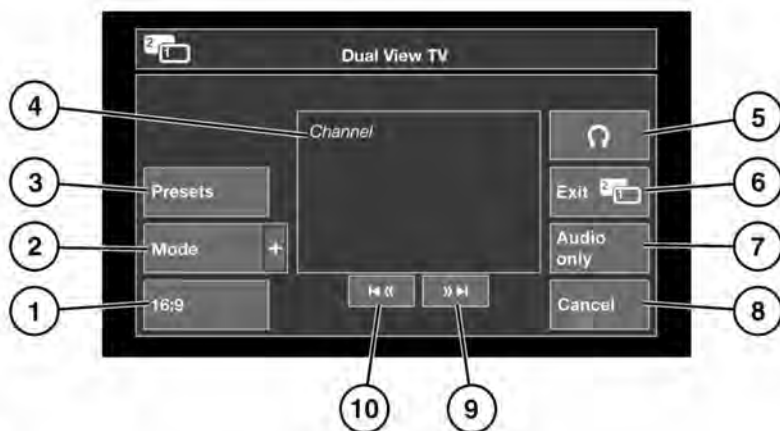

8 14 0047

1. Выбор формата изображения (**4:3**, **Zoom** (Масштабирование), **16:9**). Следующий доступный формат отображается на программной кнопке.
2. Просмотр списка всех доступных видеисточников. Для выбора источника коснитесь соответствующей программной кнопки. Откроется меню управления для данного источника.
3. Нажмите для отображения списка настроенных каналов.
Примечание: Во время движения экран предварительного просмотра отключается.
4. Сведения о текущем видеисточнике (например, название телеканала или программы).
5. Включение или отключение вывода звука на беспроводные наушники.
6. Выберите для отмены режима двойного отображения. На сенсорном экране откроется меню, которое видит водитель.
7. Выберите для сохранения воспроизведения звука данного видеисточника, когда на сенсорном экране откроется меню, которое видит водитель.
8. Выберите, чтобы закрыть всплывающее меню управления режимом двойного изображения.
9. Поиск вверх: просмотр следующего канала в списке или следующей записи на CD- или DVD-диске.
10. Поиск вниз: просмотр предыдущего канала в списке или предыдущей записи на CD- или DVD-диске.

Режим двойного отображения

Примечание: Если выбранным носителем является CD- или DVD-диск, между программными кнопками поиска отображается кнопка воспроизведения/паузы.

Примечание: Если меню управления не используется более 5 секунд, дисплей возвращается в полноэкранный режим. Для вывода меню снова нажмите кнопку режима двойного отображения.

РЕЖИМ ДВОЙНОГО ИЗОБРАЖЕНИЯ

В режиме двойного изображения передний пассажир может смотреть на сенсорном экране телевизор или видеоизображение, в то время как водитель пользуется другой системой (например, радиоприемником или навигацией).

Примечание: Когда водитель выбирает альтернативный аудиоисточник (например, радиоприемник), звук воспроизводится через динамики автомобиля. В этом случае при просмотре в режиме двойного изображения пассажир может слушать звук через беспроводные наушники.



Нажмите данную кнопку, чтобы активировать режим двойного изображения (расположена с правой стороны сенсорного экрана).

Когда включен режим двойного изображения, пассажир может нажать эту кнопку, чтобы вывести/скрыть меню управления.

Примечание: Данное меню управления также отображается на экране в окне водителя.

Примечание: В режиме двойного изображения пассажиры на заднем сиденье могут видеть сразу оба изображения.

РЕЖИМ ДВОЙНОГО ИЗОБРАЖЕНИЯ: НАУШНИКИ

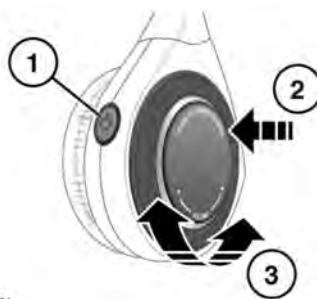

E150761

1. Нажмите для включения и выключения.
2. Нажмите для смены аудиоканала.
3. Вращайте для регулировки громкости наушников.

Мультимедийная система в задней части салона

УПРАВЛЕНИЕ МУЛЬТИМЕДИЙНОЙ СИСТЕМОЙ В ЗАДНЕЙ ЧАСТИ САЛОНА ЧЕРЕЗ СЕНСОРНЫЙ ЭКРАН

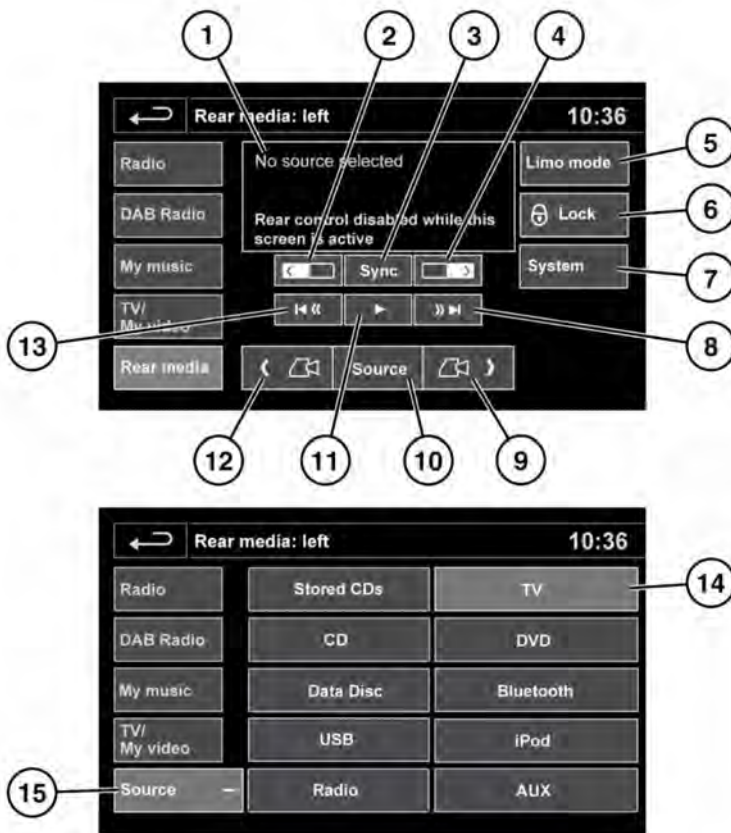

Нажмите **Rear media** (Мультимедийная система в задней части салона) в главном меню **Audio/video** (Аудио/Видео), чтобы открыть экран управления мультимедийной системой в задней части салона.

Примечание: Когда на сенсорный экран выводится основной экран управления мультимедийной системой в задней части салона, дистанционное управление данной системой блокируется.

1. Информационный дисплей.
2. Нажмите, чтобы выбрать левый задний экран.

Мультимедийная система в задней части салона

- 3. Sync** (Синхронизация): после выбора источника (см. пункты 2 и 4) нажмите **Sync** (Синхронизация), чтобы синхронизировать работу обоих экранов. После этого на обоих экранах будет отображаться сигнал с выбранного источника.

***Примечание:** Если экраны уже синхронизированы, кнопка **Sync** (Синхронизация) будет окрашена серым цветом.*

- 4.** Нажмите, чтобы выбрать правый задний экран.
- 5. Limo mode** (Режим лимузина): нажмите для включения/выключения режима лимузина. Если включен режим лимузина, задние пассажиры могут управлять всей аудиосистемой салона и любыми подключенными источниками с помощью пульта дистанционного управления.
- 6. Lock** (Блокировка): нажмите, чтобы заблокировать или разблокировать дистанционное управление мультимедийной системой из задней части салона.
- 7. System** (Система): нажмите переключатель, чтобы включить или выключить выбранную мультимедийную систему в задней части салона.
- 8.** Пропуск/поиск вперед для выбранного экрана.
- 9.** Нажмите, чтобы вывести звук с правого заднего экрана через аудиосистему салона.

***Примечание:** Функция доступна только, когда мультимедийная система в задней части салона находится в **Limo mode** (Режиме лимузина).*

- 10. Source** (Источник): нажмите, чтобы открыть меню выбора источника для мультимедийной системы в задней части салона.
- 11.** Воспроизведение/пауза для выбранного экрана.
- 12.** Нажмите, чтобы вывести звук с левого заднего экрана через аудиосистему салона.
***Примечание:** Функция доступна только, когда мультимедийная система в задней части салона находится в **Limo mode** (Режиме лимузина).*
- 13.** Пропуск/поиск назад для выбранного экрана.
- 14.** Меню выбора источника для мультимедийной системы в задней части салона: нажмите кнопку требуемого источника.
- 15. Source** (Источник): нажмите для возврата на экран управления **Rear media** (Мультимедийная система в задней части салона).

Мультимедийная система в задней части салона

ДИСТАНЦИОННОЕ УПРАВЛЕНИЕ МУЛЬТИМЕДИЙНОЙ СИСТЕМОЙ В ЗАДНЕЙ ЧАСТИ САЛОНА

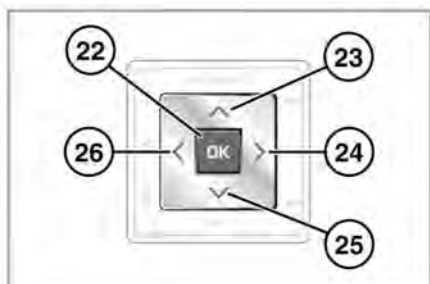
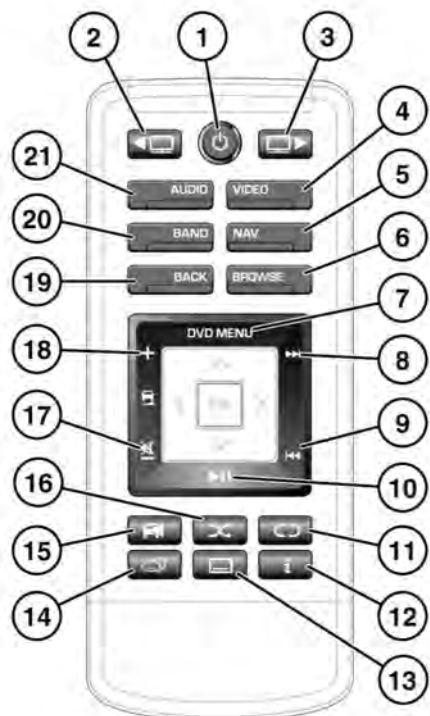

E761273

1. Нажмите и отпустите для выключения экрана. Нажмите и удерживайте, чтобы выключить мультимедийную систему в задней части салона.
2. Выбор левого экрана.
3. Выбор правого экрана.
4. Выбор источника видеосигнала.
5. Сводная информация о навигации. Только для Бразилии: выбор 1/12 сегмента экрана.
6. Список каналов ТВ/Поиск.
7. Меню DVD.
8. Следующая дорожка/файл/канал/станция.
9. Предыдущая дорожка/файл/канал/станция.
10. Воспроизведение/Пауза.
11. Повтор. Только для Бразилии: выбор режимов повтора или режима "Red".
12. Информация. Только для Бразилии: выбор режимов информации и режима "Yellow".
13. Включение/выключение субтитров. Только для Бразилии: включение/выключение субтитров и выбор режима "Green".
14. Нажмите для выбора любого из доступных ТВ-каналов.
15. Включение/выключение звука аудиосистемы автомобиля.
16. Смешивание/воспроизведение в случайном порядке. Только для Бразилии: воспроизведение в произвольном порядке и выбор режима "Blue".

17. Уменьшение громкости/выключение звука аудиосистемы автомобиля.
18. Увеличение громкости аудиосистемы автомобиля.
19. **Back** (Назад): нажмите для возврата в предыдущее меню.
20. Выбор частотного диапазона. Только для Бразилии: выбор диапазона радиочастот и интерактивного ТВ.
21. Выбор аудиоисточника.
22. **OK**: нажмите для подтверждения выбора.
23. Кнопка со стрелкой вверх*.
24. Кнопка со стрелкой вправо*.
25. Кнопка со стрелкой вниз*.
26. Кнопка со стрелкой влево*.

*Назначение этих многофункциональных кнопок изменяется в зависимости от выбранного источника.

Дистанционное управление мультимедийной системой в задней части салона также можно использовать для переключения выбранного аудиоисточника между системой динамиков автомобиля и наушниками мультимедийной системы в задней части салона. Для переключения между двумя режимами вывода нажмите кнопку (15) на пульте дистанционного управления мультимедийной системы в задней части салона.

ИСПОЛЬЗОВАНИЕ RSE (мультимедийная система в задней части салона)

Чтобы гарантировать выполнение команд, верхняя часть пульта дистанционного управления должна быть направлена на соответствующий задний экран.

Для активации системы нажмите кнопку включения/выключения мультимедийной системы в задней части салона на пульте дистанционного управления, а затем кнопку выбора нужного экрана.

После этого нажмите кнопку требуемой функции аудио или видео. Последующие команды с пульта ДУ будут управлять системой, которая использовалась последней.

Во избежание случайного включения другой системы рекомендуется обязательно выбирать необходимую систему перед осуществлением дальнейших команд.

***Примечание:** Когда пульт дистанционного управления не используется, храните его в соответствующем вещевом отсеке для предотвращения случайного повреждения.*

Мультимедийная система в задней части салона

МУЛЬТИМЕДИЙНАЯ СИСТЕМА В ЗАДНЕЙ ЧАСТИ САЛОНА: НАУШНИКИ

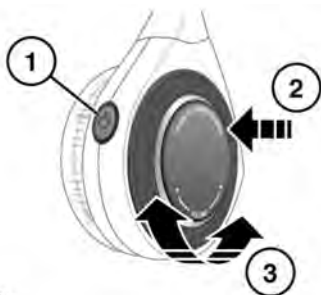

E150761

1. Нажмите для включения и выключения.
2. Нажмите для смены аудиоканала.
3. Вращайте для регулировки громкости наушников.

ЭЛЕМЕНТ ПИТАНИЯ ПУЛЬТА ДИСТАНЦИОННОГО УПРАВЛЕНИЯ МУЛЬТИМЕДИЙНОЙ СИСТЕМОЙ В ЗАДНЕЙ ЧАСТИ САЛОНА



E152805

Низкий уровень заряда элемента питания пульта дистанционного управления отображается 3-кратным миганием кнопки питания пульта при нажатии на нее. Замена элементов питания:

- Снимите хромированную крышку элементов питания.
- Установите два элемента питания AAA. Убедитесь, что полярность элементов питания совпадает с полярностью, указанной внутри отсека для элементов питания пульта дистанционного управления.

Мультимедийная система в задней части салона

Примечание: Пульт дистанционного управления не будет работать, если элементы питания установлены неправильно.

Примечание: Всегда используйте качественные элементы питания одного и того же типа.

- Установите хромированную крышку элементов питания.



Утилизация элемента питания: использованные элементы питания следует утилизировать должным образом, поскольку они содержат вредные вещества. По вопросу утилизации обратитесь за советом к дилеру/в авторизованную мастерскую и/или в местные уполномоченные органы.

ИСПОЛЬЗОВАНИЕ ГОЛОСОВОГО УПРАВЛЕНИЯ

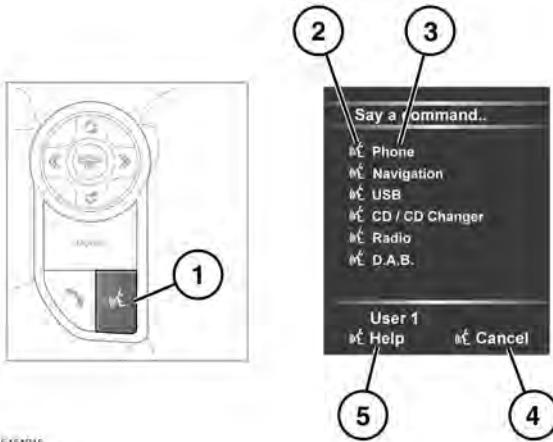

E151915

Примечание: Система голосового управления была создана для распознавания различных языков. При этом изготовитель не может гарантировать совместимость системы со всеми группами диалектов указанных языков. Обратитесь к вашему дилеру или в авторизованную мастерскую для проверки совместимости системы голосового управления с интересующим диалектом.

1. Голосовое управление: нажмите кратковременно для запуска сеанса голосового управления. Нажмите и удерживайте для отмены сеанса голосового управления.

Примечание: Чтобы прервать звуковые сигналы обратной связи, нажмите и отпустите кнопку голосового управления во время сеанса голосового управления. Подождите, пока прозвучит звуковой сигнал, и подайте следующую команду.

Сеанс голосового управления отменяется, если на информационной панели появляется предупреждения высокого приоритета или в течение длительного времени не поступает входной сигнал от пользователя. Пока отображается предупреждение, начать новый сеанс голосового управления будет невозможно.

2. Символ голосового управления: показывает доступность команд. Подождите, пока появится данный символ и прозвучит звуковой сигнал, после этого подайте команду.

3. Список команд: появляется на щитке приборов, обеспечивает обратную связь и доступные команды на каждой фазе сеанса голосового управления. Произнесите одну из доступных команд.

***Примечание:** Поскольку список команд появляется прежде, чем система будет готова, необходимо дождаться появления символа голосового управления рядом с командой и только тогда произносить ее.*

4. Когда отображается эта надпись, произнесите **Cancel** (Отмена), чтобы отменить текущий голосовой сеанс.
5. Когда отображается эта надпись, произнесите **Help** (Справка), чтобы получить помощь во время сеанса голосового управления.

***Примечание:** Текущий пользователь (**User 1** или **User 2** (Пользователь 2)) обозначается в нижней части списка команд.*

Примечание:** Если элемент списка не помещается в окне, появляется символ ...>. Используйте элементы управления поиском на рулевом колесе для просмотра всей записи. См. 212, **ОРГАНЫ УПРАВЛЕНИЯ АУДИО/ВИДЕОСИСТЕМОЙ.

ОБУЧЕНИЕ ГОЛОСОВОМУ УПРАВЛЕНИЮ

Для прослушивания учебного курса по использованию системы голосового управления:

1. Чтобы начать сеанс голосового управления, нажмите и отпустите кнопку голосового управления.

2. Дождитесь звукового сигнала, затем произнесите **Voice tutorial** (Голосовое управление, обучение).

Сеанс обучения также можно выбрать при помощи сенсорного экрана следующим образом:

1. Выберите меню **Setup** (Настройка) в главном меню сенсорного экрана **Home menu** или нажмите кнопку **Setup** (Настройка).
2. В меню **Setup** (Настройка) выберите **Voice** (Голосовое управление).
3. В меню **Voice settings** (Настройки голосового управления) выберите **Operating guide** (Руководство по эксплуатации).
4. Выберите **Voice tutorial** (Голосовое управление, обучение).

Обучение голосовому управлению можно в любой момент отменить, нажав кнопку **Cancel** (Отмена) во всплывающем окне, или нажав и удерживая кнопку **Voice** (Голосовое управление).

ОБУЧЕНИЕ СИСТЕМЫ ГОЛОСОВОГО УПРАВЛЕНИЯ

Данная функция улучшает распознавание голосовых характеристик пользователя системой после выполнения программы обучения.

Выполнение обучения системы голосового управления:

1. Выберите меню **Setup** (Настройка) в главном меню **Home menu** или нажмите кнопку **Setup** (Настройка).
2. В меню **Setup** (Настройка) выберите **Voice** (Голосовое управление).

3. В меню **Voice settings** (Настройки голосового управления) выберите **Voice training** (Обучение системы голосового управления).
4. Выберите **User 1** (Пользователь 1) или **User 2** (Пользователь 2), чтобы начать обучение.
5. Следуйте голосовым указаниям и инструкциям на экране.

Сеанс обучения можно в любой момент отменить, нажав кнопку **Cancel** (Отмена) во всплывающем окне, или нажав и удерживая кнопку "Voice" (Голосовое управление).

ГОЛОСОВЫЕ МЕТКИ

Голосовые метки позволяют пользователю настроить голосовую систему таким образом, чтобы пункт назначения в навигационной системе, телефонный номер или радиоканал можно было вызывать одной голосовой командой.

Добавление голосовой метки:

1. Чтобы начать сеанс голосового управления, нажмите и отпустите кнопку голосового управления.
2. Дождитесь звукового сигнала и произнесите **Phone** (Телефон), **Navigation** (Навигация) или **Radio** (Радио).
3. Произнесите **Store voicetag** (Сохранить голосовую метку).

Управлять голосовыми метками можно также через сенсорный экран:

1. Выберите меню **Setup** (Настройка) в главном меню **Home menu** или нажмите кнопку **Setup** (Настройка).
2. В меню **Setup** (Настройка) выберите **Voice** (Голосовое управление).

3. В меню **Voice settings** (Настройки голосового управления) выберите **Voicetags** (Голосовые метки).
4. Выберите систему для включения голосовой меткой: **Phone** (Телефон), **Navigation** (Навигация) или **Radio/DAB** (Радио/DAB)).

Следуйте голосовым указаниям и инструкциям на экране.

ГОЛОСОВЫЕ КОМАНДЫ ДЛЯ ОБЪЕКТОВ POI

Для вызова окна идентификаторов объектов инфраструктуры (POI) на экране навигационной системы, произнесите **Navigation** (Навигация) и название одной из следующих категорий объектов POI:

- Petrol station/Petrol (Автозаправочные станции/Бензин).
- Parking/Car park (Автостоянка).
- Land Rover.
- Hospital (Больница).
- Golf course (Поле для гольфа).
- Tourist information (Информация для туристов).
- Restaurant/I'm Hungry (Ресторан/Я голоден).
- Shopping centre (Торговый центр).
- Hotel (Отель).
- Motorway service (Обслуживание на автостраде).
- Town centre (Центр города).

Примечание: После слова **Navigation** (Навигация) необходимо сразу же произнести название категории.

Голосовое управление

На дисплее навигации появятся символы, указывающие расположение выбранных объектов POI. Для получения дополнительной информации об объектах POI см. **276, КАТЕГОРИИ И ПОДКАТЕГОРИИ.**

ОБЩИЕ СВЕДЕНИЯ О ТЕЛЕФОННОЙ СИСТЕМЕ

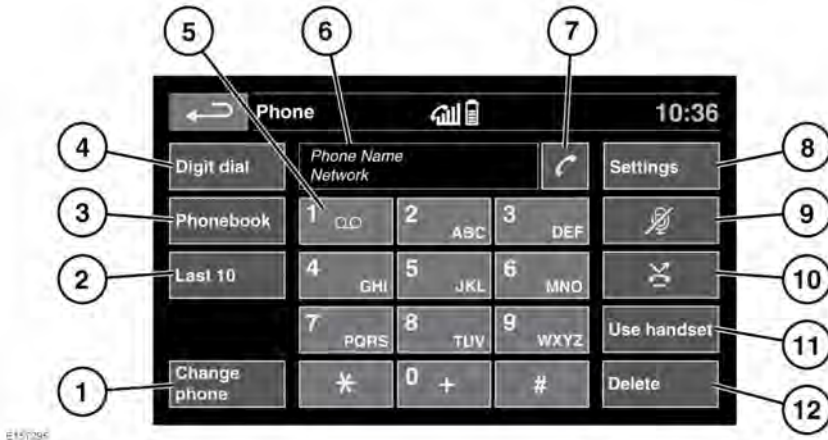

- 1. Change phone** (Сменить телефон): поиск нового или переключение на другой сопряженный телефон.
- 2. Last 10** (Последние 10): доступ к 10 последним вызовам (исходящим, входящим и пропущенным).
- 3. Phonebook** (Телефонная книга): доступ к загруженной телефонной книге.
- 4. Digit dialling** (Набор номера): доступ к режиму набора номера.
- Нажмите и удерживайте кнопку для вызова голосовой почты.
- Индикация состояния: отображение имени и/или номера телефона абонента и продолжительности разговора.
- Значки вызова/отбоя. Нажмите для вызова/ответа или завершения/отклонения вызова.
- 8. Settings** (Настройки): доступ к настройкам голосовой почты, вариантам ответа и опциям телефона.
- 9. Mute microphone** (Отключение микрофона): переход в приватный режим. При включении данной функции будет отключен микрофон, и ваш собеседник не будет слышать ваши разговоры с другими людьми.
- 10. Auto reject** (Автоматический сброс звонков): Когда функция включена, все входящие вызовы отклоняются или переадресовываются в голосовую почту (в зависимости от текущих настроек мобильного телефона).
- 11. Use handset** (Использовать трубку): перевод вызова на ваш мобильный телефон.

12. Delete (Удалить): коснитесь, чтобы удалить последнюю набранную цифру или удерживайте, чтобы удалить введенный номер целиком.

ИНФОРМАЦИЯ О СИСТЕМЕ BLUETOOTH®



Bluetooth® – это название беспроводной технологии маломощной радиосвязи, позволяющей различным электронным устройствам обмениваться данными.

Беспроводная технология Land Rover **Bluetooth** поддерживает профиль громкой связи **Bluetooth®** (HFP), расширенный профиль распространения аудио (A2DP) и профиль дистанционного управления аудио- и видео аппаратурой (AVRCP).

***Примечание:** Профили HFP и A2DP/AVRCP можно подключать независимо друг от друга, одновременно подключая телефон через один профиль, а портативное устройство – через другой.*

Прежде чем использовать автомобильную телефонную систему **Bluetooth**, необходимо выполнить сопряжение и подключение устройства **Bluetooth** к автомобильной системе. Для этого можно воспользоваться одним из двух способов: с телефона подключиться к автомобильной системе или использовать сенсорный экран для подключения телефона. Если возникли трудности с одним из этих способов, попробуйте использовать второй.

При каждом включении зажигания система будет пытаться установить соединение с последним подключенным телефоном.

Поскольку мобильные телефоны обладают разнообразными аудио и эхо-характеристиками, системе автомобиля может потребоваться несколько секунд для адаптации и обеспечения оптимального качества звука. Чтобы добиться этого, может потребоваться немного уменьшить уровень громкости в салоне и скорость работы вентилятора.

ПРАВИЛА БЕЗОПАСНОГО ИСПОЛЬЗОВАНИЯ ТЕЛЕФОНА



Выключайте телефон в зонах повышенной взрывоопасности. К ним относятся заправочные станции, зоны хранения топлива и химические заводы, а также места, где в воздухе содержатся пары топлива, химикаты или металлическая пыль.



Всегда следите за тем, чтобы ваш мобильный телефон был надежно закреплен.



Телефон может создавать помехи в работе кардиостимуляторов и слуховых аппаратов. Узнайте у врача или производителя, достаточно ли защищены подобные устройства, которые используют ваши пассажиры или вы сами, от воздействия высокочастотной энергии.

Для предотвращения помех ассоциация производителей медицинского оборудования рекомендует соблюдать расстояние не менее 15 сантиметров между антенной радиотелефона и кардиостимулятором. Эти рекомендации были подтверждены независимыми исследованиями и соответствуют рекомендациям лаборатории беспроводных технологий Wireless Technology Research.

СОВМЕСТИМОСТЬ ТЕЛЕФОНА

Список совместимых телефонов можно найти в разделе "Owners" (Информация для владельцев) на сайте Land Rover по адресу www.landrover.com.

Примечание: Перечисленные на сайте устройства Bluetooth® были проверены на совместимость с автомобилями Land Rover. Функционирование зависит от версии программного обеспечения телефона, состояния батареи, зоны покрытия и оператора связи. Гарантию на телефон предоставляет его производитель, а не компания Land Rover.

СОПРЯЖЕНИЕ И ПОДКЛЮЧЕНИЕ С ПОМОЩЬЮ МОБИЛЬНОГО ТЕЛЕФОНА

Примечание: Процедура сопряжения и подключения телефона к системе автомобиля с помощью телефона может отличаться в зависимости от модели телефона.

1. Включите зажигание и убедитесь, что сенсорный экран активен.
2. В главном меню **Home menu** выберите **Phone** (Телефон).

3. Откроется меню. Выберите **Search new** (Поиск нового устройства).
4. Выберите опцию **Device to vehicle** (Устройство к автомобилю).

Примечание: Система Bluetooth® автомобиля доступна для обнаружения лишь в течение трех минут.

5. Выполните поиск устройств **Bluetooth®** с помощью мобильного телефона.
На некоторых телефонах этот процесс называется поиском новых сопряженных устройств. Для получения дополнительной информации см. руководство по эксплуатации телефона.
6. После обнаружения системы **Bluetooth®** автомобиля следуйте указаниям на экране. При появлении запроса нажмите **Yes** (Да) для подтверждения сопряжения. Ваш телефон или автомобильная система запросит PIN-код. При поступлении такого запроса введите выбранный вами PIN и нажмите **OK** для подтверждения.
7. Введите этот же PIN-код на втором устройстве.
8. После сопряжения и подключения телефона к системе сначала появляется подтверждающее сообщение, затем экран **Digit Dialling** (Набор номера).

Примечание: Поскольку поиск устройств Bluetooth® занимает некоторое время, перед началом поиска рекомендуется отключить функцию таймаута возврата в главное меню. Эту настройку можно изменить в меню *Vehicle (Автомобиль)*, *Syst settings (Настройки системы)*, *Display set (Настройка экрана)*, *Timeout to home screen (Таймаут перехода в главное меню)*.

СОПРЯЖЕНИЕ ТЕЛЕФОНОВ И ПОДКЛЮЧЕНИЕ С ПОМОЩЬЮ СЕНСОРНОГО ЭКРАНА

1. Включите функцию **Bluetooth®** вашего мобильного телефона. Убедитесь, что ваш мобильный телефон находится в режиме доступности для обнаружения системой **Bluetooth®** (более подробную информацию см. в инструкцию по эксплуатации вашего телефона).
2. Включите зажигание и убедитесь, что сенсорный экран активен.
3. В главном меню **Home menu** выберите **Phone** (Телефон).
4. Откроется меню. Выберите **Search new** (Поиск нового устройства).
5. Выберите опцию **Vehicle to device** (Автомобиль к устройству).
6. Найдите телефон в списке и выберите соответствующую опцию **Pair and connect** (Спарить и подключить).

Примечание: При обнаружении более 5 телефонов для просмотра всего списка пользуйтесь полосой прокрутки.

7. При поступлении соответствующего запроса введите в телефон PIN-код. Для получения дополнительной информации см. руководство по эксплуатации телефона.
8. После сопряжения и подключения телефона к системе сначала появляется подтверждающее сообщение, затем экран "Digit Dialling" (Набор номера).

Примечание: Поскольку поиск устройств **Bluetooth®** занимает некоторое время, перед началом поиска рекомендуется отключить функцию таймаута возврата в главное меню. Эту настройку можно изменить в меню **Vehicle** (Автомобиль), **Syst settings** (Настройки системы), **Display set** (Настройка экрана), **Timeout to home screen** (Таймаут перехода в главное меню).

СМЕНА ПОДКЛЮЧЕННОГО ТЕЛЕФОНА

Аналогичным образом можно выполнить сопряжение с системой до десяти мобильных телефонов. Однако пользоваться можно только одним из подключенных телефонов.

Для установки соединения с другим сопряженным телефоном в автомобиле выполните следующее:

1. В главном меню **Home menu** выберите **Phone** (Телефон).
2. Откроется меню. Выберите **Change phone** (Сменить телефон).
3. В появившемся списке найдите и выберите ваш телефон.
4. После подключения телефона к системе сначала появляется подтверждающее сообщение, а затем экран **Digit Dialling** (Набор номера).

ЗНАЧКИ ТЕЛЕФОННОЙ СИСТЕМЫ



Соединение: используется для выполнения и приема вызовов, а также для доступа к списку последних 10 вызовов.



Отсоединение: используйте для завершения разговора и отклонения вызова.



Телефон не подключен.



Индикатор уровня телефонного сигнала.



Индикатор заряда телефона.



Bluetooth: указывает на то, что устройство Bluetooth® подключено.



Галочка: указывает на то, что устройство Bluetooth® сопряжено.



Голосовая почта: нажмите и удерживайте для набора сохраненного номера голосовой почты.



Стрелка прокрутки вверх: для перемещения вверх по спискам обнаруженных телефонов, вызовов и записей в телефонной книге.



Стрелка прокрутки вниз: для перемещения вниз по спискам обнаруженных телефонов, вызовов и записей в телефонной книге.

ОРГАНЫ УПРАВЛЕНИЯ НА РУЛЕВОМ КОЛЕСЕ



2.15.0005

1. Нажмите для прокрутки назад принятых вызовов, списка последних 10 вызовов и для выхода из списка.
2. Увеличение громкости во время звонка, прокрутка вверх по выведенному списку или ряду номеров, отображаемых для сохраненного контакта.
3. Нажмите для прокрутки списка последних 10 вызовов и принятых вызовов.
4. Уменьшение громкости во время звонка, прокрутка вниз по выведенному списку или ряду номеров, отображаемых для сохраненного контакта.
5. Нажмите для ответа на входящий вызов. Нажмите для завершения вызова. Нажмите и отпустите для набора номера/вызова контакта. Нажмите и отпустите для получения доступа к "Last 10" (Последние 10 вызовов). Нажмите и удерживайте для просмотра списка контактов телефонной книги.

Примечание: Во время пролистывания телефонной книги или списка последних десяти вызовов каждый контакт также отображается на экране информационной панели.

ГРОМКОСТЬ ТЕЛЕФОНА

Громкость телефона устанавливается регулятором громкости аудиосистемы. Если аудиосистема работает, когда на телефон поступает вызов, то на время телефонного разговора звук аудиосистемы приглушается.

ТЕЛЕФОННАЯ КНИГА

Контакты, сохраненные в памяти сопряженного телефона, автоматически загружаются в телефонную книгу автомобиля при каждом подключении телефона к системе. См. **253, СОВМЕСТИМОСТЬ ТЕЛЕФОНА.**

Некоторые телефоны позволяют хранить телефонную книгу на двух разных носителях: на SIM карте и в собственной памяти. Автомобильная система может обращаться только к тем номерам, которые сохранены в памяти телефона.

Доступ к контактам в телефонной книге:

1. В меню **Phone** (Телефон) выберите **Phonebook** (Телефонная книга).
2. При помощи клавиатуры выберите букву, под которой вы желаете выполнить поиск.
3. Выберите **List** (Список) для просмотра записей телефонной книги.

4. Найдите нужный контакт в списке и коснитесь для вызова данного абонента. Если для контакта сохранено несколько номеров, выберите номер в списке.

Примечание: Для просмотра всего списка пользуйтесь полосой прокрутки.

Можно также посмотреть дополнительные контактные данные, нажав соответствующую кнопку **i**.

Если телефон поддерживает различные типы контактных данных, в телефонной книге автомобиля отображается символ типа контактных данных. Они отображаются справа от имени абонента и обозначают следующее:



Номер по умолчанию.



Мобильный телефон.





Домашний телефон.



Рабочий.

ОБЩИЕ СВЕДЕНИЯ О СИСТЕМЕ INCONTROL

 Пользуйтесь системой, изменяйте настройки и просматривайте сообщения системы, только когда это безопасно.

 Не допускайте, чтобы система отвлекала водителя во время движения автомобиля. Отвлечение водителя от управления может привести к авариям с тяжелыми травмами или смертельным исходом.

InControl™ использует смартфон и мобильные технологии в автомобиле для связи с различными службами, а также обладает рядом других удобных функций.

InControl имеет 4 основные функции:

- InControl Remote.
- InControl Secure.
- InControl Wi-Fi.
- InControl Apps.

Если ваш дилер не зарегистрировал InControl заранее или вы не первый владелец автомобиля, вам необходимо создать учетную запись на веб-сайте www.landroverincontrol.com/owner. После создания учетной записи следуйте указаниям на экране для привязки вашего автомобиля к учетной записи и активации InControl.

Примечание: Не гарантируется 100% доступность мобильной связи во всех областях.

Примечание: При продаже автомобиля ответственность за удаление автомобиля из учетной записи InControl лежит на владельце автомобиля.

INCONTROL REMOTE

InControl Remote включает в себя следующие элементы:

- Приложение для смартфонов InControl Remote.
- Функция вызова аварийной службы.
- Функция вызова службы экстренной помощи.

Приложение для смартфонов InControl Remote

Приложение для смартфонов InControl Remote имеет несколько различных функций, среди которых:

- Удаленная проверка уровня топлива и запаса хода.
- Определение местоположения автомобиля для быстрого поиска автомобиля на заполненной парковке.
- Проверьте, закрыты ли все окна и двери.
- Функция загрузки информации о поездке, которая помогает рассчитать оплату расходов, затраченных на рабочие нужды.

Приложение для смартфона InControl Remote можно загрузить в Apple App Store для iPhone или в Google Play для Android.

Примечание: iPhone – товарный знак Apple Computer Inc., зарегистрированный в США и других странах.

Функция звонка в службу помощи при поломке



Расположена на потолочной консоли. См. **434, ОРГАНЫ УПРАВЛЕНИЯ.**

В случае поломки нажмите на крышку и откройте ее для доступа к кнопке. Кнопка будет подсвечена белым светодиодом. Нажмите кнопку на 2 секунды для звонка. Ваше местоположение и сведения об автомобиле будут автоматически переданы в Land Rover Assistance.

После активации вызова кнопка начнет мигать янтарным цветом. Во время звонка янтарный индикатор кнопки начнет гореть постоянно.

После использования закройте крышку кнопки.

Функция SOS Emergency Call



Расположена на потолочной консоли. См. **434, ОРГАНЫ УПРАВЛЕНИЯ.**

При угрозе вашей личной безопасности нажмите на крышку и откройте ее для доступа к кнопке. Кнопка будет подсвечена красным светодиодом. Нажмите кнопку на 2 секунды для звонка. Ваше местоположение и сведения об автомобиле будут автоматически переданы в службы экстренной помощи.

После активации вызова кнопка начнет мигать янтарным цветом. Во время звонка янтарный индикатор кнопки начнет гореть постоянно.

После использования закройте крышку кнопки.

Примечание: В случае срабатывания подушек безопасности автомобиля или при аварии функция SOS Emergency Call работает автоматически.

Примечание: Если вы находитесь за границей, звонок будет осуществлен, но автоматическая передача информации об автомобиле и его местоположении не гарантируется.

INCONTROL SECURE

InControl Secure предоставляет доступ к службе отслеживания украденного автомобиля. В случае взлома автомобиля или его несанкционированного перемещения для подтверждения действий с вами свяжется центр контроля InControl Secure. Также для связи с центром контроля InControl Secure можно воспользоваться приложением для смартфонов InControl Remote или телефонным номером, указанным на сайте InControl.

Во время обслуживания или ремонта автомобиля необходимо перевести систему InControl в режим обслуживания. Это можно сделать с помощью приложения для смартфона InControl или через сайт InControl.

Если выполняется транспортировка автомобиля, систему InControl необходимо перевести в режим транспортировки. Это тоже можно сделать с помощью приложения для смартфона InControl или через сайт InControl.

Если не перевести систему в режим обслуживания или транспортировки, может произойти ложное оповещение о краже.

Примечание: После первой активации режима обслуживания или транспортировки необходимо обновлять эти режимы каждые 10 часов или, если необходимо, чаще.

Примечание: Более подробную информацию можно найти в разделе InControl на сайте www.landrover.com.

INCONTROL WI-FI

InControl Wi-Fi обеспечивает подключение к Интернету через высокоскоростное соединение стандарта 3G.

Для этого в держатель SIM-карты должна быть вставлена SIM-карта. Держатель SIM-карты расположен под передней панелью со стороны водителя.

Держатель SIM-карты имеет интерфейс "Mini-SIM". Если ваша SIM-карта имеет другой формат, например, "Micro-SIM", необходимо использовать переходник или другую SIM-карту.

Примечание: Если SIM-карта ранее использовалась в мобильном телефоне или другом устройстве, и она защищена персональным идентификационным номером (PIN), необходимо обнулить PIN-код перед тем, как использовать SIM-карту в автомобиле.

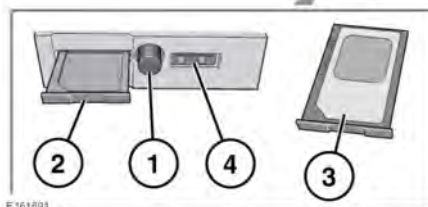
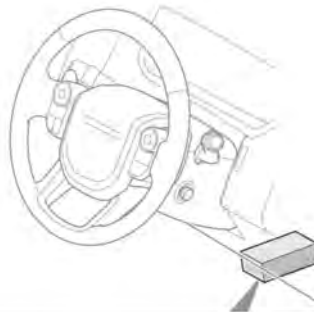

Для установки SIM-карты нажмите кнопку (1), чтобы извлечь держатель SIM-карты (2). Вставьте SIM-карту в держатель, как показано на рисунке (3). Полностью закройте держатель SIM-карты.

Примечание: Разъем USB (4) предназначен для использования только при обслуживании.

! Убедитесь, что SIM-карта расположена в держателе правильно. Невыполнение этой инструкции может привести к повреждению SIM-карты или держателя.

Включение и выключение InControl Wi-Fi можно выполнить с помощью сенсорного экрана. В **Home menu** (Главное меню) выберите пункт **Extra features** (Дополнительные функции), а затем **WiFi Hotspot** (Точка доступа WiFi). Дополнительную информацию см. в **100, ГЛАВНОЕ МЕНЮ СЕНСОРНОГО ЭКРАНА**.

На экране **WiFi Hotspot** (Точка доступа WiFi) также можно выполнить основные настройки системы. Расширенные настройки, например, изменение пароля безопасности и конфигурация имени точки доступа (APN) можно найти в меню маршрутизатора беспроводной сети, который используется в качестве точки доступа, выполнив доступ к нему с помощью мобильного телефона.

Чтобы открыть меню маршрутизатора беспроводной сети, выполните следующие действия:

- На экране **WiFi Hotspot** (Точка доступа WiFi) выберите **Help** (Справка).
- Адрес маршрутизатора беспроводной сети будет показан на сенсорном экране. Скопируйте этот адрес в адресную строку браузера на мобильном телефоне.

Меню маршрутизатора беспроводной сети теперь откроется на экране мобильного телефона. Выполните вход, используя ваши учетные данные для InControl.

Значки Wi-Fi

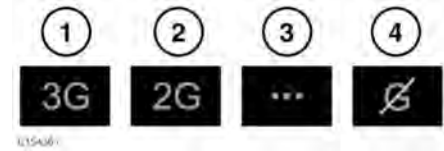

1. Подключение к мобильной сети стандарта 3G.
2. Подключение к мобильной сети стандарта 2G.
3. Выполняется подключение.
4. Подключение к мобильной сети отсутствует.

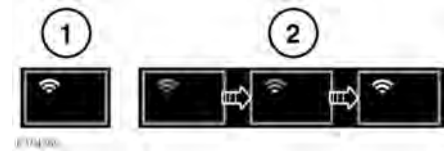

1. Точка доступа Wi-Fi включена.
2. Инициализация точки доступа Wi-Fi.

INCONTROL APPS

Функция InControl Apps позволяет просматривать и использовать одобренные приложения смартфона с помощью сенсорного экрана автомобиля.

Чтобы получить доступ к функции InControl Apps, необходимо сначала загрузить приложение InControl Apps для смартфона. Для Apple iPhone® это приложение можно загрузить из Apple App Store (SM). Для телефонов на платформе Android приложение доступно через сервис Google Play.

Примечание: Не все смартфоны совместимы с функцией InControl Apps. Перечень совместимых смартфонов и поддерживаемых приложений приведен в разделе "Owners" (Информация для владельцев) сайта www.landrover.com.

Примечание: Apple и iPhone являются товарными знаками Apple Inc., зарегистрированными в США и других странах. App Store является знаком обслуживания Apple Inc.



E161093

1. Разъем USB функции InControl Apps.

Для активации функции InControl Apps подключите смартфон с помощью подходящего кабеля USB к разъему USB на центральной консоли. Разъем USB функции InControl Apps имеет желтую окантовку.

После подключения вы сможете использовать функцию InControl Apps, а на сенсорном экране автомобиля будут отображены имеющиеся совместимые приложения. Теперь можно запускать и использовать эти приложения с помощью сенсорного экрана автомобиля.

Примечание: В целях безопасности функциональность некоторых приложений будет ограничена во время движения автомобиля.

Примечание: Для подключения к автомобилю смартфон должен быть разблокирован и подсоединен к разъему USB.

НАВИГАЦИОННАЯ СИСТЕМА

Навигационные указания в виде картографической информации и сведений о поворотах, которые отображаются на сенсорном экране, могут дополняться голосовыми указаниями. Система принимает сигналы от спутников глобальной системы позиционирования (GPS), которые в сочетании с информацией от датчиков автомобиля и данными на жестком диске помогают определить истинное местоположение автомобиля.

Примечание: *Картографические данные загружаются на жесткий диск в зависимости от страны, где осуществляется первая продажа автомобиля, и обеспечивают навигацию и информацию только для данного региона. За информацией об обновлении программного обеспечения обращайтесь к вашему дилеру или в авторизованную мастерскую Land Rover.*

На основе полученных данных навигационный компьютер автомобиля позволяет планировать маршрут до пункта назначения и следовать ему по карте.

Сенсорный экран используется для управления системой при помощи меню, текстовых экранов и изображений карт.



Используйте систему только тогда, когда это безопасно.

Примечание: *Навигационная система вашего автомобиля не поддерживает предупреждения о видеокамерах контроля скоростного режима.*

Всегда соблюдайте требования правил дорожного движения.

Следует в первую очередь руководствоваться требованиями дорожных знаков и местных правил дорожного движения.

Навигационная система является исключительно вспомогательным инструментом навигации. В частности, навигационную систему не следует использовать в качестве помощи для ориентирования в условиях плохой видимости.

Сигналы GPS иногда могут прерываться из-за физических препятствий, таких как тоннели и дороги под эстакадами.

Однако датчики направления и скорости автомобиля снизят негативное воздействие, оказываемое на систему навигации. Нормальная работа системы будет возобновлена после проезда препятствия.

В определенных условиях имеется вероятность того, что положение автомобиля, отображаемое на экране, будет неверным. Это может произойти в следующих случаях:

- Движение по спиральному пандусу в здании.
- Движение по эстакадам или под ними.
- Если две дороги параллельны и находятся рядом.
- Автомобиль был перевезен в другое место.
- При развороте автомобиля на поворотной платформе.
- После отсоединения аккумуляторной батареи автомобиля.

ИСПОЛЬЗОВАНИЕ НАВИГАЦИОННОЙ СИСТЕМЫ

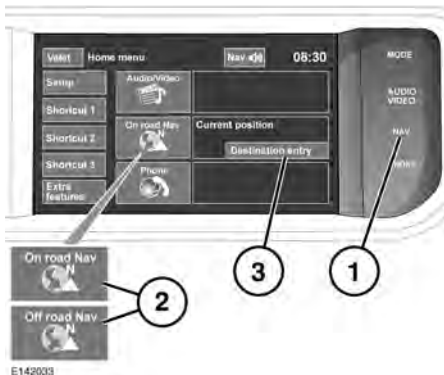

1. Аппаратная клавиша **NAV**: нажмите для входа в навигационную систему.
2. Программная клавиша **Navigation** (Навигация): нажмите для входа в навигационную систему.
3. **Destination entry** (Указание пункта назначения): нажмите, чтобы вызвать меню ввода пункта назначения.

***Примечание:** На автомобилях с режимом навигации по бездорожью имеются две программные клавиши **On road NAV** (Навигация по дорогам) и **Off road NAV** (Навигация по бездорожью), при нажатии на которые отображается текущий режим работы навигационной системы.*

После нажатия на клавишу **Continue** (Продолжить) на сенсорном экране появится изображение карты, которая отображалась в последний раз. На карте будет отмечено текущее положение автомобиля. Нажмите программную клавишу меню **Nav menu** (Меню нав.) и перейдите к экрану главного меню.

На этом этапе, если система используется в первый раз, пользователю следует задать личные предпочтения в пункте **Nav set-up** (Настройки навигации). Эти настройки будут применяться каждый раз, когда используется навигационная система.

ГЛАВНОЕ МЕНЮ

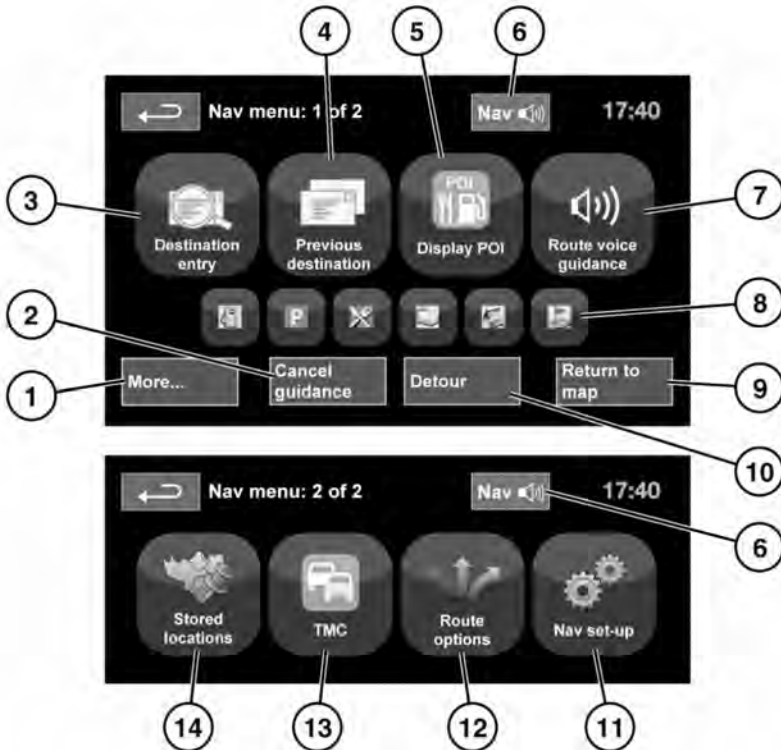

1. **More...** (Еще...): переход ко второму из двух экранов меню навигации.
2. **Cancel guidance** (Прервать указания): отмена ведения по текущему маршруту.
3. **Destination entry** (Указать пункт назначения): выбор варианта ввода пункта назначения.
4. **Previous destination** (Предыдущие пункты назначения): отображение ранее введенных пунктов назначения.

5. **Display/Hide POI** (Показать/Спрятать POI): включение/выключение отображения пиктограмм POI (объектов инфраструктуры) на карте.
6. После ввода пункта назначения логотип Range Rover сменится программной клавишей для повтора последнего голосового указания.
7. **Route voice guidance** (Голосовые навигационные указания): выключение голосовых указаний для текущего маршрута. Программная клавиша подсвечивается при включении голосовых указаний.

8. Ярлыки "Quick POI" (быстрый доступ к объектам инфраструктуры): обеспечивает возможность быстро ввести пункт назначения из местных POI. Категорию можно изменить в меню настройки системы навигации.
9. **Return to map** (Возврат к карте): переход на главный экран карты.
10. **Detour** (Объезд): выбор объезда на текущем маршруте.
11. **Nav set-up** (Настройки навигации): настройки навигационной системы.
12. **Route options** (Опции маршрута): выбор различных настроек маршрута.
13. **TMC** (Дорожные сообщения) (канал дорожных сообщений): не используется для ввода пункта назначения, но при включении служит для получения данных о дорожных условиях и происшествиях.
14. **Stored locations** (Сохраненные пункты): управление сохраненными пунктами.

РАЗДЕЛЕННЫЙ ЭКРАН КАРТЫ

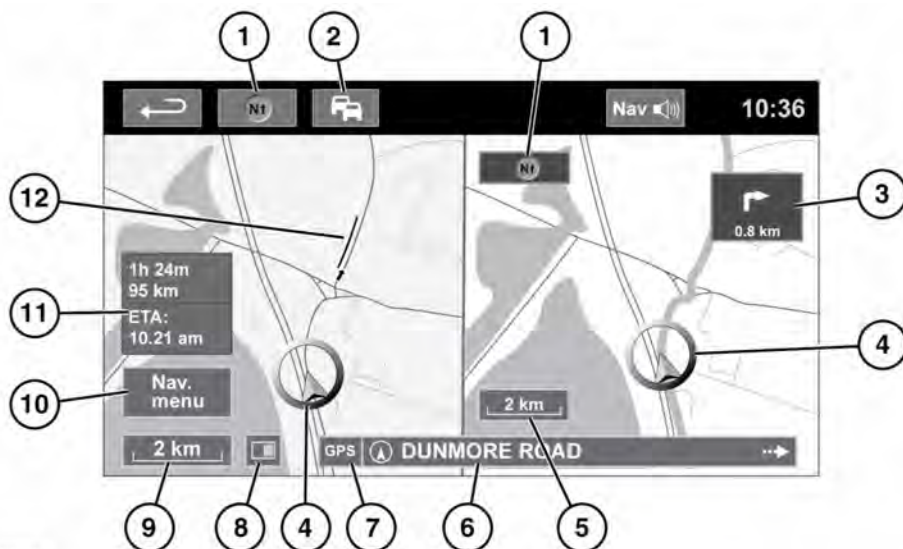

E153266

1. Компас (всегда указывает на север): нажмите для выбора вариантов: север сверху, вращать по маршруту или вид в перспективе.
 2. Сигнал TMC (канал дорожных сообщений): если значок перечеркнут диагональной чертой, сигнал не принимается; если черта отсутствует, сигнал принимается. Значок также меняет цвет в зависимости от интенсивности движения на маршруте.
 3. Индикатор следующего поворота: если карта с видом перекрестка отключилась, коснитесь значка, чтобы отобразить ее снова.
 4. Текущее положение и направление движения автомобиля.
 5. Правая карта, настройка масштаба/увеличения.
 6. Текущее местоположение.
 7. Индикатор сигнала GPS: этот индикатор отображается только при отсутствии сигнала.
 8. Режим экрана.
 9. Левая карта, настройка масштаба/увеличения.
 10. Открытие 1 из 2 экранов меню системы навигации.
 11. Расстояние/время/расчетное время прибытия в пункт назначения.
 12. Дорожное событие TMC (пробка).
-  Нажмите, чтобы закрыть карту с видом перекрестка и развязки на автомагистрали. После закрытия отображается предыдущая карта.

АВТОМАСШТАБИРОВАНИЕ КАРТЫ

Когда включены указания, масштаб карты автоматически увеличивается при приближении к перекрестку или развязке на автомагистрали.

1. На экране карты коснитесь левого окна, программной клавиши масштаба/увеличения.
2. Нажмите программную клавишу **Auto zoom** (Автомасштабирование). При включении автомасштабирования программная клавиша подсвечивается.

***Примечание:** Максимальное увеличение для карты – это значение масштаба, настроенное до включения функции **Auto Zoom** (Автомасштабирование).*

РЕЖИМЫ ЭКРАНА

Нажмите кнопку выбора режима экрана для отображения серии значков, которые обозначают различные режимы экрана (подробно описаны ниже). Нажмите соответствующий символ для выбора нужного режима экрана.



Полноэкранный режим.



Режим разделенного экрана.



Показывает список поворотов в правой части экрана.



Guidance screen (Экран навигации): отображается в правой части экрана и показывает детальное изображение следующей развязки (на автомагистрали) или перекрестка (на других дорогах).



Motorway information (Сведения об автостраде) — этот режим просмотра доступен только на автомагистрали. Отображается автоматически, чтобы показать количество оставшихся съездов с магистрали на вашем маршруте или общее количество съездов на выбранной магистрали, если маршрут не задан.

Чтобы отключить окна "Guidance screen" или "Motorway information", выполните следующее:

1. В меню **Nav menu** (Меню навигации) нажмите **More...** (Еще...).
2. Выберите **Nav set-up** (Настройки навигации).
3. Нажмите **User settings** (Настройки пользователя).
4. Нажмите **Guidance screen** (Экран навигации) или **Motorway information** (Сведения об автостраде), чтобы отключить данную опцию.
5. Нажмите **Ok** для подтверждения.

ОБЛАСТЬ ПОИСКА

База данных навигационной карты разделена на страны или области стран, называемые областями поиска. При настройке маршрута вводимый пункт назначения (или пункт маршрута) должен находиться в пределах выбранной области поиска.

Перед вводом пункта назначения или пункта маршрута задайте область поиска следующим образом:

1. Из главного меню навигационной системы выберите **Destination entry** (Указать пункт назначения).
2. Нажмите **More...** (Еще...).
3. Нажмите кнопку **Search area** (Область поиска).
4. Прокрутите список и выберите 3-буквенный код, соответствующий нужной области назначения.
5. Выберите **Ok**. Появится меню ввода пункта назначения (Destination entry) и информационное окно, отображающее выбранную область поиска.

УКАЗАНИЕ ПУНКТА НАЗНАЧЕНИЯ

1. После нажатия кнопки **Continue** (Продолжить) появится экран исходной карты, на котором следует выбрать **Nav Menu** (Меню навигации).
2. В меню навигации выберите **Destination entry** (Указать пункт назначения).

Примечание: Кнопка ввода пункта назначения также имеется в главном меню и на главном экране карты.

3. Нажмите **Address** (Адрес) на экране **Destination** (Пункт назначения) и введите название города или почтовый индекс (короткий почтовый индекс в Великобритании).
4. После ввода достаточного количества букв нажмите кнопку **OK** или **List** (Список) для отображения всех возможных городов.
5. При необходимости используйте кнопки прокрутки слева от списка для перемещения по элементам списка. Выберите нужный город.
6. Теперь введите название дороги. После ввода достаточного количества букв нажмите кнопку **OK** или **List** (Список) для отображения всех возможных улиц.
7. Выберите нужную дорогу. Введите номер дома (если известен) и подтвердите нажатием **OK**.
8. Если номер дома неизвестен, нажмите **OK** — в качестве пункта назначения будет выбрана точка в конце дороги.

9. Появится экран карты вместе с параметрами маршрута и сведениями о пункте назначения. Нажмите кнопку **GO** (Перейти), чтобы рассчитать кратчайший маршрут по умолчанию, или **Review route** (Проверка маршрута) для поиска других вариантов.
10. Нажмите **GO** (Перейти) для начала ведения по маршруту.

НАЧАЛО ВЕДЕНИЯ ПО МАРШРУТУ

После выбора **Review route** (Проверка маршрута) система выполняет расчет маршрута.

1. Нажмите кнопку **3 Routes** (3 маршрута), чтобы на карте появилось три варианта маршрута. Маршруты на карте выделяются тремя разными цветами. Функция EcoRoute помогает найти наиболее экономичный маршрут с точки зрения расхода топлива. Значок из трех листьев указывает самый экономичный маршрут.
2. Выберите маршрут **Quick** (Быстрый), **Short** (Короткий) или **Alt route** (Альтернативный), нажав на соответствующую кнопку в правой части карты.
3. Нажмите **Change Route** (Сменить маршрут), а затем **Route preferences** (Маршрутные предпочтения), чтобы изменить параметры маршрута.
4. После выбора одной из опций (если выбор имел место), коснитесь **GO** (Перейти).

Примечание: При подъезде к дорожной развязке, в дополнение к голосовым указаниям, на карте отображается увеличенный вид данной развязки.

ПУНКТЫ ИСКЛЮЧЕНИЯ

При выполнении расчета маршрута можно задать и ввести в память область исключения.

1. В меню **Nav menu** (Меню навигации) нажмите **More...**(Еще...).
2. Выберите **Stored locations** (Сохраненные пункты).
3. Выберите **Avoid points** (Пункты исключения).
4. Выберите **Add** (Добавить).
5. Выберите местоположение области, которую требуется исключить из меню **Destination entry** (Указать пункт назначения). Нажмите **Ok**, чтобы активировать карту, на которой можно задать размер области исключения. Размер области можно корректировать с помощью кнопок с символами "+" и "-".
6. Нажмите **Ok** и активируйте область исключения.
7. Нажмите **Ok**. Теперь область исключения задана и введена в память.

Чтобы отредактировать или удалить область исключения из сохраненного списка:

1. В меню **Nav menu** (Меню навигации) нажмите **More...**(Еще...).
2. Выберите **Stored locations** (Сохраненные пункты).
3. Выберите **Avoid points** (Пункты исключения).

4. В подменю выберите **Edit** (Изменить) или **Delete** (Удалить).

БЫСТРЫЙ МАРШРУТ

В меню **Route options** (Опции маршрута) функцию **Easy route** (Быстрый маршрут) можно **On** (Вкл.) или **Off** (Выкл.).

Если выбрано значение **On** (Вкл.), функция **Easy Route** (Быстрый маршрут) изменяет алгоритм расчета **Alt.** (Альтернативный), чтобы уменьшить количество следующих объектов:

- Перекрестков.
- Поворотов.
- Поворотов с пересечением встречного потока транспорта.
- Второстепенных дорог.
- Сложных перекрестков и маневров.

ИЗУЧЕНИЕ МАРШРУТА

В меню **Route options** (Опции маршрута) функцию **Learn route** (Изучение маршрута) можно **On** (Вкл.) или **Off** (Выкл.).

При выборе **On** (Вкл.), если вы три раза совершите одно и то же отклонение от предложенного маршрута, система запомнит это отклонение и в дальнейшем будет предлагать его при обычном расчете маршрута. Выберите **Reset all routes** (Удалить все маршруты), чтобы удалить изученные маршруты и вернуться к настройкам по умолчанию.

ГОЛОСОВОЕ ВЕДЕНИЕ

Чтобы включить или выключить голосовое ведение, не отключая навигации по маршруту, выполните следующее:

1. Нажмите **Nav menu** (Меню навигации) в окне навигационной системы.
2. Нажмите программную кнопку **Route voice guidance** (Голосовые навигационные указания). Когда функция голосовых указаний включена, программная кнопка подсвечивается.

ОТМЕНА ВЕДЕНИЯ ПО МАРШРУТУ

Для удаления маршрута выполните следующее:

1. Нажмите **Nav menu** (Меню навигации) в окне навигационной системы.
2. Нажмите программную клавишу **Cancel guidance** (Прервать указание).

БЫСТРЫЙ ВЫБОР POI

1. Коснитесь карты, чтобы отобразить дополнительные опции.
2. Нажмите программную кнопку **Point Of Interest** (Объекты инфраструктуры).
3. На экране появятся шесть рекомендованных категорий, пять из которых можно выбрать в качестве объектов инфраструктуры (**Point Of Interest**) быстрого доступа.
4. Выберите категорию "Quick POI" (Объекты POI быстрого доступа) или нажмите кнопку **More** (Еще), чтобы просмотреть остальные объекты инфраструктуры. Нажмите **Ok** и подтвердите выбор.
5. На экране появится окно карты с пиктограммами объектов инфраструктуры. Прокрутите карту до пиктограммы POI, затем нажмите кнопку **Set destination** (Задать пункт назначения), чтобы задать и рассчитать маршрут.
6. Нажмите **GO** (Перейти) для начала ведения по маршруту.

*Примечание: Если требуется, выбранные объекты инфраструктуры (POI) можно скрыть, открыв меню **Nav menu** (Меню навигации) и выбрав пункт **Hide POI** (Скрыть POI).*

Примечание: Символы объектов инфраструктуры отображаются только в масштабе до 1 км.

ВОССТАНОВЛЕНИЕ НАСТРОЕК ПО УМОЛЧАНИЮ

В меню навигации нажмите **More...** (Еще...) и выберите **Nav setup** (Настр. нав.). Если вы изменили какие-либо настройки, заданные по умолчанию, с помощью этого меню можно восстановить первоначальные настройки.

ИЗБРАННОЕ

Данное меню позволит вам управлять регулярно посещаемыми пунктами назначения, такими как место работы, дом, любимый ресторан и т. д.

В подменю избранных пунктов в меню сохраненных пунктов можно записать до 400 избранных пунктов.

1. В меню **Nav menu** (Меню навигации) нажмите **More...**(Еще...).
2. Выберите **Stored locations** (Сохраненные пункты).
3. Нажмите **Favourite** (Избранное).
4. Чтобы ввести избранный пункт в память, выберите **Add** (Добавить) в подменю.
5. Выберите способ указания пункта назначения и подтвердите требуемое место.

СВЕДЕНИЯ О ПУНКТАХ В ИЗБРАННОМ

1. В меню **Stored locations** (Сохраненные пункты) выберите **Favourite** (Избранное).
2. Выберите **Edit** (Редактировать) или **Delete** (Удалить).
3. Нажмите на выбранном пункте из избранного для отображения сведений о нем.
4. Выберите сведения для редактирования. Сведения включают в себя **Attribute** (Признак), **Name** (Название), **Phone number** (Номер телефона), **Location** (Местоположение) и **Icon** (Значок).

ДОМ

1. В меню **Nav menu** (Меню навигации) нажмите **More...**(Еще...).
2. Выберите **Stored locations** (Сохраненные пункты).
3. Нажмите **Home location** (Местоположение исходной позиции).
4. Чтобы ввести в память местоположение дома, выберите **Add** (Добавить) в подменю.
5. Выберите способ указания пункта назначения и задайте местоположение вашего дома. Нажмите **Ok** для подтверждения.
6. Коснитесь кнопки **Ok** в сводной информации по избранному, теперь местоположение дома задано.

ПОЧТОВЫЙ ИНДЕКС

Данная функция доступна не во всех странах.

1. В меню **Nav menu** (Меню навигации) выберите **Destination Entry** (Указать пункт назначения).
2. Нажмите **Postcode** (Почтовый индекс). При помощи клавиатуры введите почтовый индекс пункта маршрута или назначения. Почтовый индекс следует указывать точно, с пробелами и пунктуацией.
3. После ввода почтового индекса нажмите **Ok**.

Примечание: Это относится и к полному почтовому индексу для Великобритании.

ЭКСТРЕННЫЕ СЛУЧАИ

Данная функция доступна не во всех странах.

1. В меню **Nav menu** (Меню навигации) нажмите **Destination entry** (Указать пункт назначения).
2. Нажмите **Emergency** (Экстренные случаи) для отображения списка местных отделений полиции, больниц или дилеров Land Rover.
3. Для отображения списка в алфавитном порядке нажмите **Name** (Название) или нажмите **Distance** (Расстояние) для отображения списка в порядке удаления от текущего местоположения автомобиля.
4. Нажмите название объекта, чтобы выбрать его в качестве пункта маршрута или назначения.

КАРТА

Прокрутите карту до области вашего назначения или пункта маршрута, при необходимости увеличив масштаб.

Выбранное место можно сохранить как элемент в избранном, как пункт назначения или как пункт маршрута.

КООРДИНАТЫ

Если вы знаете координаты пункта назначения, то их можно ввести на этом экране.

1. В меню **Nav menu** (Меню навигации) выберите **Destination Entry** (Указать пункт назначения).
2. Нажмите **More...** (Еще...).
3. Выберите **Coordinates** (Координаты). Сначала полностью вводится широта, затем долгота.
4. Нажмите **OK** после ввода координат.

Если введенные координаты не содержатся на имеющихся картах, появляется соответствующее сообщение. Это сообщение также может выводиться на экран при неправильном вводе координат.

ИСПОЛЬЗОВАНИЕ ПРЕДЫДУЩЕГО ПУНКТА НАЗНАЧЕНИЯ

1. В меню **Nav menu** (Меню навигации) нажмите **Previous destination** (Предыдущие пункты назначения).
2. Нажмите предыдущий пункт вашего назначения из списка. Отображается карта с выбранным пунктом назначения.
3. Нажмите **GO** (Перейти) для начала ведения по маршруту.

ВЪЕЗД/СЪЕЗД С АВТОМАГИСТРАЛИ

1. В меню **Nav menu** (Меню навигации) нажмите **Destination entry** (Указать пункт назначения).
2. Нажмите **More...** (Еще...).
3. Нажмите **Motorway Entry/Exit** (Въезд/съезд с автострады).
4. Введите название или номер автострады или выберите из **List** (Список).
5. Нажмите **Entrance** (Въезд) или **Exit** (Съезд).
6. Введите название въезда или съезда для выбранной автострады или выберите из **List** (Список). Отображается карта с выбранной автострадой и точкой въезда/съезда.
7. Нажмите **GO** (Перейти) для начала ведения по маршруту.

ОБЪЕКТЫ ИНФРАСТРУКТУРЫ (POI)

1. В меню **Nav menu** (Меню навигации) нажмите **Destination entry** (Указать пункт назначения).
2. Нажмите **More...** (Еще...).
3. Нажмите **Point of interest** (Объекты инфраструктуры).
4. Нажмите **POI name** (Название POI) и **Ok** для подтверждения.
5. Введите название POI или выберите его из списка (**List**).
6. Или можно выбрать **Category** (Категория), чтобы просмотреть все категории объектов POI и выбрать нужный объект. См. **276, КАТЕГОРИИ И ПОДКАТЕГОРИИ**.
7. Чтобы сузить область поиска, нажмите **Town** (Город) и введите название города.
8. После выбора POI отображается карта с выбранным пунктом назначения.
9. Нажмите **GO** (Перейти) для начала ведения по маршруту.

Примечание: Если при вводе названия POI отображается слишком много соответствий, попробуйте сначала ввести название населенного пункта. Если название объекта POI неизвестно, попробуйте выбрать категорию POI.

Примечание: Символы объектов инфраструктуры отображаются только в масштабе до 1 км.

ДИЛЕРСКИЕ ЦЕНТРЫ

Информация о дилерах Land Rover хранится в навигационной системе как категория объектов POI в категории "автомобили/автомобильная промышленность". См. **276, ПОИСК МЕСТНЫХ POI.**

КАТЕГОРИИ И ПОДКАТЕГОРИИ

База данных POI разделена на ряд категорий. Каждая основная категория дополнительно разделена на несколько подкатегорий.

Нажмите на требуемую категорию, затем выберите требуемые подкатегории.

МОИ POI

Можно скачать и добавить в список дополнительные POI. Данная система позволяет хранить до 50 000 "My POIs" (Мои POI), создавая до 100 групп (в зависимости от того, что наступит раньше).

Бесплатные POI можно найти в интернете и загрузить в систему. Имя импортируемого файла будет отображаться, как название группы. Импортированные значки будут отображаться на карте. Для успешной загрузки файла или значка, должны быть выполнены следующие условия:

- Файл POI должен быть в формате .grx, версии 1.1.
- Имя файла POI не должно содержать следующие символы: -, /, ;, *, ", <, > или |.
- В имени файла POI не должно быть более 35 знаков.

- Имя файла значков должно совпадать с именем файла POI.
- Размер значка не должен превышать 32x32 пикселей.
- Значок должен быть в формате bitmap (.bmp) или jpeg (.jpg).

Для загрузки файлов или значков подсоедините USB-устройство с новыми POI. См. **230, ПОДКЛЮЧЕНИЕ УСТРОЙСТВ.**

1. В меню **Nav menu** (Меню навигации) нажмите **More...** (Еще...).
2. Выберите **Stored locations** (Сохраненные пункты).
3. Нажмите **My POI** (Мой POI).
4. Выберите **Add** (Добавить) и по отдельности выберите каждую группу POI для скачивания. Выберите **Edit** (Изменить), чтобы изменить **Name** (Название), **Icon** (Значок) или **Sound icon** (Символ звука), или выберите **Delete** (Удалить).

ПОИСК МЕСТНЫХ POI

Используйте для выбора объектов инфраструктуры (POI) рядом с местоположением автомобиля.

1. В меню **Nav menu** (Меню навигации) нажмите **Destination entry** (Указать пункт назначения).
2. Нажмите **More...** (Еще...).
3. Нажмите **Point of interest** (Объекты инфраструктуры).
4. Нажмите **POI near current** (POI рядом с текущей позицией) и коснитесь **Ok** для подтверждения.

5. Выберите категорию объектов POI. При необходимости выберите еще раз из подкатегории и нажмите **OK** для подтверждения.
6. Нажмите **Show List** (Показать список) или **Select Category** (Выбрать категорию), чтобы продолжить выбор.
Примечание: Объекты инфраструктуры можно выбирать из 5 категорий.
7. Выберите ваш пункт назначения POI из списка. Отображается карта с выбранным пунктом назначения.
8. Нажмите **Destination** (Пункт назначения), чтобы задать и рассчитать маршрут.
9. Нажмите **GO** (Перейти) для начала ведения по маршруту.

Примечание: Опции "Nav" (Навигация), "POI near current position" (POI рядом с текущим положением) можно задать в качестве ярлыка главного меню. См. 102, НАСТРОЙКА СЕНСОРНОГО ЭКРАНА.

НАВИГАЦИЯ НА АРАБСКОМ ЯЗЫКЕ

Чтобы включить или выключить навигацию на арабском языке.

1. В главном меню **Home** нажмите **Setup** (Настройка).
2. Нажмите **System** (Система).
3. Нажмите **Language** (Язык) и выберите **On** (Вкл.) для "Arabic navigation" (Навигация на арабском языке).
4. Выберите **Yes** (Да) для продолжения навигации на арабском языке.

Примечание: Система распознавания голоса несовместима с навигацией на арабском языке.

ОБЩИЕ СВЕДЕНИЯ О СИСТЕМЕ RDS-TMC

Система радиоинформации-канал дорожных сообщений (RDS-TMC) служит для передачи сведений о дорожных пробках на вашем маршруте; эта информация передается радиостанциями, работающими в режиме TMC.

Для перехода к меню дорожных сообщений нажмите кнопку **TMC** в меню навигации.

События TMC на маршруте можно выводить на экран с помощью нажатия программной кнопки **Events ahead** (События впереди). TMC можно настроить на отображение всех событий на карте, основных событий или отключить отображение. Во время расчета маршрута по умолчанию включен объезд событий.

ДИСПЛЕЙ RDS-TMC

Во время приема сигнала TMC символ в верхней левой части экрана становится зеленым. Если сигнал TMC не принимается, этот значок отображается перечеркнутым.

Система оповещает водителя о дорожных работах, ограничении проезжей части дорог, встречных транспортных потоках, авариях, гололеде, перенаправлении транспорта в объезд, возможности для стоянки, передает информационные сообщения и сообщает о дорожных заторах и прочих помехах и опасностях.

Водитель оповещается о дорожных событиях и ситуациях следующим образом:

- В месте возникновения события на карте отображается стрелка.
- Возможно отображение текста с подробной информацией о каждом случае. Для этого необходимо пролистать карту до события и нажать значок **i**.
- Функция активной навигации в верхней части экрана сообщает об успешном построении альтернативного маршрута с объездом события, расположенного на текущем маршруте. Нажмите **Info** (Информация) для доступа к другим параметрам.
- В списке дорожных событий все ситуации и события отсортированы по названию дороги и расстоянию вдоль вашего действительного маршрута.

Информация о дорожных пробках сохраняется и обновляется даже при въезде автомобиля в другую страну.

ЗНАЧКИ RDS-TMC







Любое дорожное событие (переданное по TMC) в вашей области будет отображено стрелкой на карте.

В случае потери приема эти данные сохраняются в системе в течение 15 минут.

Цвет символа TMC изменяется в зависимости от типа и приоритета события TMC. Фоновый цвет символа возвращается к обычному при отсутствии событий или пробок, а также при перерасчете указаний по маршруту.

Символ события TMC отображается на экране навигационной карты, обозначая место и характер данного события.

Символы событий TMC отображаются на карте, даже если соответствующие события произошли вне вашего маршрута.

-  ДТП (красная звездочка).
-  Движущийся транспортный затор по ходу движения (красная стрелка).
-  Движущийся транспортный затор на обеих полосах (двойная красная стрелка).
-  Медленное движение транспорта по ходу движения (желтая стрелка).
-  Медленное движение транспорта в обоих направлениях (желтая двусторонняя стрелка).
-  Информационное сообщение (желтый круг).
-  ДТП (желтая звездочка).

Примечание: Значок одинарной стрелки указывает, что дорожное происшествие затрагивает движение в направлении стрелки. Двойные стрелки означают, что происшествие затрагивает движение в обоих направлениях.

Если прокрутить карту до одного из указанных событий, становится доступной дальнейшая информация, которая отображается в виде одной из следующих пиктограмм.

-  Дорога закрыта.
-  Особое предупреждение (оранжевый треугольник).
-  Опасность (красный треугольник).
-  Остановка движения.
-  Затор.
-  Задержка.
-  Объезд.
-  Встречный поток.
-  Событие.
-  Ограничение габаритов.

ИСПОЛЬЗОВАНИЕ ТМС

Функция активной навигации на маршруте попытается построить альтернативный маршрут для объезда места события, когда система получает предупреждение о нем. Система рассчитывает новый маршрут для всех отрезков пути. Но если заданы какие-то промежуточные пункты маршрута, выполняется расчет до следующего промежуточного пункта маршрута. Если событие носит серьезный характер (например, закрыта дорога), или новый маршрут короче действующего, а действующий маршрут не перерассчитывался в течение последних 5 минут, появляется запрос на подтверждение нового маршрута. Это всплывающее сообщение отображается 5 минут и, если водитель не отменяет новый маршрут, то автомобиль остается на текущем маршруте.

НАВИГАЦИЯ НА БЕЗДОРОЖЬЕ

Систему можно переключать между режимами навигации по дорогам и по бездорожью. Для этого дважды нажмите кнопку **NAV** (Навигация) на панели управления в любом состоянии системы и выберите **On road** (Навигация на дороге) или **Off road** (Навигация на бездорожье), соответственно. Программная кнопка Navigation в главном меню сенсорного экрана отображается в виде **On road NAV** (Навигация на дороге) или **Off road NAV** (Навигация на бездорожье) в зависимости от текущего режима навигации.

Навигационные карты по бездорожью аналогичны картам по дорогам, но снабжены дополнительными функциями и информацией, такими как большой экран компаса, информация о курсе, высоте над уровнем моря, широте и долготе.

При переключении в режим навигации вне дорог во время ведения по дороге с помощью указаний системы выделенный текущий маршрут исчезнет с карты и ведение по маршруту будет приостановлено.

Пиктограммы пунктов маршрута и пункта назначения продолжают отображаться. Пункт назначения отображается в двойном кружке.

При выходе из режима навигации по бездорожью система повторно рассчитывает маршрут и возобновляет ведение по дороге с помощью указаний системы.

***Примечание:** В режиме навигации по бездорожью дорожные сообщения (ТМС) не отображаются.*

НОВЫЙ МАРШРУТ

Позволяет ввести маршрут следующими способами:

- Карта.
- Предыдущие пункты назначения.
- Расстояние и направление.
- Координаты.

ЗАГРУЗКА МАРШРУТА

Загрузка маршрута позволяет использовать ранее сохраненный маршрут для бездорожья. Нажатие программной кнопки **Load Route** (Загрузка маршрута) вызовет появление списка сохраненных маршрутов, нажмите на требуемый маршрут, чтобы выбрать его. Во время загрузки маршрута текущее местоположение автомобиля сохраняется в качестве исходной точки, отображаемой на экране карты буквой **S**.

ОПЦИИ МАРШРУТА

Обеспечивают доступ к следующим командам:

Edit Route (Изменить маршрут)

Управление этими элементами меню выполняется так же, как в меню навигации по дорогам.

Можно сохранить не более 20 маршрутов для бездорожья. После заполнения памяти программная клавиша **New Route** (Новый маршрут) становится недоступна.

Stop Guidance (Прервать навигационные указания)

Позволяет отменить выбранный маршрут. Нажмите эту программную кнопку, чтоб отменить ведение по маршруту. С экрана исчезнут все символы и пункты маршрута.

Display Route (Показать маршрут)

Весь маршрут может отображаться в режиме навигационных указаний. Отображается общая длина маршрута и его обновления по мере движения автомобиля.

CCP to Start (Текущее положение автомобиля для начала движения)

В любое время можно сформировать обратный маршрут. Все пиктограммы пунктов исходного маршрута исчезают и система соединяет их прямыми линиями.

Исходный начальный пункт станет пунктом назначения, а промежуточные пункты маршрута будут пронумерованы в обратном порядке.

CCP to Destination (Текущее положение автомобиля в качестве пункта назначения)

Восстанавливает первоначальный маршрут до пункта назначения после выбора опции **CCP to Start** (Текущее положение автомобиля для начала движения).

Waypoint list (Список пунктов маршрута)

Пункты маршрута навигации вне дорог отображаются в порядке нумерации. Ближайший пункт маршрута отображается в списке последним. Можно сохранять до 35 пунктов маршрута.

При движении по прямому маршруту (вперед) ближайшим является пункт маршрута с наименьшим номером. При движении обратным маршрутом пункт с наименьшим номером будет наиболее удаленным.

Азимут (например, R170) и расстояние (например, 1 км) до пункта относятся к следующему пункту маршрута. Азимут – это угол между линией текущего курса и линией курса на следующий пункт маршрута. Отображаемая на экране информация постоянно обновляется.

После прибытия в пункт назначения отображение списка сменяется экраном карты.

Skip Way point (Пропустить пункт маршрута)

во время движения по маршруту можно нажать эту программную клавишу и пропустить следующий пункт маршрута. При этом указания возобновятся для пункта маршрута, следующего за пропущенным пунктом.

Trace Points (Пункты трассировки)

Если выбрать **Current Trace Point** (Текущий пункт трассировки) из меню **Route Options** (Опции маршрута), значки пунктов трассировки автоматически расставляются по маршруту по мере его прохождения. Они используются для восстановления пройденного маршрута при необходимости.

Настройку точек трассировки можно выполнить с помощью этого же экрана. После выбора параметра **Edit Trace Point** (Текущий пункт трассировки) можно внести изменения в любой маршрут с зарегистрированными пунктами трассировки.

Выберите один из параметров и внесите требуемые изменения (например, можно изменить, переименовать или удалить пункты трассировки).

ИЗОБРАЖЕНИЕ КОМПАСА

Изображение компаса рекомендуется использовать при движении по бездорожью. Выберите экран карты, затем значок изображения компаса в верхней части экрана.

Предусмотрены два способа изображения компаса: **north is up** (север вверху) или **vehicle is up** (вращать по маршруту).



E142725

North is up (Север вверху)

- Стрелка компаса, указывающая на север, будет постоянно находиться вверху.
- Стрелка положения автомобиля расположена в центре и указывает текущее направление движения.
- Цветной символ на краю компаса показывает направление к следующему пункту маршрута или назначения. Он постоянно будет оставаться в этом положении.

Vehicle is up (Вращение по маршруту)

- Стрелка положения автомобиля расположена в центре и всегда направлена вверх.
- Компас будет поворачиваться при изменении направления движения автомобиля. Текущее направление движения отображается в верхней части.
- Цветной символ на краю компаса будет перемещаться вместе с компасом.

ДАННЫЕ КАРТОГРАФИЧЕСКОГО УПРАВЛЕНИЯ

Внимательно прочтите это соглашение перед использованием навигационной системы.

Данный документ представляет собой лицензионное соглашение по использованию данных Code-Point Картографического управления Великобритании (Ordnance Survey, OS) в составе навигационной системы. Используя эти данные Code-Point, вы тем самым принимаете все перечисленные ниже условия.

СОБСТВЕННОСТЬ

Данные Code-Point OS лицензированы Картографическим управлением Великобритании с разрешения государственной канцелярии Великобритании. © Авторское право Великобритании. Все права защищены.

ПРЕДОСТАВЛЕНИЕ ЛИЦЕНЗИИ

Картографическое управление предоставляет вам простую (неисключительную) лицензию на использование данных Code-Point исключительно в личных целях в составе навигационной системы. Вы можете передать настоящую лицензию последующему покупателю автомобиля, оснащенного навигационной системой при условии, что покупатель соглашается соблюдать все условия данной лицензии.

УСЛОВИЯ ЛИЦЕНЗИИ

Настоящие условия лицензии регулируются английским правом и являются предметом исключительной юрисдикции английских судов.

ОГРАНИЧЕНИЯ НА ИСПОЛЬЗОВАНИЕ

Использование БАЗЫ ДАННЫХ ограничивается конкретной системой, для которой она была разработана. Кроме явных случаев, разрешенных согласно обязательному применимому законодательству, извлекать или повторно использовать значительные части содержимого БАЗЫ ДАННЫХ, воспроизводить, копировать, модифицировать, адаптировать, переводить, дизассемблировать, декомпилировать или разбирать на составляющие коды какую-либо часть БАЗЫ ДАННЫХ запрещено.

ОГРАНИЧЕНИЕ ОТВЕТСТВЕННОСТИ

Цена БАЗЫ ДАННЫХ не включает в себя какое-либо возмещение в случае косвенного, случайного или неограниченного прямого ущерба, связанного с использованием БАЗЫ ДАННЫХ.

Соответственно, ни при каких обстоятельствах ни корпорация NAVTEQ, ни поставщик навигационной системы, использующей БАЗУ ДАННЫХ ("Поставщик"), не несут ответственность за косвенный, намеренный, случайный или произошедший в результате стечения обстоятельств ущерб (включая, но не ограничиваясь этим, потерю дохода, данных и возможности использования), причиненный вам или третьей стороне в результате использования БАЗЫ ДАННЫХ, как по любым искам к вам о нарушении условий контракта и искам по деликту, так и по любым вашим гарантийным обязательствам, даже если корпорация NAVTEQ или Поставщик и были предупреждены о возможности причинения подобного ущерба. В любом случае ответственность корпорации NAVTEQ за прямой ущерб ограничивается размером стоимости вашей копии БАЗЫ ДАННЫХ.

ОТКАЗ ОТ ГАРАНТИЙ И ОГРАНИЧЕНИЕ

ОТВЕТСТВЕННОСТИ, ИЗЛОЖЕННЫЕ В ДАННОМ СОГЛАШЕНИИ, НЕ ОГРАНИЧИВАЮТ И НЕ УЩЕМЛЯЮТ ВАШИ ЗАКОННЫЕ ПРАВА, ЕСЛИ ВЫ ПРИОБРЕЛИ БАЗУ ДАННЫХ ИНАЧЕ, ЧЕМ В ХОДЕ ОСУЩЕСТВЛЕНИЯ КАКОЙ-ЛИБО ДЕЛОВОЙ ОПЕРАЦИИ. В некоторых странах и согласно некоторым законам не допускается исключение подразумеваемых гарантий. В таком случае вышеизложенный отказ от ответственности не распространяется на вас.



БАЗА ДАННЫХ отражает реальные условия, сложившиеся до получения вами **БАЗЫ ДАННЫХ**, и включает данные и сведения государственных и прочих источников информации, которые могут содержать опечатки и пропуски. Соответственно, **БАЗА ДАННЫХ** может содержать неточную или неполную информацию по причине устаревания данных, изменения обстоятельств и в связи с характером использованных источников. **БАЗА ДАННЫХ** не включает и не отражает информацию – в числе прочего – о безопасности окружающей обстановки, правоприменении, помощи в аварийных ситуациях, строительных работах, закрытии дорог или полос движения, ограничениях автотранспорта и скорости, уклонах дорог, высоте мостов, весовых и прочих ограничениях, состоянии дорог и дорожного движения, особых обстоятельствах, дорожных пробках и времени в пути.

КОРПОРАЦИЯ NAVTEQ

Внимательно прочтите это соглашение перед использованием навигационной системы.

Это договор лицензии на вашу копию базы данных для навигационных карт ("БАЗА ДАННЫХ"), первоначально созданную корпорацией NAVTEQ, которая применяется в навигационной системе. Используя эту БАЗУ ДАННЫХ, вы принимаете все нижеизложенные положения и условия и соглашаетесь с ними.

СОБСТВЕННОСТЬ

Настоящая БАЗА ДАННЫХ, авторские права и право интеллектуальной собственности, а также соответствующие смежные права принадлежат корпорации NAVTEQ или ее лицензиарам.

ПРЕДОСТАВЛЕНИЕ ЛИЦЕНЗИИ

Корпорация NAVTEQ предоставляет вам простую (неисключительную) лицензию на использование настоящей копии БАЗЫ ДАННЫХ исключительно в личных целях или на использование при осуществлении деятельности внутри вашей компании. Эта лицензия не включает право сублицензирования.

ОГРАНИЧЕНИЯ НА ИСПОЛЬЗОВАНИЕ

Использование БАЗЫ ДАННЫХ ограничивается конкретной системой, для которой она была разработана. Кроме явных случаев, разрешенных согласно обязательному применимому законодательству, извлекать или повторно использовать значительные части содержимого БАЗЫ ДАННЫХ, воспроизводить, копировать, модифицировать, адаптировать, переводить, дизассемблировать, декомпилировать или разбирать на составляющие коды какую-либо часть БАЗЫ ДАННЫХ запрещено.

ПЕРЕДАЧА

Вам запрещается передавать БАЗУ ДАННЫХ третьим сторонам, кроме как вместе с системой, для которой она предназначена, при том условии, что вы не оставляете у себя копии БАЗЫ ДАННЫХ, а получатель согласен со всеми условиями данного соглашения.

ОТКАЗ ОТ ОТВЕТСТВЕННОСТИ ПО ГАРАНТИИ

Корпорация NAVTEQ не дает никаких гарантий и обязательств, явных или косвенных, в отношении возможности использования или результатов использования БАЗЫ ДАННЫХ в части отсутствия в ней ошибок, точности, достоверности и прочих свойств и безоговорочно отказывается от любых косвенных гарантий качества, эффективности, коммерческой пригодности и соответствия конкретным задачам или отсутствия нарушения прав интеллектуальной собственности третьих лиц.

Корпорация NAVTEQ не гарантирует отсутствие ошибок в БАЗЕ ДАННЫХ как в настоящее время, так и в будущем. Никакие устные или письменные сведения и рекомендации, предоставленные корпорацией NAVTEQ, вашим поставщиком или любым иным лицом, не влекут за собой гарантийных обязательств.

ОГРАНИЧЕНИЕ ОТВЕТСТВЕННОСТИ

Корпорация NAVTEQ не дает никаких гарантий и обязательств, явных или косвенных, в отношении возможности использования или результатов использования БАЗЫ ДАННЫХ в части отсутствия в ней ошибок, точности, достоверности и прочих свойств и безоговорочно отказывается от любых подразумеваемых гарантий качества, эффективности, коммерческой пригодности и соответствия конкретным задачам или отсутствия нарушения прав интеллектуальной собственности третьих лиц.

Корпорация NAVTEQ не гарантирует отсутствие ошибок в БАЗЕ ДАННЫХ как в настоящее время, так и в будущем. Никакие устные или письменные сведения и рекомендации, предоставленные корпорацией NAVTEQ, вашим поставщиком или любым иным лицом, не влекут за собой гарантийных обязательств.

КОНЕЧНЫЕ ПОЛЬЗОВАТЕЛИ В ГОСУДАРСТВЕННЫХ УЧРЕЖДЕНИЯХ

Если БАЗА ДАННЫХ предназначена для Северной Америки и приобретается для/от имени правительства США или любого другого ведомства, которые требуют применения или применяют права, аналогичные правам, обычно реализуемым правительством США, БАЗА ДАННЫХ лицензируется с ограниченными правами.



Использование БАЗЫ ДАННЫХ обусловлено ограничениями, указанными в статье "Права на технические данные и компьютерные базы данных" в приложении к федеральному положению о военных закупках (DFARS) 252.227–7013 или в соответствующей статье для гражданских организаций. Создателем БАЗЫ ДАННЫХ для Северной Америки является корпорация NAVTEQ, 10400 W. Higgins Road, Suite 400, Rosemont, Illinois 60018, USA.

ДЕКЛАРАЦИЯ О СООТВЕТСТВИИ ЕВРОПЕЙСКИМ НОРМАМ





Настоящим компания DENSO CORPORATION заявляет, что данное устройство DN-NS-019 отвечает основным требованиям и прочим соответствующим положениям Директивы 1999/5/ЕС.

МЕРЫ ПРЕДОСТОРОЖНОСТИ

-  Не курите, не используйте источники открытого пламени и искрообразования во время заправки автомобиля топливом. Это может вызвать пожар или взрыв и привести к серьезным травмам и смерти.
-  Не допускайте наличия потенциальных источников искрообразования рядом с парами топлива. Это может вызвать пожар или взрыв и привести к тяжелым травмам и гибели.
-  Заглушите двигатель во время заправки топливом.
-  Выключите любые персональные электронные устройства, например, мобильные телефоны или музыкальные плееры, во время заправки топливом.

АВТОМОБИЛИ С БЕНЗИНОВЫМ ДВИГАТЕЛЕМ

-  Используйте высококачественное топливо, которое соответствует требованиям стандарта EN228 (и эквивалентного государственного стандарта).
-  Запрещается использовать этилированный бензин, бензин с заменителями тетраэтилсвинца (например, на основе марганца) или с топливными присадками. Использование такого топлива может привести к повреждениям систем снижения токсичности отработавших газов и аннулированию гарантии.

-  Не используйте средства для очистки топливной системы, не одобренные компанией Jaguar Land Rover.

ОКТАНОВОЕ ЧИСЛО

Автомобили с бензиновыми двигателями V6 и V8

Для обеспечения оптимальной производительности, экономии топлива и улучшения управляемости при заправке автомобиля Land Rover рекомендуется использовать неэтилированный бензин класса премиум с минимальным октановым числом 95.

Если такой бензин недоступен, можно использовать неэтилированный бензин с более низким октановым числом (ОЧ до 91), однако это может привести к снижению мощности двигателя, увеличению расхода топлива, появлению стука в двигателе и другим эксплуатационным проблемам.

-  Запрещается использовать топливо с октановым числом менее 91, так как это может привести к серьезному повреждению двигателя.

Примечание: При разгоне автомобиля или движении на подъеме по уклону возможны отдельные легкие детонационные стуки в двигателе.

При обнаружении постоянного стука в двигателе даже при использовании топлива с рекомендуемым октановым числом или при движении с постоянной скоростью на ровной дороге обратитесь к дилеру/в авторизованную мастерскую для устранения проблемы.

Несоблюдение данного требования означает неправильную эксплуатацию автомобиля – компания Jaguar Land Rover не несет за это ответственности.

При возникновении сомнений обратитесь к дилеру/в авторизованную мастерскую.

Вместо бензина с ОЧ 95 можно применять экологичный неэтилированный бензин с ОЧ 98 (там, где он продается).

ЭТАНОЛ

Можно использовать топливо с содержанием до 10% этанола (Е5 и Е10).

- ⓘ Данный автомобиль не предназначен для эксплуатации на топливе с содержанием этанола выше 10%.
- ⓘ Запрещается использовать топливо Е85 (85% этанола), так как это может привести к серьезному повреждению двигателя и топливной системы.

Убедитесь, что октановое число такого топлива не ниже, чем у рекомендованного неэтилированного бензина. Большинство водителей не замечает различия в поведении автомобиля при использовании топлива с этанолом. Если разница заметна, следует вернуться к использованию традиционного неэтилированного бензина.

МЕТАНОЛ

- ⓘ По мере возможности избегайте применения топлива, содержащего метанол.

Использование топлива с содержанием метанола может привести к серьезному повреждению двигателя и топливной системы, что может быть не предусмотрено гарантийными обязательствами.

МЕТИЛТРЕТБУТИЛОВЫЙ ЭФИР (МТВЕ)

Допускается использование неэтилированного бензина с содержанием кислородосодержащей присадки МТВЕ не более 15%. МТВЕ представляет собой присадку с эфирной основой, полученную из нефтепродуктов. Она применяется некоторыми нефтеперерабатывающими предприятиями для повышения ОЧ топлива.

АВТОМОБИЛИ С ДИЗЕЛЬНЫМ ДВИГАТЕЛЕМ

Используйте только высококачественное дизельное топливо, соответствующее европейскому стандарту EN590 или аналогичное.

- ❗ Автомобили Land Rover могут работать на дизельном топливе с 7-процентным содержанием биосоставляющей в соответствии с европейским стандартом EN590. Jaguar Land Rover не рекомендует использовать биодизельное топливо с более высоким содержанием биосоставляющей.

Качество и характеристики дизельного топлива существенно отличаются, в зависимости от географического местонахождения. Jaguar Land Rover настоятельно рекомендует использовать топливо марок "премиум" или самого высокого качества из доступных.

Высококачественное топливо продлевает срок службы компонентов двигателя. Топливо низкого качества содержит большее количество серы, что негативно воздействует на компоненты двигателя. В случае использования топлива низкого качества отработавшие газы могут слегка окрашиваться.

Не рекомендуется продолжительное использование присадок. Не добавляйте в дизельное топливо керосин или бензин.

- ❗ Если вместо дизельного топлива вы случайно заправили автомобиль бензином, то не делайте попыток запустить двигатель. Немедленно обратитесь к дилеру/в авторизованную мастерскую компании.

- ❗ Компания Jaguar Land Rover не несет ответственности за повреждения, вызванные использованием любого другого топлива.

СОДЕРЖАНИЕ СЕРЫ

- ❗ Если автомобиль оснащен системой снижения токсичности отработавших газов с противосажевым фильтром (DPF), то максимальное содержание серы в топливе не должно превышать 0,005% (50 частей на миллион) в соответствии с EN590-EU4 или Всемирной топливной хартией (WWFC) Cat 3.
- ❗ Содержание серы в дизельном топливе, применяемом на автомобилях Land Rover без противосажевого фильтра (DPF), не должно превышать 0,3% (3000 частей на миллион).

В некоторых странах дизельное топливо содержит большее количество серы, в этом случае требуется сокращение интервалов технического обслуживания для снижения негативного воздействия на компоненты двигателя и системы снижения токсичности отработавших газов. Если у вас возникают сомнения, обратитесь за советом к дилеру/в авторизованную мастерскую. См. **300, ПРОТИВОСАЖЕВЫЙ ФИЛЬТР (DPF)**.

-  Использование топлива неправильного типа приведет к серьезным неисправностям двигателя и/или системы снижения токсичности отработавших газов, которые могут не покрываться гарантийными обязательствами. Если у вас возникают сомнения, обратитесь за советом к дилеру/в авторизованную мастерскую.

ПОЛНАЯ ВЫРАБОТКА ТОПЛИВА

-  Не допускайте полной выработки топлива. Это может привести к повреждению двигателя, топливной системы и системы контроля вредных выбросов автомобиля.

В случае полной выработки топлива для запуска двигателя потребуется минимум 4 литров. После заправки перед запуском двигателя следует включить зажигание на пять минут. Автомобилу потребуется проехать 1,6 – 5 км, чтобы системы управления и контроля двигателя вернулись в исходное состояние.

Примечание: При полной выработке топлива рекомендуется обратиться к квалифицированному специалисту.

ЛЮЧОК ТОПЛИВОЗАЛИВНОЙ ГОРЛОВИНЫ

-  Соблюдайте все правила и предупреждения, приведенные на табличке, которая находится на внутренней стороне лючка горловины.

Лючок топливозаливной горловины расположен сзади, на правой стороне автомобиля.

1. Убедитесь, что сигнализация автомобиля выключена, и полностью отперта водительская дверь. Нажмите на левую сторону лючка, чтобы открыть его.
2. Полностью откройте лючок.
3. Чтобы снять крышку, поверните ее против часовой стрелки.
4. Используйте фиксатор для удержания крышки в стороне от горловины во время заправки.
5. После заправки затяните крышку до 3 щелчков. Закройте лючок топливного бака до фиксации щелчком.

ТОПЛИВОЗАЛИВНАЯ ГОРЛОВИНА

-  При заправке убедитесь в том, что все стекла, двери и люк крышки плотно закрыты, особенно если в автомобиле находятся дети или животные.



Не пытайтесь заполнить бак топливом до максимального объема. Если автомобиль будет припаркован на наклонной поверхности, под прямыми солнечными лучами или в условиях высокой температуры воздуха, то расширение топлива может привести к его разливу.



Не используйте дополнительный подогреватель во время заправки автомобиля. Это может привести к возгоранию паров топлива, пожару или взрыву.



Тщательно проверьте информацию на насосе заправочной колонки, чтобы обеспечить заправку автомобиля соответствующим топливом.



Если автомобиль заправлен несоответствующим топливом, необходимо обратиться к квалифицированным специалистам, прежде чем производить запуск двигателя.

Для предотвращения переливания топлива насосы на заправочных станциях оснащены датчиками автоматического прекращения подачи топлива. Заполняйте бак, пока заправочный пистолет не отключит подачу топлива. После этого не пытайтесь продолжить заправку.

Примечание: Заправочные колонки, используемые для заправки дизельных коммерческих автомобилей, подают топливо с большей скоростью. При ускоренной подаче топлива может происходить преждевременное отключение подачи и разлив топлива. Поэтому рекомендуется пользоваться обычными заправочными станциями для легковых автомобилей.

ВОДА В ТОПЛИВЕ



Если на информационной панели появилось предупреждение **WATER IN FUEL SEE HANDBOOK** (ВОДА В ТОПЛИВЕ СМ. РУКОВОДСТВО), это означает, что в отстойнике топливного фильтра скопилось чрезмерное количество воды. При первой возможности обратитесь к дилеру/в авторизованную мастерскую для слива воды из фильтра.

ЕМКОСТЬ ТОПЛИВНОГО БАКА

Следует избегать полной выработки топлива и воздержаться от продолжения поездки, если указатель уровня топлива показывает его отсутствие. Поскольку в баке остается небольшой резерв топлива (даже если указатель уровня топлива показывает, что бак пустой), то количество топлива, которое удастся залить в пустой бак, будет меньше указанного ниже.

Общая емкость бака (полезная): литры (галлоны)	
Дизельные двигатели V8	105 (23,1)
Бензиновые двигатели V6	
Бензиновые двигатели V8	
Дизельные двигатели V6	80 (17,6)

УСТРОЙСТВО ЗАЩИТЫ ОТ ЗАПРАВКИ БЕНЗИНОМ АВТОМОБИЛЯ С ДИЗЕЛЬНЫМ ДВИГАТЕЛЕМ

 Устройство топливной защиты для автомобилей с дизельными двигателями может не сработать, если вставить пистолет для заправки неэтилированным бензином лишь частично.

 При срабатывании данного устройства топливо может начать выливаться из топливозаливной горловины.

Примечание: Ответственность за заправку автомобиля топливом правильного типа несет водитель. Устройство топливной защиты лишь снижает риск заправки автомобиля неправильным топливом.

На автомобилях с дизельным двигателем для некоторых стран установлена система топливной защиты, встроенная в топливозаливную горловину.

Если узкий наконечник заправочного пистолета на колонке с неэтилированным бензином до упора вставляется в топливозаливную горловину, срабатывает устройство топливной защиты.

Примечание: Носики некоторых канистр и топливозаправочные пистолеты старой конструкции могут также вызывать срабатывание устройства топливной защиты.

При срабатывании системы в топливозаливной горловине появляется желтое защитное устройство. Оно препятствует заливке топлива в бак. Прежде чем приступить к заправке соответствующим топливом, данное устройство следует вернуть в исходное положение.

Приспособление для снятия сработавшей защиты находится в багажном отделении.

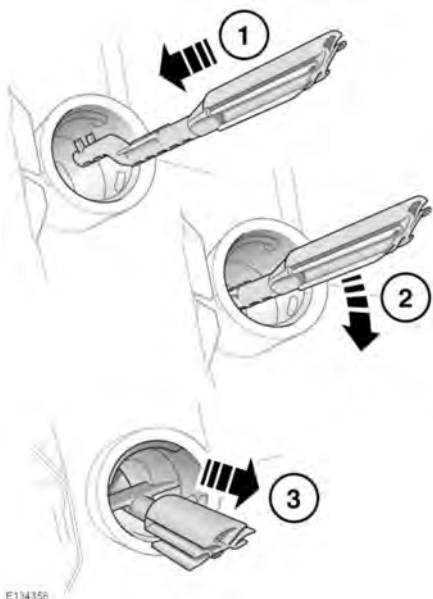

Примечание: После этого в топливозаливной горловине не должно быть видно желтого устройства топливной защиты.

Положите приспособление обратно в багажное отделение.

Переустановка устройства топливной защиты выполняется следующим образом:

1. Вставьте специальное приспособление (зубцами вверх) в топливозаливную горловину до упора.
2. Зацепите зубцы, нажав сверху приспособления.
3. При зацепленных зубцах нажмите на приспособление и медленно потяните его из топливозаливной горловины, чтобы вернуть устройство защиты в исходное положение.



Не вращайте приспособление, когда зубцы находятся в зацеплении.

РАСХОД ТОПЛИВА

Приведенные ниже значения расхода топлива получены на основании расчетов с применением стандартной методики испытаний (новая методика испытаний ЕС согласно Директиве 99/100/ЕС), а также в соответствии с Законом о расходе топлива пассажирскими автомобилями от 1996 г. (с поправками).

В обычных условиях эксплуатации фактический расход топлива может отличаться от данных, полученных в результате испытаний. Причинами различий могут быть стиль вождения, дорожные и погодные условия, загрузка и состояние автомобиля.

Вариант (выходная мощность)	Городской цикл	Загородный цикл	Смешанный цикл	Выбросы CO2
	л/100 км (миль/галлон)	л/100 км (миль/галлон)	л/100 км (миль/галлон)	г/км
Дизельный двигатель V6 (258 л.с.)	9,8 (28,8)	6,8 (41,5)	7,9 (35,8)	209
Дизельный двигатель V6 (258 л.с.) с интеллектуальной системой "Стоп/Старт"	8,3 (34,0)	6,7 (42,2)	7,3 (38,7)	194
Дизельный двигатель V6 (292 л.с.)	9,8 (28,8)	6,8 (41,5)	7,9 (35,8)	209
Дизельный двигатель V6 (292 л.с.) с интеллектуальной системой "Стоп/Старт"	8,7 (32,5)	6,8 (41,5)	7,5 (37,7)	199
Дизельный двигатель V6, гибридный	6,7 (42,0)	6,3 (45,0)	6,4 (44,1)	169
Дизельный двигатель V8	11,5 (24,6)	7,6 (37,2)	8,7 (32,5)	229
Бензиновый двигатель V6	14,9 (19,0)	8,4 (33,6)	10,8 (26,2)	258
Бензиновый двигатель V6 с интеллектуальной системой "Стоп/Старт"	13,4 (21,1)	8,4 (33,6)	10,5 (26,9)	243
Бензиновый двигатель V8	20,5 (13,8)	10,0 (28,3)	13,8 (20,5)	321

Вариант (выходная мощность)	Городской цикл	Загородный цикл	Смешанный цикл	Выбросы CO2
	л/100 км (миль/галлон)	л/100 км (миль/галлон)	л/100 км (миль/галлон)	г/км
Бензиновый двигатель V8 с интеллектуальной системой "Стоп/Старт"	18,3 (15,4)	9,7 (29,1)	12,8 (22,1)	298
Бензиновый двигатель V8 (SVR)	20,6 (13,7)	9,9 (28,5)	13,8 (20,5)	322
Бензиновый двигатель V8 (SVR) с интеллектуальной системой "Стоп/Старт"	18,3 (15,4)	9,7 (29,1)	12,8 (22,1)	298

ГОРОДСКОЙ ЦИКЛ

Испытание в городском цикле начинается с запуска холодного двигателя и состоит из серии разгонов, торможений, периодов движения с постоянной скоростью и работы двигателя на холостом ходу. Максимальная скорость, развиваемая при испытании, составляет 50 км/ч (30 миль/ч) при средней скорости движения 19 км/ч (12 миль/ч).

ЗАГОРОДНЫЙ ЦИКЛ

Испытание в загородном цикле проводится непосредственно после испытания в городском цикле. Приблизительно половина испытания состоит из движения на постоянной скорости, оставшаяся часть состоит из серии разгонов, торможений и периодов работы двигателя на холостом ходу. Максимальная скорость при испытании составляет 120 км/ч (75 миль/ч), средняя скорость составляет 63 км/ч (39 миль/ч). Испытание проводится на дистанции 7 км (4,3 мили).

СМЕШАННЫЙ ЦИКЛ

Значение для смешанного цикла представляет средний результат значений городского и загородного циклов с учетом различных расстояний, пройденных автомобилем во время двух испытаний.



Дополнительные сведения о расходе топлива и уровнях выбросов отработавших газов можно получить на сайте Агентства по сертификации транспортных средств (Vehicle Certification Agency – VCA):
<http://www.vcacarfueldata.org.uk/>.

Только Китай

Дополнительные сведения о расходе топлива смотрите на сайте "Потребление автомобильного топлива в Китае" по адресу:
<http://chinaafc.miit.gov.cn>.

ЗАПАСНЫЕ ЧАСТИ И ДОПОЛНИТЕЛЬНОЕ ОБОРУДОВАНИЕ



Установка несертифицированных деталей и оборудования, внесение неразрешенных изменений или модернизация могут представлять опасность и влиять на безопасность автомобиля и пассажиров, а также повлечь за собой аннулирование гарантии.



Компания Jaguar Land Rover Limited не несет никакой ответственности за гибель, травмы или повреждение оборудования, которые могут возникнуть как прямое следствие установки несертифицированного дополнительного оборудования или внесения неразрешенных модификаций или изменений в автомобиле Land Rover.



Обслуживать, разбирать или заменять какие-либо элементы системы кондиционирования воздуха разрешается только квалифицированным специалистам, имеющим соответствующую подготовку. Всегда проверяйте наличие достаточного количества хладагента.

СИСТЕМА ПОДУШЕК БЕЗОПАСНОСТИ



Компоненты системы подушек безопасности чувствительны к электрическим и механическим воздействиям, которые могут повредить систему и стать причиной несанкционированного срабатывания или отказа блока подушек безопасности.

Для предотвращения выхода из строя системы подушек безопасности всегда консультируйтесь у дилера/в авторизованной мастерской перед установкой следующего оборудования:

- Установка электронного оборудования, такого как мобильный телефон, радиостанция или автомобильная мультимедийная система.
- Установка дополнительного оборудования, которое крепится к передней части автомобиля.
- Любые изменения передней части автомобиля.
- Любые изменения, включающие удаление или ремонт электропроводки или компонента рядом с компонентами системы подушек безопасности, включая рулевое колесо, рулевую колонку, приборы и щиток приборов.
- Любые изменения передней панели или рулевого колеса.

ПРОТИВОУГОННАЯ СИСТЕМА

- ❗ Не допускаются какие-либо изменения и модернизация противоугонной системы. Подобные изменения могут привести к отказу системы.

ОБКАТКА

Бензиновые двигатели V6

Следующие указания будут полезны для достижения оптимальной работы вашего автомобиля Land Rover.

Автомобили Land Rover производятся при помощи высокоточных методов производства, тем не менее, необходимо, чтобы движущиеся детали двигателя притерлись друг к другу. Как правило, этот процесс осуществляется в течение первых 3000 км (2000 миль) пробега.

Во время обкатки (первые 3000 км (2000 миль)) вам следует:

- Избегать частых запусков холодного двигателя, за которыми следует движение на короткую дистанцию.
- Желательно ездить на более длинные дистанции.
- Не нажимать полностью педаль акселератора во время запуска и обычного движения.
- Избегать длительного движения при высокой частоте вращения двигателя и резких остановок.

Кроме того, при пробеге до 2000 км (1200 миль):

- Можно двигаться с различной частотой вращения двигателя и на различной скорости, но не следует разгонять двигатель выше 4500 об/мин и превышать скорость 170 км/ч (105 миль/ч).

В промежутке от 2000 км (1200 миль) до 3000 км (2000 миль):

- Постепенно можно увеличивать обороты двигателя и скорость движения.
- Частота вращения двигателя более 5000 об/мин должна использоваться только в течение коротких промежутков времени, например, при обгоне.

Всегда, не только в период обкатки:

- Не превышайте частоту вращения 4000 об/мин, пока двигатель полностью не прогреется до рабочей температуры.
- Избегайте движения на слишком высоких и слишком низких передачах, чтобы не допустить перегрузки двигателя.

ОБСЛУЖИВАНИЕ, ВЫПОЛНЯЕМОЕ ВЛАДЕЛЬЦЕМ



НЕ прикасайтесь к высоковольтным кабелям оранжевого цвета на гибридных автомобилях.



Техническое обслуживание гибридной системы должно выполняться дилером/авторизованной мастерской Land Rover.

В гибридной системе используется высоковольтное и сильноточное оборудование. Техническое обслуживание гибридной системы должно выполняться механиком с соответствующей квалификацией по гибридным автомобилям (HEV); свяжитесь с дилером/авторизованной мастерской Land Rover.

-  О любых значительных или резких падениях уровня жидкости или неравномерном износе шин следует немедленно сообщать квалифицированным специалистам.

В период между регламентным техническим обслуживанием необходимо выполнять ряд несложных проверок.

ЕЖЕДНЕВНЫЕ ПРОВЕРКИ

- Исправность приборов освещения, звукового сигнала, указателей поворотов, стеклоочистителя, омывателей и сигнализаторов.
- Исправность ремней безопасности и тормозов.
- Отсутствие подтеков жидкости под днищем автомобиля, свидетельствующих об утечке.

ЕЖЕНЕДЕЛЬНЫЕ ПРОВЕРКИ

- Уровень масла в двигателе.
- Проверка уровня охлаждающей жидкости.
- Уровень тормозной жидкости.
- Уровень рабочей жидкости в системе Dynamic Response.
- Уровень жидкости в бачке омывателя.
- Давление в шинах и их состояние.
- Проверка работы системы кондиционирования воздуха.

Примечание: Уровень масла в двигателе следует проверять чаще, если автомобиль длительное время двигался на высокой скорости.

ХРАНЕНИЕ ГИБРИДНЫХ АВТОМОБИЛЕЙ

 **Не запускайте двигатель и не оставляйте его работающим, если автомобиль находится в замкнутом пространстве. Выхлопные газы токсичны и при вдыхании могут привести к потере сознания и гибели.**

 Батарея высокого напряжения должна быть всегда заряжена. Несоблюдение данного требования может привести к ее повреждению.

Если автомобиль не используется более 30 дней, чрезвычайно важно зарядить высоковольтную аккумуляторную батарею. При более продолжительном хранении необходимо заряжать батарею каждые 30 дней.

Зарядка батареи выполняется следующим образом:

1. Запустите автомобиль (с помощью кнопки "Start/Stop" и нажатия на педаль тормоза).
2. Для отображения тахометра откройте меню щитка приборов и выберите **Instrument Display** (Щиток приборов), **Hybrid Content** (Данные гибридной системы) и **Reduced Hybrid Display** (Полугибридный режим).
3. Включив режим стоянки (**P**) и электронный стояночный тормоз (EPB), нажмите кнопку интеллектуальной системы "Стоп/Старт" для включения двигателя, затем слегка нажмите педаль акселератора и удерживайте ее, поддерживая обороты на уровне 1500 об/мин.
4. Чтобы увидеть индикатор уровня заряда аккумуляторной батареи, откройте меню щитка приборов, затем выберите **Instrument Display** (Щиток приборов), **Hybrid Content** (Данные гибридной системы) и **Full Hybrid Display** (Полностью гибридный режим).
5. Когда уровень заряда батареи достигнет отметки, показанной на следующем рисунке, можно заглушить двигатель.



Примечание: В чрезвычайно холодных климатических условиях (около -30°C) храните автомобиль в отапливаемом помещении для защиты от воздействия низких температур.

ТЯЖЕЛЫЕ УСЛОВИЯ ЭКСПЛУАТАЦИИ

При эксплуатации автомобиля в особо сложных условиях необходимо уделять больше внимания требованиям по обслуживанию.

Тяжелые условия эксплуатации включают в себя:

- Поездки по пыльным дорогам и/или по песку.
- Поездки по неровным и/или грязным дорогам и/или преодоление водных преград.
- Эксплуатация в сильную жару/мороз.
- Буксировка прицепа или поездки по высокогорной местности.
- Движение по дорогам, посыпанным солью или другими коррозионноактивными веществами.

Обратитесь за информацией к дилеру/в авторизованную мастерскую Land Rover.

ПРОТИВОСАЖЕВЫЙ ФИЛЬТР (DPF)

На автомобилях с дизельным двигателем предусмотрен противосажевый фильтр с более эффективной системой снижения токсичности отработавших газов. При обычных условиях вождения частицы отработавших газов собираются в фильтре.

Когда отображается сообщение фильтра DPF и загорается янтарная контрольная лампа, фильтру требуется пройти цикл регенерации для самоочистки. Для этого требуется, чтобы двигатель прогрелся до нормальной рабочей температуры. Процедура регенерации происходит автоматически с интервалом приблизительно 300–900 км (190–560 миль) в зависимости от условий вождения. Обычно процедура регенерации занимает 10–20 минут. Блок управления двигателем автоматически отправляет соответствующий запрос, если скорость автомобиля постоянно находится в пределах от 60 до 112 км/ч (от 40 до 70 миль/ч). Регенерация также может происходить и на меньшей скорости автомобиля, но при средней скорости автомобиля 50 км/ч (30 миль/ч) ее продолжительность будет дольше.

Примечание: Если регенерация проведена не до конца, вслед за янтарной контрольной лампой может загореться красная.

Примечание: При регулярном использовании дизельного топлива с высоким содержанием серы в случае запуска цикла регенерации DPF из выпускной системы будет выходить облако дыма. Это вызвано сжиганием частиц серы и не является признаком неисправности. По возможности используйте только дизельное топливо с низким содержанием серы.

Когда отображается сообщение фильтра DPF и загорается красная контрольная лампа, как можно быстрее обратитесь к дилеру/в авторизованную мастерскую.

ПОЕЗДКИ НА КОРОТКИЕ РАССТОЯНИЯ ИЛИ В ХОЛОДНОЕ ВРЕМЯ ГОДА

Если на автомобиле часто выполняются поездки на короткие расстояния или он эксплуатируется в холодное время года, температура двигателя может не достигать рабочей. Это означает, что не будет происходить регенерация противосажевого фильтра, и фильтр не будет эффективно очищаться. Если достигается состояние, при котором требуется регенерация фильтра, но условия эксплуатации не соответствуют требованиям для ее проведения, на щитке приборов загорается предупреждающий символ в виде треугольника и на информационной панели появляется сообщение **DPF Full. See manual** (DPF полон. См. руководство). Это не означает, что автомобиль неисправен, и обращение к дилеру не требуется. Во время движения запустите процедуру регенерации (предпочтительно выбрав для этого главную дорогу или автострада). После этого необходимо продолжать движение еще как минимум 20 минут.

После завершения процедуры регенерации текстовое предупреждение сбрасывается автоматически.

Примечание: Во время процедуры регенерации возможно незначительное временное увеличение расхода топлива.

ДИНАМОМЕТРЫ ДЛЯ ХОДОВЫХ ИСПЫТАНИЙ (РОЛИКОВЫЕ СТЕНДЫ)

Любые динамометрические проверки должны проводиться только квалифицированным механиком, который знаком с порядком проведения таких испытаний и требованиями безопасности, установленными для дилеров/авторизованных мастерских.

БЕЗОПАСНОСТЬ В ГАРАЖЕ

-  Непосредственно после поездки не прикасайтесь к двигателю, компонентам систем выпуска и охлаждения, пока двигатель не остынет.
-  Не оставляйте автомобиль с работающим двигателем в зоне без вентиляции – выхлопные газы токсичны и крайне опасны.
-  Запрещается работать под автомобилем, используя в качестве опоры только домкрат для замены колес.
-  Домкрат предназначен только для замены колес. Нельзя находиться под автомобилем, если единственной опорой служит домкрат. Перед началом работы под автомобилем всегда устанавливайте страховочные опоры подходящей грузоподъемности.

 Остерегайтесь попадания рук или одежды в приводные ремни, шкивы и вентиляторы. Некоторые вентиляторы могут продолжать вращаться или начинать вращение при выключенном двигателе.

 Снимите металлические браслеты и украшения перед работой в моторном отсеке.

 Не прикасайтесь к электрическим выводам и компонентам при работающем двигателе или включенном стартере.

 Не допускайте соприкосновения инструментов и металлических частей автомобиля с проводами или клеммами аккумуляторной батареи.

ТОПЛИВНАЯ СИСТЕМА

 Разбирать или заменять какие-либо компоненты топливной системы разрешается только квалифицированным специалистам, имеющим соответствующую подготовку.

 Не подходите близко к моторному отсеку автомобиля с устройствами, которые могут стать источником искр, и лампами, не имеющими надлежащей защиты.

 Надевайте защитную одежду, а когда необходимо и перчатки из непроницаемого материала.

ТОКСИЧНЫЕ ЖИДКОСТИ

Используемые в автомобилях жидкости токсичны, поэтому не допускайте их употребления и контакта с открытыми ранами.

Для личной безопасности всегда читайте и соблюдайте все инструкции, указанные на наклейках и емкостях.

ОТРАБОТАННОЕ МОТОРНОЕ МАСЛО

Длительный контакт с моторным маслом может стать причиной серьезных кожных заболеваний, в том числе дерматита или рака кожи. После контакта всегда тщательно мойте руки.



Слив отработанного масла в канализацию, водоемы и на грунт запрещен законом. Для утилизации отработанного масла и токсичных химикатов используйте специально отведенные для этого места.

ОТКРЫВАНИЕ КАПОТА

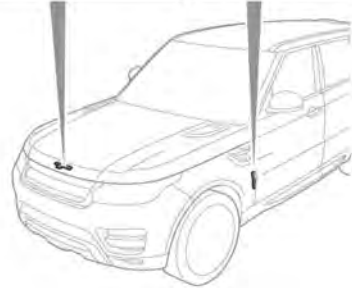
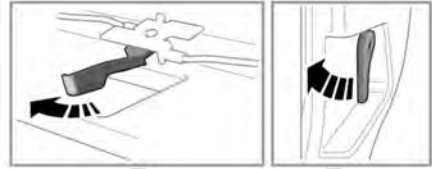

E150076

1. Потяните ручку замка капота, которая находится в левой передней нише для ног.
2. Нажмите предохранительную защелку капота, расположенную под центральной точкой капота в передней части, затем поднимите капот.

ЗАКРЫВАНИЕ КАПОТА



Запрещается движение, если капот удерживается только одной предохранительной защелкой.

1. Опустите капот до фиксации предохранительной защелки. Обеими руками нажмите на капот до щелчка.
2. Убедитесь в надежной фиксации обеих защелок, попробовав приподнять передний край капота.

КРЫШКИ ПОД КАПОТОМ – СНЯТИЕ

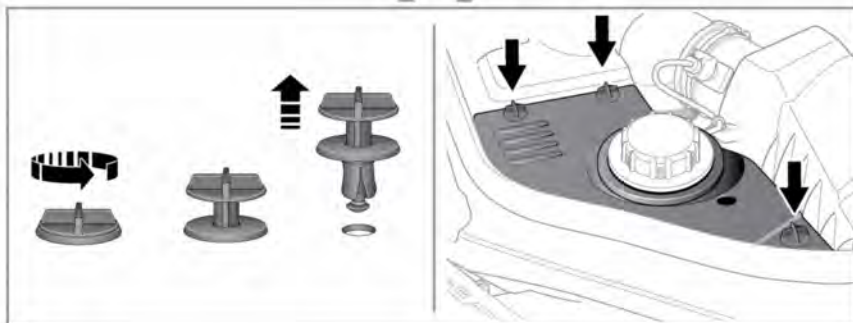
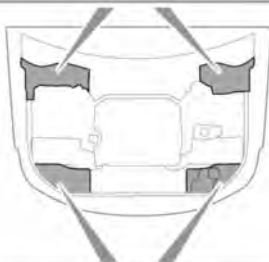
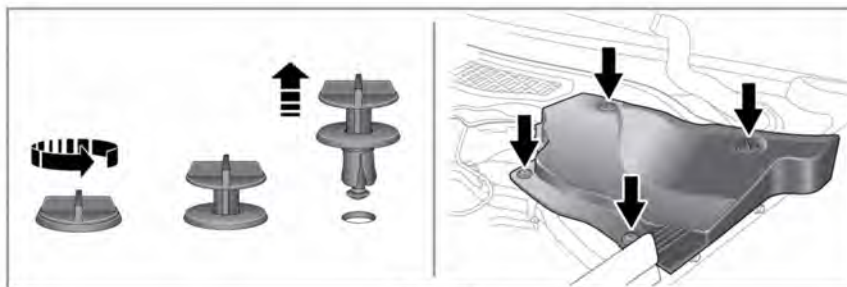

E151131

1. Отсоедините и снимите фиксаторы крепления крышки.
2. Поднимите передний край крышки и сдвиньте вперед, чтобы снять крышку.

КРЫШКИ ПОД КАПОТОМ – УСТАНОВКА



Перед установкой расположенных под капотом крышек проверьте, чтобы между крышкой и корпусом не оказалось трубопроводов, кабелей или других предметов.

1. Установите крышку на корпус и убедитесь, что отверстия совмещены.
2. Плотно прижмите крышку и закрепите фиксатора, фиксатор снимается в обратном направлении, как показано на рисунке.

УСТРАНЕНИЕ ЗАСОРЕНИЯ ЖИКЛЕРОВ СТЕКЛООМЫВАТЕЛЯ



Не включайте жиклеры омывателя во время устранения засорения или регулировки. Жидкость омывателя ветрового стекла может вызвать раздражение глаз и кожи. Всегда внимательно читайте и соблюдайте инструкции производителя омывающей жидкости.

Если жиклер омывателя засорился, прочистите его тонкой проволокой, вставив ее в жиклер. После прочистки убедитесь, что проволока полностью извлечена. Положение жиклера омывателя также можно отрегулировать, вставив конец иголки в жиклер и аккуратно переместив его.

ЗАМЕНА ЛАМПЫ



Все лампы являются либо светодиодными, либо ксеноновыми, их замену должен проводить только дилер/авторизованная мастерская.



Перед заменой лампы убедитесь, что зажигание и соответствующая лампа выключены.



При замене обязательно используйте лампы надлежащего типа с соответствующими характеристиками. Если вы не можете самостоятельно решить этот вопрос, обратитесь к дилеру/в авторизованную мастерскую.

Примечание: В отдельных странах закон требует, чтобы в автомобиле имелись запасные лампы для световых приборов. Комплект запасных ламп предлагается в качестве одобренного оборудования, и его можно приобрести у дилера.

Примечание: После замены лампы фары необходимо проверить регулировку фары на специальном оборудовании.

СНЯТИЕ ФАРЫ

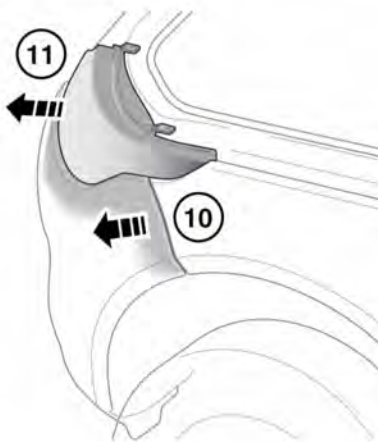
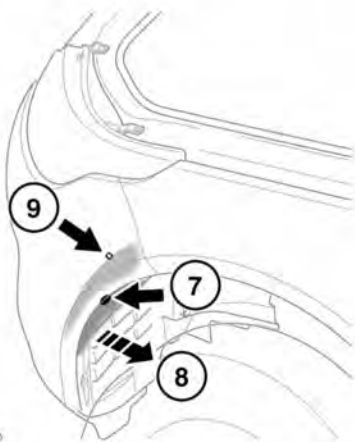
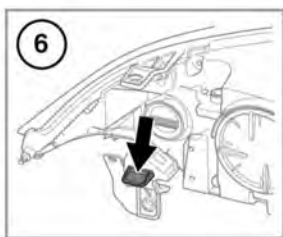
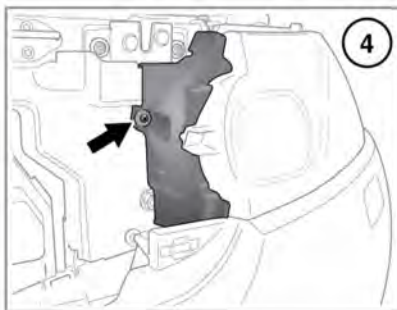
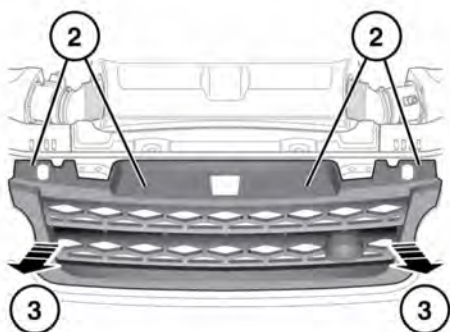

E151040

Установите подвеску в положение высоты для движения по бездорожью, чтобы облегчить доступ к креплениям бампера. См. **162, ВЫСОТА НА БЕЗДОРОЖЬЕ**.

1. Снимите крышку под капотом рядом с фарой, которую необходимо снять. См. **304, КРЫШКИ ПОД КАПОТОМ – СНЯТИЕ**.

2. Снимите четыре фиксатора с решетки.

3. Аккуратно и равномерно потяните решетку радиатора вперед, чтобы отсоединить 4 нижних фиксатора и снять решетку. Уберите решетку радиатора в безопасное место.

4. Снимите крепление и отсоедините облицовку.

5. Снимите три крепежных болта с фары.

6. С помощью подходящего инструмента аккуратно надавите вниз, чтобы отсоединить фиксатор.

 Не пытайтесь снять фару на этом этапе.

7. Снимите крепление с брызговика крыла.

8. Аккуратно потяните брызговик крыла назад, чтобы обеспечить доступ.

9. Выверните крепежный винт бампера.

10. Аккуратно и равномерно потяните край бампера, чтобы отсоединить 3 фиксатора от панели крыла.

 Не прилагайте излишних усилий, так как это может стать причиной повреждений автомобиля.

Примечание: Для отсоединения верхнего края бампера от нижнего края фары требуется только небольшое перемещение.

11. Отсоедините электрические разъемы и снимите фару. Положите на плоскую поверхность, покрытую мягким материалом, лицевой частью вниз во избежание повреждения стекла.

Примечание: Для установки фары повторите действия в обратном порядке.

КСЕНОНОВЫЕ ЛАМПЫ

 Замену или обслуживание ксеноновых ламп должны производить только квалифицированные специалисты.

 Для воспламенения газа и пара металлов, используемых в ксеноновых лампах, требуется высокое напряжение. Контакт с таким напряжением может привести к тяжелым травмам.

 Блоки ксеноновых ламп работают при очень высоких температурах. Прежде чем прикасаться к блок-фаре, убедитесь в том, что она остыла.



По вопросу надлежащей утилизации ксеноновых блок-фар проконсультируйтесь у дилера/в авторизованной мастерской Land Rover или в соответствующих местных уполномоченных органах.

ГАЛОГЕННЫЕ ЛАМПЫ

- ❗ Не прикасайтесь пальцами к таким лампам. Для их снятия и установки всегда пользуйтесь тканью. При необходимости очистите лампу этиловым спиртом, денатурированным метиловым спиртом, для удаления следов пальцев.

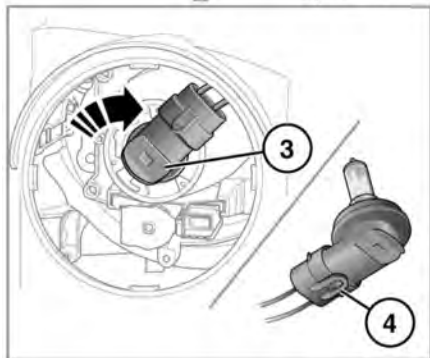
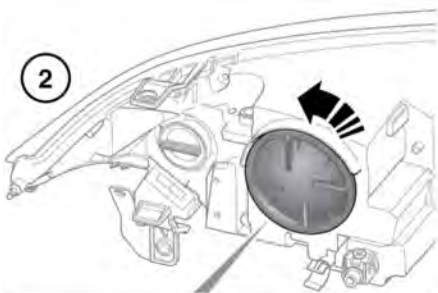

E151046

1. Отсоедините фару, чтобы получить доступ. См. **306, СНЯТИЕ ФАРЫ**.
2. Снимите крышку в задней части блок-фары. Поверните ее против часовой стрелки.

Примечание: Запомните расположение центрирующих выступов на крышке, т.к. это поможет при установке.

3. Поверните патрон лампы по часовой стрелке, чтобы извлечь ее из фары.

Примечание: Запомните расположение центрирующих выступов на патроне лампы, т.к. это поможет при установке.

4. Освободите лампу из фиксаторов и извлеките ее.
5. Для установки вставьте новую лампу и повторите вышеописанные процедуры в обратном порядке.

ЗАМЕНА ЛАМП УКАЗАТЕЛЕЙ ПОВОРОТА

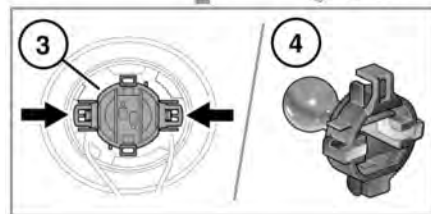
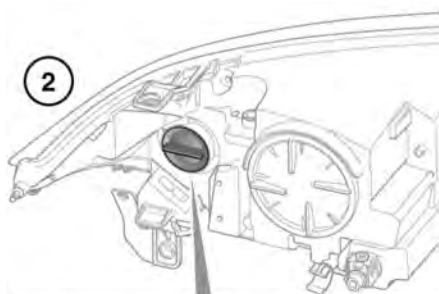

E151051

1. Отсоедините фару, чтобы получить доступ. См. **306, СНЯТИЕ ФАРЫ**.
2. Поверните и снимите крышку.

3. Нажмите на зажимы и извлеките патрон лампы из блока.
4. Для извлечения лампы необходимо нажать на нее и повернуть.

СНЯТИЕ ЛАМП ЗАДНИХ ФОНАРЕЙ

Чтобы заменить лампу в задних фонарях, фонарь необходимо снять с автомобиля.

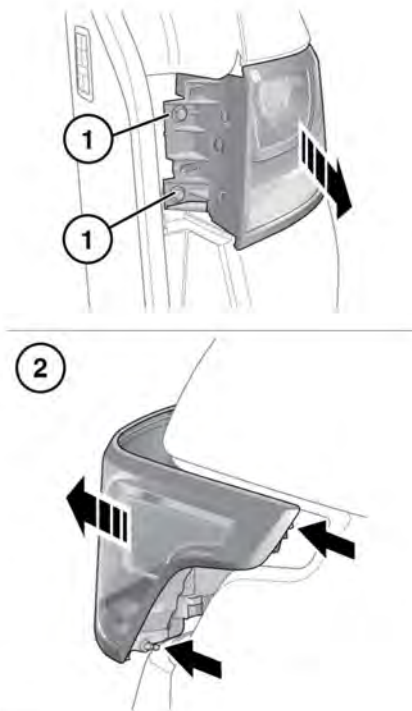

E151038

1. Открыв дверь багажного отделения, снимите облицовку и выкрутите 2 винта на внутреннем крае фонаря.

2. С усилием, но осторожно потяните за фонарь в сторону от автомобиля и выведите из зацепления 2 лапки, расположенные сзади фонаря.
3. Отсоедините электрический разъем и снимите блок с автомобиля. Положите его на плоскую поверхность, покрытую мягким материалом лицевой частью вниз во избежание повреждения стекла.

ЗАМЕНА ЛАМП ЗАДНИХ ФОНАРЕЙ

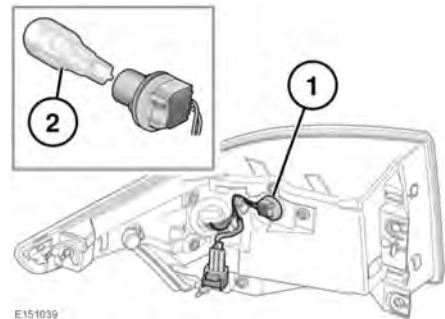

Примечание: Указатель поворота, стоп-сигнал и задний габаритный фонарь являются светодиодными фонарями и не обслуживаются.







E151039

1. Фонарь заднего хода.
2. Поверните соответствующий блок лампы и потяните его, чтобы получить доступ к лампе. Для извлечения лампы необходимо нажать на нее, повернуть и потянуть.

ЗАМЕНА ЛАМП ЗАДНИХ ПРОТИВОТУМАННЫХ ФАР

-  Всегда выбирайте безопасное место для остановки – на удалении от автомагистрали и транспортного потока.
-  Включите электрический стояночный тормоз (EPB) и выберите режим стоянки (P).
-  Включите аварийную сигнализацию.

-  Установите знак аварийной остановки на требуемом расстоянии позади автомобиля световозвращающей стороной к попутному транспорту.
-  Отсоедините прицеп или фургон от автомобиля.
-  Убедитесь в отсутствии в автомобиле пассажиров и животных, а также в том, что они находятся в безопасном месте в стороне от дороги.
-  Непосредственно после поездки не прикасайтесь к компонентам системы выпуска, пока двигатель не остынет.

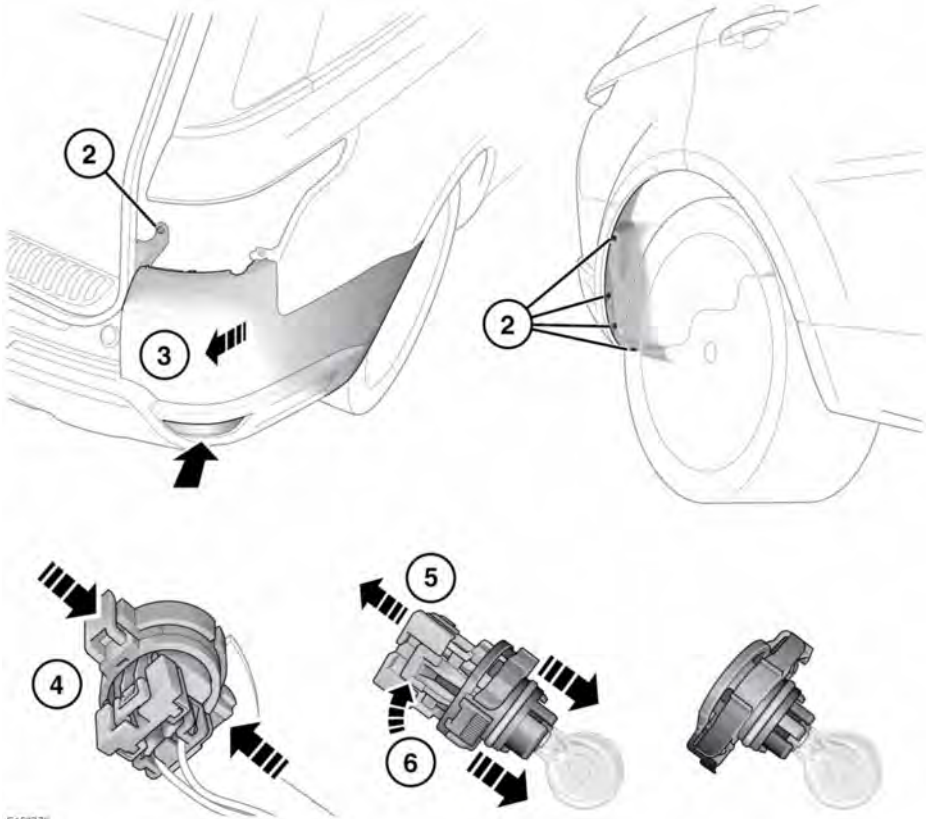

E153779

Доступ к корпусу заднего противотуманного фонаря осуществляется через верхнюю часть заднего бампера, со стороны его задней части. Патрон представляет собой черный пластиковый блок, в который встроена лампочка.

Установите подвеску в положение высоты для движения по бездорожью, чтобы облегчить доступ к креплениям бампера. См. 162, **ВЫСОТА НА БЕЗДОРОЖЬЕ**.

1. Снятие заднего фонаря. См. 309, **СНЯТИЕ ЛАМП ЗАДНИХ ФОНАРЕЙ**.
 2. Снимите 5 креплений с бампера.
 3. Аккуратно и равномерно потяните край бампера, чтобы отсоединить 8 фиксаторов от панели крыла.
- ⚠ Не прилагайте излишних усилий, так как это может стать причиной повреждений автомобиля.

Примечание: Для получения доступа к задней части противотуманного фонаря требуется только небольшое перемещение.

4. Для снятия патрона нажмите на внешние выступы черного пластикового блока и извлеките патрон из корпуса.
5. Для отсоединения патрона от электрического разъема сначала сдвиньте вверх блокировку разъема.
6. Нажмите на механизм разблокировки, отделяя разъем от патрона.

Примечание: В патроне находятся три центрирующих выступа. При установке новой лампы эти выступы необходимо правильно соединить с разъемом.

Установка осуществляется в обратной последовательности. Убедитесь, что механизм блокировки разъема нажат, а лампа надежно закреплена в корпусе противотуманного фонаря.

ПОЛОЖЕНИЕ ОБСЛУЖИВАНИЯ СТЕКЛООЧИСТИТЕЛЕЙ

Перед заменой щеток переднего стеклоочистителя, рычаги стеклоочистителя необходимо установить в зимнее парковочное положение. См. **84, ЗИМНЕЕ ПАРКОВОЧНОЕ ПОЛОЖЕНИЕ.**

Примечание: Во время замены щеток стеклоочистителей электронный ключ должен оставаться в автомобиле.

ВОССТАНОВЛЕНИЕ НАСТРОЕК СТЕКЛОПОДЪЕМНИКОВ

Настройки стеклоподъемников потребуются восстановить в случае отсоединения АКБ, ее разряда или прерывания подачи питания.

Восстановление настроек выполняется следующим образом:

1. Полностью закройте окно.
2. Отпустите переключатель, затем поднимите его в положение закрывания и удерживайте в течение 1 секунды.
3. Повторите процедуру для каждого стеклоподъемника.

ВОССТАНОВЛЕНИЕ НАСТРОЕК ЛЮКА КРЫШИ

Если при частично открытом люке отсоединяется аккумуляторная батарея или прерывается электропитание, может потребоваться повторная калибровка люка.

Подсоединив аккумуляторную батарею или восстановив электропитание, откалибруйте люк следующим образом:

1. Включите зажигание.
2. Закрыв шторку и люк крыши, нажмите переднюю часть переключателя люка и удерживайте в течение 20 секунд. См. **97, ЭЛЕКТРИЧЕСКИЕ СТЕКЛОПОДЪЕМНИКИ.**

3. Через 20 секунд люк начнет перемещаться. Отпустите переключатель. В течение 5 секунд нажмите переднюю часть переключателя люка и удерживайте ее, пока шторка и люк не выполнят полный цикл открывания/закрывания.

***Примечание:** Шторка откроется первой, а закроется последней.*

4. После остановки шторки отпустите переключатель.

Теперь люк может работать в нормальном режиме.

КУЗОВ

 После мойки автомобиля **снаружи (особенно в мойки под давлением) рекомендуется проехать некоторое расстояние для просушки тормозов.**

 Перед мойкой автомобиля смойте грязь при помощи шланга.

 Некоторые системы высоконапорного мытья достаточно мощные, поэтому струя воды может проникнуть через соединения подвески, уплотнения дверей/окон и повредить накладки и замки дверей. Не направляйте струю воды на камеры, воздухозаборник двигателя, воздухозаборники обогревателя, уплотнения кузова (дверей, потолочного люка, окон и т. п.) и на другие компоненты, которые можно повредить (фонари, зеркала, наружные накладки, пыльники и уплотнения подвески и т. д.). Убедитесь, что сопло моечной установки высокого давления всегда удалено от любых элементов автомобиля более чем на 300 мм (12 дюймов).

 Запрещается использовать моющее оборудование высокого давления для очистки моторного отсека.

 Коррозионно-активные вещества, такие как птичий помет, могут повредить лакокрасочное покрытие автомобиля. Подобные отложения следует удалять как можно быстрее.

 Используйте только чистящие средства, предназначенные для автомобилей.

 Не наносите автополироль на неокрашенные зоны бампера. Полировка въедается в декоративное покрытие поверхности.

 Поднимая щетки стеклоочистителя для очистки, включайте зимнее парковочное положение для предотвращения повреждения автомобиля. См. **84, ЗИМНЕЕ ПАРКОВОЧНОЕ ПОЛОЖЕНИЕ.**

ДАТЧИКИ И КАМЕРЫ

 При мойке автомобиля не направляйте на датчики или камеры струю воды под высоким давлением. Не используйте абразивные материалы или твердые/острые предметы для очистки датчиков и камер. Используйте только одобренные автомобильные шампуни.

Датчики систем помощи при парковке необходимо содержать в чистоте для сохранения точности и работоспособности.

При необходимости камеры следует очищать тканью, слегка смоченной средством для очистки стекол.

УХОД ЗА ДНИЩЕМ КУЗОВА

Регулярно промывайте днище кузова чистой водой, особое внимание уделяя зонам скопления грязи и отложений.

При обнаружении повреждения или коррозии необходимо как можно быстрее проверить автомобиль у обслуживающего вас дилера/в авторизованной мастерской.

ПОСЛЕ ПОЕЗДКИ ПО БЕЗДОРОЖЬЮ

- ❗ Убедитесь в чистоте и отсутствии мусора в зонах воздухозаборника и передней решетки. Особое внимание обратите на нижнюю решетку, блок радиатор и промежуточные охладители. В противном случае это может привести к перегреву двигателя и его значительному повреждению.

После поездки по бездорожью как можно скорее выполните чистку автомобиля, в том числе днища кузова.

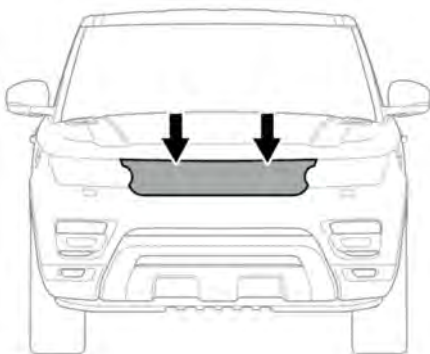

E151911

Для упрощения процесса очистки передняя решетка снимается.

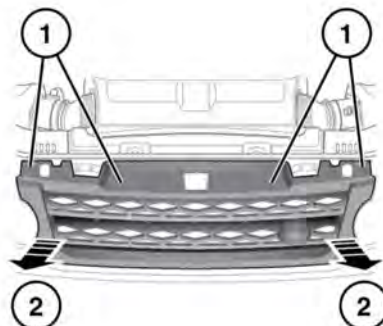

E164431

1. Снимите четыре фиксатора с решетки.
2. Аккуратно и равномерно потяните решетку радиатора вперед, чтобы отсоединить 4 нижних фиксатора и снять решетку. Уберите решетку радиатора в безопасное место.

Для предотвращения повреждений убедитесь, что сопло моечной установки высокого давления всегда удалено от блока радиатора не менее чем на 500 мм (20 дюймов).

Для очистки блока радиатора и промежуточных охладителей через нижние отверстия в бампере, необходимо, чтобы сопло моечной установки высокого давления было всегда удалено от отверстий не менее чем на 200 мм (8 дюймов).

Для улучшения аэродинамических свойств некоторые автомобили оснащаются активными заслонками, которые открываются только при подъеме температуры двигателя или включении кондиционера воздуха. После эксплуатации на бездорожье активные заслонки требуется открыть вручную, чтобы обеспечить доступ для удаления мусора с радиатора.

1. Запустите двигатель и дайте ему поработать в течение нескольких секунд. См. **144, ЗАПУСК ДВИГАТЕЛЯ.**
2. Заглушите двигатель.
3. Включите зажигание. См. **145, ВКЛЮЧЕНИЕ ЗАЖИГАНИЯ.**
4. Выберите режим "Sand" (Песок) для системы Terrain Response. См. **204, ИСПОЛЬЗОВАНИЕ СИСТЕМЫ TERRAIN RESPONSE.**
5. Выключить зажигание.

САЛОН

 Некоторые чистящие средства содержат вредные вещества и могут негативно влиять на здоровье в случае их неправильного применения. Они могут повредить салон.

ТКАНЕВАЯ ОБИВКА

 Не полируйте щиток приборов. Полированные поверхности обладают повышенной отражающей способностью и могут мешать обзору водителя.

Почистите пластиковые и тканевые поверхности теплой водой с нейтральным мылом, затем протрите начисто мягкой тканью.

КОЖАНАЯ ОБИВКА

 Применяйте только чистящие средства, специально предназначенные для очистки кожи. Не используйте химические средства, спирт и абразивные материалы, поскольку они могут привести к быстрой порче кожи. Использование составов, не одобренных к применению, аннулирует гарантию.

 Если вы не можете самостоятельно выбрать средства для применения, обратитесь к дилеру/в авторизованную мастерскую Land Rover.

Кожаную обивку следует чистить и наносить на нее защитное покрытие не реже одного раза в шесть месяцев.

Чтобы грязь не въедалась в кожу и не появлялись пятна, нужно регулярно осматривать обивку и чистить ее раз в 1–2 месяца, как описано ниже:

1. При помощи чистой, влажной, неокрашенной ткани протирайте обивку, удаляя с нее мелкую пыль. Не допускайте намочания кожи.
2. Если этого оказалось недостаточно, то смочите ткань в теплой мыльной воде и отожмите ее. Используйте только мягкое, не содержащее щелочь мыло.

3. Для очистки сильно загрязненных участков используйте чистящее средство для кожи марки Land Rover. Протрите насухо чистой мягкой тканью, периодически поворачивая ее чистой стороной.

Используйте чистящее средство для кожи марки Land Rover несколько раз в год, чтобы поддерживать мягкость и внешний вид кожи. Это средство питает и увлажняет кожу, создает на ее поверхности защитный слой, защищающий ее от проникновения внутрь пыли и любых веществ.

- Одежда темных тонов может окрашивать кожаную обивку, как и обивку из других материалов.
- Такие элементы фурнитуры, как пряжки ремней, застежки-молнии, заклепки и т.п. могут оставлять заметные царапины на кожаной обивке.
- Если пролитые чай, кофе или чернила не удалить немедленно, то придется смириться с тем, что пятна останутся навсегда.

Если вы пользуетесь услугами специалиста по очистке автомобилей, то убедитесь в том, что он знаком и в точности следует изложенным выше инструкциям.

Примечание: *Некоторые материалы/ткани обладают окрашивающей способностью. Из-за этого на коже светлых оттенков могут возникать некрасивые обесцвеченные пятна. Подверженные изменению цвета зоны следует как можно быстрее очистить и покрыть защитными средствами.*

РЕМНИ БЕЗОПАСНОСТИ



Не допускайте попадания в механизмы ремней безопасности воды, чистящих средств или волокон ткани. Любые вещества, попавшие в механизм, могут негативно повлиять на работу ремней безопасности в случае столкновения.

Вытяните полностью ремни безопасности, затем очистите их с помощью теплой воды и нейтрального мыла. Полностью вытянутая лента ремня должна просохнуть на воздухе, без дополнительного нагрева.

Примечание: *Очищая ремни безопасности, проверьте отсутствие повреждений и степень износа лент ремней. О любых повреждениях следует сообщить дилеру/е авторизованную мастерскую Land Rover, которые и должны устранить их.*

КРЫШКИ БЛОКОВ ПОДУШЕК БЕЗОПАСНОСТИ



Крышки подушек безопасности следует чистить только при помощи слегка влажной ткани и небольшого количества средства для чистки обивки.



Не допускайте попадания жидкостей на крышки подушек безопасности и поверхности вокруг них. Любые вещества и предметы, попавшие в механизм, могут помешать надлежащему раскрытию подушек безопасности в случае удара.

ЩИТОК ПРИБОРОВ, СЕНСОРНЫЙ ЭКРАН И АУДИОСИСТЕМА

- Выполняйте очистку с помощью ткани, которая поставляется с автомобилем.
- Не пользуйтесь химическими составами и бытовыми чистящими средствами.
- Чтобы исключить возникновение ошибок, не дотрагивайтесь до экрана несколькими пальцами одновременно.
- Не прикладывайте чрезмерного усилия.
- Не допускайте контакта острых, твердых или абразивных предметов с экраном.
- Оберегайте экран от длительного воздействия прямых солнечных лучей.

РАСПОЛОЖЕНИЕ ЗАПРАВОЧНЫХ ОТВЕРСТИЙ РАБОЧИХ ЖИДКОСТЕЙ

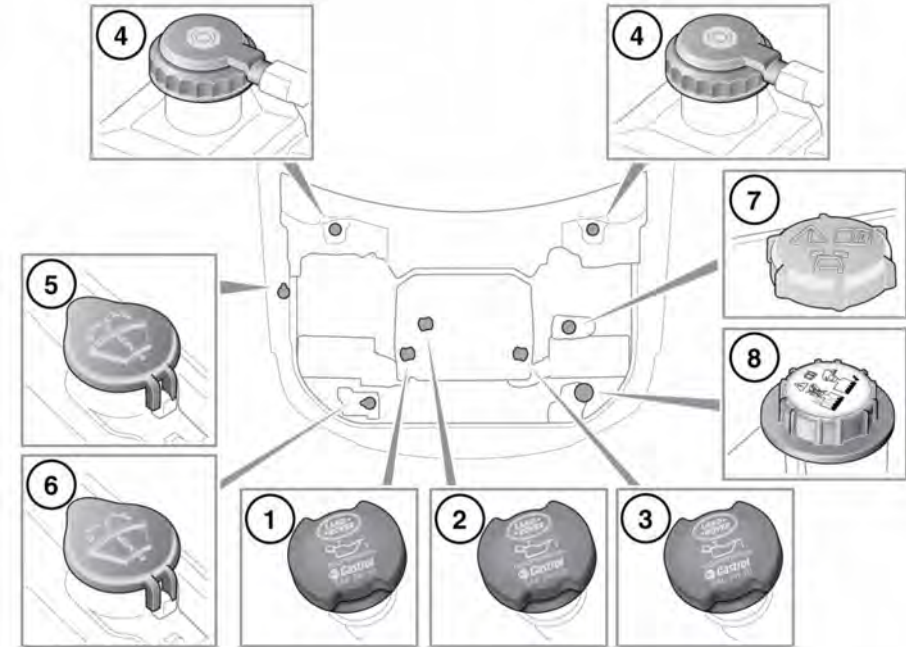

E161356

1. Крышка маслоналивной горловины двигателя (дизельный двигатель V8).
2. Крышка маслоналивной горловины двигателя (дизельный двигатель V6).
3. Крышка маслоналивной горловины двигателя (бензиновый двигатель V6 и V8).
4. Крышка бачка тормозной жидкости.
Примечание: Крышка бачка тормозной жидкости всегда устанавливается в автомобиле с водительской стороны.
5. Крышка заливной горловины бачка омывателя (все автомобили).
6. Крышка заливной горловины бачка омывателя (только для автомобилей для холодного климата).
7. Крышка бачка жидкости системы динамической стабилизации.
8. Крышка заливной горловины системы охлаждения двигателя.



Запрещается эксплуатировать автомобиль, если существует вероятность контакта вытекающей жидкости с горячей поверхностью, например, системой выпуска.

ПРОВЕРКА УРОВНЯ МОТОРНОГО МАСЛА

❗ Проверяйте уровень масла в двигателе каждую неделю. Если уровень масла внезапно понизился, или вы заметили значительное падение его уровня, обратитесь к квалифицированным специалистам.

❗ Если на экране появилось сообщение **ENGINE OIL PRESSURE LOW** (Низкое давление масла), выбрав безопасное место, незамедлительно остановитесь, выключите двигатель и обратитесь к квалифицированным специалистам. Не запускайте двигатель, пока причина не будет устранена.

Перед проверкой уровня масла убедитесь, что:

- Автомобиль стоит на ровной поверхности.
- Двигатель прогрет до рабочей температуры (масло горячее).
- Двигатель остановлен на 10 минут. Система не даст достоверных показаний, пока уровень масла не стабилизируется.

После этого проверьте уровень масла следующим образом:

1. Включите зажигание (не запуская двигатель). См. **145, ВКЛЮЧЕНИЕ ЗАЖИГАНИЯ**.
2. Убедитесь, что выбрано положение стоянки (P).

3. Выберите **Vehicle Info** (Информация об автомобиле) в меню панели инструментов. См. **61, МЕНЮ ЩИТКА ПРИБОРОВ**.

4. Выберите пункт **Oil Level Display** (Показать уровень масла): на щитке приборов отобразится текущий уровень масла и рекомендации по доливке.

5. Долейте масло согласно указаниям.

Уровень масла отображается на измерительной шкале. Справа от указателя отображаются сообщения, сообщающие, какие действия необходимо предпринять.

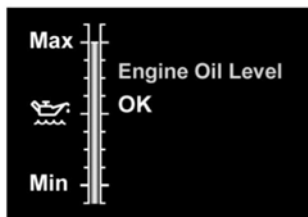

Если уровень масла в пределах нормы, отображается сообщение **Engine Oil Level OK** (Уровень моторного масла в норме). Добавлять масло не нужно.

Если уровень масла ниже нормы, отображается сообщение с указанием количества масла, которое необходимо долить (например, **Add 0.5 Litre** (Долейте 0,5 л)). Долейте рекомендованное количество масла.

Если отображается сообщение **Engine Oil Level Overfilled** (Уровень масла выше допустимого), немедленно обратитесь за квалифицированной помощью. Не совершайте поездок на автомобиле при избытке масла, в противном случае это может вызвать серьезные повреждения двигателя.

Если отображается сообщение **Engine Oil Level Underfilled** (Уровень масла ниже допустимого), долейте 1,5 литра (2,6 пинты) масла и снова проверьте уровень.

Если отображается сообщение **Engine Oil Level Not Available** (Данные об уровне масла недоступны), идет стабилизация уровня масла. Выключите зажигание, выждите 10 минут, затем проверьте уровень масла по индикатору еще раз.

Если отображается предупреждение **ENGINE OIL LEVEL MONITOR SYSTEM FAULT** (НЕИСПРАВНОСТЬ СИСТЕМЫ КОНТРОЛЯ УРОВНЯ МОТОРНОГО МАСЛА), обратитесь за помощью к квалифицированным специалистам.

ДОЛИВ МАСЛА

⚠ Автомобиль может лишиться гарантии, если повреждение произошло вследствие применения масла, не соответствующего техническим условиям, указанным производителем.

⚠ Нарушение требования об использовании масел, отвечающих спецификациям, может привести к повышенному износу двигателя, отложению смол и увеличению вредных выбросов. Это может также стать причиной поломки двигателя.

⚠ Заливка избыточного количества масла может привести к серьезному повреждению двигателя. Масло следует добавлять в малых количествах, а уровень проверять заново, чтобы не превысить максимально допустимое значение.

1. Снимите крышку маслосливной горловины.
2. Долейте масло согласно указаниям на дисплее. См. **320, ПРОВЕРКА УРОВНЯ МОТОРНОГО МАСЛА.**
3. Удалите масло, пролитое в процессе заливки.
4. Снова проверьте уровень масла через 10 минут.

Необходимо применять масло, соответствующее требуемым техническим условиям, и удостовериться в том, что оно подходит для климатических условий, в которых эксплуатируется автомобиль. См. **384, СМАЗОЧНЫЕ МАТЕРИАЛЫ И РАБОЧИЕ ЖИДКОСТИ.**

*Примечание: Для того, чтобы поднять уровень масла от метки **MIN** (МИН.) до метки **MAX** (МАКС.) требуется долить 1,5 л масла.*

ПРОВЕРКА УРОВНЯ ОХЛАЖДАЮЩЕЙ ЖИДКОСТИ

⚠ Работа двигателя без охлаждающей жидкости приводит к серьезному повреждению двигателя.

Уровень охлаждающей жидкости в расширительном бачке следует проверять каждую неделю (или чаще при большом пробеге или эксплуатации в тяжелых условиях). Проверяйте уровень только на холодной системе.

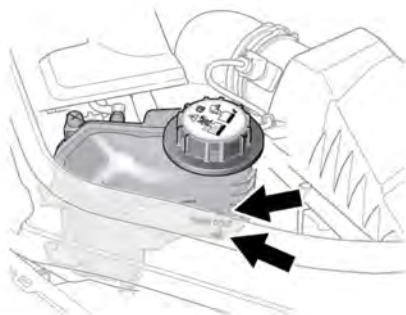

Для проверки уровня охлаждающей жидкости требуется снять крышку под капотом. См. **304, КРЫШКИ ПОД КАПОТОМ – СНЯТИЕ**.

Убедитесь, что уровень находится между отметками **MIN** (МИН.) и **MAX** (МАКС.), расположенными сбоку расширительного бачка.

Если из-под крышки радиатора выходит охлаждающая жидкость/пар или резко или заметно упал ее уровень, как можно быстрее обратитесь к дилеру/в авторизованную мастерскую Land Rover для проверки автомобиля.

ДОЛИВ ОХЛАЖДАЮЩЕЙ ЖИДКОСТИ

⚠ Не снимайте крышку наливной горловины на горячем двигателе – струя пара или горячей жидкости может привести к тяжелым травмам.

⚠ Не допускайте попадания антифриза на горячий двигатель — это может привести к возгоранию.

⚠ Отворачивайте крышку наливной горловины медленно, чтобы стравить давление перед полным снятием крышки.

⚠ Жидкость системы охлаждения токсична; ее проглатывание может привести к гибели. Храните емкости с жидкостью системы охлаждения закрытыми, в недоступном для детей месте. При подозрении на случайное проглатывание немедленно обратитесь за медицинской помощью.

⚠ При попадании жидкости на кожу или в глаза немедленно обильно промойте их чистой водой.

⚠ При поездках в местах, где доступная для заливки вода содержит соль, всегда ищите возможность залить пресную (дождевую или дистиллированную) воду. Долив соленой воды может привести к значительному повреждению двигателя.

 Применение неразрешенной жидкости системы охлаждения оказывает негативное воздействие на систему охлаждения и приводит к сокращению срока службы двигателя.

 **Жидкость системы охлаждения повреждает окрашенные поверхности; немедленно удалите пролитую жидкость впитывающим материалом и промойте место водным раствором автомобильного шампуня.**

Долейте до метки **MAX** (МАКС.) сбоку расширительного бачка. Применяйте только 50% раствор воды и рекомендуемого антифриза. См. **384, СМАЗОЧНЫЕ МАТЕРИАЛЫ И РАБОЧИЕ ЖИДКОСТИ.**

Удельная плотность 50% раствора антифриза при 20°C (68°F) составляет 1,068, что обеспечивает защиту от замерзания при температурах до -40°C (-40°F).

Жидкость системы охлаждения содержит необходимые антикоррозийные добавки. Содержание жидкости системы охлаждения в охлаждающей жидкости требуется поддерживать на уровне 50% ± 5% круглогодично, а не только в холодную погоду. Чтобы обеспечить сохранение антикоррозийных свойств охлаждающей жидкости, ее следует проверять раз в год и полностью менять каждые десять лет вне зависимости от пробега. Несоблюдение этого правила может привести к коррозии радиатора и деталей двигателя.

***Примечание:** В экстренном случае, если отсутствует разрешенная жидкость системы охлаждения, заправьте систему охлаждения чистой водой, но учитите фактор ослабления защиты от замерзания. Не доливайте или не заправляйте жидкостью системы охлаждения традиционного состава. При наличии сомнений проконсультируйтесь с квалифицированным специалистом.*

По завершении долива плотно закрутите крышку до щелчка храпового механизма крышки.

ПРОВЕРКА УРОВНЯ ТОРМОЗНОЙ ЖИДКОСТИ

 Тормозная жидкость очень токсична. Храните емкости с тормозной жидкостью закрытыми, в недоступном для детей месте. Если вы подозреваете, что могли случайно проглотить жидкость, немедленно обратитесь за медицинской помощью.

 При попадании жидкости на кожу или в глаза немедленно обильно промойте их чистой водой.

 Не проливайте тормозную жидкость на горячий двигатель – это может привести к возгоранию.

 Не допускайте, чтобы во время движения уровень тормозной жидкости был ниже отметки MIN.

Проверка уровней рабочих жидкостей

⚠ Незамедлительно обратитесь за квалифицированной помощью, если ход педали тормоза больше обычного или наблюдается существенное снижение уровня тормозной жидкости. Движение при таких условиях может привести к увеличению тормозного пути или полному отказу тормозов.

Если объем жидкости в бачке тормозной системы падает ниже рекомендуемого уровня, загорается красный сигнализатор на щитке приборов. См. **68, ТОРМОЗНАЯ СИСТЕМА (КРАСНЫЙ)**.

Примечание: Если сигнализатор загорается во время движения, остановите автомобиль, как только позволят условия безопасности, плавно нажимая педаль тормоза. Проверьте уровень жидкости, долейте ее до необходимого уровня.

Проверяйте уровень жидкости не реже одного раза в неделю (при большом пробеге или тяжелых условиях эксплуатации – чаще), поставив автомобиль на ровную поверхность.

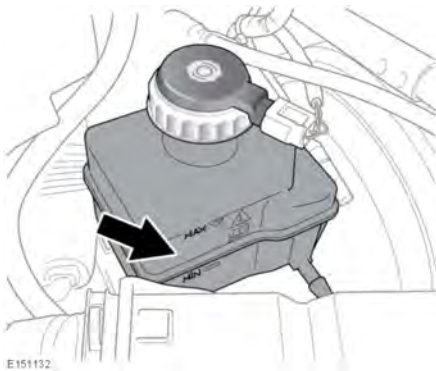

Чтобы проверить уровень тормозной жидкости, снимите крышку со стороны водителя. См. **304, КРЫШКИ ПОД КАПОТОМ – СНЯТИЕ**.

Уровень тормозной жидкости должен быть между метками **MAX** и **MIN**.

ДОЛИВ ТОРМОЗНОЙ ЖИДКОСТИ

⚠ Тормозная жидкость вызывает повреждение лакокрасочного покрытия. Немедленно удалите пролитую жидкость впитывающим материалом и промойте место водным раствором автомобильного шампуня.

⚠ Применяйте только новую жидкость из герметичной емкости (жидкости из открытых емкостей или слитые из системы ранее впитывают влагу, что может негативно отразиться на характеристиках, поэтому их запрещается использовать).

1. Перед снятием крышки горловины очистите ее во избежание попадания в бачок грязи.
2. Снимите крышку заливной горловины.
3. Долейте рекомендуемую тормозную жидкость в бачок до метки **MAX**. См. **384, СМАЗОЧНЫЕ МАТЕРИАЛЫ И РАБОЧИЕ ЖИДКОСТИ**.
4. Закройте крышку и закрывающую панель.

ПРОВЕРКА УРОВНЯ ЖИДКОСТИ В БАЧКЕ ОМЫВАТЕЛЯ



Некоторые стеклоомывающие жидкости являются горючими веществами, особенно при попадании искры в неразведенную или высококонцентрированную жидкость. Не допускайте попадания омывающей жидкости на источники открытого пламени и искрообразования.



Если автомобиль эксплуатируется при температурах ниже 4°C (40°F), применяйте жидкость омывателя с защитой от замерзания. В холодную погоду использование жидкости без защиты от замерзания может привести к ухудшению видимости и увеличению риска аварии.



Запрещается заливать антифриз или растворы воды с уксусом в бачок омывателя, поскольку антифриз вызывает повреждение лакокрасочного покрытия, а уксус может повредить насос стеклоомывателя ветрового стекла.



В результате проливания жидкости омывателя кузовные панели могут обесцвечиваться. Старайтесь избегать проливания, особенно при использовании неразбавленных жидкостей или растворов с высокой концентрацией. В случае проливания немедленно промойте водой участок, на который попала жидкость.

ДОЛИВ ЖИДКОСТИ ОМЫВАТЕЛЯ

Из бачка омывателя жидкость подается на жиклеры ветрового и заднего стекла, а также на жиклеры омывателя фар.

Проверяйте уровень в бачке и доливайте жидкость не реже одного раза в неделю. Всегда доливайте жидкость омывателя для предотвращения замерзания.

Периодически включайте омыватель для проверки работоспособности жиклеров и их ориентации.

1. Перед снятием крышки горловины очистите ее во избежание попадания в бачок грязи.
2. Снимите крышку горловины.
3. Заполняйте бачок, пока жидкость не станет видна в горловине.
4. Установите крышку горловины на место.

Автомобили для холодного климата также оснащаются дополнительным бачком омывателя. На автомобилях с дополнительным бачком омывателя распространяются все описанные выше важные моменты.

Проверка уровней рабочих жидкостей

Примечание: На автомобилях с дополнительным бачком омывателя сначала всегда проверяйте и доливайте жидкость в главный бачок.

ПРОВЕРКА УРОВНЯ РАБОЧЕЙ ЖИДКОСТИ СИСТЕМЫ DYNAMIC RESPONSE

 Жидкость системы динамической стабилизации высокотоксична. Храните емкости запечатанными, в недоступном для детей месте. Если вы подозреваете, что могли случайно проглотить жидкость, немедленно обратитесь за медицинской помощью.

 При попадании жидкости на кожу или в глаза немедленно обильно промойте их чистой водой.

 Запрещается запускать двигатель, если уровень жидкости опустился ниже метки **MIN**. Может произойти серьезная поломка системы динамической стабилизации.

 В случае заметного падения уровня жидкости немедленно обратитесь за квалифицированной помощью.

 Если уровень жидкости падает медленно, ее можно долить до верхней отметки, чтобы доехать до станции техобслуживания для проверки. Однако рекомендуется обратиться за помощью к квалифицированным специалистам, перед тем как продолжить эксплуатацию автомобиля.

 Не пользуйтесь автомобилем, чтобы доехать до станции техобслуживания, если есть вероятность попадания протекающей жидкости на горячую поверхность, например, на систему выпуска.

Проверяйте и доливайте жидкость только при выключенном двигателе и на холодной системе. См. **319, РАСПОЛОЖЕНИЕ ЗАПРАВОЧНЫХ ОТВЕРСТИЙ РАБОЧИХ ЖИДКОСТЕЙ.**

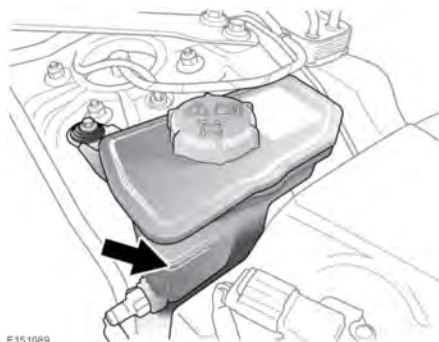

Уровень жидкости должен быть между метками **MIN** и **MAX**.

ДОЛИВ РАБОЧЕЙ ЖИДКОСТИ ДЛЯ СИСТЕМЫ DYNAMIC RESPONSE

- ⓘ Жидкость системы динамической стабилизации повреждает окрашенные поверхности. Немедленно удалите пролитую жидкость впитывающим материалом и промойте место водным раствором автомобильного шампуня.
- ⓘ Не заправляйте бачок выше метки **MAX**.

1. Перед снятием крышки горловины очистите ее во избежание попадания в бачок грязи.
2. Снимите крышку заливной горловины.
3. Долейте рекомендуемую жидкость в бачок до уровня между метками **MIN** и **MAX**. См. **384, СМАЗОЧНЫЕ МАТЕРИАЛЫ И РАБОЧИЕ ЖИДКОСТИ**.
4. Установите крышку горловины на место.

ПРЕДУПРЕЖДАЮЩИЕ СИМВОЛЫ НА АККУМУЛЯТОРНОЙ БАТАРЕЕ



Не допускайте наличия открытого пламени или других источников огня рядом с аккумуляторной батареей, поскольку она может выделять взрывоопасные газы.



При работе рядом с аккумуляторной батареей или ее обслуживании надевайте защитные очки для защиты глаз от брызг кислоты.



Во избежание травм не подпускайте детей близко к аккумуляторной батарее.



Не забывайте, что аккумуляторная батарея может выделять взрывоопасные газы.



Аккумуляторная батарея содержит очень едкую и токсичную кислоту.



Перед работой с аккумуляторной батареей прочтите информацию в руководстве.

ПОДКЛЮЧЕНИЕ СОЕДИНИТЕЛЬНЫХ ПРОВОДОВ



Не подсоединяйте соединительные провода к клеммам аккумулятора вашего автомобиля. Это может вызвать образование искры и привести к взрыву. Это также может привести к повреждению системы зарядки.



Вращающиеся детали двигателя могут причинить тяжелую травму. Работая вблизи вращающихся деталей двигателя, соблюдайте особую осторожность.



Перед попыткой запуска автомобиля убедитесь, что стояночный тормоз включен или установите колодки под колеса. Убедитесь, что выбрано положение P (Стоянка).



Работать рядом с аккумуляторной батареей следует в защитных очках.



При нормальной эксплуатации аккумуляторы выделяют взрывоопасный газ. Объем выделяемого газа достаточен для сильных взрывов, которые могут причинить серьезные травмы. Убедитесь, что вблизи аккумуляторной батареи отсутствует искрение и открытое пламя.

- ❗ Убедитесь, что между автомобилем-донором и обесточенным автомобилем нет физического контакта, за исключением соединительных проводов.
- ❗ Убедитесь, что аккумуляторная батарея или пусковое устройство рассчитаны на 12 В.
- ❗ Перед проведением работ на электрооборудовании отсоедините соединительные провода.

Примечание: Перед подсоединением соединительных проводов проверьте правильность подсоединения аккумуляторной батареи на автомобиле и убедитесь, что все электрооборудование выключено.

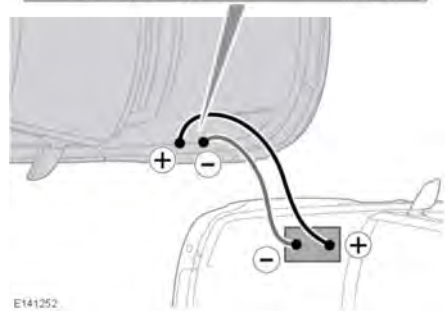
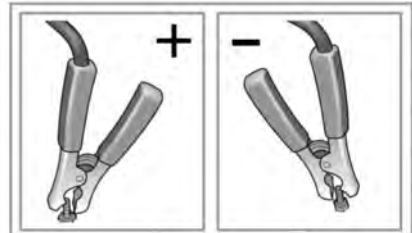

1. Подсоедините один конец положительного (красного) соединительного провода к положительной клемме автомобиля-донора.

2. Подсоедините другой конец положительного (красного) соединительного провода к положительной клемме для запуска от внешнего источника на автомобиле с разряженной аккумуляторной батареей.

3. Подсоедините один конец отрицательного (черного) соединительного провода к отрицательной клемме автомобиля-донора.

4. Подсоедините другой конец отрицательного (черного) соединительного провода к клемме массы для запуска от внешнего источника на автомобиле с разряженной аккумуляторной батареей.

Примечание: Убедитесь, что провода находятся достаточно далеко от любых подвижных деталей, и проверьте надежность всех четырех соединений.

5. Запустите двигатель автомобиля-донора и дайте ему поработать на холостых оборотах несколько минут.

6. Запустите двигатель автомобиля с разряженной батареей.

Примечание: Запрещается включение любых электрических цепей на автомобиле с ранее разряженной батареей до отключения его от соединительных проводов.

7. Дайте двигателям обоих автомобилей поработать на холостых оборотах несколько минут.

8. Выключите двигатель автомобиля-донора.

9. Отсоедините отрицательный (черный) соединительный провод от автомобиля с разряженной батареей.

10. Отсоедините отрицательный (черный) соединительный провод от аккумулятора автомобиля-донора.

11. Отсоедините положительный (красный) соединительный провод от автомобиля с ранее разряженной батареей.

12. Отсоедините положительный (красный) соединительный провод от автомобиля-донора.

ПОДКЛЮЧЕНИЕ ПУСКОВОГО УСТРОЙСТВА



Не подсоединяйте пусковое устройство к клеммам аккумулятора вашего автомобиля. Это может вызвать образование искры и привести к взрыву. Это также может привести к повреждению системы зарядки.

Чтобы запустить двигатель с помощью пускового устройства или вспомогательной аккумуляторной батареи, выполните следующие действия в указанной последовательности:

1. Подсоедините положительный (красный) провод к положительной клемме для запуска от внешнего источника автомобиля с разряженной аккумуляторной батареей.

2. Подсоедините отрицательный (черный) провод к отрицательной клемме для запуска от внешнего источника автомобиля с разряженной аккумуляторной батареей.
3. Подсоедините/включите пусковое устройство.
4. Запустите двигатель и дайте ему поработать на холостом ходу.
5. Отсоедините/отключите пусковое устройство.
6. Отсоедините отрицательный (черный) провод от отрицательной клеммы для запуска от внешнего источника автомобиля с разряженной аккумуляторной батареей.
7. Отсоедините положительный (красный) провод от положительной клеммы для запуска от внешнего источника автомобиля.

ЗАРЯДКА АККУМУЛЯТОРНОЙ БАТАРЕИ

- ❗ Перед началом зарядки батарею следует отсоединить и снять с автомобиля. Невыполнение этого требования может привести к повреждению электрической системы автомобиля.
- ❗ Отсоединение, снятие и установку аккумуляторной батареи должны выполнять только квалифицированные специалисты. Обратитесь к дилеру/в авторизованную мастерскую.

ЗАМЕНА АККУМУЛЯТОРНОЙ БАТАРЕИ

- ❗ Отсоединение, снятие и установку аккумуляторной батареи должны выполнять только квалифицированные специалисты. Обратитесь к дилеру/в авторизованную мастерскую.



Использованные элементы питания следует утилизировать должным образом, поскольку они содержат ряд вредных веществ. По вопросу утилизации обратитесь за советом к дилеру/в авторизованную мастерскую и/или в местные уполномоченные органы.

СИСТЕМА КОНТРОЛЯ АККУМУЛЯТОРНОЙ БАТАРЕИ

Интеллектуальная система управления электропитанием (IPSM) непрерывно контролирует состояние главной аккумуляторной батареи. В случае чрезмерной разрядки аккумуляторной батареи система отключает вспомогательные электрические системы для сохранения заряда аккумуляторной батареи.

Если система IPSM обнаруживает, что состояние аккумуляторной батареи не соответствует заданным параметрам, можно предпринять меры на двух уровнях. Оба уровня сопровождаются сообщениями на сенсорном экране, а предупреждение о низком заряде аккумуляторной батареи отображается на информационной панели.

Аккумуляторная батарея

- **Energy Management** (Управление энергопотреблением): отображается на сенсорном экране, если двигатель не работает и функционирование систем приводит к чрезмерной разрядке аккумуляторной батареи. Через 3 минуты система IPSM начнет отключение систем автомобиля. Нормальная работа систем возобновляется после запуска двигателя.
- **Low Battery - Please Start Engine** (Аккумулятор разряжен – запустите двигатель): отображается на сенсорном экране и информационной панели, если двигатель не работает. Через 3 минуты система IPSM начнет отключение систем автомобиля. Нормальная работа систем возобновляется после запуска двигателя.



Заводите двигатель, только если это безопасно.

***Примечание:** В случае появления сообщения **Low Battery – Please Start Engine** (Аккумулятор разряжен – запустите двигатель), необходимо проехать на автомобиле не менее 30 минут при температуре выше 0°C (32°F) или не менее 60 минут при температуре ниже 0°C (32°F). Это позволит восстановить заряд АКБ до приемлемого уровня. Если нормальная работа систем не возобновляется после запуска двигателя, то возможно аккумуляторная батарея недостаточно заряжена. Если это безопасно, снова заведите двигатель. Если проблема сохраняется, обратитесь к дилеру/в авторизованную мастерскую.*

РАСПОЛОЖЕНИЕ БЛОКОВ ПРЕДОХРАНИТЕЛЕЙ

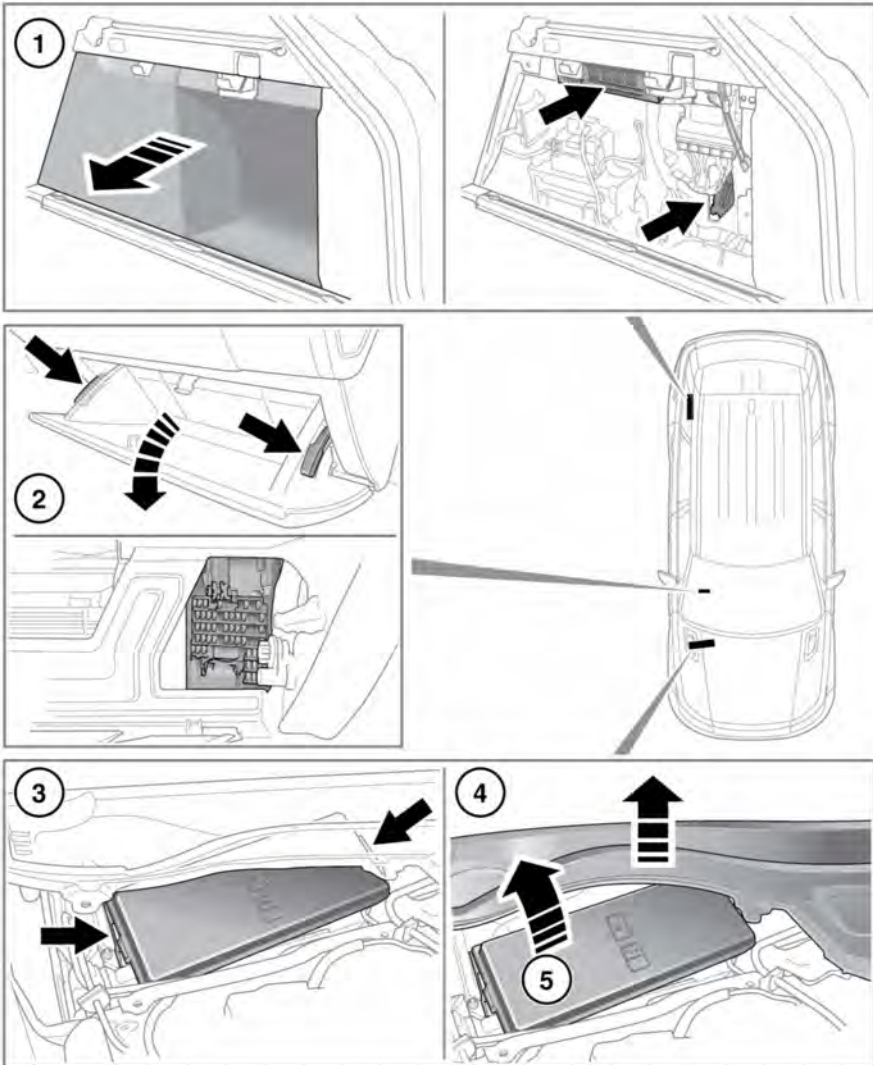



E151912

-  Не допускайте попадания влаги в блок предохранителей при снятой крышке и ставьте крышку на место при первой возможности.
1. Для получения доступа к верхнему и нижнему блокам предохранителей в багажном отделении откройте дверь багажного отделения. См. **13, ОТКРЫВАНИЕ И ЗАКРЫВАНИЕ ДВЕРИ БАГАЖНОГО ОТДЕЛЕНИЯ С ЭЛЕКТРОПРИВОДОМ**. Снимите первую съемную панель. Возьмитесь за верхнюю часть панели и вытяните ее резким движением. В табличке на задней стенке панели доступа показаны защищаемые цепи и расположение предохранителей.
 - При установке съемной панели на место проверьте, чтобы крепежные/направляющие штифты вошли в соответствующие отверстия, прежде чем нажимать на панель, чтобы она встала на место.
 2. Для получения доступа к блоку предохранителей в салоне откройте перчаточный ящик. См. **117, ОТСЕКИ ДЛЯ ХРАНЕНИЯ**. Нажмите на верхние части опорных стоек с каждого конца и опустите перчаточный ящик в нишу для ног. На ярлыке в задней части отделения для перчаток указаны предохраняемые электрические цепи и местоположение предохранителей.

3. Для получения доступа к блоку предохранителей в моторном отсеке снимите крышку моторного отсека. См. **304, КРЫШКИ ПОД КАПОТОМ – СНЯТИЕ**. Отсоедините зажимы с каждого конца крышки блока предохранителей.
4. Слегка приподнимите сетку от листьев, чтобы обеспечить возможность снятия крышки блока предохранителей.
5. Снимите крышку блока предохранителей. На ярлыке с внутренней стороны крышки указаны предохраняемые электрические цепи и местоположение предохранителей.

ЗАМЕНА ПРЕДОХРАНИТЕЛЯ

-  При замене устанавливайте одобренные Land Rover предохранители того же типа и номинала, что и заменяемые, или предохранители с совпадающими характеристиками. Использование неподходящего предохранителя может привести к повреждению системы электрооборудования автомобиля, что, в свою очередь, может вызвать пожар.
-  Если после замены новый предохранитель перегорает, следует проверить систему у дилера/в авторизованной мастерской компании.

Примечание: Land Rover рекомендует, чтобы замену реле выполняли только квалифицированные специалисты.

Перед заменой предохранителя всегда выключайте зажигание и защищенную им электрическую цепь.

БЛОК ПРЕДОХРАНИТЕЛЕЙ В МОТОРНОМ ОТСЕКЕ

Номер предохранителя	Номинал (А)	Цвет предохранителя	Защищаемые цепи
1	25	Белый	Система управления двигателем.
2	15	Синий	Система управления двигателем.
3	20	Желтый	Кислородные датчики (только для бензиновых двигателей).
4	10	Красный	Вентиляторы системы охлаждения (только для бензиновых двигателей).
5	10	Красный	Гибридная система.
6	10	Красный	Система управления двигателем. Активные опоры двигателя (только для дизельных двигателей).
7	15	Синий	Система управления двигателем. (только для дизельных двигателей).
	10	Красный	Система управления двигателем. (только для бензиновых двигателей).
8	5	Желто-коричневый	Цифровой контроль герметичности топливного бака (DMTL) (только для бензиновых двигателей).
	15	Синий	Вентилятор системы охлаждения. Активная вентиляционная решетка (только дизельных двигателей).

Номер предохранителя	Номинал (А)	Цвет предохранителя	Защищаемые цепи
9	15	Синий	Кислородные датчики Блоки управления свечами накаливания (только для дизельных двигателей).
	5	Желто-коричневый	Система управления двигателем. (только для бензиновых двигателей).
10	20	Желтый	Кислородные датчики (только для бензиновых двигателей).
11	20	Желтый	Кислородные датчики (только для бензиновых двигателей).
12	5	Желто-коричневый	Адаптивный круиз-контроль (ACC). Система динамической стабилизации кузова при движении в повороте (ACE).
13	10	Красный	Выпускной клапан (только для бензиновых двигателей).
14	5	Желто-коричневый	Система управления двигателем. (только для бензиновых двигателей).
15	30	Зеленый	Интеллектуальная система "Стоп/Старт"
16	5	Желто-коричневый	Рулевое управление с электроусилителем (EPAS).
17	15	Синий	Система динамической стабилизации кузова при движении в повороте (ACE).
18	5	Желто-коричневый	Антиблокировочная система тормозов (ABS).
19	15	Синий	Охладитель наддувочного воздуха (только для двигателей с наддувом).
20	5	Желто-коричневый	Система управления двигателем. (только для бензиновых двигателей).

Предохранители

Номер предохранителя	Номинал (А)	Цвет предохранителя	Защищаемые цепи
20	15	Синий	Насос системы охлаждения гибридной системы (только гибридные автомобили с дизельным двигателем).
21	30	Зеленый	Омыватель фар.
22	5	Желто-коричневый	Гибридная система.
23	-	-	-
24	15	Синий	Звуковой сигнал.
25	30	Зеленый	Задние сиденья.
26	-	-	-
27	-	-	-
28	10	Красный	Обогрев жиклеров омывателя.
29	5	Желто-коричневый	Счетчик стоимости проезда (только для Сингапура).
30	15	Синий	Коробка передач. Система Terrain Response.

БЛОК ПРЕДОХРАНИТЕЛЕЙ В САЛОНЕ

Номер предохранителя	Номинал (А)	Цвет предохранителя	Защищаемые цепи
1	5	Желто-коричневый	Приемник радиосигналов, система контроля давления в шинах (TPMS). Вспомогательный отопитель. Передняя потолочная консоль.
2	-	-	-
3	15	Синий	Передние противотуманные фары.
4	-	-	-
5	5	Желто-коричневый	Модуль фаркопа.
6	5	Желто-коричневый	Реле зажигания.
7	20	Желтый	Люк крыши. Шторка.
8	10	Красный	Информационная панель.
9	5	Желто-коричневый	Электрический стояночный тормоз (EPB).
10	5	Желто-коричневый	Передние активные ремни безопасности.
11	10	Красный	Фонарь заднего хода прицепа.
12	-	-	-
13	-	-	-
14	5	Желто-коричневый	Датчик тормоза.
15	30	Зеленый	Обогрев заднего стекла. Радиочастотный фильтр.
16	10	Красный	Мини-холодильник вещевого ящика.
17	5	Желто-коричневый	Блок системы доступа и запуска двигателя без ключа (KVM).
18	-	-	-
19	5	Желто-коричневый	Блок управления двигателем (ECM).
20	10	Красный	Подогрев рулевого колеса.

Предохранители

Номер предохранителя	Номинал (А)	Цвет предохранителя	Защищаемые цепи
21	10	Красный	Выключатель системы управления движением под уклон. Выключатель системы динамического контроля курсовой устойчивости (DSC), климат-контроль сидений. Счетчик стоимости проезда (только для Сингапура). Сигнализатор выключения подушки безопасности пассажира.
22	5	Желто-коричневый	Электронный переключатель коробки передач. Блок управления автоматической коробкой передач. Раздаточная коробка, задний дифференциал. Кнопка управления системой Terrain Response.
23	5	Желто-коричневый	Освещение салона.
24	-	-	-
25	-	-	-
26	-	-	-
27	10	Красный	Габаритные фонари прицепа.
28	20	Желтый	Люк крыши. Шторка.
29	-	-	-
30	-	-	-
31	5	Желто-коричневый	Датчик дождя. Датчик внешнего освещения.
32	25	Белый	Дверь водителя.
33	20	Желтый	Сиденья с двухзонным климат-контролем.
34	10	Красный	Привод открывания лючка топливноналивной горловины.
35	-	-	-

Номер предохранителя	Номинал (А)	Цвет предохранителя	Защищаемые цепи
36	5	Желто-коричневый	Сирена с автономным питанием.
37	20	Желтый	Блок системы доступа и запуска двигателя без ключа (KVM).
38	15	Синий	Омыватель ветрового стекла
39	25	Белый	Задняя левая дверь.
40	5	Желто-коричневый	Дисплей сенсорного экрана. Блок переключателей двери водителя. Органы управления микроклиматом задних сидений.
41	5	Желто-коричневый	Межсетевой блок.
42	30	Зеленый	Электропривод сиденья водителя.
43	15	Синий	Омыватель заднего стекла.
44	25	Белый	Задняя правая дверь.
45	30	Зеленый	Электропривод сиденья пассажира.
46	30	Зеленый	Электропривод сиденья водителя.
47	10	Красный	Электропривод сиденья пассажира.
48	5	Желто-коричневый	Фаркоп с электроприводом.
49	5	Желто-коричневый	Адаптивная система переднего освещения (правый узел).
50	5	Желто-коричневый	Адаптивная система переднего освещения (левый узел).
51	5	Желто-коричневый	Переключатели на рулевом колесе.
52	20	Желтый	Гнездо питания дополнительного оборудования (вещевой ящик).
53	15	Синий	Гнездо питания дополнительного оборудования (багажное отделение).

Предохранители

Номер предохранителя	Номинал (А)	Цвет предохранителя	Защищаемые цепи
54	15	Синий	Гнездо питания дополнительного оборудования в задней части салона (с правой стороны).
55	20	Желтый	Гнездо питания дополнительного оборудования в задней части салона (с левой стороны).
56	10	Красный	Система пассивной безопасности (SRS).
57	10	Красный	Фонарь подсветки перчаточного ящика. Плафоны передней потолочной консоли. Датчик запотевания ветрового стекла.
58	25	Белый	Дверь пассажира.
59	10	Красный	Защелка открывания/закрывания двери багажного отделения с электроприводом.
60	5	Желто-коричневый	Блок определения присутствия на сиденье.
61	5	Желто-коричневый	Антенный блок иммобилайзера.
62	10	Красный	Блок управления микроклиматом.
63	20	Желтый	Передний прикуриватель.
64	-	-	-
65	-	-	-
66	5	Желто-коричневый	Диагностический разъем.
67	-	-	-
68	-	-	-
69	-	-	-

БЛОК ПРЕДОХРАНИТЕЛЕЙ В БАГАЖНОМ ОТДЕЛЕНИИ БЛОК ПРЕДОХРАНИТЕЛЕЙ (верхний)

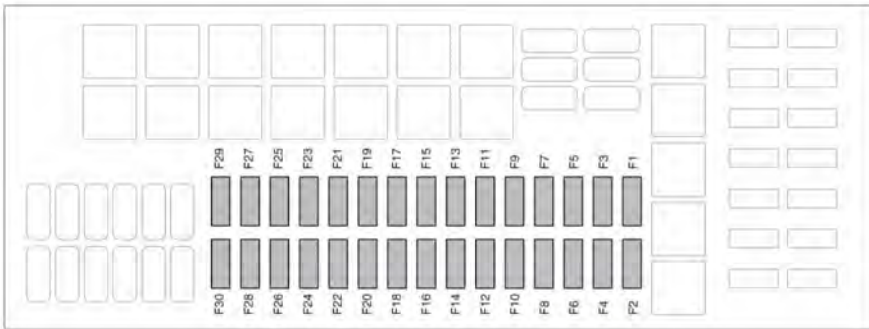

E162827

Номер предохранителя	Номинал (А)	Цвет предохранителя	Защищаемые цепи
F1	-	-	-
F2	25	Белый	Переднее сиденье с подогревом. Переднее сиденье с климат-контролем.
F3	25	Белый	Заднее сиденье с подогревом. Заднее сиденье с климат-контролем.
F4	15	Синий	Заднее сиденье с подогревом. Гнездо фонаря.
F5	15	Синий	Прицеп.
F6	15	Синий	Топливный насос (только для дизельных двигателей V8).
F7	5	Желто-коричневый	Блок управления шасси.
F8	15	Синий	Переднее сиденье.
F9	-	-	-
F10	-	-	-

Предохранители

Номер предохранителя	Номинал (А)	Цвет предохранителя	Защищаемые цепи
F11	-	-	-
F12	-	-	-
F13	-	-	-
F14	10	Красный	Фары. Система помощи при парковке. Система контроля "мертвых зон" (BSM). Зеркало заднего вида. Камера определения дистанции.
F15	15	Синий	Топливный насос (только для дизельных двигателей).
	30	Зеленый	Топливный насос (только для бензиновых двигателей).
F16	5	Желто-коричневый	Адаптивный круиз-контроль (ACC).
F17	30	Зеленый	Сиденье переднего пассажира.
F18	30	Зеленый	Двигатель заднего вентилятора обдува.
F19	30	Зеленый	Электрический стояночный тормоз (EPB).
F20	10	Красный	Блок управления шасси.
F21	30	Зеленый	Электрический стояночный тормоз (EPB).
F22	15	Синий	Прицеп.
F23	15	Синий	Блок управления шасси.
F24	15	Синий	Регистратор событий. Система слежения за автомобилем.
F25	30	Зеленый	Выдвигающиеся боковые подножки.
F26	20	Желтый	Задний стеклоочиститель.
F27	30	Зеленый	Заднее сиденье (левая сторона).
F28	30	Зеленый	Заднее сиденье (левая сторона).

Номер предохранителя	Номинал (А)	Цвет предохранителя	Защищаемые цепи
F29	30	Зеленый	Заднее сиденье (правая сторона).
F30	30	Зеленый	Заднее сиденье (правая сторона).

Предохранители

БЛОК ПРЕДОХРАНИТЕЛЕЙ (нижний)

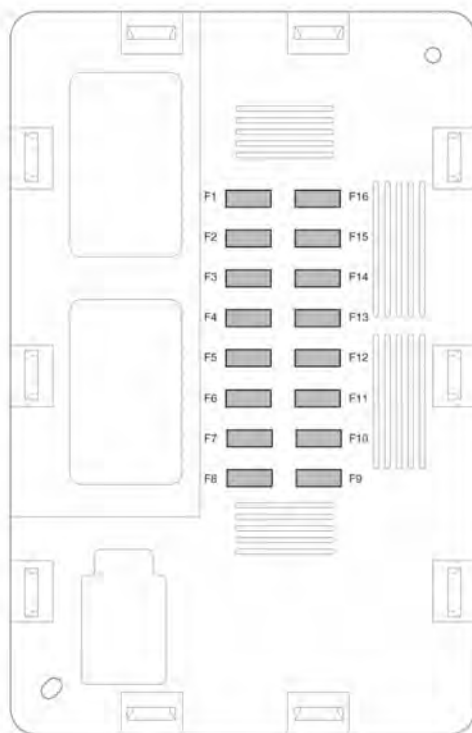

E162828

Номер предохранителя	Номинал (А)	Цвет предохранителя	Защищаемые цепи
F1A	15	Синий	Сенсорный экран. Передняя интегрированная панель управления.
F2A	10	Красный	Усилитель аудиосистемы.
F3A	-	-	-
F4A	10	Красный	Цифровое радио. Навигационная система. ТВ-тюнер.
F5A	15	Синий	Головное устройство аудиосистемы.

Номер предохранителя	Номинал (А)	Цвет предохранителя	Защищаемые цепи
F6A	15	Синий	Панель входов и выходов аудио- и видеосистемы.
F7A	-	-	-
F8A	-	-	-
F9A	-	-	-
F10A	-	-	-
F11A	-	-	-
F12A	-	-	-
F13A	-	-	-
F14A	-	-	-
F15A	15	Синий	Передняя интегрированная панель управления. Задняя интегрированная панель управления. Обогрев и вентиляция.
F16A	20	Желтый	Дополнительный подогреватель, работающий на топливе.

МАРКИРОВКА ШИН

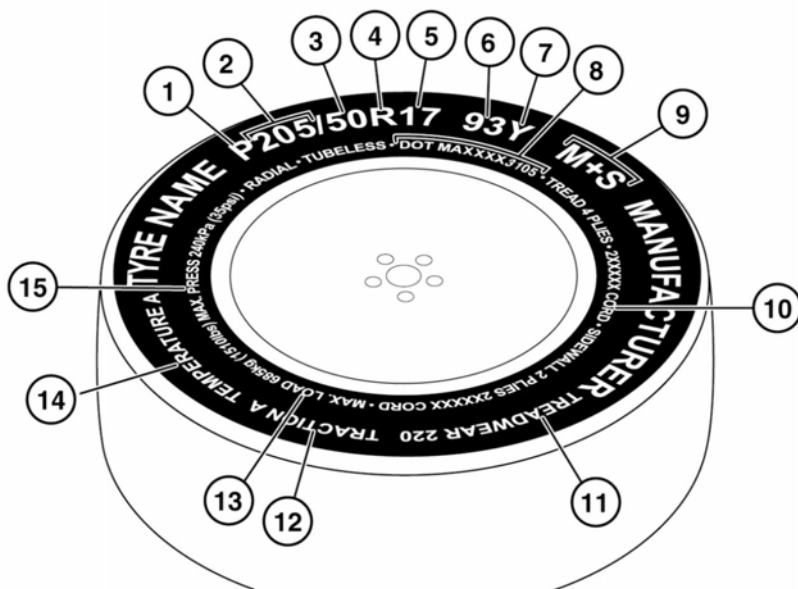

E153418

1. Р означает, что шина предназначена для легковых автомобилей. Этот индекс указывается не всегда.
2. Ширина шины от одной боковины до другой в миллиметрах.
3. Отношение высоты к ширине, называемое также профилем, показывает высоту боковины в процентном отношении к ширине протектора. Таким образом, если ширина протектора 205 мм, а отношение высоты профиля шины к его высоте составляет 50, то высота боковины будет 102 мм.
4. R означает, что шина радиальная.
5. Диаметр обода колеса (в дюймах).
6. Индекс нагрузки шины. Этот индекс указывается не всегда.



Индексы нагрузки и скорости новых шин на замену должны быть не ниже, чем в технических требованиях, предъявляемых к фирменным шинам. При возникновении сомнений обратитесь к дилеру/в авторизованную мастерскую.

7. Скоростная категория указывает на максимальную скорость движения в течение продолжительного времени, на которую рассчитана шина. См. **349, ИНДЕКС СКОРОСТИ.**

8. Стандартная заводская информация о шине, которая может использоваться для отзыва и прочих проверок. Большая часть этой информации относится к производителю, месту производства и т. д. Последние четыре цифры – дата выпуска. Например, номер 5111 означает, что шина выпущена на 51-ой неделе 2011 г.
9. **M+S** или **M/S** означает, что шина может использоваться в условиях грязи и снега.
10. Число слоев в зонах корда и боковины. Показывает, сколько слоев покрытого резиной материала входит в конструкцию шины. Здесь также содержится информация о типе используемых материалов.
11. Показатель износоустойчивости: шины с показателем 400, например, служат вдвое дольше, чем с показателем 200.
12. Коэффициент сцепления служит для оценки эффективности шины при торможении на мокром дорожном покрытии. Чем выше коэффициент, тем эффективнее торможение. Градация от самого высокого коэффициента к самому низкому **AA**, **A**, **B** и **C**.
13. Максимальная нагрузка, которую выдерживает шина.
14. Показатель термостойкости: термостойкость шин обозначается буквами **A**, **B** или **C**, где **A** – наибольшая термостойкость. Этот показатель дается для правильно накачанной шины, которая используется в пределах ее диапазона скоростных характеристик и предельной нагрузки.
15. Максимальное давление в шинах. Это давление не следует применять для обычных поездок. См. **353**, **ПРЕДОТВРАЩЕНИЕ ДЕФОРМИРОВАНИЯ ШИН**.

ИНДЕКС СКОРОСТИ

Номинал	Скорость, км/ч (миль/ч)
Q	160 (99)
R	170 (106)
S	180 (112)
T	190 (118)
U	200 (124)
H	210 (130)
V	240 (149)
W	270 (168)
Y	300 (186)

УХОД ЗА ШИНАМИ





Не ездите с поврежденными, чрезмерно изношенными или неправильно накачанными шинами.



Не допускайте загрязнения шин автомобильными жидкостями, поскольку это может привести к повреждению шин.

 Избегайте пробуксовки колес. Это может привести к повреждению структуры шин.

 Если пробуксовка колес неизбежна из-за потери сцепления с поверхностью (например, в глубоком снегу), не превышайте скорость 50 км/ч (30 миль/ч).

 Не превышайте максимальную величину давления, указанную на боковине шины.

Примечание: После поездки по бездорожью необходимо проверять состояние шин. После въезда автомобиля на нормальное, твердое дорожное покрытие остановите автомобиль и проверьте шины на предмет повреждений.

Все шины автомобиля (включая шину запасного колеса) следует регулярно проверять на предмет повреждений, износа и деформации. Если вы не можете самостоятельно оценить состояние шины, проверьте ее немедленно в мастерской по ремонту шин, у дилера/в авторизованной мастерской.

ДАВЛЕНИЕ В ШИНАХ

 Давление во всех шинах, включая запасное колесо, следует регулярно проверять с помощью точного манометра, делая это на холодных шинах.

 Проверку давления следует выполнять только на холодных шинах на автомобиле, простоявшем более трех часов. Если в горячей шине давление соответствует рекомендуемому или ниже его, то в остывшей шине оно падает до опасного уровня.

 Не начинайте поездку, если шины не накачаны должным образом. Недостаточное давление приводит к чрезмерной деформации и неравномерному износу шин. Это может стать причиной внезапного выхода шины из строя. Повышенное давление в шинах вызывает жесткость подвески, неравномерный износ шин и ухудшенную управляемость.

 Не ездите с проколотой шиной. Даже если шина выглядит накачанной, существует риск резкого снижения давления в ней, которое будет продолжать падать. Замените шину или обратитесь в авторизованную мастерскую.

 Недостаточное давление способствует увеличению расхода топлива и уменьшению срока службы шин, и может отрицательно повлиять на управляемость автомобиля и его тормозные характеристики.

! Если автомобиль стоит под ярким солнцем или эксплуатируется при высокой температуре воздуха, не уменьшайте давление в шинах. Переставьте автомобиль в тень и дайте шинам остыть перед проверкой давления.

Рекомендованные значения давления в шинах для малой и большой нагрузки перечислены в табличке, расположенной в основании проема двери водителя.

! Нагрузку автомобиля следует всегда учитывать, если вы проверяете или регулируете давление в шинах.

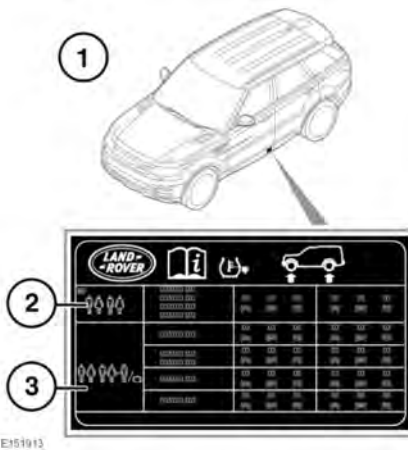

1. Расположение таблички с информацией о шинах (со стороны водителя).
2. Данные для малой нагрузки.
3. Данные для большой нагрузки.

Проверяйте состояние шин и давление в них (включая запасное колесо) еженедельно, а также перед продолжительной поездкой.

Если при холодной погоде выполнить проверку давления, когда автомобиль находится в закрытом помещении, например в гараже, и после этого сразу отправиться в поездку, то это может привести к тому, что шины окажутся недостаточно накачаны.

С течением времени давление в шинах уменьшается естественным образом. Если снижение давления превышает 14 кПа / 1,4 бар / 2 фунта/кв. дюйм в неделю, необходимо, чтобы квалифицированный специалист определил и устранил причину.

Если требуется проверка давления в шинах, когда они нагреты, необходимо учитывать, что давление будет завышено на величину до 30–40 кПа (0,3–0,4 бар, 4-6 фунтов/кв. дюйм). В этом случае не уменьшайте давление в шинах до значения, необходимого для холодных шин. Перед регулировкой давления дайте шинам полностью остыть.

Для проверки и регулировки давления в шинах следует выполнить следующую процедуру.

! Чтобы не допустить повреждения ниппелей, не прилагайте чрезмерного или бокового усилия на манометр/насос для шин.

1. Откройте колпачок ниппеля.
2. Надежно подсоедините насос для шин/шинный манометр к ниппелю.
3. Снимите показания с манометра и при необходимости подкачайте шину.

4. После подкачки шины снимите манометр и заново установите его для нового измерения. Невыполнение этого требования приведет к получению неточных результатов.
5. Если давление слишком велико, снимите манометр и выпустите часть воздуха из шины, нажав на центр ниппеля. Заново установите манометр на ниппель и проверьте давление.
6. Повторите процесс, добавляя или удаляя воздух по мере необходимости, пока не будет достигнуто требуемое давление.
7. Установите на место колпачок ниппеля.

НИППЕЛИ ШИН

Плотно закручивайте колпачки во избежание попадания в ниппель воды или грязи. При проверке давления в шинах проверяйте ниппели на предмет пропускания воздуха. Информацию о ниппелях TPMS для шин см. в **355, СИСТЕМА КОНТРОЛЯ ДАВЛЕНИЯ В ШИНАХ**.

ЗАМЕНА ШИН

-  Устанавливайте сменные шины одинакового типа и, по возможности, одной марки и с идентичным рисунком протектора.



Индекс нагрузки и скоростные характеристики всех новых шин для замены, по меньшей мере, должны быть такими же, как у фирменных шин (OE), см. **350, ДАВЛЕНИЕ В ШИНАХ**. При возникновении сомнений проконсультируйтесь у местного дилера/авторизованной мастерской Land Rover.



В случае установки специальных шин с пониженным индексом скорости (например, зимние или внедорожные шины) скорость движения не должна превышать ограничения, установленного для шин. Проконсультируйтесь у дилера Land Rover. В странах, где требуется устанавливать табличку с указанием максимальной скорости для шин, такую табличку следует размещать в поле зрения водителя. Можно получить у дилера шин.



Не переставляйте шины на автомобиле.



Если приходится использовать шины, не рекомендованные компанией Land Rover, прочитайте и строго соблюдайте инструкции изготовителя шин.

Если износ протектора достигает примерно 2 мм, на поверхности протектора шины начинают появляться индикаторы износа. По длине окружности шины появляются непрерывные индикаторные полосы, напоминающие об износе протектора.

Предпочтительно заменять все четыре шины одновременно. Если такой возможности нет, заменяйте шины попарно (обе передние или обе задние). При замене шин обязательно следует выполнить балансировку и проверить углы установки колес.

Для получения информации о требуемом давлении и характеристиках шин см. **350, ДАВЛЕНИЕ В ШИНАХ**.

ПРЕДОТВРАЩЕНИЕ ДЕФОРМИРОВАНИЯ ШИН

В местах, где высокая температура окружающего воздуха сохраняется в течение длительного времени, может происходить размягчение боковины шин. При длительной стоянке автомобиля это приводит к некоторой деформации шин в точках контакта с опорной поверхностью. Этот дефект называется "плоское пятно".

Это нормальное явление. Тем не менее, после стоянки в начале пути "плоские пятна" могут вызывать вибрацию. По мере движения этот эффект постепенно исчезает.

Для уменьшения вероятности появления деформации в виде плоских участков давление в шинах можно увеличивать до максимальной величины, указанной на боковине шины. Перед поездкой давление в шинах должно быть доведено до нормы (см. **350, ДАВЛЕНИЕ В ШИНАХ**).

СТАРЕНИЕ ШИН

Шины со временем стареют из-за воздействия ультрафиолетовых лучей, экстремальных температур, высоких нагрузок и окружающих условий.

Рекомендуется менять шины не реже одного раза в шесть лет от даты изготовления, но иногда замена может оказаться необходимой и до конца этого срока.

ИСПОЛЬЗОВАНИЕ ЦЕПЕЙ ПРОТИВОСКОЛЬЖЕНИЯ

 Применяйте цепи противоскольжения только в условиях сильного снега, утрамбованного снега.

 Не превышайте скорость 50 км/ч (30 миль/ч) при установленных цепях противоскольжения.

 Не устанавливайте цепи противоскольжения на временное запасное колесо.

Для улучшения сцепления в условиях утрамбованного снега при сильном снегопаде следует применять цепи противоскольжения, разрешенные компанией Land Rover. Цепи не следует использовать при движении по бездорожью, где отсутствует утрамбованный снег.

Если требуется установить устройства противоскольжения при отсутствии утрамбованного снега, необходимо соблюдать следующее.

- Следует использовать только такие цепи противоскольжения, которые разрешены к использованию компанией Land Rover. Только утвержденные компанией Land Rover цепи противоскольжения прошли испытания на подтверждение того, что они не вызывают повреждения автомобиля. За дополнительной информацией обратитесь к дилеру/в авторизованную мастерскую компании.
- Установленные колеса и шины должны отвечать характеристикам оригинального оборудования.
- Полностью цепные устройства противоскольжения можно устанавливать на задние колеса автомобилей с колесами диаметром 19 и 20 дюймов.
- Полуцепные устройства противоскольжения можно устанавливать на задние колеса автомобилей с колесами диаметром 21 и 22 дюймов.
- Устройства противоскольжения необходимо устанавливать парами на одну ось.
- Всегда читайте и соблюдайте требования инструкций производителя устройств противоскольжения. Обратите особое внимание на максимальную скорость и инструкции по установке.
- Не допускайте повреждения шин/автомобиля при снятии цепей противоскольжения, насколько позволяют условия.

ДЕКЛАРАЦИЯ ДЛЯ ШИН (только для Индии)

Все импортируемые шины должны соответствовать требованиям Бюро стандартов Индии (BIS) и "Централизованных автомобильных правил" (CMVR) 1989. Эти шины являются такими же, как шины, поставляемые в качестве фирменного оборудования (OE) для моделей Land Rover, которые полностью одобрены для эксплуатации на индийском рынке.

СИСТЕМА КОНТРОЛЯ ДАВЛЕНИЯ В ШИНАХ

 Система контроля давления в шинах (TPMS) предупреждает о недостаточном давлении в шинах, но не подкачивает их. Давление в шинах следует регулярно проверять с помощью точного манометра, делая это на холодных шинах.

 Система TPMS НЕ регистрирует наличие повреждений шин. Регулярно проверяйте состояние шин автомобиля, особенно при поездках по бездорожью.

 Накачивая шины, соблюдайте осторожность, чтобы не погнуть и не повредить ниппели системы TPMS. Головку шланга насоса навинчивать на ниппель шины следует ровно, без перекосов.

Примечание: Не прошедшее сертификацию дополнительное оборудование может мешать нормальному функционированию данной системы. В этом случае на информационной панели появляется сообщение **TYRE PRESSURE MONITORING FAULT** (НЕИСПРАВНОСТЬ СИСТЕМЫ КОНТРОЛЯ ДАВЛЕНИЯ В ШИНАХ).

Примечание: Установка шин других типов может отрицательно повлиять на работу системы TPMS. Всегда заменяйте шины согласно рекомендациям.

Система TPMS постоянно контролирует давление в шинах, включая шину полноразмерного запасного колеса. Контроль давления во временном запасном колесе не осуществляется. См. **357, ЗАМЕНА КОЛЕСА И ШИНЫ ВРЕМЕННЫМ ЗАПАСНЫМ КОЛЕСОМ.**

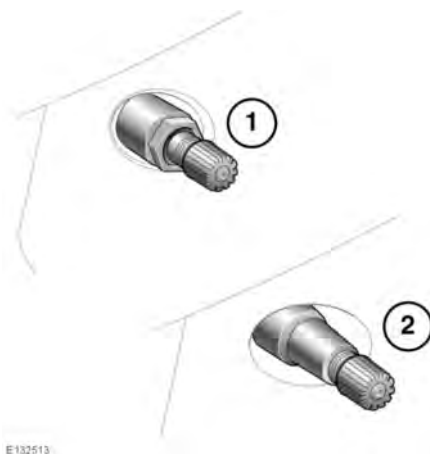

Колеса с системой TPMS можно отличить визуально по наружной металлической контргайке и ниппелю (1). На колесах всех автомобилей Land Rover, не оборудованных системой TPMS, ставятся обрезиненные ниппели (2).

Примечание: При каждой замене шин для каждого ниппеля TPMS следует использовать специальный комплект для обслуживания.

Система контроля давления в шинах (TPMS)

Давление в шинах следует регулярно проверять на холодных шинах и при необходимости регулировать до получения требуемого значения. Наличие системы TPMS не избавляет от необходимости выполнять эту процедуру для проверки безопасности автомобиля. См. **350, ДАВЛЕНИЕ В ШИНАХ**.

Сигнализатор давления в шинах (см. **72, СИСТЕМА КОНТРОЛЯ ДАВЛЕНИЯ ВОЗДУХА В ШИНАХ (ЖЕЛТЫЙ)**) включается, если давление в одной или нескольких шинах значительно ниже нормы, при этом на информационной панели появляется соответствующее сообщение. Следует как можно скорее остановиться, проверить шины и накачать их до рекомендованного давления в соответствии с загрузкой автомобиля.

Кроме этого, система TPMS контролирует давление в полноразмерном запасном колесе. Если давление в шине запасного колеса не соответствует норме, на дисплее появляется сообщение **CHECK SPARE TYRE PRESSURE** (Проверьте давление в запасном колесе) и загорается соответствующая контрольная лампа.

ПРОВЕРКА ДАВЛЕНИЯ В ШИНАХ

Информацию о давлении в шинах можно вывести на щиток приборов. Значения давления в шинах можно найти в меню щитка приборов.

Дополнительную информацию см. в **61, МЕНЮ ЩИТКА ПРИБОРОВ**.

При выборе этого пункта будут отображены последние известные значения давления в шинах, а также рекомендованные значения давления в холодном состоянии (в скобках).

Примечание: Если выполнялось снятие какого-либо колеса или шины, то отображаемые значения давления могут быть неправильными.

Выполните поездку продолжительностью не менее 15 минут, чтобы выполнить повторную калибровку системы.

ПОИСК СВЕДЕНИЙ О РЕКОМЕНДОВАННОМ ДАВЛЕНИИ В ШИНАХ

На дисплей щитка приборов можно вывести рекомендованные значения давления в холодных шинах. Справочную таблицу давления в шинах можно найти в меню щитка приборов. Дополнительную информацию см. в **61, МЕНЮ ЩИТКА ПРИБОРОВ**.

В зависимости от комплектации автомобиля на экране могут отображаться различные параметры, отображающие разные условия движения, например, высокая скорость движения или тяжело нагруженный автомобиль.



Давление в шинах, отображаемое на щитке приборов, будет неправильным, если на автомобиле установлены колеса или шины, не одобренные Land Rover.

ЗАГРУЗКА АВТОМОБИЛЯ

При поставке автомобиля давление в шинах будет соответствовать значениям, указанным на этикетке шин. См. **350, ДАВЛЕНИЕ В ШИНАХ**. Это давление подходит для загрузки, не превышающей полную разрешенную массу (GVW). TPMS настроена на контроль давления в шинах.

В TPMS имеется возможность выбора настройки для малой загрузки, чтобы задать уменьшенное давление в шинах. Настройка для малой загрузки называется "Comfort" (Комфорт), обеспечивающей повышенный комфорт во время движения, при условии отсутствия превышения весовых ограничений для пассажиров и багажа. См. **350, ДАВЛЕНИЕ В ШИНАХ**.

Уровни TPMS можно задать через меню **Vehicle Set-Up** (Настройки автомобиля) на информационной панели. См. **61, МЕНЮ ЩИТКА ПРИБОРОВ**.

Примечание: Настройки системы TPMS должны соответствовать давлению в шинах и нагрузке автомобиля.

Примечание: Убедитесь, что давление в шинах соответствует нагрузке автомобиля.

ЗАМЕНА ПОЛНОРАЗМЕРНОГО ЗАПАСНОГО КОЛЕСА И ШИНЫ

Система автоматически распознает любые изменения положения колес. Для того чтобы система могла распознать замену колес, автомобиль должен простоять в течение 15 минут в процессе замены. После движения со скоростью выше 25 км/ч (18 миль/ч) предупреждение о недостаточном давлении в шинах должно исчезнуть в течение приблизительно 5 минут.

ЗАМЕНА КОЛЕСА И ШИНЫ ВРЕМЕННЫМ ЗАПАСНЫМ КОЛЕСОМ

После установки временного запасного колеса система автоматически распознает замену колеса.

Приблизительно через 10 минут движения со скоростью более 25 км/ч (18 миль/ч) появляется сообщение **FRONT[REAR] RIGHT[LEFT] TYRE PRESSURE NOT MONITORED** (ДАВЛЕНИЕ В ЛЕВОЙ (ПРАВОЙ) ПЕРЕДНЕЙ (ЗАДНЕЙ) ШИНЕ НЕ КОНТРОЛИРУЕТСЯ), и загорается контрольная лампа.

Сигнализатор сначала мигает, затем начинает гореть постоянно. При длительном движении с временным запасным колесом появляется сообщение **TYRE PRESSURE MONITORING SYSTEM FAULT** (НЕИСПРАВНОСТЬ СИСТЕМЫ КОНТРОЛЯ ДАВЛЕНИЯ В ШИНАХ).

Система контроля давления в шинах (TPMS)

Эта последовательность индикации TPMS будет активироваться при каждом включении зажигания до тех пор, пока временное запасное колесо не будет заменено полноразмерным колесом с датчиком TPMS.

Примечание: При использовании временного запасного колеса перед проверкой TPMS необходимо заменить его полноразмерным колесом.

КОМПЛЕКТ ДЛЯ РЕМОНТА ШИН

 Если у вас возникают сомнения относительно выполнения данных инструкций, перед выполнением ремонта обратитесь к дилеру/в авторизованную мастерскую.

Автомобиль может быть не оснащен запасным колесом. В этом случае на его месте (в отсеке для хранения под панелью задней части пола) будет находиться комплект для ремонта шин. Комплект для ремонта шин можно использовать для ремонта только 1 шины. Перед попыткой ремонта шины чрезвычайно важно ознакомиться со следующей инструкцией.

Комплект для ремонта шин позволяет ремонтировать большинство проколов диаметром до 6 мм (1/4 дюйма), в пределах зоны корда.

Примечание: Герметик, используемый в комплекте, имеет срок годности, дата окончания которого указана на верхней части баллона. Замените баллон до окончания срока годности.

ИНФОРМАЦИЯ ПО ТЕХНИКЕ БЕЗОПАСНОСТИ ПРИ ИСПОЛЬЗОВАНИИ КОМПЛЕКТА ДЛЯ РЕМОНТА ШИН

 Некоторые повреждения шин можно устранить только частично или вообще невозможно устранить. Возможность ремонта зависит от степени и характера повреждений. Потеря давления в шинах может в значительной степени повлиять на безопасность автомобиля.

 Не используйте комплект для ремонта шин, поврежденных при езде со спущенной шиной.



E149963





A – зона протектора.

 Используйте комплект только для ремонта повреждений в пределах зоны протектора (A).

 Не используйте комплект для ремонта повреждений на боковинах шин.





 Если на автомобиль установлена отремонтированная шина, скорость движения не должна превышать 80 км/ч (50 миль/ч).



Комплект для ремонта шин

-  Максимальное расстояние, допустимое при езде с отремонтированной шиной, составляет 200 км (125 миль).
-  Если установлена отремонтированная шина, то управляйте автомобилем осторожно, избегая резких торможений или маневров.
-  Используйте комплект для ремонта шин только на том автомобиле, с которым он был поставлен.
-  Не используйте данный комплект для иных целей, кроме ремонта шин.
-  При использовании не оставляйте комплект без присмотра.
-  Используйте комплект для ремонта шин при температуре от -30 до $+70^{\circ}\text{C}$.
-  Всегда следите за тем, чтобы дети и животные находились на безопасном расстоянии от комплекта при его использовании.
-  Не стойте в непосредственной близости от работающего компрессора.
-  Перед накачиванием проверяйте состояние боковин шин. При обнаружении трещин, повреждений или деформации не накачивайте шину.

-  Следите за боковиной шины во время накачивания. При появлении трещин, грыж или аналогичных повреждений и деформаций отключите компрессор и выпустите воздух из шины. Не пользуйтесь больше этим колесом.

ИСПОЛЬЗОВАНИЕ КОМПЛЕКТА ДЛЯ РЕМОНТА ШИН

-  Не допускайте попадания на кожу герметика, содержащего натуральный латекс.
-  Если давление в шине не достигает 1,8 бар (26 фунт./кв. дюйм, 180 кПа) за 7 минут, это указывает на сильное повреждение шины. Временный ремонт невозможен, поэтому езда на автомобиле запрещена до замены шины.
-  Перед тем как приступить к ремонту шины, найдите безопасное место для стоянки автомобиля, расположенное как можно дальше от транспортного потока.
-  Убедитесь, что включен электрический стояночный тормоз (EPB), и селектор коробки передач установлен в положение стоянки (P).
-  Не пытайтесь удалять из шины посторонние предметы, такие как гвозди, шурупы и т. п.

-  При использовании компрессора не выключайте двигатель, если только автомобиль не находится в закрытом или плохо вентилируемом пространстве, где это может привести к удушью.
-  Во избежание перегрева не допускайте непрерывной работы компрессора более 10 минут.

Примечание: Все водители и пассажиры автомобиля должны быть проинформированы о том, что на автомобиль установлена временная отремонтированная шина. Они также должны быть проинформированы о том, что при поездке на автомобиле с отремонтированной шиной должны соблюдаться особые правила.

ПРОЦЕДУРА РЕМОНТА

-  Перед накачиванием проверяйте состояние боковин шин. При наличии трещин, выпуклостей или других подобных повреждений не пытайтесь накачать колесо. Во время работы компрессора не стойте рядом с накачиваемым колесом. Наблюдайте за боковиной шины. При появлении трещин, выпуклостей или других подобных повреждений выключите компрессор и выпустите воздух через ниппель. Не пользуйтесь больше этим колесом.

-  Если давление в шине не достигает 1,8 бар (26 фунт./кв. дюйм, 180 кПа) за 10 минут, это указывает на сильное повреждение шины. Временный ремонт невозможен, поэтому езда на автомобиле ЗАПРЕЩЕНА до замены шины.

1. Откройте комплект для ремонта шин и отклейте наклейку с указанием максимальной скорости. Наклейте наклейку на щиток приборов в поле зрения водителя. Не закрывайте наклейкой приборы и сигнализаторы.
2. Размотайте шнур питания компрессора и шланг для накачивания.
3. Снимите оранжевую крышку с ресивера баллона с герметиком и крышку баллона.
4. Плотно приверните баллон к ресиверу.

Примечание: При наворачивании баллона на ресивер уплотнительная мембрана баллона прокальвается. После установки ресивера его снятию препятствует защелка.

5. Снимите колпачок ниппеля с поврежденной шины.
6. Снимите защитный колпачок со шланга для накачивания. Подсоедините шланг для накачивания к ниппелю шины, проверив надежность крепления шланга.

7. Убедитесь, что выключатель компрессора установлен в выключенное положение (0), и вставьте штекер шнура питания в гнездо питания дополнительного оборудования, см. 117, **ОТСЕКИ ДЛЯ ХРАНЕНИЯ**.

Включите зажигание, см. 145, **ВКЛЮЧЕНИЕ ЗАЖИГАНИЯ**.

8. Включите компрессор, установив переключатель в положение (I).
9. Накачайте шину до давления от 1,8 бар (26 фунтов/кв. дюйм, 180 кПа) до 3,5 бар (51 фунт/кв. дюйм, 350 кПа).

***Примечание:** При закачке герметика через вентиль шины давление может подниматься до 6 бар (600 кПа). Приблизительно через 30 секунд давление опять упадет.*

10. Во время накачивания кратковременно выключите компрессор для проверки давления в шине по манометру, установленному на компрессоре.

***Примечание:** Время накачивания шины не должно превышать 10 минут. Если через 10 минут (максимум) давление в шине не достигло минимального значения, шину не следует использовать.*

11. Выключите компрессор, когда требуемое давление в шине будет достигнуто. При желании после выключения компрессора можно выключить зажигание.
12. Извлеките штекер питания из гнезда питания дополнительного оборудования.

13. Отсоедините шланг от ниппеля шины, отвернув его как можно быстрее (против часовой стрелки).
14. Установите на место защитный колпачок шланга и колпачок ниппеля шины.
15. Надежно разместите комплект для ремонта шин (включая крышки баллона и ресивера) в автомобиле. После пробега не более 3 км (2 мили) потребуется проверить давление в шинах, поэтому необходимо обеспечить быстрый доступ к комплекту.
16. Сразу после нанесения проедьте расстояние примерно 3 км (2 мили), чтобы дать герметику покрыть внутреннюю поверхность шины и образовать уплотнение в месте прокола.

ПРОВЕРКА ДАВЛЕНИЯ В ШИНЕ ПОСЛЕ РЕМОНТА



Если при управлении автомобилем наблюдаются вибрация, ненормальная реакция руля или шумы, немедленно уменьшите скорость. Доедьте с предельной осторожностью и малой скоростью до ближайшего безопасного места, где можно остановиться. Осмотрите шину и проверьте давление. В случае наличия следов повреждений или деформации, или если давление ниже 1,3 бар (19 фунтов/кв. дюйм, 130 кПа), не продолжайте движение.



Обратитесь в шиномонтажную мастерскую, к дилеру/в авторизованную мастерскую за консультацией по замене шины после использования ремонтного комплекта.

1. Необходимо проехать расстояние 3 км (2 мили), затем остановиться в безопасном месте. Произведите визуальный осмотр шины.
2. Убедитесь, что баллон с герметиком находится в предназначенном для него месте.
3. Плотно прикрутите соединительный шланг к ниппелю шины.
4. Проверьте давление в шине по манометру.
5. Если давление в отремонтированной шине превышает 1,3 бар (19 фунтов/кв. дюйм, 130 кПа), отрегулируйте давление до надлежащего значения.
6. Убедитесь, что выключатель компрессора установлен в выключенное положение (O), и вставьте штекер шнура питания в гнездо питания дополнительного оборудования.
Если автомобиль находится в хорошо вентилируемом месте, запустите двигатель.
7. Включите компрессор (I) и накачайте шину до необходимого давления.
8. Для проверки давления в шине отключите компрессор и проверьте показания манометра.
9. Если давление в шине слишком высокое, при выключенном компрессоре выпустите необходимое количество воздуха при помощи клапана сброса давления.
10. После накачивания шины до необходимого давления выключите компрессор и извлеките штекер шнура питания из гнезда питания дополнительного оборудования.
 - Использование герметика из комплекта для ремонта шин может стать причиной появления ошибочных сообщений и неправильных показаний системы контроля давления в шинах (TPMS). Поэтому для проверки и регулировки давления в поврежденной шине используйте манометр из комплекта для ремонта шин.
11. Отверните соединитель шланга от ниппеля шины, установите на место колпачок ниппеля и защитный колпачок соединительного шланга.
12. Убедитесь, что комплект для ремонта шин надежно и безопасно уложен в автомобиле.
13. Обратитесь в шиномонтажную мастерскую, к дилеру/в авторизованную мастерскую для замены шины. Перед снятием шины сообщите специалистам о ремонте, проведенном с помощью ремонтного комплекта.
14. Сразу после установки новой шины следует заменить шланг для накачивания и баллон с герметиком.









Комплект для ремонта шин



Вместе с обычным мусором можно выбрасывать только пустые баллоны из-под герметика. Баллоны с остатками герметика и шланг для накачивания следует утилизировать в соответствии с местными правилами утилизации отходов, для чего следует обратиться в шиноремонтную мастерскую или к дилеру/в авторизованную мастерскую.

ТЕХНИКА БЕЗОПАСНОСТИ ПРИ ЗАМЕНЕ КОЛЕС

Перед подъемом автомобиля или заменой колеса прочтите и соблюдайте следующие инструкции.

-  Всегда выбирайте безопасное место для остановки – на удалении от автомагистрали и транспортного потока.
-  Автомобиль и домкрат, на который он опирается, должны стоять на твердой ровной поверхности. Не поднимайте автомобиль домкратом, если домкрат опирается на металлическую решетку или канализационный люк.
-  Включите электрический стояночный тормоз (EPB) и выберите режим стоянки (P).
-  Убедитесь, что пневмоподвеска установлена на высоту для бездорожья.
-  Включите аварийную сигнализацию.
-  Убедитесь, что передние колеса установлены в положение движения строго вперед.
-  Отсоедините прицеп или фургон от автомобиля.
-  Убедитесь в отсутствии в автомобиле пассажиров и животных, а также в том, что они находятся в безопасном месте в стороне от дороги.



Установите знак аварийной остановки на требуемом расстоянии позади автомобиля световозвращающей стороной к попутному транспорту.

НАБОР ИНСТРУМЕНТОВ

Примечание: Типы и расположение инструментов могут отличаться от тех, что показаны на иллюстрациях.

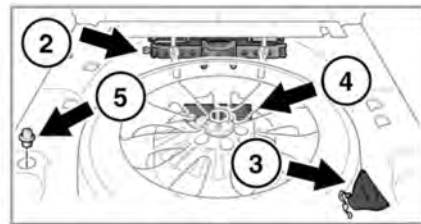

E 951140

1. Панель пола багажного отделения.
2. Домкрат.
3. Подъемник запасного колеса.
4. Набор инструментов – расположен под запасным колесом. См. 366, СНЯТИЕ ЗАПАСНОГО КОЛЕСА.
5. Переходник для секретных гаек.

Примечание: Периодически осматривайте домкрат, очищайте и смазывайте подвижные элементы, в особенности подъемный винт, для предотвращения коррозии.

Замена колеса

Примечание: Особое внимание уделяйте правильному расположению каждого инструмента, поскольку после использования необходимо вернуть его на место.

СНЯТИЕ ЗАПАСНОГО КОЛЕСА

⚠ Снимите запасное колесо до подъема автомобиля, чтобы не нарушать устойчивость поднятого автомобиля.

⚠ Колеса очень тяжелые, поэтому неправильное обращение с ними может привести к травме. При подъеме, опускании и перемещении колес необходимо соблюдать особые меры предосторожности.

⚠ Всегда закрепляйте запасное или снятое колесо в нужном положении крепежным болтом.

⚠ Не устанавливайте колесо в нишу, пока автомобиль поднят домкратом.

⚠ После замены колеса всегда закрепляйте инструмент, колодки, домкрат и замененное колесо в местах их хранения. Эти предметы, если их не закрепить надлежащим образом, могут сорваться с места при столкновении или опрокидывании, став возможной причиной травм или смерти.



E152534

Всегда снимайте запасное колесо до подъема автомобиля.



Примечание: Перед снятием запасного колеса запомните положение его хранения. Заменяемое колесо должно быть правильно размещено и закреплено в месте хранения.

Примечание: Подъемник запасного колеса не устанавливается на все автомобили. Для получения дополнительной информации обратитесь к дилеру/в авторизованную мастерскую.

1. Откройте дверь багажного отделения. См. **12, ОТКРЫВАНИЕ И ЗАКРЫВАНИЕ ДВЕРИ БАГАЖНОГО ОТДЕЛЕНИЯ / 13, ОТКРЫВАНИЕ И ЗАКРЫВАНИЕ ДВЕРИ БАГАЖНОГО ОТДЕЛЕНИЯ С ЭЛЕКТРОПРИВОДОМ.**
2. Снимите панель пола багажного отделения.
3. Снимите болт крепления запасного колеса.
4. Снимите домкрат автомобиля и подъемник запасного колеса. См. **365, НАБОР ИНСТРУМЕНТОВ.**
5. Закрепите подъемник, как показано на рисунке.
 - Потяните верхнюю стропу, чтобы поднять запасное колесо.
 - Потяните нижнюю стропу, чтобы установить запасное колесо на дверь багажного отделения.
6. Снимите инструмент и аккуратно поднимите запасное колесо с автомобиля.

Примечание: Для установки замененного колеса на хранение выполните данную процедуру в обратном порядке.

ИСПОЛЬЗОВАНИЕ ПРОТИВООТКАТНЫХ КОЛОДОК

-  Прежде чем поднимать автомобиль, необходимо заблокировать колодками колесо, диагонально противоположное снимаемому.
-  Всегда блокируйте колеса с помощью подходящих противооткатных колодок. Поставьте колодки с обеих сторон колеса, расположенного по диагонали от заменяемого колеса.
-  Если приходится поднимать автомобиль домкратом на склоне, поместите колодки с нижней стороны по склону, установив их под оба колеса моста, который не поднимается.

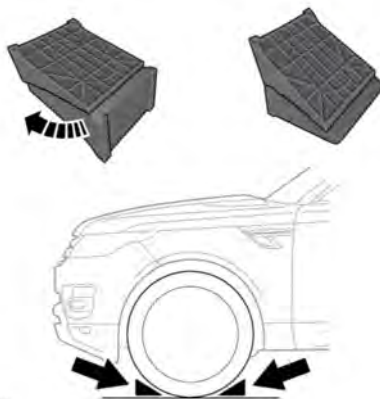

E 151093

Противооткатные колодки хранятся в комплекте инструментов.

Замена колеса

1. Извлеките колодки из набора инструментов.
2. Слегка разведите две половины и поверните до упора, чтобы увеличить клин.
3. Установите автомобиль на горизонтальной площадке. Необходимо использовать обе колодки. Установите их с обеих сторон колеса и плотно задвиньте под колесо.

СЕКРЕТНЫЕ ГАЙКИ КОЛЕС

Секретные гайки крепления колеса можно снимать и устанавливать только при помощи специального переходника из набора инструментов.

Примечание: При поставке нового автомобиля переходник может находиться в перчаточном ящике. В таком случае необходимо при первой возможности поместить переходник для колесных гаек в отсек для хранения, который находится в багажном отделении. См. 365, НАБОР ИНСТРУМЕНТОВ.

Примечание: На нижней стороне переходника выштампован кодовый номер. Этот номер следует записать в сервисную книжку, входящую в комплект документации. Данный номер потребуется указать при заказе запасного переходника.

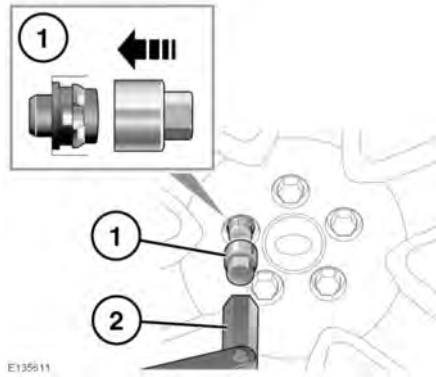

Для откручивания:

1. Надежно вставьте переходник в секретную гайку крепления колеса.
2. Установите баллонный ключ на переходник и поверните гайку колеса на полоборота против часовой стрелки.
3. После поднятия автомобиля домкратом открутите замковую гайку.

Примечание: После использования положите переходник гайки крепления колеса в предназначенное для этого место в наборе инструментов.

ЗАМЕНА КОЛЕСА

Перед подъемом автомобиля или заменой колеса прочтите и соблюдайте следующие инструкции:

- ⚠ Убедитесь, что домкрат стоит на твердой горизонтальной поверхности.
- ⚠ Не подкладывайте ничего между домкратом и поверхностью земли, и между домкратом и автомобилем.

 Устанавливайте домкрат сбоку автомобиля, на одной оси с соответствующей точкой поддомкрачивания.

 Не поднимайте автомобиль, пока площадка домкрата не встанет на место в гнезде для домкрата. Устанавливайте домкрат, используя только предусмотренные для этого гнезда.

 **ПРЕДУПРЕЖДЕНИЕ – ЗАПРЕЩАЕТСЯ НАХОДИТЬСЯ ПОЛНОСТЬЮ ИЛИ ЧАСТИЧНО ПОД ПОДНЯТЫМ АВТОМОБИЛЕМ, КОТОРЫЙ УДЕРЖИВАЕТСЯ ТОЛЬКО ДОМКРАТОМ.**

 Домкрат предназначен только для замены колес. Нельзя находиться под автомобилем, если единственной опорой служит домкрат. Перед началом работы под автомобилем всегда устанавливайте страховочные опоры подходящей грузоподъемности.

 При замене шин всегда используйте домкрат с рычагом в сборе, чтобы снизить вероятность получения травм.

 Соблюдайте меры предосторожности при откручивании колесных гаек. Если баллонный ключ неправильно установлен, он может соскользнуть, а гайка может внезапно провернуться. Кроме того, непредвиденное движение может привести к травме.

 Не запускайте двигатель и не оставляйте автомобиль с работающим двигателем, когда он опирается только на домкрат.

 Используйте только указанные ниже места для установки домкрата, чтобы исключить риск повреждения автомобиля.

Примечание: Автомобиль может быть оборудован датчиком наклона, который включает сигнализацию, если после запираания автомобиль наклоняется в каком-либо направлении. Чтобы запереть двери на время замены колеса и не включать сигнализацию, можно временно отключить кренометр. См. 61, МЕНЮ ЩИТКА ПРИБОРОВ.

Примечание: Если установлены боковые ступени или трубы, гнезда для установки домкрата расположены с нижней стороны кронштейнов боковых ступеней или труб.

Примечание: Перед подъемом автомобиля правильно установите противооткатные упоры. См. 367, ИСПОЛЬЗОВАНИЕ ПРОТИВООТКАТНЫХ КОЛОДОК.

Замена колеса

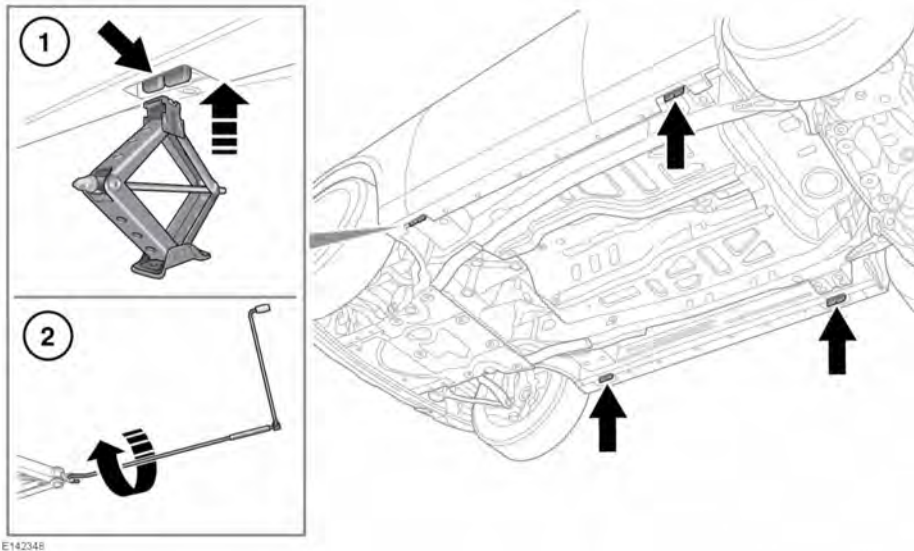

Перед подъемом автомобиля с помощью колесного ключа ослабьте гайки колеса, которое требуется заменить, на пол-оборота против часовой стрелки.

1. Установите домкрат под соответствующей точкой автомобиля.

Примечание: Не допускайте контакта домкрата с порогом в любой другой точке, так как это может привести к его повреждению.

2. Вращая рычаг домкрата по часовой стрелке, поднимите домкрат, чтобы он вошел в гнездо. Убедитесь, что основание домкрата полностью опирается на поверхность дороги.

3. Поднимите автомобиль с помощью домкрата, чтобы колесо только перестало касаться земли. При использовании домкрата работайте медленно и равномерно. Избегайте быстрых и резких движений, которые могут привести к потере устойчивости автомобиля/домкрата.
4. Снимите колесные гайки и положите их вместе в надежное место, откуда они не смогут укатиться.
5. Снимите колесо и положите в сторону. Не кладите колесо лицевой стороной вниз, это может повредить отделку.
6. Установите запасное колесо на ступицу.
7. Снова установите колесные гайки и слегка затяните их. Убедитесь, что колесо ровно садится на ступицу.

- Убедившись в отсутствии препятствий под автомобилем, медленно и равномерно опустите его.
- После того как все колеса встанут на поверхность, уберите домкрат и полностью затяните гайки крепления колеса. Гайки крепления колеса следует затягивать в определенной последовательности (см. рисунок) моментом 133 Нм (98 фунтофутов).

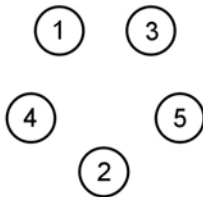

E132675

Примечание: Если не было возможности измерить момент затяжки гаек крепления колеса непосредственно при его замене, их требуется как можно быстрее затянуть требуемым моментом.

Если требуется установить запасное колесо с легкосплавным диском, с помощью подходящего тупого инструмента выбейте центральную крышку со снятого колеса. Установите снятую таким образом центральную крышку в колесо, использованное для замены, вдавив ее руками.

Как можно быстрее проверьте и отрегулируйте давление в шине.

Автомобили с неподвижными или выдвижными боковыми подножками или трубами защиты порогов

Если автомобиль оснащен выдвижающимися боковыми подножками, трубами защиты порогов или стационарными боковыми подножками, то стандартные гнезда для установки домкрата будут закрыты.

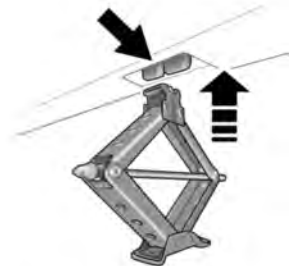
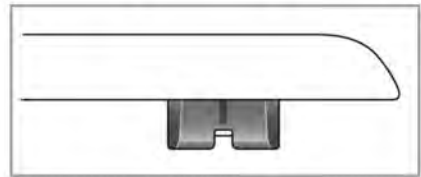
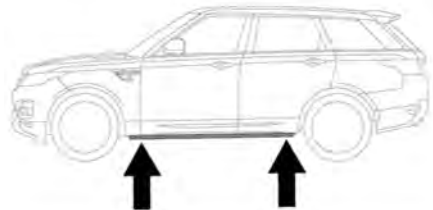

E162198

При подъеме автомобиля используйте гнезда для установки до домкрата, расположенные в передней и задней части выдвигающихся боковых подножек, труб защиты порогов или стационарных боковых подножек.

 **Выдвигающиеся боковые подножки должны находиться в сложенном положении, и их система должна быть выключена при подъеме автомобиля. Запрещается поднимать автомобиль с выдвинутыми боковыми подножками.**

 **Перед подъемом автомобиля ознакомьтесь со всеми предупреждениями и мерами предосторожности в начале данного раздела руководства по эксплуатации.**

Процедура замены колес для гибридных автомобилей аналогична процедуре замены колес для негибридных автомобилей. Однако помните следующую информацию:

Примечание: Конструкция правых и левых колес отличается (если смотреть сзади автомобиля). На внутренней поверхности каждого колеса нанесена маркировка: **LH** (левая сторона) или **RH** (правая сторона). Обязательно следите, чтобы устанавливались правильные колеса.

В случае прокола запасное колесо можно устанавливать с любой стороны автомобиля. Обязательно установите оригинальное колесо с учетом стороны его монтажа при первой возможности.

ВАЖНАЯ ИНФОРМАЦИЯ – ИСПОЛЬЗОВАНИЕ ЗАПАСНОГО КОЛЕСА

 **Всегда строго соблюдайте указания по использованию временного запасного колеса, приведенные на его табличке; несоблюдение инструкций может представлять опасность.**

 **Временное запасное колесо (если имеется) предназначено ТОЛЬКО ДЛЯ ВРЕМЕННОГО ИСПОЛЬЗОВАНИЯ. Если установлено временное запасное колесо, соблюдайте осторожность при вождении. Установите полноразмерное колесо и шину при первой возможности.**

 **Не устанавливайте более одного временного запасного колеса на автомобиль одновременно.**

 **Не превышайте скорость 80 км/ч (50 миль/ч) при движении с установленным временным запасным колесом.**

 **Давление во временном запасном колесе должно составлять 4,2 бар (60 фунт./кв. дюйм, 420 кПа).**

 **При установке временного запасного колеса следует включить систему DSC.**

 **Запрещается устанавливать на временное запасное колесо устройства противоскольжения, например цепи противоскольжения.**

БУКСИРОВОЧНЫЕ ПРОУШИНЫ



Буксировочные проушины в передней и в задней части автомобиля предназначены только для эвакуации по дороге. Их использование для каких-либо других целей может привести к повреждению автомобиля и тяжелым травмам.



Перед поездкой по бездорожью снимайте крышки передних и задних буксировочных проушин во избежание их повреждения или потери. Перед ездой по дороге необходимо заменить крышки.

Передние и задние точки крепления буксировочного оборудования расположены за съемными крышками.

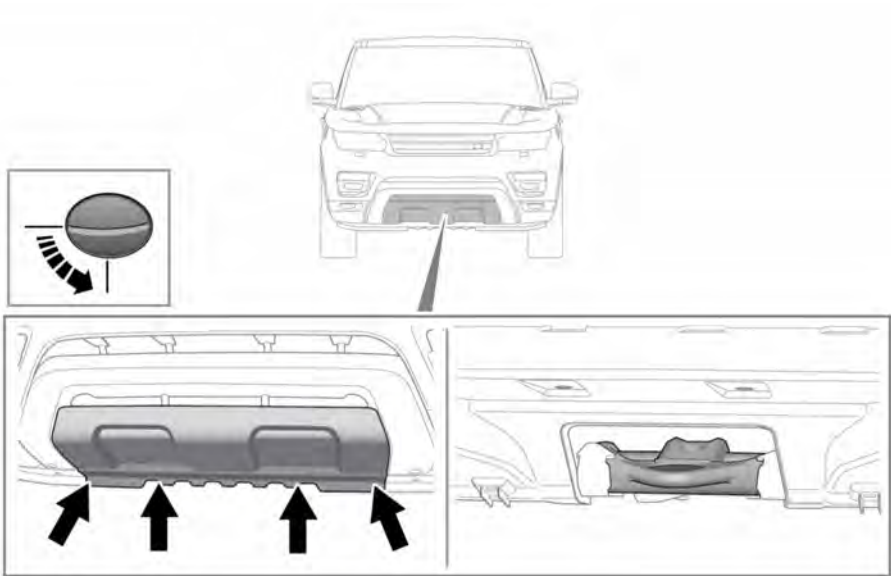

E151143

1. Чтобы отсоединить переднюю крышку, поверните каждый фиксатор на 90 градусов против часовой стрелки монетой (или аналогичным предметом).
2. Для снятия крышки опустите верхний край и оттяните крышку вперед. При установке сначала убедитесь, что 2 выступа на нижней кромке совмещены с отверстиями на панели кузова, затем закрепите крышку поворотом фиксаторов по часовой стрелке на 90 градусов.

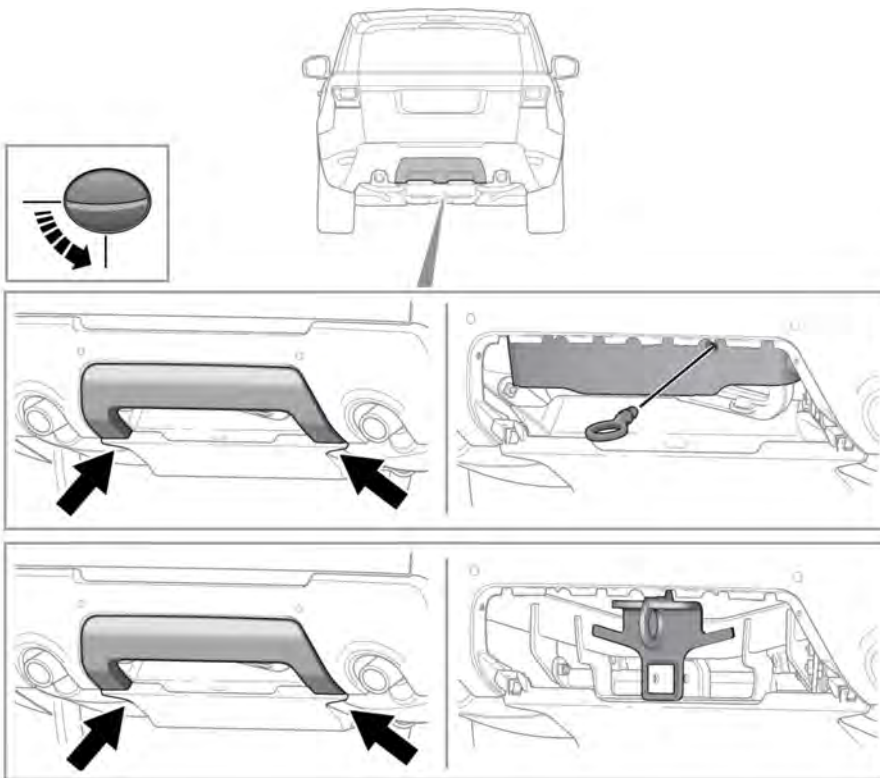

E151144

1. Чтобы отсоединить заднюю крышку, поверните каждый фиксатор на 90 градусов против часовой стрелки монеткой (или аналогичным предметом), чтобы освободить нижнюю кромку.
2. Поверните панель для высвобождения верхних крючков. Снимите крышку.
3. Для автомобилей, оснащенных фаркопом с электроприводом, буксировочная проушина входит в набор инструментов, расположенный под панелью пола в багажном отделении.
4. Ввинтите буксировочную проушину до упора в предназначенное для нее крепление, вращая ее против часовой стрелки. Используйте рычаг домкрата, чтобы приложить дополнительный момент к буксировочной проушине.

5. При установке задней крышки убедитесь, что четыре крюка на верхней кромке крышки вошли в панель кузова. Затем закрепите крышку на месте, повернув каждый из фиксаторов на 90 градусов по часовой стрелке.

Задняя точка крепления буксировочной проушины может при необходимости использоваться для буксировки другого автомобиля.

ВЫКЛЮЧЕНИЕ РЕЖИМА СТОЯНКИ КОРОБКИ ПЕРЕДАЧ

При эвакуации автомобиля необходимо задействовать механизм выключения режима стоянки. Это заблокирует коробку передач в нейтральном положении (N) и предотвратит автоматическое включение передачи "Стоянка" (P). Механизм выключения режима стоянки включается при помощи рычага, расположенного под подстаканниками центральной консоли.

 **Перед активацией механизма выключения стояночной блокировки коробки передач, выберите положение стоянки (P), включите электрический стояночный тормоз (EPB) и выключите зажигание.**

Чтобы получить доступ к механизму выключения режима стоянки, выполните следующее:

1. Откройте крышку подстаканника центральной консоли и снимите вставки подстаканников.
2. С помощью плоской отвертки или аналогичного инструмента снимите крышку.

Чтобы включить механизм выключения режима стоянки, выполните следующее:

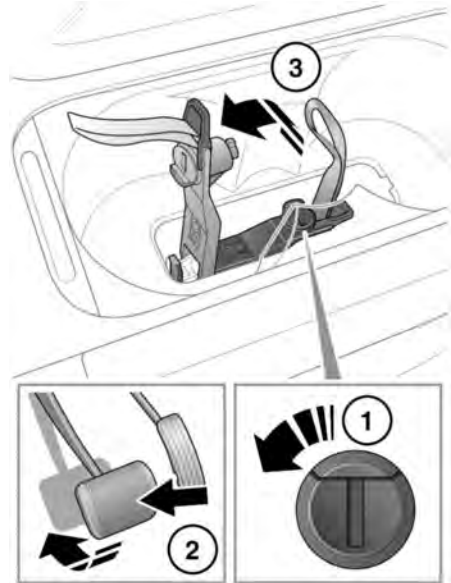

E 181700

1. Поверните запорное устройство на 90° против часовой стрелки.
2. Нажмите педаль тормоза.
3. Потяните за ляжку, чтобы приподнять механизм выключения режима стоянки и зафиксировать его в вертикальном положении.

Когда механизм выключения режима стоянки активирован, селектор коробки передач останется в положении стоянки (P), однако индикатор селектора и индикатор на щитке приборов будут отображать мигающую букву N.

После завершения транспортировки автомобиля необходимо отключить механизм выключения режима стоянки. Чтобы отключить механизм выключения режима стоянки, выполните следующие действия:

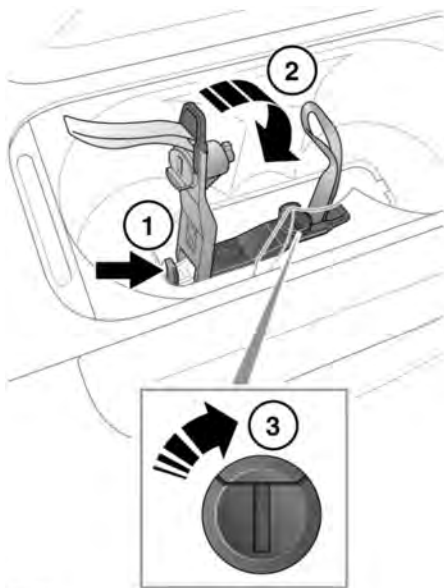

E161701

1. С помощью отвертки с плоским жалом или аналогичного инструмента освободите зажим (показан стрелкой).
2. Верните механизм выключения режима стоянки в горизонтальное (сложенное) положение.
3. Поверните механизм блокировки на 90° по часовой стрелке.

После того как механизм выключения режима стоянки будет отключен, установите крышку и вставки подстаканников.

РАЗБЛОКИРОВКА РУЛЕВОЙ КОЛОНКИ

- ⚠ Чтобы рулевая колонка оставалась разблокированной при эвакуации автомобиля, электронный ключ должен находиться в салоне, а зажигание должно быть включено.

ЭВАКУАЦИЯ АВТОМОБИЛЯ НА БЕЗДОРОЖЬЕ

- ⚠ Если предполагается использовать буксировочные проушины для эвакуации на бездорожье, необходимо пройти курс обучения приемам эвакуации автомобиля на бездорожье. Дополнительную информацию по обучению внедорожному вождению можно найти на сайте <http://www.landroverexperience.com>.

ТРАНСПОРТИРОВКА АВТОМОБИЛЯ

Эвакуация или транспортировка автомобиля должна осуществляться на специально предназначенном для этого прицепе.







Для выполнения эвакуации и надлежащего крепления автомобиля всегда пользуйтесь услугами квалифицированных специалистов.

- ⚠ **ВНИМАНИЕ!** Соблюдайте особую осторожность при транспортировке или буксировке автомобиля. Возможно получение тяжелых травм или летальный исход.

-  Если электронные системы автомобиля функционируют, выберите высоту посадки для пневматической подвески перед креплением автомобиля к эвакуатору или прицепу. См. 164, РЕЖИМ ПОСАДКИ.

БУКСИРОВКА АВТОМОБИЛЯ С ОПОРОЙ НА ЧЕТЫРЕ КОЛЕСА

Эвакуацию автомобиля можно осуществлять только в том случае, если все четыре колеса не касаются земли, то есть, на прицепе. При этом в случае невозможности эвакуации автомобиля с использованием правильного метода, в экстренных случаях допускается буксировка автомобиля на четырех колесах на небольшое расстояние. Соблюдайте следующие указания:

-  Прежде чем приступить к буксировке специалист по эвакуации **ДОЛЖЕН** включить механизм выключения режима стоянки. Описание этой процедуры приводится в отдельном руководстве для специалистов по обслуживанию.
-  Если установить коробку передач в нейтральное положение (N), а затем выключить двигатель, коробка передач ожидает 10 минут перед включением режима стоянки (P). Если в этот момент не задействован механизм выключения режима стоянки и выполняется буксировка автомобиля, можно серьезно повредить коробку передач. Также существует угроза для личной безопасности.
-  Если при буксировке двигатель включить невозможно, усилитель тормозов действовать не будет. Поэтому потребуется больше усилий для торможения, а также значительно увеличится тормозной путь.
-  Если предполагается отключить аккумуляторную батарею, необходимо предварительно разблокировать рулевую колонку. После отключения аккумуляторной батареи разблокировать рулевую колонку невозможно.
-  Перед эвакуацией всегда проверяйте, чтобы рулевая колонка не была заблокирована.
-  Буксировку автомобиля производите только передним ходом, с опорой на все четыре колеса. Буксировка задним ходом с двумя колесами на земле приведет к серьезным повреждениям коробки передач.

 Буксировка автомобиля на расстояние более 50 км (30 миль) запрещена. Не допускайте превышения скорости 50 км/ч (30 миль/ч). Буксировка на большее расстояние или с большей скоростью может привести к серьезным повреждениям коробки передач.

 Не допускается буксировка автомобиля, в котором коробка передач не установлена в нейтральное положение (**N**) или заблокирован задний электронный дифференциал.

Для предотвращения повреждения автомобиля необходимо точно следовать следующей процедуре:

1. Закрепите буксировочное крепление эвакуатора на передней буксировочной проушине эвакуируемого автомобиля (). См. **373, БУКСИРОВОЧНЫЕ ПРОУШИНЫ**.
2. Включив электрический стояночный тормоз (EPB), включите зажигание и убедитесь, что выключен замок рулевой колонки.
3. Нажмите на педаль тормоза и поверните селектор в нейтральное положение (**N**).
4. Активируйте механизм выключения режима стоянки.
5. Оставьте электронный ключ в безопасном месте в автомобиле.
6. Перед началом буксировки выключите электрический стояночный тормоз (EPB).

 Зажигание, оставленное включенным на длительное время, приводит к разрядке батареи.

ПОСЛЕ БУКСИРОВКИ С ОПОРОЙ НА ЧЕТЫРЕ КОЛЕСА

1. Включите электрический стояночный тормоз (EPB).
2. Включите зажигание и нажмите на педаль тормоза.
3. Поверните селектор передач в положение стоянки (**P**).
4. Отключите механизм выключения режима стоянки.
5. Выключите зажигание и извлеките электронный ключ из автомобиля.
6. Отсоедините буксировочные крепления эвакуатора от передней буксировочной проушины и установите крышку на место.



При отсоединении буксировочного оборудования соблюдайте особые меры предосторожности. Автомобиль может покатиться, если имеется уклон, что может привести к тяжелым травмам.

ПЕРЕД ЗАПУСКОМ ДВИГАТЕЛЯ ИЛИ ПОЕЗДКОЙ



Если автомобиль попал в аварию, перед запуском двигателя или поездкой его следует проверить у дилера компании/в авторизованной мастерской, либо с помощью квалифицированных специалистов.

РЕГИСТРАЦИЯ СОБЫТИЙ

Учтите, что автомобиль оснащен регистратором событий (EDR).

EDR хранит информацию об авариях (скорость движения, включение педали тормоза, управление акселератором и т. д.) и позволяет проверить сохраненную информацию.

Информация EDR помогает более четко понять обстоятельства аварии.

EDR также может собирать и хранить данные при столкновениях или аварийных ситуациях. Эти записи могут быть полезными при расследовании подобного происшествия. Система EDR может записывать информацию о динамике движения автомобиля и о системах безопасности, потенциально включая следующие данные:

- Как сработали различные системы вашего автомобиля.
- Были ли пристегнуты ремнями безопасности водитель и пассажиры.
- Насколько были нажаты (если вообще нажимались) педали акселератора и тормоза.
- С какой скоростью двигался автомобиль.

Для считывания данной информации специальное оборудование подключается непосредственно к регистрирующим модулям.

Дилер/авторизованная мастерская не предпринимает действий, направленных на получение сведений от EDR без согласия владельца, кроме как по постановлению суда, правоохранительных органов или иных органов государственной власти или по требованию третьей стороны, действующей на законных основаниях.

Попытки получения доступа к упомянутым сведениям другими заинтересованными сторонами могут осуществляться независимо от дилера/авторизованной мастерской.

Примечание: Не регистрируются личные данные (имя, пол, возраст, место ДТП).

Только для Южной Кореи

Учтите, что автомобиль оснащен регистратором событий (EDR). EDR сохраняет информацию о режиме движения в момент аварии (скорость движения, нажатие педали тормоза, управление акселератором и т. д.) и позволяет проверить сохраненную информацию. Информация EDR помогает более четко понять обстоятельства аварии.

РЕГИСТРАЦИЯ ПАРАМЕТРОВ

Бортовая система регистрирует и сохраняет текущие диагностические параметры вашего автомобиля. Сюда входят данные о работе и состоянии различных систем и агрегатов, таких как двигатель, положение педали акселератора, рулевое управление или тормоза.

После столкновения

Для правильной диагностики и последующего обслуживания вашего автомобиля специалисты компании Land Rover и авторизованных мастерских могут получать доступ к диагностической информации путем прямого подключения к автомобилю.

РАСПОЛОЖЕНИЕ ПРЕДУПРЕЖДАЮЩИХ ТАБЛИЧЕК



Предупреждающие таблички с этим символом, расположенные на различных компонентах автомобиля, означают: не прикасаться и не регулировать компоненты, пока не прочитаете соответствующие инструкции в руководстве.



Таблички с таким символом указывают на то, что система зажигания работает под высоким напряжением. Не прикасайтесь к компонентам системы зажигания, когда зажигание включено.

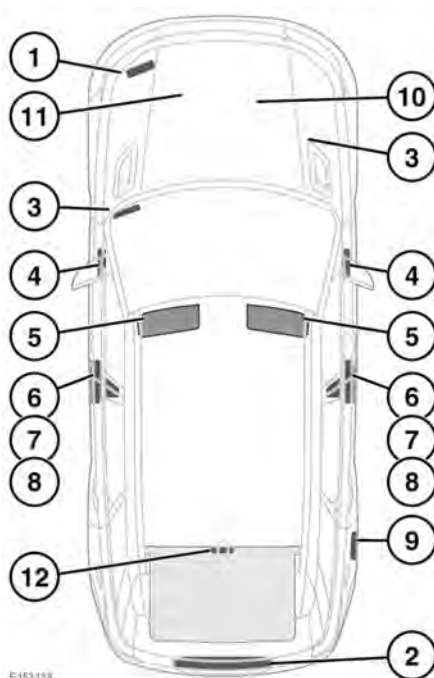

E153138

1. Платформа защелки капота — табличка кондиционера.
2. Верх аккумуляторной батареи — предупреждающие символы, касающиеся безопасного обращения с АКБ.
3. Идентификационный номер автомобиля (VIN) выштампован на табличке, видимой сквозь нижнюю левую часть ветрового стекла. Этот номер также выштампован на правой стойке подвески.

Примечание: При обращении к дилеру/в авторизованную мастерскую у вас могут запросить номер VIN.

Дата сборки автомобиля указана на табличке VIN.

Примечание: На этой табличке указан месяц и год, когда автомобиль сошел с конвейера, то есть дата сборки автомобиля (кузова и узлов силового агрегата). Дата выпуска автомобиля указана на табличке давления в шинах, прикрепленной к правой стойке "В".

4. Торец щитка приборов (со стороны пассажира) - табличка подушки безопасности пассажира.
5. Солнцезащитный козырек – табличка подушки безопасности, табличка правил обращения с автомобилем.
6. Основание стойки "В" — VIN-номер.
7. Основание стойки "В" или внутренняя сторона, основание передней двери — табличка с указанием давления в шинах, предупреждающая табличка подушки безопасности.
8. Центральная часть средней стойки кузова - предупреждающая табличка боковой подушки безопасности.
9. Внутренняя сторона лючка топливноливной горловины — табличка с техническими требованиями на топливо.
10. Номер двигателя: бензиновый двигатель V8 или V6 - данный номер расположен на передней части крышки распределительного вала правого ряда цилиндров.
11. Номер двигателя
 - Дизельный двигатель V6 — этот номер расположен на передней части левой крышки распределительного вала левого ряда цилиндров.

- Дизельный двигатель V8 — этот номер расположен в верхней части двигателя с левой стороны впускного коллектора.

12. Нижняя сторона крышки багажного отделения — предупреждающая табличка на крышке багажного отделения.

Необходимо ознакомиться с этими табличками для обеспечения безопасной эксплуатации автомобиля и использования его функций.

ТЕХНИЧЕСКИЕ ХАРАКТЕРИСТИКИ ДВИГАТЕЛЯ

	Дизельный двигатель V6	Дизельный двигатель V8	Бензиновый двигатель V6	Бензиновый двигатель V8
Объем	2 993 куб. см	4 367 куб. см	2 995 куб. см	4 999 куб. см
Порядок работы цилиндров	1-4-2-5-3-6	1-5-4-2-6-3-7-8	1-4-2-5-3-6	1-5-4-2-6-3-7-8
Диаметр цилиндра	84,0 мм	84,0 мм	84,5 мм	92,5 мм
Ход поршня	90,0 мм	98,5 мм	89,0 мм	93,0 мм
Количество цилиндров	6	8	6	8
Степень сжатия	16:1	16,1:1 ± 0,5	10,5:1	9,5:1

СМАЗОЧНЫЕ МАТЕРИАЛЫ И РАБОЧИЕ ЖИДКОСТИ

Наименование	Вариант	Тип
Моторное масло	Все автомобили с дизельным двигателем V6 и автомобили с дизельным двигателем V8 с противосажевым фильтром (DPF)	Моторное масло SAE 5W-30, соответствующее спецификации Jaguar Land Rover STJLR.03.5005 или WSS-M2C934-B. При отсутствии допускается использовать моторное масло 5W-30, соответствующее техническим требованиям ACEA C2.
	Автомобили с дизельным двигателем V8 без DPF	Моторное масло SAE 5W-30, соответствующее спецификации Jaguar Land Rover STJLR.03.5003 или WSS-M2C913-C. При отсутствии допускается использовать моторное масло 5W-30, соответствующие техническим требованиям ACEA A5/B5.
	Все автомобили с бензиновым двигателем	Моторное масло SAE 0W-20, соответствующее спецификации Jaguar Land Rover STJLR.51.5122/WSS-M12R536-A.
Трансмиссионное масло	Все коробки передач	Land Rover рекомендует использовать Shell ATF L12108.
Масло раздаточной коробки	Без пониженного диапазона передач	Land Rover рекомендует использовать Castrol BOT 850.
	С пониженным диапазоном передач	Land Rover рекомендует использовать TL 7300 Shell TF 0753.
Масло переднего дифференциала	Все автомобили	Land Rover рекомендует использовать Castrol SAF-XO.
Масло заднего дифференциала	Неблокирующий (свободный)	Land Rover рекомендует использовать Castrol SAF-XO.
Масло заднего дифференциала	С электронной блокировкой	Land Rover рекомендует использовать Castrol BOT 720.
	С электронной блокировкой – гибридные автомобили	Land Rover рекомендует использовать Castrol BOT 720B.

Технические характеристики

Наименование	Вариант	Тип
Жидкость системы динамической стабилизации	Автомобили с дизельными двигателями V6 и бензиновыми двигателями V8	Land Rover рекомендует использовать жидкость Texaco Cold Climate PAS fluid 33270.
Тормозная жидкость	Все автомобили, кроме SVR	Используйте тормозную жидкость Jaguar Land Rover. Если она недоступна для доливки, можно использовать тормозную жидкость DOT4 низкой вязкости, отвечающую требованиям ISO 4925, класс 6.
	Автомобили SVR	Используйте Castrol React SRF Racing. Если эта жидкость недоступна, используйте эквивалентную высококачественную тормозную жидкость ISO 4925 DOT4, класса 4 с температурой кипения "сухой" тормозной жидкости (ERPВ) не ниже 300°C и температурой кипения "увлажненной" тормозной жидкости (WERPB) 250°C.
Стеклоомыватель	Все автомобили	Незамерзающая жидкость омывателя ветрового стекла.
Охлаждающая жидкость	Все автомобили	Land Rover рекомендует смесь антифриза Havoline XLC с водой в пропорции 1:1.

Jaguar Land Rover рекомендует масла Castrol.



Технические характеристики

ЗАПРАВОЧНЫЕ ЕМКОСТИ

Позиция	Вариант	Объем, литры (пинты)
Замена масла и фильтра двигателя	Дизельный двигатель V6	6,0 (10,5)
	Дизельный двигатель V8	9,4 (19,8)
	Бензиновый двигатель V6	8,0 (14,0)
	Бензиновый двигатель V8	8,0 (14,0)
Автоматическая коробка передач	Все автомобили	Заливается на весь срок эксплуатации.
Раздаточная коробка	Автомобили без пониженного диапазона передач	0,75 (1,3)
	Автомобили с пониженным диапазоном передач	1,5 (2,6)
Передний дифференциал - мокрый объем	Все автомобили	0,52 (1,10)
Задний дифференциал - мокрый объем	Неблокирующийся (свободный)	0,84 (1,76)
Задний дифференциал - мокрый объем	С электронной блокировкой	1,22 (2,58)
Бачок омывателя (стандартный)	Все автомобили	6,0 (10,6)
Бачок омывателя (холодный климат)	Все автомобили	Основной бачок: 6,0 (10,6) Дополнительный бачок: 2,1 (3,7)
Система охлаждения (вторичное заполнение)	Дизельный двигатель V6	8,93 (15,7)
	Дизельный двигатель V6, гибридный	9,39 (16,5)
	Дизельный двигатель V8	7,13 (12,5)
	Бензиновый двигатель V6	8,05 (14,2)
	Бензиновый двигатель V8	8,83 (15,5)

Технические характеристики

Позиция	Вариант	Объем, литры (пинты)
Система охлаждения с обогревателем, работающим на жидком топливе (заправка)	Дизельный двигатель V6	9,1 (16,0)
	Дизельный двигатель V6, гибридный	9,56 (16,8)
	Дизельный двигатель V8	7,3 (12,8)
	Бензиновый двигатель V6	8,22 (14,5)
	Бензиновый двигатель V8	9,0 (15,8)
Система охлаждения с подогревателем, работающим на топливе, и задним обогревателем (заправка)	Дизельный двигатель V6	10,74 (18,9)
	Дизельный двигатель V6, гибридный	11,2 (19,7)
	Дизельный двигатель V8	8,94 (15,7)
	Бензиновый двигатель V6	9,86 (17,4)
	Бензиновый двигатель V8	10,64 (18,7)

Указанные объемы приблизительны и приводятся для справки. Любые уровни масла требуется проверять, используя щуп, контрольные пробки, данные информационной панели или путем слива и повторного наполнения, если применимо.

Технические характеристики

МАССА

Вариант	Масса автомобиля от кг (фунты)	Полная разрешенная масса автомобиля (GVW) ¹ кг (фунты)	Полная разрешенная масса автопоезда (GTW) ² кг (фунты)
С дизельным двигателем V6, 5-местный	2 115 (4 663)	3 000 (6 614)	6 500 (14 330)
С дизельным двигателем V6, 5+2 мест	2 115 (4 663)	3 150 (6 945)	6 650 (14 661)
С дизельным двигателем V6, гибридный, 5-местный	2 372 (5 229)	3 150 (6 945)	6 150 13 558)
С дизельным двигателем V6, гибридный, 5+2 мест	2 372 (5 229)	3 250 (7 165)	6 250 (13 779)
С дизельным двигателем V8, 5-местный	2 398 (5 287)	3 200 (7 055)	6 700 (14 771)
С дизельным двигателем V8, 5+2 мест	2 398 (5 287)	3 250 (7 165)	6 750 (14 881)
С бензиновым двигателем V6, 5-местный	2 147 (4 733)	2950 (6 504)	6450 (14 220)
С бензиновым двигателем V6, 5+2 мест	2 147 (4 733)	3 100 (6 834)	6 600 (14 550)
С бензиновым двигателем V8, 5-местный	2 335 (5 148)	3 050 (6 724)	6 550 (14 440)
С бензиновым двигателем V8, 5+2 мест	2 335 (5 148)	3 250 (7 165)	6 700 (14 771)
С бензиновым двигателем V8, 5-местный - SVR	2 335 (5 148)	3 000 (6 614)	6 650 (14 440)
¹ Максимально разрешенный вес автомобиля, включая пассажиров и груз.			
² Максимально разрешенный вес автомобиля и прицепа, оснащенного тормозами, а также их грузов.			

Технические характеристики

Вариант	Максимальная нагрузка на переднюю ось ¹ кг (фунты)	Максимальная нагрузка на заднюю ось ¹ кг (фунты)	Максимальная нагрузка на багажные дуги ² кг (фунты)
5 сидений	1 500 (3 307)	1 775 (3 913)	100 (220) 75* (165) 55** (121)
5+2 сиденья	1 500 (3 307)	1 900 (4 189)	100 (220) 75* (165) 55** (121)
¹ Максимальные нагрузки на переднюю и заднюю ось не могут воздействовать одновременно, поскольку это превысит ограничение по полной разрешенной массе автомобиля.			
² Это максимально разрешенная нагрузка на крышу, включая вес багажных дуг.			
* Автомобили SVR с колесами диаметром 22 дюйма и зимними шинами, без панорамной крыши.			
* Автомобили SVR с колесами диаметром 22 дюйма и зимними шинами, с панорамной крышей.			

Технические характеристики

РАЗМЕРЫ

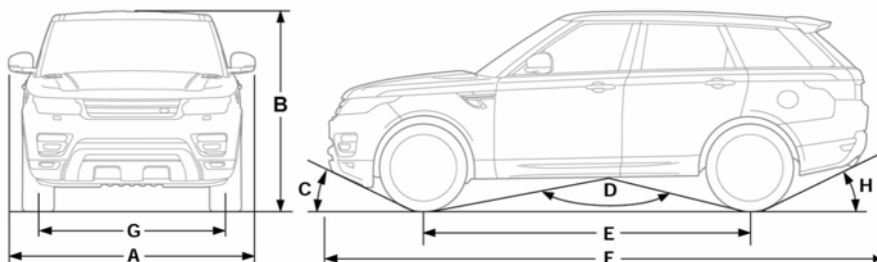

E150938

Позиция	Описание	мм (дюймы)	Градусы
A	Ширина (включая зеркала)	2220 (87,4)	-
B	Высота (стандартный дорожный просвет)	1780 (70,1)	-
	Высота (с антенной на крыше)	1 801 (70,9)	-
	Высота (максимальная с открытым люком)	1 817 (71,5)	-
C	Угол въезда ¹ - все автомобили кроме SVR	-	24,3°
	Угол въезда ¹ - SVR	-	22,4°
D	Угол рампы (все автомобили с бензиновым двигателем и автомобили с дизельным двигателем V6) ¹	-	141,2°
	Угол рампы (гибридные автомобили) ¹	-	142,2°
	Угол рампы (автомобили с дизельным двигателем V8) ¹	-	140,4°
E	Колесная база	2923 (115,1)	-
F	Габаритная длина - все автомобили кроме SVR	4850 (191)	-
	Габаритная длина - SVR	4 872 (191,8)	-

Технические характеристики

Позиция	Описание	мм (дюймы)	Градусы
G	Колея – передние колеса	1690 (66,5)	-
	Колея – задние колеса	1685 (66,3)	-
H	Угол заднего свеса без сцепного устройства ² - все автомобили кроме SVR	-	24,9°
	Угол заднего свеса без сцепного устройства ² - SVR	-	22,5°
H	Угол заднего свеса со сцепным устройством регулируемой высоты ¹	-	14,7°
H	Угол съезда при наличии складного сцепного устройства с электроприводом (положение для хранения)	-	24,9°
H	Угол съезда при наличии складного сцепного устройства с электроприводом (рабочее положение)	-	16,1°
-	Глубина преодолеваемого брода при высоте подвески для движения по бездорожью	850 (33,5)	-
-	Минимальный дорожный просвет ³	213 (8,4)	-
-	Радиус поворота (габаритный)	12 500 (492)	-
¹ Снаряженная масса по стандарту ЕЕС при стандартном дорожном просвете.			
² Снаряженная масса по стандарту ЕЕС с полноразмерным запасным колесом и при стандартном дорожном просвете.			
³ Если выбран стандартный дорожный просвет. При движении по бездорожью следует помнить о том, что автомобили, оснащенные выдвигающимися боковыми подножками, стационарными боковыми подножками или трубчатой защитой порогов, имеют меньшие значения дорожного просвета и большие значения габаритной ширины.			

РАСПОЛОЖЕНИЕ ПЕРЕДАТЧИКОВ ЭЛЕКТРОННОГО КЛЮЧА

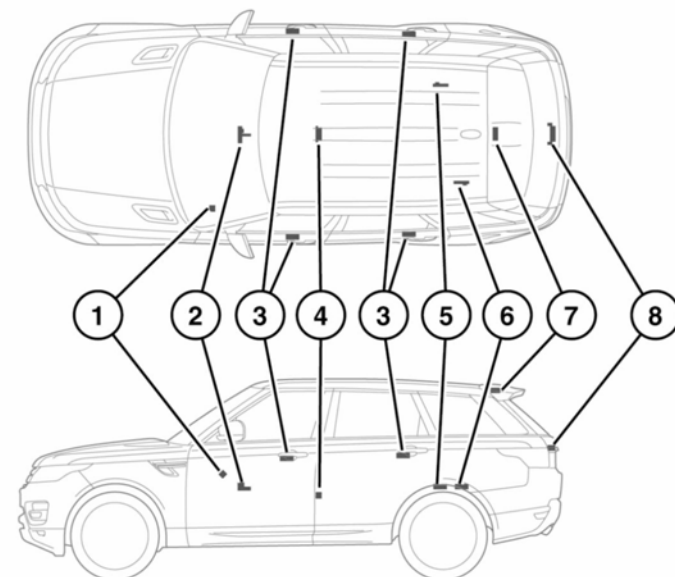

E151136

1. Передатчик охранной системы.
2. Передатчики в передней части салона.
3. Передатчики дверей.
4. Передатчик в средней части салона.
5. Передатчик внутри багажного отделения.
6. Передатчик внутри багажного отделения.
7. Радиопередатчик.
8. Передатчик снаружи багажного отделения.



Людам с имплантированными медицинскими устройствами рекомендуется находиться на расстоянии не менее 22 см (8,7 дюймов) от любых установленных в автомобиле передатчиков. Это исключает воздействие излучения системы на данное устройство.

ПОЛОЖЕНИЯ О РАДИОЧАСТОТНЫХ СПЕКТРАХ

Обслуживание	Диапазон частот	Макс. выходная мощность	Расположение антенны	Особые условия
4 м VHF	70–85 МГц	30 Вт / CW 40 Вт / AM	В любой точке на металлическом участке крыши.	Установка передатчика, жгута проводов и антенны согласно требованиям ISO/TS 21609.
2 м VHF	142–175 МГц	30 Вт / CW 40 Вт / AM	В любой точке на металлическом участке крыши.	Установка передатчика, жгута проводов и антенны согласно требованиям ISO/TS 21609.
TETRA	380–422 МГц	10 Вт / CW 10 Вт / PM	В любой точке на металлическом участке крыши.	Установка передатчика, жгута проводов и антенны согласно требованиям ISO/TS 21609.
UHF	450–470 МГц	10 Вт / CW	В любой точке на металлическом участке крыши.	Установка передатчика, жгута проводов и антенны согласно требованиям ISO/TS 21609.
Bluetooth	2400–2483,5 МГц	10 мВт	В любом месте автомобиля.	Установка передатчика, жгута проводов и антенны согласно требованиям ISO/TS 21609.

Технические характеристики

Обслуживание	Диапазон частот	Макс. выходная мощность	Расположение антенны	Особые условия
Дорожная система обработки и передачи данных	5795–5815 МГц	2 Вт в эквивалентной мощности изотропического источника	В любой точке, расположенной рядом с остекленной областью автомобиля, где отсутствуют антенны или проводящее стекло.	Установка передатчика, жгута проводов и антенны согласно требованиям ISO/TS 21609.
Дорожная система обработки и передачи данных	63–64 ГГц	2 Вт в эквивалентной мощности изотропического источника	В любой точке, расположенной рядом с остекленной областью автомобиля, где отсутствуют антенны или проводящее стекло.	Установка передатчика, жгута проводов и антенны согласно требованиям ISO/TS 21609.

Только для Южной Кореи

Всенаправленные передачи или передачи "точка-мультиточка" запрещены законом.

ДЕКЛАРАЦИИ О СООТВЕТСТВИИ

SIEMENS VDO
AUTOMOTIVE

Name: Dignmar Koler
Department: RVT CS 188G EMC Laboratory
Tel: +49(0)541/750-6999
Fax: +49(0)541/750-136999
E-Mail: digma.koler@siemens.com
Internet: www.siemensvdo.de
Our Ref: Doc. S12270002.doc
Date: 09/11/2005

Declaration of Conformity in accordance with Directive 1999/5/EC (R&TTE Directive)
Manufacturer: Siemens VDO Automotive AG
Body & Chassis Electronics

Address: Siemensstrasse 12
D-90055 Regensburg
Germany

Product type designation: S12270002

Intended use: Radio frequency transmitter used The Pressure Monitoring system

The product mentioned above complies with the essential requirements and other relevant provisions of Directive 1999/5/EC, when used for its intended purpose:

Health and safety pursuant to §3.1.1: Applied standard(s):
EN 60950: 2005

Electromagnetic compatibility pursuant to § 3.1.b: Applied standard(s):
EN 301 489 -1,-3; V1.4.1 (2002-08)

Efficient use of spectrum pursuant to § 3.2: Applied standard(s):
EN 300 220 -1; V1.3.1 (2000-09)

The following marking applies to the above mentioned product:

CE

Siemens VDO Automotive AG
Regensburg, 2005-11-09

Jean-Francois Tarabias
Jean-Francois Tarabias
Executive Vice President
Body and Chassis Electronics Operations

Dr. Martin Fischer
Dr. Martin Fischer
Vice President
Wireless Products and Modules

Siemens VDO Automotive AG
Body & Chassis Electronics
Hans-Martin
Friedrich Müller

Other Address:
Siemensstrasse 12
D-90055 Regensburg
Tel: +49(0)541/750-6999

Other Address:
Siemensstrasse 12
D-90055 Regensburg
Tel: +49(0)541/750-6999

Signature: I am authorized to declare that the signatory bears personal responsibility for the correctness, completeness and validity of the information provided in this document.
Date: 09/11/2005

Page 1 of 1

SIEMENS VDO
AUTOMOTIVE

Name: Dignmar Koler
Department: RVT CS 188G EMC Laboratory
Tel: +49(0)541/750-6999
Fax: +49(0)541/750-136999
E-Mail: digma.koler@siemens.com
Internet: www.siemensvdo.de
Our Ref: Doc. S12270002.doc
Date: 03/05/2005

Declaration of Conformity in accordance with Directive 1999/5/EC (R&TTE Directive)
Manufacturer: Siemens VDO Automotive AG
Body & Chassis Electronics

Address: Dep. SV C BC BP EFT TG
Siemensstrasse 12
D-90049 Regensburg
Germany

Product type designation: 3WK4 9096

Intended use: Radio frequency receiver used in vehicle locking/unlocking systems

The product mentioned above complies with the essential requirements and other relevant provisions of Directive 1999/5/EC, when used for its intended purpose:

Health and safety pursuant to §3.1.1: Applied standard(s):
EN 60950:2000

Electromagnetic compatibility pursuant to § 3.1.b: Applied standard(s):
EN 301 489 -1,-3; V1.4.1 (2002-08)

Efficient use of spectrum pursuant to § 3.2: Applied standard(s):
EN 300 220-1; V1.3.1 (2000-09)

The following marking applies to the above mentioned product:

CE

Siemens VDO Automotive AG
Regensburg, 2005-05-03

Jean-Francois Tarabias
Jean-Francois Tarabias
Executive Vice President
Body and Chassis Electronics Operations

Dr. Martin Fischer
Dr. Martin Fischer
Vice President
Wireless Products and Modules

Siemens VDO Automotive AG
Body & Chassis Electronics
Hans-Martin
Friedrich Müller

Other Address:
Siemensstrasse 12
D-90055 Regensburg
Tel: +49(0)541/750-6999

Other Address:
Siemensstrasse 12
D-90055 Regensburg
Tel: +49(0)541/750-6999

Signature: I am authorized to declare that the signatory bears personal responsibility for the correctness, completeness and validity of the information provided in this document.
Date: 03/05/2005

Page 1 of 1

E134862



RKE Receiver

Land Rover, Range Rover, Jaguar

FCC ID: K0BJLR06A

IC: 3521-JLR06A

Model #: AH42-15K602A

This device complies with Part 15 of the FCC Rules and with RSS-210 of Industry Canada.

Operation is subject to the following two conditions:

- (1) This device may not cause harmful interference, and
- (2) This device must accept any interference received, including interference that may cause undesired operation.

WARNING: Changes or modifications not expressly approved by the party responsible for compliance could void the user's authority to operate the equipment. The term "IC" before the radio certification number only signifies that Industry Canada technical specifications were met.

Passive Entry / Passive Start Module

Land Rover, Range Rover, Jaguar

FCC ID: K0BJJG10A

IC: 3521-JBG10A

Model #: AH22-19H440 (PEPS)

Model #: AH42-19H440 (Passive Start ONLY)

FCC ID: K0BJJG10B

IC: 3521-JBG10B

Model #: AH22-19H440 (PEPS)

Model #: AH42-19H440 (Passive Start ONLY)

This device complies with Part 15 of the FCC Rules and with RSS-210 of Industry Canada.

Operation is subject to the following two conditions:

- (1) This device may not cause harmful interference, and
- (2) This device must accept any interference received, including interference that may cause undesired operation.

WARNING: Changes or modifications not expressly approved by the party responsible for compliance could void the user's authority to operate the equipment. The term "IC" before the radio certification number only signifies that Industry Canada technical specifications were met.



Date: February 6, 2006

INFORMATION TO BE INCLUDED IN THE END USER'S MANUAL

The following information must be included in the end product user's manual to ensure continued FCC and Industry Canada regulatory compliance. The ID numbers must be included in the manual if the device label is not readily accessible to the end user. The compliance paragraphs below must be included in the user's manual.

The following user's manual statements are provided by Lear Corporation to Jaguar Land Rover electronically after certification.

Key facts

Land Rover, Range Rover,

FCC ID: K0BJTF10A (Range Rover, Land Rover)

FCC ID: K0BJTF10B (Jaguar)

IC: 3521A-JTF10A (Range Rover, Land Rover)

IC: 3521A-JTF10B (Jaguar)

Model #: AH42-15K601A (Range Rover)

Model #: AH22-15K601A (Land Rover)

Model #: AW63-15K601A (Jaguar)

This device complies with Part 15 of the FCC Rules and with RSS-210 of Industry Canada.

Operation is subject to the following two conditions:

- (1) This device may not cause harmful interference, and
- (2) This device must accept any interference received, including interference that may cause undesired operation.

WARNING: Changes or modifications not expressly approved by the party responsible for compliance could void the user's authority to operate the equipment. The term "IC" before the radio certification number only signifies that Industry Canada technical specifications were met.

EC Declaration of Conformity

EC Directive: 1999/5/EC
 Manufacturer: Lear Corporation
 Type Designation / FCC ID: KOB/JBG108
 Model Numbers: 5E0770257, 5E0770357, 19H440, AH22-19H440, AH42-19H440-AD, AH42-19H440-AE
 Description / Intended Use: Remote Function Actuator (RFA), passive keyless entry and start system low frequency initiator
 Trademarks: Land Rover / Range Rover / Jaguar
 Applied Standards: European Commission Directive 2006/28/EC
 ETSI EN 60950
 ETSI EN 300 330
 CEPT/ETC/REC 70-03
 AS/NZS 4268
 FCC Regulations 47 CFR Part 15
 Responsible Person: Kevin Cotton
 Lear Corporation
 21557 Telegraph Road
 Southfield, Michigan 48033
 United States of America

Hereby, Lear Corporation declares that the product referenced above is in compliance with the essential requirements of Directive 1999/5/EC, on the approximation of the laws of the member states relating to Directive 1999/5/EC

Signed: 
 Kevin Cotton, Lear Corporation

Date: 27 March 2009

EC Declaration of Conformity

EC Directive: 1999/5/EC
 Manufacturer: Lear Corporation
 Type Designation / FCC ID: KOB/JBG10A
 Model Numbers: 5E0770237, 5E0770337, 19H440, AH22-19H440-AC, AH42-19H440-AD, AH42-19H440, AH42-19H440
 Description / Intended Use: Remote Function Actuator (RFA), passive keyless entry and start system low frequency initiator
 Trademarks: Land Rover / Range Rover / Jaguar
 Applied Standards: European Commission Directive 2006/28/EC
 ETSI EN 60950
 ETSI EN 300 330
 CEPT/ETC/REC 70-03
 AS/NZS 4268
 FCC Regulations 47 CFR Part 15
 Responsible Person: Kevin Cotton
 Lear Corporation
 21557 Telegraph Road
 Southfield, Michigan 48033
 United States of America

Hereby, Lear Corporation declares that the product referenced above is in compliance with the essential requirements of Directive 1999/5/EC, on the approximation of the laws of the member states relating to Directive 1999/5/EC

Signed: 
 Kevin Cotton, Lear Corporation

Date: 27 March 2009

Одобрение типа транспортного средства

EC Declaration of Conformity

EC Directive: 1999/5/EC
Manufacturer: Lear Corporation
Type Designation: 5E0760127
Model Numbers: 5E0760127, 15K602, AH42-15K602-B, AH42-15K602-BC
Description / Intended Use: RF Receiver (RFR), used in passive entry and passive start, remote keyless entry, and tire pressure monitoring systems
Trademarks: Land Rover / Range Rover / Jaguar
Applied Standards: European Commission Directive 2006/28/EC
ETSI EN 60950
ETSI EN 300 220
CEPT/ERC/REC 70-03
AS/NZS 4268
Responsible Person: Kevin Cotton
Lear Corporation
21557 Telegraph Road
Southfield, Michigan 48033
United States of America

Hereby, Lear Corporation declares that the product referenced above is in compliance with the essential requirements of Directive 1999/5/EC, on the approximation of the laws of the member states relating to Directive 1999/5/EC.

Signed: 
Kevin Cotton, Lear Corporation

Date: 27 March 2009

EC Declaration of Conformity

EC Directive: 1999/5/EC
Manufacturer: Lear Corporation
Type Designation: 15K601
Model Numbers: 5E0B60127, 5E0B60127, 15K601-BB, AH42-15K601B, AH22-15K601B, AH42-15K601B, AH42-15K601-BC, AH22-15K601-BC
Description / Intended Use: Passive Key (PK) / Customer Identification Device (CID), passive keyless entry system keyjob
Trademarks: Land Rover / Range Rover
Applied Standards: CEPT/ERC/REC 70-03
ETSI EN 60950
ETSI EN 300 220
ETSI EN 301 489
IEC EN 60950
AS/NZS 4268
Responsible Person: Kevin Cotton
Lear Corporation
21557 Telegraph Road
Southfield, Michigan 48033
United States of America

Hereby, Lear Corporation declares that the product referenced above is in compliance with the essential requirements of Directive 1999/5/EC, on the approximation of the laws of the member states relating to Directive 1999/5/EC.

Signed: 
Kevin Cotton, Lear Corporation

Date: 26 March 2009

E134885

QuietTek

快特電波股份有限公司
低功率射頻電機型式認證證明

一、申請者：Lear Corporation
 二、製造廠商：Lear Corporation
 三、器材名稱：Range Rover FOR
 四、廠牌型號：Range Rover / SEB066227
 五、發射功率（電場強度）：315MHz: 84.195dBuV/m(Peak)
 六、工作頻率：215MHz

七、發證日期：98年06月02日
 八、審核合格標識式樣：

說明：

- 請把上列標識式樣自製標籤，標貼在申請器材本體明顯處，申請廠商或公司內用。
- 標識式樣如台標之低功率射頻電機，其型號、設計、射頻性能如有變更，應重新申請型式認證。
- 違反低功率電波限制規定管理辦法之規定，擅自使用或變更無線電頻率、電功率者，除依電信法規定處罰外，辦理機關(構)得停止其型式認證證明或型式認證標籤。
- 違章廠商應自該違章之日起自負法律上之責任。
- 本型式認證證明及其附件標籤或別項標識須經審核合格取得本證明者，本證明持有入應自行妥善保管該證明，並應隨時備查備案，不得授權他人任何與證明型號之器材，使用其合格標識。

備註：

- 本器材符合低功率射頻電機技術規範 LP0002 3.4.2節之規定。
- 本廠如提供相關事項應由審核委員會審定，該份本型式認證證明。
- 本廠目前無其他同定式樣標識證明如下：
Lear Corporation / N/A

QuietTek

快特電波股份有限公司
低功率射頻電機型式認證證明

一、申請者：Lear Corporation
 二、製造廠商：Lear Corporation
 三、器材名稱：RFA (Positive Start)
 四、廠牌型號：LEAR / 510770337
 五、發射功率（電場強度）：125KHz: 61.5dBuV/m(Average)
 六、工作頻率：125KHz

七、發證日期：98年06月02日
 八、審核合格標識式樣：

說明：

- 請把上列標識式樣自製標籤，標貼在申請器材本體明顯處，申請廠商或公司內用。
- 標識式樣如台標之低功率射頻電機，其型號、設計、射頻性能如有變更，應重新申請型式認證。
- 違反低功率電波限制規定管理辦法之規定，擅自使用或變更無線電頻率、電功率者，除依電信法規定處罰外，辦理機關(構)得停止其型式認證證明或型式認證標籤。
- 違章廠商應自該違章之日起自負法律上之責任。
- 本型式認證證明及其附件標籤或別項標識須經審核合格取得本證明者，本證明持有入應自行妥善保管該證明，並應隨時備查備案，不得授權他人任何與證明型號之器材，使用其合格標識。

備註：

- 本器材符合低功率射頻電機技術規範 LP0002 2.8節之規定。
- 本廠如提供相關事項應由審核委員會審定，該份本型式認證證明。
- 本廠目前無其他同定式樣標識證明如下：
Lear Corporation / N/A

E134886

QuieTek

快特電波股份有限公司 低功率射頻電機型式認證證明

一、申請者：Lear Corporation
 二、製造廠商：Lear Corporation
 RFA (Passive Start & Start Module)
 三、零件名稱：LEAR / SE0770237
 四、廠牌/型號：LEAR / SE0770237
 五、發射功率 (電場強度)：125KHz; 63.3dBuV/m(Average)
 125KHz
 六、工作頻率：125KHz

七、發證日期：98年06月02日
 八、審驗合格標識式樣：

說明：
 1. 請於上列標識式樣自製標籤，張貼及印錄於各材料本體明顯處，不得刪減或含糊陳列。
 2. 標識式樣即合格之低功率射頻電機，其型號、設計、材料性能如無變更，應維持申請型式認證。
 3. 違反低功率電波射頻電機管理辦法之規定，擅自使用或變更無線電頻率、電力功率、發射電波法規定電壓外，經測驗(偵)取得之型式認證證明或型式認證標籤。
 4. 違章車輛所有權人應於標識之日期後陳列。
 5. 本型式認證證明及其合格標籤係供車廠取得本證明書，本證明書有人與車輛所有權人共同取得時應具備，將投標他人於同車輛可安裝之零件，使用其合格標籤，並通知標識委員會備案，待投標他人於同車輛安裝之零件，使用其合格標籤。

備註：
 1. 本零件符合低功率射頻電機技術規範 LK0052.2.2之規定。
 2. 本驗證係提供供車廠申請取得標識委員會委託，非為本型式認證證明。
 3. 本零件使用所製成之式樣與標識型式如下：
 Lear Corporation / N/A

QuieTek

快特電波股份有限公司 低功率射頻電機型式認證證明

一、申請者：Lear Corporation
 二、製造廠商：Lear Corporation
 Range Rover (SE0850227)
 三、零件名稱：Range Rover (SE0850227)
 四、廠牌/型號：Range Rover (SE0850227)
 五、發射功率 (電場強度)：315MHz; 84.195dBuV/m(Peak)
 315MHz
 六、工作頻率：315MHz

七、發證日期：98年06月02日
 八、審驗合格標識式樣：

說明：
 1. 請於上列標識式樣自製標籤，張貼及印錄於各材料本體明顯處，不得刪減或含糊陳列。
 2. 標識式樣即合格之低功率射頻電機，其型號、設計、材料性能如無變更，應維持申請型式認證。
 3. 違反低功率電波射頻電機管理辦法之規定，擅自使用或變更無線電頻率、電力功率、發射電波法規定電壓外，經測驗(偵)取得之型式認證證明或型式認證標籤。
 4. 違章車輛所有權人應於標識之日期後陳列。
 5. 本型式認證證明及其合格標籤係供車廠取得本證明書，本證明書有人與車輛所有權人共同取得時應具備，將投標他人於同車輛可安裝之零件，使用其合格標籤，並通知標識委員會備案，待投標他人於同車輛安裝之零件，使用其合格標籤。

備註：
 1. 本零件符合低功率射頻電機技術規範 LK0052.2.2之規定。
 2. 本驗證係提供供車廠申請取得標識委員會委託，非為本型式認證證明。
 3. 本零件使用所製成之式樣與標識型式如下：
 Lear Corporation / N/A

E134887



Continental Automotive Seals - Address: 100 000 - 8000 Regensburg

Kolar Dignitar
ADL 1030 42
Phone +49 (0)41 790-0099
Fax +49 (0)41 790-130000
dignitar.kolar@continental-corporation.com

Date: July 29, 2008
Part number/label: 018
City reference: 1000000000

Declaration of Conformity in accordance with Directive 1999/5/EC (R&TTE Directive)

Manufacturer: Continental Automotive GmbH
Address: Siemensstrasse 12
D-93055 Regensburg
Germany
Product type designation: G180 US2 (20 A)
Intended use: The Pressure System

The product mentioned above complies with the essential requirements and other relevant provisions of Directive 1999/5/EC, when used for its intended purpose.

- Health and safety pursuant to § 3.1 a: Applied standard(s): EN 60950-1:2006
- Electromagnetic compatibility pursuant to § 3.1 b: Applied standard(s): EN 301 489-1: V1.6.1 (2005-09)
EN 301 489-3: V1.4.1 (2002-08)
- Efficient use of spectrum pursuant to § 3.2: Applied standard(s): EN 300 220-1: V2.1.1 (2006-04)
EN 300 220-2: V2.1.1 (2006-04)

The following marking applies to the above mentioned product:



Continental Automotive GmbH
Regensburg, 2008-07-29

[Signature]
Norbert Müller
Director Product Group 3
Body & Security

[Signature]
Andreas Völz
Executive Vice President
Body & Security

Continental Automotive GmbH
Siemensstrasse 12
D-93055 Regensburg
Germany
Tel: +49 (0)9241 790-0
Fax: +49 (0)9241 790-130000
www.conti-automotive.com

快特電波股份有限公司 低功率射頻電機型式認證證明

一、申請者: Lear Corporation
二、製造廠商: Lear Corporation
三、廠牌名稱: Jaguar Irb
四、廠牌型號: JAGUAR / SE084F217
五、發射功率 (電場強度): 315MHz; 83.225dBuV/m(Peak)
六、工作頻率: 315MHz



98年07月01日
CCCA1091 P081071

說明:

- 特此上列所開列之射頻電機產品，係在申請時符合本證明所載之技術規範及型式證明。
- 證明之認證合格之低功率射頻電機，其型號、設計、射頻特性、電場強度、應有之申請人、發射機、
- 這些低功率射頻電機產品，係在申請時符合本證明所載之技術規範及型式證明。
- 這些低功率射頻電機產品，係在申請時符合本證明所載之技術規範及型式證明。
- 本證明之認證合格之低功率射頻電機產品，係在申請時符合本證明所載之技術規範及型式證明。

備註:

- 本證明符合化之射頻電機技術規範 (EN 60900-1:2002) 之規定。
- 射頻電機係由申請人提供，其型號、設計、射頻特性、電場強度、應有之申請人、發射機、
- 本證明之認證合格之低功率射頻電機，其型號、設計、射頻特性、電場強度、應有之申請人、發射機、

E124368

전자통신위원회 번호 KTCB-23(21)-734-VV03

방송통신기기인증서

Certificate of Broadcasting and Communication Equipment

형식등록번호(Type Registration)

인증의 종류

Certification Type

LEAR CORPORATION

LEAR CORPORATION

상호 또는 식별

Trade Name or Applicant

기기의 명칭

Equipment Name

제조사등록번호(제어번호) 등록용 부속카드

Registration Number

000040

기번호명칭

Model Number

LEB-200040

인증번호

Certification No.

제조사/제조국가

Manufacturer/Country of Origin

LEARN-KOR-433.927.01.12500.000P ID1

형식기호

Type Identification

인증연월일

Date of Certification

기타

Others

위 기기는 「전기통신기본법」, 「전파법」에 따라 인증의 인증을 증명합니다.
It is certified that foregoing equipment has been certificated under the Framework Act on Telecommunications and Radio Waves Act.



권과인

Director General of Radio Research Laboratory

Korea Communications Commission Republic of Korea

전자통신위원회 번호 KTCB-22(19)-0148-0000

방송통신기기인증서

Certificate of Broadcasting and Communication Equipment

인증의 종류

Certification Type

LEAR CORPORATION

상호 또는 식별

Trade Name or Applicant

기기의 명칭

Equipment Name

제조사등록용 부속카드

Registration Number

00003127

기번호명칭

Model Number

SEB050.002040

인증번호

Certification No.

제조사/제조국가

Manufacturer/Country of Origin

LEAR-SEB05P 127

형식기호

Type Identification

인증연월일

Date of Certification

기타

Others

위 기기는 「전기통신기본법」, 「전파법」에 따라 인증의 인증을 증명합니다.
It is certified that foregoing equipment has been certificated under the Framework Act on Telecommunications and Radio Waves Act.



권과인

Director General of Radio Research Laboratory

Korea Communications Commission Republic of Korea

결사총서확인번호 787E-CEN-1001-011V

방송통신기기인증서 Certificate of Broadcasting and Communication Equipment

특허등록(Trade Registration)

인증의 종류
Certification Type
상호 또는 성명
Trade Name or Applicant
기기의 명칭
Equipment Name
기번호/명칭
Access Model Number
허용도/명칭
Series Model Number

LEAR CORPORATION
이와 관계없는 부속기

8B0770237

LEP-5B0770237

인증번호
Certification No.
제조사/제조국가
Manufacturer/Country of Origin

LEAR VULCO AUTOMOTIVE ELECTRONICS AND ELECTRICAL/스페인

LEP-5B0101257A1D

형식기호
Type Identification
인증연월일
Date of Certification
기타
Others

2009년(Year) 09월(Month) 04일(Date)

위 기기는 「전기통신기법령」, 「전자파」에 따라 인증되었음을 증명합니다.
It is certified that foregoing equipment has been certified under the Framework Act on Telecommunication and Radio Waves Act.



권파연구실

Director General of Radio Research Laboratory
Korea Communications Commission, Republic of Korea

결사총서확인번호 JYCS-1015-044C-100T

방송통신기기인증서 Certificate of Broadcasting and Communication Equipment

특허등록(Trade Registration)

인증의 종류
Certification Type
상호 또는 성명
Trade Name or Applicant
기기의 명칭
Equipment Name

LEAR CORPORATION
이와 관계없는 부속기

8B0770237

8B0770537

LEP-5B0770237

인증번호
Certification No.
제조사/제조국가
Manufacturer/Country of Origin

LEAR VULCO AUTOMOTIVE ELECTRONICS AND ELECTRICAL/스페인

LEP-5B0101257A1D

형식기호
Type Identification
인증연월일
Date of Certification
기타
Others

2009년(Year) 09월(Month) 04일(Date)

위 기기는 「전기통신기법령」, 「전자파」에 따라 인증되었음을 증명합니다.
It is certified that foregoing equipment has been certified under the Framework Act on Telecommunications and Radio Waves Act.



권파연구실

Director General of Radio Research Laboratory
Korea Communications Commission, Republic of Korea



Independent Communications Authority of South Africa
 Postal Form, 144 Kerk Street, Sandton
 Private Bag 310002, Sandton, 2146

Radio Equipment Type Approval Certificate

Radio Equipment Type Approval Number

TA-20090305

The Authority, in the exercise of the powers conferred upon it by section 35 (1) of the Electronic Communications Act and subject to the terms and conditions set out in this document (see overview), hereby issues a radio equipment type approval certificate to the company whose name and particulars are listed below.

Company Particulars

Name : Jaguar Land Rover SA
 Street Address : Silicon Vermoores Road, Silvertown
 Telephone Number : 012 842 3274
 Facsimile Number : 012 845 1005
 Registration Number : 2001027208607

Description of Apparatus

Category : Key Fob Transmitter
 Model : 15K601
 Frequency Range : 433.05 MHz
 ITU Emission Code : A1B, 2K
 Power Output : -14.6 dBm
 Channel Spacing :
 Features :

Only the original or a certified copy of the radio equipment type approval certificate shall be considered valid.

P. Mathibe
 P. Mathibe
 Senior Manager: Engineering & Technology

09 JUN 2009

P. Mathibe (Chairperson), NA Baya, TLV Makhashe, R. Ntsho, DB Ntombela, FK Sinyolo, DP UM Sockala
 And (P) on Behalf of IMI (Pretoria) (Chairman), BK Motlana (CEO)



Independent Communications Authority of South Africa
 Postal Form, 144 Kerk Street, Sandton
 Private Bag 310002, Sandton, 2146

Radio Equipment Type Approval Certificate

Radio Equipment Type Approval Number

TA-20090304

The Authority, in the exercise of the powers conferred upon it by section 35 (1) of the Electronic Communications Act and subject to the terms and conditions set out in this document (see overview), hereby issues a radio equipment type approval certificate to the company whose name and particulars are listed below.

Company Particulars

Name : Jaguar Land Rover SA
 Street Address : Silicon Vermoores Road, Silvertown
 Telephone Number : 012 842 3274
 Facsimile Number : 012 845 1005
 Registration Number : 2001027208607

Description of Apparatus

Category : Low Frequency Initiator/FET Receiver
 Model : 60760127
 Frequency Range : 433.05 – 434.79 MHz
 ITU Emission Code : 730K1D
 Power Output : ASK, FSK
 Channel Spacing :
 Features :

Only the original or a certified copy of the radio equipment type approval certificate shall be considered valid.

P. Mathibe
 P. Mathibe
 Senior Manager: Engineering & Technology

09 JUN 2009

P. Mathibe (Chairperson), NA Baya, TLV Makhashe, R. Ntsho, DB Ntombela, FK Sinyolo, DP UM Sockala
 And (P) on Behalf of IMI (Pretoria) (Chairman), BK Motlana (CEO)

В

Bluetooth	
портативные устройства	
воспроизведение.....	231
сопряжение.....	232–233
совместимость.....	253
сопряжение	
при помощи телефона.....	253
телефон.....	252
безопасность.....	252
значки.....	255
общие сведения.....	251
телефонная книга.....	256

Е

E-mail	
подключение через InControl.....	260

Н

Homelink.....	93
помощь.....	96
привод гаражных/въездных	
ворот.....	95
программирование.....	93
программирование отдельной	
кнопки.....	95
программирование устройства с	
плавающим кодом.....	95
программирование устройства	
управления приводом гаражных	
ворот.....	94
сброс всех запрограммированных	
кнопок.....	94

И

InControl	
remote.....	258
secure.....	259
общие сведения.....	258
подключение wi-fi.....	260
приложения.....	261

L

Land Rover Assistance	
канал InControl.....	258

P

Park Assist.....	183
выбор.....	183
ограничения в отношении	
использования.....	184
очистка датчиков и камер.....	314
парковка без участия водителя.....	181
поиск и устранение	
неисправностей.....	185
Postcode (Почтовый индекс)	
указание пункта назначения.....	273

Q

Queue assist (ACC).....	196
-------------------------	-----

R

RDS	
TMC	
дисплей.....	277
значки.....	278
общие сведения.....	277

S

SRS.....	52
сигнализатор подушек	
безопасности.....	71

T

Terrain Response	
выбор программы.....	204
выбор режимов водителем.....	206
грязь/колея.....	205
замечания по работе системы.....	206
камни/малый ход.....	205
основная программа.....	204
программа "Песок".....	205
трава/гравий/снег.....	204
TMC.....	277

U

USB-устройства	
подключение нескольких устройств.....	232

W

Wi-Fi	
подключение через InControl.....	260

A

Аварийный вывод из режима стоянки.....	375
Аварийный режим.....	158
Автомасштабирование (навигация).....	268
Автоматическая перенастройка системы радиоданных.....	221
Автоматическая рециркуляция.....	107
Автоматическая трансмиссия.....	154
индикаторы переключения диапазонов.....	157
переключение диапазонов на неподвижном автомобиле.....	157
подрулевые лепестковые переключатели передач.....	156
режим временного ручного управления.....	156
сигнализатор переключения передачи.....	73
система движения под уклон.....	157
Автоматический ограничитель скорости сигнализатор.....	71
Автоматическое запираение.....	12
Автоматическое отключение ACC.....	197
Адаптивная система переднего освещения	
сигнализатор.....	71
Адаптивные фары.....	77
Адаптивный круиз-контроль.....	193
queue Assist.....	196
автоматическое выключение.....	197
возобновление движения с заданной скоростью.....	197

возобновление режима поддержания дистанции.....	197
изменение дистанции ACC.....	195
интеллектуальное экстренное торможение.....	202
неисправность.....	199
отмена режима поддержания дистанции и заданной скорости.....	196
подсказки водителю.....	198
проблемы с обнаружением радиосигнала.....	199
режим поддержания дистанции.....	194
функция предупреждения о препятствиях впереди.....	200
Адреса дилеров.....	276
Аккумуляторная батарея	
замена.....	331
запуск от внешнего источника.....	330
зарядка.....	331
использование пускового устройства.....	330
неисправность гибридной системы.....	69
подключение соединительных проводов.....	328
предупреждающие символы.....	328
сигнализатор.....	69
система контроля.....	331
Аккумуляторная батарея автомобиля	
замена.....	331
подключение соединительных проводов.....	328
предупреждающие символы.....	328
система контроля аккумуляторной батареи.....	331
Аксессуары.....	297
Активная выхлопная система.....	147
Аудио	
автоматическая перенастройка станций.....	221
воспроизведение с портативного устройства.....	231
диалоговая помощь.....	215
загрузка CD.....	214

лицензирование.....	215, 217	использование ремней безопасности.....	37
настройки звука.....	213	использование телефона.....	252
наушники.....	240, 245	отработанное моторное масло.....	303
органы управления DVD-проигрывателем.....	237	очистка ремней безопасности.....	317
органы управления видеопроигрывателем.....	237	правильная посадка.....	25
органы управления портативным устройством.....	226	преднатяжители ремней безопасности.....	41
органы управления радио.....	220	предупреждение о непристегнутом ремне безопасности.....	41
органы управления режимом двойного изображения.....	239	проверки ремней безопасности.....	40
органы управления сенсорным экраном.....	212	ремни безопасности.....	40
органы управления ТВ.....	235	сигнализатор ремней безопасности.....	69
подключение портативного устройства.....	229	сиденья для детей старшего возраста.....	51
подключение портативных устройств.....	230	топливо и заправка.....	287
полноэкранный просмотр радио DAB	238	уход за шинами.....	349
настройки.....	225	Безопасность водителя и пассажиров	
радио DAB		использование ремней безопасности.....	37
органы управления.....	223	очистка ремней безопасности.....	317
станции.....	225	правила пользования ремнями безопасности.....	40
режим двойного изображения.....	240	преднатяжители ремней безопасности.....	41
смена портативного устройства.....	234	предупреждение о непристегнутом ремне безопасности.....	41
сопряжение портативного устройства.....	232–233	проверки ремней безопасности.....	40
управление с помощью сенсорного экрана мультимедийной системы в задней части салона.....	241	рекомендованные детские кресла.....	47
		сигнализатор ремней безопасности.....	69
		страховочные лямки детского кресла.....	50
Б		Безопасность детей	
Багажное отделение		блокировка стеклоподъемников и замков.....	43
крышка грузового отсека.....	121	дети старшего возраста на дополнительных подушках сидений.....	51
перегородка и направляющие.....	124	детские кресла.....	43
точки крепления багажа.....	122	дополнительные подушки сидений для детей.....	51
Бачок стеклоомывателя			
заправочная емкость.....	386		
Безопасность			
блокировка от открывания дверей			
изнутри.....	43		
давление в шинах.....	350		

Указатель

перечень проверок.....	45	Включение двигателя	
расположение.....	46	активная выхлопная система.....	147
рекомендованные детские		Включение зажигания.....	145
кресла.....	47	Вода в топливе.....	291
страховочные ляжки.....	50	Возобновление режима поддержания	
точки крепления кресла ISOFIX.....	48	скорости и поддержания дистанции	
Бензин		(ACC).....	197
виды топлива.....	287	Восстановление настроек	
Блокировка высоты посадки.....	164	навигационной системы по	
Блок предохранителей в салоне.....	339	умолчанию.....	273
Буксировка		Восстановление настроек	
буксировочные проушины.....	373	стеклоподъемников.....	312
значения массы.....	126	Вспомогательный обогреватель.....	110
многопозиционная регулировочная		Въезд/съезд с автостреды	
пластина.....	134	настройка маршрута.....	275
облегчение маневрирования задним		Выбор служебного режима.....	104
ходом с прицепом.....	129	Выключение двигателя.....	144
основные проверки.....	130	Выключение звука сигнализации.....	23
прицеп.....	127	Высота на бездорожье.....	162
проверки		Высота посадки (пневматическая	
ограничение нагрузки на крюк		подвеска).....	164
тягово-сцепного устройства.....	130	Выход водителя	
осветительные приборы.....	130	отключение интеллектуальной	
страховочный трос.....	130	системы "Стоп/Старт".....	151
шаровая опора тягово-сцепного		Выход из автомобиля	
устройства.....	130	включение сигнализации.....	23
размеры точки крепления.....	135, 137	двойное запираение.....	18
раскачивание прицепа.....	128	замки в салоне.....	21
расчет массы.....	130	запираение без ключа.....	19
система помощи при буксировке Tow		клавиши запираения и ручки	
Assist.....	129	открывания дверей.....	21
система стабилизации.....	128	охрана периметра.....	19
с опорой на четыре колеса.....	377	ошибка запираения при	
управление присоединением		закрывании.....	22
прицепа.....	129	полное включение тревожной	
фаркоп с электроприводом.....	131	сигнализации.....	19
электрический разъем прицепа.....	127	полное закрывание.....	21
Быстрый выбор POI.....	272	простое запираение.....	18
Быстрый маршрут.....	271	резервная процедура запираения.....	23
В		Г	
Введенные ранее пункты		Гайки крепления колеса.....	368
назначения.....	274	Гибридный автомобиль	
Ввод пункта назначения.....	270	индикатор мощности.....	60

неисправность аккумуляторной батареи системы гибридного автомобиля.....	69
общие сведения о системе.....	139
панель приборов.....	60–61
предупреждающие сообщения.....	141
режима электромобиля.....	139
уменьшенный экран в гибридном режиме.....	61
хранение.....	299
Глубина преодолеваемого брода с помощью сенсорного экрана.....	210
Гнезда питания.....	119
Голосовое управление.....	247
голосовые метки.....	249
категории POI навигационной системы.....	249
настройки	
голосовые метки.....	103
обучение системы голосового управления.....	103
параметры.....	103
руководство по эксплуатации.....	103
список команд.....	103
обучение системы.....	248
распознавание вашего голоса.....	248
учебный курс.....	248
Голосовые указания.....	272
Громкость	
телефон.....	256
Громкость телефона.....	256
Группы для радиостанций DAB.....	225
Грязь/колея.....	205
Д	
Давление в шинах.....	357
Давление в шинах при загрузке автомобиля.....	357
Давления	
шины.....	350
Датчик дождя.....	83
Датчики	
блокировка.....	91
Датчик качества воздуха.....	107
Дверь багажного отделения	
высота открывания при использовании электропривода.....	16
открывание и закрывание.....	12–13
сброс памяти двери багажного отделения с электроприводом.....	16
Дверь багажного отделения с электроприводом.....	13
высота открывания.....	16
сброс памяти.....	16
Двигатель	
бензин.....	287
выключение.....	144
дизельное топливо.....	288
запуск	
резервная процедура запуска без ключа.....	145
моторный отсек	
токсичные жидкости.....	303
обкатка.....	298
открывание отсека.....	303
противосажевый фильтр (DPF).....	300
уровень антифриза.....	322
уровень масла.....	320
уровень охлаждающей жидкости.....	322
характеристики.....	383
Двойное запираение.....	18
полное включение тревожной сигнализации.....	19
Декларации о соответствии.....	286, 395
Декларации соответствия.....	395
навигация.....	286
Деформированные участки.....	353
Дизель	
вода в топливе.....	291
лючок топливозаливной горловины.....	290
свечи предпускового подогрева	
сигнализатор.....	70
содержание серы.....	289
топливо.....	288
устройство топливной защиты.....	292

Дистанционное управление		
пневматическая подвеска.....	164	
Дневные ходовые фонари.....	76	
Дом (навигация).....	273	
Дополнительные подушки сидений для		
детей старшего возраста.....	51	
Дополнительные разъемы		
питания.....	119	
Дополнительные функции.....	104	
Доступ без ключа.....	11	
Доступ в автомобиль		
доступ без ключа.....	11	
пассивный доступ.....	11	
полное открывание.....	11	
разблокировка рулевой колонки.....	36	
режим отпирания.....	10	
режим посадки и выхода.....	35	
Доступ к задним сиденьям.....	30	
3		
Загрузка из Интернета		
подключение через InControl.....	260	
Задержка выключения.....	76	
Задние сиденья		
доступ.....	30	
отодвигание сиденья пассажира.....	28	
препятствие регулировке		
положения.....	32	
ручная регулировка.....	28	
складывание и установка.....	29	
складывание и установка сидений		
третьего ряда.....	31	
Задний фонарь		
замена лампы.....	309	
снятие.....	309	
Зажигание		
включение.....	145	
запуск двигателя с наката.....	145	
Закрывание капота.....	303	
Замена колеса		
важная информация.....	372	
временное запасное колесо.....	367	
замковые гайки.....	368	
запасное колесо.....	366	
использование запасного		
колеса.....	372	
кренометр.....	368	
набор инструментов.....	365	
предупреждения по		
безопасности.....	365	
рекомендованный процесс.....	368	
Замена лампы.....	305	
Замена плавкого предохранителя.....	334	
Замена шин.....	352	
Замок рулевой колонки.....	36	
Запасное колесо.....	366	
использование противоткатных		
колодок.....	367	
Запасные части.....	297	
Запирание		
в экстренных случаях.....	23	
двойное запирание.....	18	
запирание без ключа.....	19	
клавиши запирания и ручки		
открывания дверей.....	21	
неполное запирание.....	22	
полное закрывание.....	21	
простое.....	18	
резервная процедура запирания.....	23	
с помощью резервного механического		
ключа.....	23	
трогание.....	12	
Запирание без ключа.....	19	
Запирание из салона.....	21	
Запирание при начале движения.....	12	
Запирание с помощью резервного		
механического ключа.....	23	
Заправка		
лючок топливозаливной		
горловины.....	290	
Заправка топливом		
МТВЕ.....	288	
бензиновый двигатель.....	287	
дизельный.....	288	
меры предосторожности.....	287	
метанол.....	288	
октановое число.....	287	
полная выработка топлива.....	290	

содержание серы в дизельном топливе.....	289
этанол.....	288
Заправочные емкости.....	386
бачок стеклоомывателя.....	386
моторное масло.....	386
топливный бак.....	386
Запуск двигателя.....	144
активная выхлопная система.....	147
не запускается.....	146
резервная процедура запуска без ключа.....	145
Запуск двигателя во время движения накатом.....	145
Запуск двигателя после столкновения.....	379
Запуск навигационных указаний.....	270
Запуск от внешнего источника.....	330
Запуск от вспомогательной аккумуляторной батареи	
подключение пускового устройства.....	330
подключение соединительных проводов.....	328
Зарядка аккумуляторной батареи автомобиля.....	331
Защита внутреннего пространства	
временное отключение.....	19
Защитная функция	
стеклоподъемники.....	98
Звонок в службу экстренной помощи	
канал InControl.....	258
удаленный удаленной связи InControl.....	258
Зеркала	
наклон при движении задним ходом.....	86
наружные зеркала заднего вида.....	85
система контроля "мертвых зон"	
датчики.....	91
функция обнаружения приближающегося автомобиля.....	90
Зимнее парковочное положение стеклоочистителей.....	312

И

Избранные пункты	
навигационные данные.....	273
навигация.....	273
Избыточная поворачиваемость.....	160
Интеллектуальная система "Стоп/Старт"	
включение.....	149
выключение.....	150–151
сигнализатор.....	72
Информационно-развлекательная система	
автоматическая перенастройка станций.....	221
диалоговая помощь.....	215
загрузка CD.....	214
использование мультимедийной системы в задней части салона.....	244
настройки звука.....	213
наушники.....	240, 245
органы управления DAB.....	223
органы управления мультимедийным проигрывателем.....	237
органы управления радио.....	220
органы управления ТВ.....	235
полноэкранный просмотр.....	238
портативные устройства	
воспроизведение.....	231
органы управления.....	226
подключение.....	229
подключение нескольких устройств.....	232
подключение устройств.....	230
смена.....	234
сопряжение.....	232–233
радио DAB	
настройки.....	225
станции.....	225
режим двойного изображения.....	240
органы управления.....	239
сенсорный экран	
главное меню.....	100
дополнительные функции.....	104
настройка.....	102

настройки.....	102
органы управления	
аудио/видеосистемой.....	212
управление.....	101
уход.....	101
управление с помощью сенсорного	
экрана мультимедийной системы в	
задней части салона.....	241
Информационные сообщения.....	62, 67
Использование адаптивного	
круиз-контроля.....	193
Использование запасного колеса	
важная информация.....	372
Использование противооткатных	
колодок.....	367
Использование системы	
круиз-контроля.....	191
Использование системы помощи при	
парковке.....	174

К

Камера заднего вида	
система обнаружения движущихся	
объектов при движении задним	
ходом.....	179
датчики.....	180
система помощи при парковке.....	176
управление присоединением	
прицепа.....	129
Камеры	
вид вблизи.....	187
камера заднего вида.....	176, 180
меню сенсорного экрана.....	187
система обнаружения движущихся	
объектов при движении задним	
ходом.....	179
управление присоединением	
прицепа.....	129
Камеры системы управления	
присоединением прицепа.....	129
Камни/малый ход.....	205
Канал дорожных сообщений	
(TMC).....	279

Капот	
закрывание.....	303
открывание.....	303
Карта.....	274
автомасштабирование.....	268
разделенный экран.....	267
Климат-контроль	
автоматическая рециркуляция.....	107
в задней части салона.....	114
в передней части салона.....	105
использование пульта	
дистанционного управления.....	112
органы дистанционного управления	
таймером климат-контроля.....	113
подогреватель, работающий на	
топливе.....	110
сиденья с подогревом и	
охлаждением.....	107
таймер климат-контроля.....	110
элементы питания пульта	
дистанционного управления.....	113
Климат-контроль в задней части	
салона.....	114
Климат-контроль в передней части	
салона.....	105
автоматическая рециркуляция.....	107
Колеса и шины	
TPMS.....	355
временное использование	
запасного.....	357
давление.....	350
деформированные участки.....	353
естественное старение.....	353
замена.....	352
замена шины.....	357
использование комплекта для	
ремонта.....	360
клапаны.....	352
комплект для ремонта.....	359
маркировка на боковой поверхности	
шины.....	348
полноразмерное запасное	
колесо.....	357

проверка давления после ремонта.....	362	Коробка передач пониженного диапазона	
процедура ремонта.....	361	выбор повышенного диапазона во время движения.....	158
ремонт проколов.....	359	Крепление багажа.....	122
сигнализатор TPMS.....	72	Критическое предупреждение.....	67
скоростные категории шин.....	349	Круиз-контроль.....	191
техника безопасности при ремонте проколов.....	359	адаптивный круиз-контроль.....	193
требования для Индии.....	354	возобновление режима поддержания дистанции ACC.....	197
уход за шинами.....	349	восстановление заданной скорости ACC.....	197
цепи противоскольжения.....	353	изменение дистанции ACC.....	195
Компакт-диск.....	214	использование ACC.....	193
Комплект для ремонта проколов шин.....	359	неисправность адаптивного круиз-контроля.....	199
безопасность.....	359	отмена режима поддержания дистанции и заданной скорости ACC.....	196
инструкции по эксплуатации.....	360	проблемы с обнаружением радиосигнала ACC.....	199
процедура ремонта.....	361	режим поддержания дистанции.....	194
Комплект для ремонта шин		режим поддержания дистанции ACC.....	194
использование.....	360	сигнализатор.....	73
проверка давления.....	362	система интеллектуального экстренного торможения ACC.....	202
процедура ремонта.....	361	советы по вождению с ACC.....	198
сведения о безопасности.....	359	функция предупреждения о препятствиях впереди в ACC.....	200
Конденсат (в фарах).....	78	Крышки	
Кондиционер		снятие.....	304
автоматическая рециркуляция.....	107	установка на место.....	304
в задней части салона.....	114	Крышки двигателя	
в передней части салона.....	105	снятие.....	304
использование пульта дистанционного управления.....	112	установка на место.....	304
элементы питания пульта дистанционного управления.....	113	Крышки под капотом.....	304
Коробка передач		Ксеноновые фары.....	307
аварийный вывод из режима стоянки.....	375	Л	
аварийный режим движения.....	158	Лампы.....	75
автоматическая.....	154	галогенные.....	308
индикаторы переключения диапазонов.....	157	задние фонари.....	309
переключение диапазона.....	158	задний фонарь.....	309
переключение диапазонов на неподвижном автомобиле.....	157		
сигнализатор переключения передачи.....	73		
система движения под уклон.....	157		

задняя противотуманная фара.....	310
замена лампы.....	305
указатель поворота.....	308
Лепестковые подрулевые переключатели.....	156
Лицензирование аудио/видео.....	215, 217
Люк крыши защитная функция.....	98
сброс.....	312
Лючок бензобака.....	290
Лючок топливозаливной горловины.....	290

М

Маршрут.....	270
избранные пункты.....	273
сведения об избранных пунктах.....	273
Маршрутный компьютер.....	63
запас хода по остатку топлива.....	64
пройденный путь.....	64
расход топлива.....	63
сброс.....	63
средняя скорость.....	63
Масло долив.....	321
отработанное моторное масло.....	303
расположение заливных горловин.....	319
спецификация.....	384
технические характеристики моторного масла.....	321
токсичные жидкости.....	303
Масса буксировка.....	126
масса автомобиля.....	388
масса багажных дуг.....	388
нагрузка на крышу.....	388
полная разрешенная масса автомобиля.....	388
тягово-сцепное устройство.....	126
Меню "Settings" (Настройки).....	61
отображаемые единицы измерения.....	64

Местоположение автомобиля InControl Secure.....	259
Метанол.....	288
Миль/галлон.....	294
Модификация автомобиля для людей с ограниченными физическими возможностями подушки безопасности.....	58
Моторное масло заправочная емкость.....	386
Моторный отсек расположение заливных горловин рабочих жидкостей.....	319
Мультимедийная система в задней части салона использование пульта дистанционного управления.....	243–244
наушники.....	240, 245
управление с помощью сенсорного экрана.....	241
элементы питания пульта дистанционного управления.....	245
Мультимедийный видеопроигрыватель запрет показа.....	238
использование мультимедийной системы в задней части салона.....	244
наушники.....	245
органы управления.....	237
полноэкранный просмотр.....	238
режим двойного изображения.....	240
наушники.....	240
органы управления.....	239
управление с помощью сенсорного экрана мультимедийной системы в задней части салона.....	241

Н

Набор инструментов.....	365
Навигация ТМС.....	277, 279
дисплей.....	277
значки.....	278

автоматическое изучение маршрута.....	271
арабский язык.....	277
бездорожье	
выбор изображения компаса.....	281
использование сохраненного маршрута.....	280
маршруты.....	279
новый маршрут.....	280
опции маршрута.....	280
быстрый выбор POI.....	272
быстрый маршрут.....	271
введенные ранее пункты назначения.....	274
ввод координат.....	274
восстановление настроек по умолчанию.....	273
выбор въезда/съезда с автострады.....	275
голосовые команды.....	249
голосовые указания.....	272
избранные пункты.....	273
карта.....	274
автомасштабирование.....	268
разделенный экран.....	267
контакты в экстренных случаях.....	274
лицензирование.....	283, 285
меню.....	265
местоположение дома.....	273
начать указание маршрута.....	270
общие сведения.....	263
объекты инфраструктуры (POI).....	275–276
категории/подкатегории.....	276
поиск.....	276
отказ от гарантий.....	285
отмена инструкций.....	272
правовые организации.....	282, 284–286
пункты объезда.....	271
режимы экрана.....	268
указание пункта назначения.....	270
область поиска.....	269
указание пункта назначения по почтовому индексу.....	273
управление.....	264
условия лицензии.....	282, 284
Надежность крепления.....	19
Напоминание о непристегнутом ремне безопасности.....	41
Наружная температура	
сигнализатор.....	71
Наружные зеркала.....	85
наклон зеркал при движении задним ходом.....	86
ручная регулировка.....	85
система контроля "мертвых зон"	
датчики.....	91
функция обнаружения приближающегося автомобиля.....	90
с электроприводом.....	85
Наружные световые приборы	
замена лампы.....	305
Настройка ограничения скорости.....	189
Настройка программы таймера климат-контроля.....	111
Настройки звука.....	213
Настройки экрана	
настройки громкости.....	102
период времени ожидания.....	102
тема.....	102
экранная заставка.....	102
Наушники.....	240
Недостаточная поворачиваемость.....	160
Номер VIN.....	381
Номер шасси.....	381
О	
Обкатка.....	298
Область поиска (навигация).....	269
Обогрев и вентиляция.....	105
автоматическая рециркуляция.....	107
в задней части салона.....	114
в передней части салона.....	105
датчик качества воздуха.....	107
использование пульта дистанционного управления.....	112

органы дистанционного управления таймером климат-контроля.....	113	Органы управления радио DAB.....	223
подогреватель, работающий на топливе.....	110	Основная программа.....	204
сиденья с подогревом и охлаждением.....	107	Отключение подушки безопасности пассажира.....	56
таймер климат-контроля.....	110	Открывание капота.....	303
элементы питания пульта дистанционного управления.....	113	Отмена служебного режима.....	104
Обслуживание, выполняемое владельцем.....	298	Отображаемые на информационной панели единицы измерения.....	64
подушки безопасности.....	57	Отодвигание сиденья пассажира управление из задней части салона.....	28
регистрация данных.....	379	Отопитель, работающий на жидком топливе.....	110
Общие сведения		Отпирание.....	21
мобильная технология InControl..	258	все двери.....	7
система гибридного автомобиля.....	139	дверь водителя.....	7
Объекты инфраструктуры (POI).....	275	доступ без ключа.....	11
мои POI.....	276	несколько точек доступа.....	7, 10
поиск.....	276	одна точка доступа.....	7, 10
Об этом руководстве.....	2	открывание двери багажного отделения.....	12–13
Ограничение перемещения переднего сиденья.....	25	пассивный доступ.....	11
Ограничение скорости.....	189	полное открывание.....	7, 11
Окна		режим.....	7
восстановление настройки люка		режим посадки и выхода.....	35
крыши.....	312	рулевая колонка.....	36
защитная функция.....	98	Отработанное моторное масло.....	303
работа.....	97	Отсеки для хранения.....	117
сброс.....	312	передний вещевой ящик.....	117
Октановое число.....	287	перчаточный ящик.....	117
бензиновый двигатель.....	287	подлокотник заднего сиденья.....	117
Омыватели		подстаканники.....	117
долив рабочей жидкости.....	325	Отслеживание вашего автомобиля InControl Secure.....	259
спецификация рабочей жидкости.....	325	Охлаждающая жидкость	
фары.....	84	долив.....	322
Омыватель стекла		проверка уровня.....	322
долив.....	325	спецификация.....	322
проверка уровня.....	325	Охрана периметра.....	19
спецификация.....	384	Охранная система	
Определение глубины брода		выключение сигнализации.....	23
органы управления.....	210	запирание с помощью резервного механического ключа.....	23
Опции системы Park Assist.....	183	охрана периметра.....	19

ошибка запираания при закрывании.....	22	предупреждения.....	62
простое запираание.....	18	проверка давления в шинах.....	356
сигнализация.....	298	проверка ламп.....	67
Очистка		проекционный дисплей.....	65
датчики и камеры.....	314	пройденный путь.....	64
датчики системы Park Assist.....	314	рекомендованное давление в шинах.....	356
датчики системы помощи при парковке.....	314	сигнализаторы.....	67
днище кузова.....	314	уменьшенный экран в гибридном режиме.....	61
кожа.....	316	Парковка без участия водителя.....	181
крышки модулей подушек безопасности.....	317	выбор Park Assist.....	183
после поездки по бездорожью.....	315	ограничения системы Park Assist.....	184
ремни безопасности.....	317	поиск и устранение неисправностей системы Park Assist.....	185
салон.....	316	Пассивный доступ.....	11
снаружи.....	314	Перевозка груза	
Очистка автомобиля		перегородка багажного отделения.....	124
днище кузова.....	314	Передатчики	
крышки модулей подушек безопасности.....	317	электронный ключ.....	392
после поездки по бездорожью.....	315	Передние стеклоочистители.....	81
салон.....	316	зимнее парковочное положение стеклоочистителей.....	312
Очистка автомобиля снаружи.....	314	Передние фары	
Очистка днища кузова.....	314	адаптивный.....	77
Очистка кожаной обивки.....	316	галогенные лампы.....	308
Очистка салона.....	316	дневные ходовые фонари.....	76
крышки модулей подушек безопасности.....	317	задержка выключения.....	76
		замена лампы.....	305
		конденсат.....	78
		ксеноновые.....	307
		омыватели.....	84
		профиль светового пучка.....	78
		сигнализатор (AFS).....	71
		сигнализатор включения дальнего света.....	72
		сигнализатор системы управления дальним светом.....	72
		система управления дальним светом.....	76
		снятие.....	306
		эксплуатация за границей.....	78
П			
Панель приборов.....	59, 318		
гибридные автомобили.....	60		
запас хода по остатку топлива.....	64		
индикатор обслуживания.....	65		
маршрутный компьютер.....	63		
меню.....	61		
вспомогательные функции при движении.....	61		
дисплей панели приборов.....	61		
маршрутный компьютер.....	61		
настройки автомобиля.....	61		
отображаемые единицы измерения.....	64		

Передний блок адаптивного управления освещением.....	77
Перезапуск двигателя во время движения.....	145
Переключение диапазона.....	157–158
индикаторы.....	157
Переключение диапазонов на неподвижном автомобиле.....	157
Плафоны освещения салона.....	79
замена лампы.....	305
интенсивность.....	80
подсветка.....	80
режим отключения всех световых приборов.....	80
типы.....	79
Пневматическая подвеска.....	162
блокировка высоты посадки.....	164
высота для бездорожья.....	162
высота посадки.....	164
дистанционное управление.....	164
отмена из-за неисправности DSC для обеспечения безопасности.....	166
отмена опускания высоты подвески для обеспечения безопасности.....	166
режим максимальной высоты.....	163
Подвеска.....	162
адаптивная динамическая система.....	165
блокировка высоты посадки.....	164
высота для бездорожья.....	162
высота посадки.....	164
дистанционное управление.....	164
отмена опускания высоты подвески для обеспечения безопасности.....	166
пневматическая подвеска.....	162
регулировка высоты.....	162
режим максимальной высоты.....	163
Подголовники.....	33
сиденья с электроприводом.....	33
Поддержание дистанции отмена.....	196
Подключение дополнительного устройства.....	232
Подключение соединительных проводов.....	328
Подушки безопасности боковые.....	54
в передней части салона.....	54
информация по обслуживанию.....	57
модификации для людей с ограниченными физическими возможностями.....	58
отключение.....	56
очистка крышек.....	317
раскрытие.....	53, 55
расположение.....	52
сигнализатор.....	55, 71
техническое обслуживание.....	297
шторка.....	54
Поездки за границей профиль светового пучка.....	78
фары.....	78
Поездки на небольшие расстояния противосажевый фильтр (DPF).....	301
Поездки по бездорожью выбор режимов водителем.....	206
грязь/колея.....	205
камни/малый ход.....	205
навигация.....	279
выбор изображения компаса.....	281
использование сохраненного маршрута.....	280
новый маршрут.....	280
опции маршрута.....	280
основная программа.....	204
последующая очистка.....	315
программа "Dynamic".....	205
программа "Песок".....	205
трава/гравий/снег.....	204
эвакуация.....	376
Полка багажного отделения.....	121
Полная выработка топлива.....	290
Полное закрытие.....	21
Полное открывание.....	11
Полноэкранный режим для просмотра видео.....	238
Помощь при трогании на уклоне.....	167

Портативные устройства	
воспроизведение.....	231
органы управления.....	226
подключение.....	229
подключение нескольких устройств.....	232
подключение устройств.....	230
смена устройства.....	234
сопряжение.....	232–233
Правильная посадка.....	25
Предохранители	
блок предохранителей в багажном отделении.....	343
блок предохранителей в моторном отсеке.....	336
блок предохранителей в салоне.....	339
расположение.....	333
смена.....	334
Предупреждающие сообщения.....	62
гибридные автомобили.....	141
Предупреждение о перестроении из полосы движения.....	171
Препятствия регулировке положения сиденья	
препятствия.....	32
Приемопередатчик управления гаражными воротами	
помощь.....	96
программирование.....	93
программирование отдельной кнопки.....	95
программирование устройства с плавающим кодом.....	95
программирование устройства управления приводом гаражных ворот.....	94
сброс всех запрограммированных кнопок.....	94
управление приводом гаражных ворот.....	93
Прицеп	
буксируемая масса.....	126
раскачивание.....	128
электрические соединения.....	127
Проблемы обнаружения препятствий.....	199
Пробуксовка колес.....	160
Проверка автомобиля на роликовом стенде.....	302
Проверка давления (шины)	
проверка после ремонта.....	362
Проверка давления в шинах после ремонта.....	362
Программа "Песок".....	205
Программирование таймера климат-контроля.....	111
Проекционный дисплей.....	65
Проигрыватель компакт-дисков	
воспроизведение с портативного устройства.....	231
загрузка CD.....	214
сопряжение портативного устройства.....	232–233
Просмотр сайтов	
подключение через InControl.....	260
Противобуксовочная система	
включение.....	161
выключение.....	160
Противосажевый фильтр (DPF).....	300
поездки на небольшие расстояния.....	301
содержание серы.....	289
эксплуатация при низких температурах.....	301
Противотуманная фара	
замена лампы.....	310
Противотуманные фары/фонари	
сигнализаторы	
в задней части салона.....	71
в передней части салона.....	72
Противоугонная система.....	298
Пульт дистанционного управления	
мультимедийная система в задней части салона.....	243–244
элементы питания.....	245
простое запираение.....	18
системные передатчики.....	392

элемент питания электронного ключа.....	17	Разделенный экран карты.....	267
Р		Размеры.....	390
Работа в Интернете		Размеры точки крепления для фаркопа с электроприводом.....	137
подключение через InControl.....	260	для шаровой опоры с многопозиционной регулировочной пластиной.....	135
Рабочие жидкости		Распознавание дорожных знаков.....	172
емкости.....	386	Распознавание дорожных указателей.....	172
жидкость омывателя.....	325	Распознавание знаков.....	172
масло		Расположение информационных табличек.....	381
долив.....	321	Расход бензина.....	294
моторное масло		Расход топлива.....	294
проверка.....	320	городской цикл.....	295
омывающая жидкость		загородный цикл.....	295
проверка уровня.....	325	смешанный цикл.....	295
спецификация.....	325	Регистрация	
охлаждающая жидкость		информация о событиях.....	379
долив.....	322	сервисная информация.....	379
спецификация.....	322	Регистрация событий.....	379
расположение заливных горловин.....	319	Регламент радиосвязи.....	393
система Dynamic Response.....	327	Режим готовности.....	11
проверка уровня.....	326	Режим двойного изображения.....	240
спецификация.....	327	органы управления.....	239
тормоз		Режим максимальной высоты (пневматическая подвеска).....	163
долив.....	324	Режим отключения всех световых приборов.....	80
проверка уровня.....	323	Режим поддержания дистанции	
спецификация.....	324	возобновление.....	197
характеристики.....	384	вход в режим.....	194
Радио		изменение дистанции.....	195
DAB		отмена.....	197
настройки.....	225	Режимы экрана.....	268
станции.....	225	Режим электромобиля.....	139
автоматическая перенастройка станций.....	221	Рекомендованное давление в шинах.....	356
органы управления.....	220	Ремень безопасности.....	37, 317
органы управления DAB.....	223	безопасность.....	40
Радио DAB		преднатяжители.....	41
группы.....	225	предупреждение.....	41
настройки.....	225		
Разблокировка рулевой колонки.....	376		
Раздаточная коробка			
переключение диапазона во время движения.....	158		

проверки.....	40
регулировка.....	37
сигнализатор.....	69
Роликовые стелды.....	302
Рулевая колонка	
замок.....	12
эвакуация автомобиля.....	12
Рулевое колесо	
подогрев.....	36
регулировка.....	35
автоматический режим "AUTO".....	35
Рулевое колесо с обогревом.....	36
Ручной тормоз.....	169

С

Световой сигнализатор включения габаритных фонарей.....	72
Световой сигнализатор задних противотуманных фонарей.....	71
Световой сигнализатор предупреждения о выезде за пределы полосы движения (зеленый).....	74
Световой сигнализатор предупреждения о выезде за пределы полосы движения (красный).....	69
Световой сигнализатор системы предупреждения о препятствиях впереди.....	73
Световой сигнализатор указателя поворота прицепа.....	73
Световые приборы	
замена лампы.....	305
интенсивность освещения	
салона.....	80
конденсат.....	78
ксеноновые фары.....	307
подсветка.....	80
расположение плафонов освещения салона.....	79
режим отключения всех световых приборов.....	80
сигнализатор TPMS.....	72
сигнализаторы.....	67
снятие заднего фонаря.....	309
тест.....	67
Световые сигнализаторы	
неисправность аккумуляторной батареи гибридного автомобиля.....	69
Световые сигнализаторы и индикаторы.....	67, 72
ABS.....	70
DSC включена.....	70
HDC.....	73
автоматический ограничитель скорости.....	71
адаптивная система переднего освещения (AFS).....	71
выбран пониженный диапазон.....	73
габаритные фонари.....	72
дальний свет фар.....	72
двигатель/трансмиссия.....	70
задние противотуманные фонари.....	71
индикаторы.....	72
интеллектуальная система "Стоп/Старт" (белый).....	74
интеллектуальная система "Стоп/Старт" (зеленый).....	72
интеллектуальная система "Стоп/Старт" (янтарный).....	72
критическое предупреждение.....	67
круиз-контроль.....	73
наружная температура.....	71
низкий уровень топлива.....	71
низкое давление масла.....	68
подушки безопасности.....	55, 71
предупреждение о выезде за пределы полосы движения (зеленый).....	74
проверка ламп.....	67
режим поддержания дистанции ACC.....	71
ремень безопасности.....	69
световой сигнализатор предупреждения о выезде за пределы полосы движения (красный).....	69
свечи предпускового подогрева дизельного двигателя.....	70

сигнализатор переключения	
передачи.....	73
система контроля давления в шинах (TPMS).....	72
система управления дальним светом.....	72
стояночный тормоз.....	68
температуры двигателя.....	67
тормозная жидкость.....	68, 70
указатели поворота на прицепе.....	73
уровень заряда аккумуляторной батареи.....	69
функция предупреждения о препятствиях впереди.....	73
Свечи предпускового подогрева	
сигнализатор.....	70
Сенсорный экран.....	318
автоматическая рециркуляция.....	107
воспроизведение с портативного устройства.....	231
выбор языка.....	102
главное меню.....	100
данные Eco.....	153
дополнительные функции.....	104
запрет показа.....	238
звук кнопок.....	102
климат-контроль в передней части салона.....	105
массаж на сиденье.....	109
меню 4x4i.....	210
настройка.....	102
настройки громкости.....	102
настройки системы.....	102
настройки экрана.....	102
органы управления	
DVD-проигрывателем.....	237
органы управления аудио/видеосистемой.....	212
органы управления видеопроигрывателем.....	237
органы управления радио.....	220
органы управления радио DAB.....	223
органы управления режимом двойного изображения.....	239
органы управления ТВ.....	235
подключение нескольких портативных устройств.....	232
подключение портативного устройства.....	229
подключение портативных устройств.....	230
подогреватель, работающий на топливе.....	110
портативные устройства	
органы управления.....	226
режим двойного изображения.....	240
сиденья с подогревом и охлаждением.....	107
система видеокamer кругового обзора.....	187
служебный режим.....	104
смена портативного устройства.....	234
сопряжение портативного устройства.....	232–233
телефон	
телефонная книга.....	256
управление.....	101
уход за сенсорным экраном.....	101
факты о топливной экономичности.....	153
часы.....	102
ярлыки.....	102
Сигнализатор антиблокировочной системы тормозов (ABS).....	70
Сигнализатор двигателя/коробки передач.....	70
Сигнализатор интеллектуальной системы "Стоп/Старт".....	72, 74
Сигнализатор низкого давления масла.....	68
Сигнализатор низкого уровня топлива.....	71
Сигнализатор пониженного диапазона коробки передач.....	73
Сигнализатор температуры двигателя.....	67
Сигнализаторы указателей.....	72
Сигнализация.....	19, 298

выключение.....	23	Сиденья с функцией массажа.....	109
отключение из салона.....	19	Сиденья с электроприводом.....	24
периметр.....	19	доступ к задним сиденьям.....	30
Сигнализация автомобиля.....	298	ограничение перемещения переднего сиденья.....	25
Сиденья		отодвигание сиденья пассажира... ..	28
детские кресла.....	43	подголовники.....	33
массаж на сиденье.....	109	снятие подголовника.....	34
ограничение перемещения переднего сиденья.....	25	сохранение в память положения сиденья.....	26
очистка ремней безопасности.....	317	Символы справочника.....	2
передние с электроприводом.....	24	Система "Стоп/Старт"	
перечень проверок креплений детских кресел.....	45	включение.....	149
подголовники.....	33	выключение.....	150–151
подголовники с электроприводом... ..	33	Система Dynamic Response	
посадка на задние сиденья.....	30	долив рабочей жидкости.....	327
правильная посадка.....	25	спецификация рабочей жидкости.....	327
препятствие регулировке положения заднего сиденья.....	32	уровень жидкости.....	326
расположение детского кресла.....	46	Система адаптивного управления подвеской.....	165
расположенные сзади органы управления сиденьем переднего пассажира.....	28	Система видеокамер кругового обзора.....	187
регулировки задних сидений.....	28	меню сенсорного экрана.....	187
рекомендованные детские кресла.....	47	Система динамического контроля курсовой устойчивости (DSC).....	160
сигнализатор ремней безопасности.....	69	включение.....	161
складывание задних сидений.....	31	выключение.....	160
складывание и раскладывание задних сидений.....	29	горит сигнализатор DSC.....	70
складывающийся подлокотник.....	26	сигнализатор выключенной DSC... ..	70
с климат-контролем.....	107	Система динамической стабилизации DSC.....	160
снятие подголовника.....	34	включение.....	161
сохранение в память положения сиденья.....	26	выключение.....	160
страховочные лямки детского кресла.....	50	Система интеллектуального экстренного торможения ACC.....	202
Сиденья с климат-контролем.....	107	Система контроля "мертвых зон"	
Сиденья с ручной регулировкой подголовники.....	33	блокировка датчиков.....	91
снятие подголовника.....	34	выводимые на экран сообщения... ..	91
Сиденья с функцией запоминания положения.....	26	функция обнаружения приближающегося автомобиля.....	90
		Система контроля давления в шинах (TPMS).....	355

клапаны.....	352	Система предупреждения о препятствиях впереди.....	200
полноразмерное запасное колесо.....	357	Системы помощи при парковке	
сигнализатор.....	72	камера заднего вида.....	176, 180
уход за шинами.....	349	неисправность системы.....	176
Система контроля устойчивости на спуске.....	207	система обнаружения движущихся объектов при движении задним ходом.....	179
предупреждения.....	208	управление.....	174
сигнализатор.....	73	Системы помощи при эксплуатации	
температура тормозов.....	209	предупреждение о перестроении из полосы движения.....	171
управление выключением тормоза.....	208	распознавание дорожных знаков.....	172
Система пассивной безопасности (SRS)		Складывающийся подлокотник.....	26
боковые подушки безопасности.....	54	Служебный режим.....	104
отключение подушки безопасности.....	56	отмена.....	104
раскрытие подушки безопасности.....	55	Смартфон	
расположение подушек безопасности.....	52	канал удаленной связи	
сигнализатор подушек безопасности.....	55, 71	InControl.....	258
техническое обслуживание подушек безопасности.....	297	приложение InControl.....	258, 261
фронтальные подушки безопасности.....	54	Смена подключенного телефона.....	255
шторки безопасности.....	54	Снятие блокировки парковочного положения коробки передач.....	375
Система помощи при буксировке прицепа Tow Assist.....	129	Снятие запасного колеса.....	366
Система помощи при парковке		Снятие подголовника.....	34
очистка датчиков и камер.....	314	Солнцезащитная шторка.....	97
Система помощи при парковке задним ходом.....	174	Соответствие нормам ЕС (навигация).....	286
камера заднего вида.....	180	Сопряжение	
неисправность системы.....	176	при помощи телефона.....	253
система обнаружения движущихся объектов при движении задним ходом.....	179	Спидометр.....	59
Система помощи при парковке передним ходом.....	174	Спутниковая навигация	
неисправность системы.....	176	ТМС.....	277, 279
Система помощи при экстренном торможении.....	168, 201	дисплей.....	277
		значки.....	278
		автоматическое изучение маршрута.....	271
		арабский язык.....	277
		бездорожье	
		ввод маршрута.....	280
		маршруты.....	279
		опции маршрута.....	280
		быстрый выбор POI.....	272

быстрый маршрут.....	271	Стеклоочистители и омыватели.....	81
введенные ранее пункты назначения.....	274	датчик дождя.....	83
ввод координат.....	274	зимнее парковочное положение стеклоочистителей.....	84
восстановление настроек по умолчанию.....	273	режим регулирования по скорости движения.....	83
выбор въезда/съезда с автомагистрали.....	275	уровень жидкости.....	325
голосовые команды.....	249	Стояночный тормоз.....	169
голосовые указания.....	272	сигнализатор.....	68
загрузка сохраненного маршрута.....	280	Т	
избранные пункты.....	273	Таймер климат-контроля.....	110
изображение компаса.....	281	дополнительные пульта дистанционного управления.....	113
карта.....	274	использование пульта дистанционного управления.....	112
автомасштабирование.....	268	программирование.....	111
разделенный экран.....	267	элементы питания пульта дистанционного управления.....	113
контакты в экстренных случаях.....	274	Тахометр.....	59
лицензирование.....	283, 285	ТВ	
меню.....	265	органы управления.....	235
местоположение дилеров.....	276	органы управления режимом двойного изображения.....	239
местоположение дома.....	273	режим двойного изображения.....	240
начать указание маршрута.....	270	Телевизор	
общие сведения.....	263	органы управления.....	235
объекты инфраструктуры (POI).....	275–276	безопасность.....	251
категории.....	276	беспроводная технология Bluetooth.....	252
поиск.....	276	громкость телефона.....	256
отказ от гарантий.....	285	значки.....	255
отмена инструкций.....	272	общие сведения.....	251
правовые организации.....	282, 284–286	органы управления на рулевом колесе.....	256
пункты объезда.....	271	режим громкой связи.....	252
режимы экрана.....	268	смена телефона.....	255
указание пункта назначения.....	270	совместимость Bluetooth.....	253
область поиска.....	269	сопряжение	
указание пункта назначения по почтовому индексу.....	273	при помощи телефона.....	253
управление.....	264	сопряжение при помощи телефона.....	253
условия лицензии.....	282, 284	список совместимых устройств.....	253
Старение (шин).....	353		
Стеклоомыватели.....	81		
Стеклоочистители, скорость работы которых зависит от скорости автомобиля.....	83		

телефонная книга.....	256
Температура тормозов.....	209
Техника безопасности в гараже	
вентиляторы двигателя.....	302
выхлопные газы.....	302
горячие компоненты.....	302
использование домкрата.....	302
меры предосторожности при обращении с АКБ.....	302
электрические компоненты.....	302
Технические данные	
регламент радиосвязи.....	393
Технические характеристики	
MTBE.....	288
двигатель.....	383
емкость топливного бака.....	292
жидкости.....	384
жидкость омывателя.....	384
заправочные емкости.....	386
масса.....	388
метанол.....	288
моторное масло.....	384
охлаждающая жидкость двигателя.....	384
размеры.....	390
расположение табличек.....	381
смазочные материалы.....	384
тормозная жидкость.....	384
этанол.....	288
Технические характеристики смазочных материалов.....	384
Техническое обслуживание	
блок предохранителей (салон).....	339
блок предохранителей в багажном отделении.....	343
блок предохранителей в моторном отсеке.....	336
долив масла.....	321
ежедневные проверки.....	299
еженедельные проверки.....	299
емкости.....	386
закрывание капота.....	303
замена лампы.....	305
снятие заднего фонаря.....	309
замена предохранителя.....	334
запуск от внешнего аккумулятора.....	330
использование пускового устройства.....	330
комплект для ремонта шин.....	359
обкатка.....	298
очистка	
датчики и камеры.....	314
днище кузова.....	314
кожа.....	316
ремни безопасности.....	317
салон.....	316
снаружи.....	314
после поездки по бездорожью.....	315
проверка давления в шинах после ремонта.....	362
противосажевый фильтр (DPF).....	300
процедура ремонта шин.....	361
расположение табличек.....	381
технические характеристики смазочных материалов и рабочих жидкостей.....	384
топливная система.....	302
тяжелые условия эксплуатации.....	300
уровень моторного масла.....	320
уровень омывающей жидкости.....	325
уровень охлаждающей жидкости.....	322
уровень рабочей жидкости системы Dynamic Response.....	326
уровень тормозной жидкости.....	323
элемент питания электронного ключа.....	17
Топливная система.....	302
Топливный бак	
заправочная емкость.....	386
Топливо и заправка.....	290
бензиновый двигатель.....	287
вода в топливе.....	291
выработка.....	290
дизельный.....	288
емкость бака.....	292

лючок топливозаливной горловины.....	290	индикаторы переключения диапазонов.....	157
меры предосторожности.....	287	переключение диапазона.....	158
метанол.....	288	переключение диапазонов на неподвижном автомобиле.....	157
октановое число.....	287	сигнализатор переключения передачи.....	73
расход.....	294	система движения под уклон.....	157
содержание серы в дизельном топливе.....	289	Транспортировка автомобиля.....	376
устройство топливной защиты.....	292	Тяжелые условия эксплуатации.....	300
этанол.....	288		
Топливо и заправка топливом		У	
триметилбутиловый эфир (МТВЕ).....	288	Указание пункта назначения.....	270
Тормоза		область поиска.....	269
важная информация.....	167	почтовый индекс.....	273
долив рабочей жидкости.....	324	Указатели поворота.....	75
помощь при экстренном торможении.....	201	сигнализатор.....	72
проверка рабочих жидкостей.....	323	Указатель периодичности обслуживания.....	65
ручной тормоз.....	169	Указатель уровня топлива.....	59
световой сигнализатор (красный).....	68	Украденный автомобиль	
световой сигнализатор (янтарный).....	70	InControl Secure.....	259
сигнализатор ABS.....	70	Управление дальним светом.....	76
сигнализатор стояночного тормоза.....	68	Управление данными Eco.....	153
система помощи при трогании на подъеме.....	167	Управление приводом гаражных ворот.....	93
система помощи при экстренном торможении.....	168	въездные ворота.....	95
спецификация рабочей жидкости.....	324	помощь.....	96
управление на крутом склоне.....	168	программирование.....	93–94
управление с помощью ABS.....	168	программирование отдельной кнопки.....	95
электронная система распределения тормозных усилий.....	168	программирование устройства с плавающим кодом.....	95
Точки крепления (ISOFIX).....	48	сброс всех запрограммированных кнопок.....	94
Точки крепления (багаж).....	122	Устройство защиты от заправки бензином дизельных автомобилей.....	292
Точки крепления кресла ISOFIX.....	48		
Трава/гравий/снег.....	204	Ф	
Трансмиссия		Фаркоп	
аварийный режим движения.....	158	размеры точки крепления.....	137
автоматическая.....	154	Фаркоп с электроприводом.....	131

Фары.....	75
Фронтальные подушки безопасности.....	54
Функция обнаружения приближающегося автомобиля.....	90
Функция плавного старта на наклонной поверхности	
выключение тормоза на подъеме.....	208
Функция предупреждения о препятствиях впереди в ACC	
обнаружение препятствий.....	200

Х

Характеристики	
двигатель.....	383
заправочные емкости.....	386
масса.....	388
размеры.....	390
Хранение автомобиля.....	299

Ц

Цепи противоскольжения.....	353
-----------------------------	-----

Ч

Часы.....	59
-----------	----

Ш

Шаровая опора тягово-сцепного устройства	
многопозиционная регулировочная пластина.....	134
размеры точки крепления.....	135
фаркоп с электроприводом.....	131
Шины	
TPMS.....	355
сигнализатор.....	72
важная информация.....	372
временное использование запасного.....	357
давление.....	350
деформированные участки.....	353
естественное старение.....	353

загрузка автомобиля.....	357
замена.....	352
использование запасного колеса.....	372
использование комплекта для ремонта.....	360
клапаны.....	352
комплект для ремонта.....	359
маркировка на боковой поверхности.....	348
маркировка на боковой поверхности шины.....	348
поиск сведений о рекомендованном давлении в шинах.....	356
полноразмерное запасное колесо.....	357
проверка давления.....	356
процедура ремонта.....	361
скоростные категории.....	349
смена.....	357
техника безопасности при ремонте шин.....	359
требования для Индии.....	354
уход за шинами.....	349
цепи противоскольжения.....	353
Шторка заднего стекла.....	97
Шторка крыши	
работа.....	98
Шторки	
заднее стекло.....	97

Э

Эвакуация	
бездорожье.....	376
буксировка с опорой на четыре колеса.....	377–378
буксировочные проушины.....	373
снятие блокировки парковочного положения коробки передач.....	375
транспортировка.....	376
Эвакуация автомобиля	
бездорожье.....	376
буксировка с опорой на четыре колеса.....	377–378

буксировочные проушины.....	373
замок рулевой колонки.....	12
разблокировка рулевой колонки...	376
снятие блокировки парковочного положения коробки передач.....	375
транспортировка автомобиля.....	376
Эксплуатация	
автоматический ограничитель скорости.....	189
автоматическое отключение ACC.....	197
адаптивный круиз-контроль.....	193
активная выхлопная система.....	147
важная информация о тормозах...	167
включение интеллектуальной системы "Стоп/Старт".....	149
возобновление режима поддержания дистанции ACC.....	197
восстановление заданной скорости ACC.....	197
выбор Park Assist.....	183
горит сигнализатор DSC.....	70
датчик дождя.....	83
ежедневные проверки.....	299
еженедельные проверки.....	299
изменение дистанции ACC.....	195
использование ACC.....	193
использование системы круиз-контроля.....	191
неисправности ACC.....	199
низкое давление масла.....	68
обкатка.....	298
ограничения системы Park Assist.....	184
отключение интеллектуальной системы "Стоп/Старт".....	150
отмена режима поддержания дистанции и заданной скорости ACC.....	196
перед запуском.....	379
поиск и устранение неисправностей системы Park Assist.....	185
после столкновения.....	379
правильная посадка.....	25
проблемы с обнаружением радиосигнала ACC.....	199
режим поддержания дистанции ACC.....	194
световой сигнализатор предупреждения о выезде за пределы полосы движения (зеленый).....	74
световой сигнализатор предупреждения о выезде за пределы полосы движения (красный).....	69
сигнализатор переключения передачи.....	73
сигнализатор системы предупреждения о препятствиях впереди.....	73
система интеллектуального экстренного торможения ACC.....	202
система контроля "мертвых зон" функция обнаружения приближающегося автомобиля...	90
система помощи при трогании на подъеме.....	167
система помощи при экстренном торможении.....	168
советы по вождению с ACC.....	198
сообщения системы контроля "мертвых зон".....	91
тяжелые условия.....	300
управление на крутом склоне с помощью ABS.....	168
управление тормозами с помощью ABS.....	168
функция Queue Assist системы ACC.....	196
функция предупреждения о препятствиях впереди.....	200
функция предупреждения о препятствиях впереди ACC.....	200
электронная система распределения тормозных усилий.....	168
Эксплуатация при низких температурах противосажевый фильтр (DPF).....	301
Эксплуатация системы Terrain response.....	204

Экстренные случаи (навигация).....	274
Электрические стеклоподъемники	
работа.....	97
Электронная система распределения	
тормозных усилий.....	168
Электронные данные.....	379
Электронный ключ	
замена элемента питания.....	17
передатчики.....	392
простое запираение.....	18
Электронный стояночный тормоз....	169
Элементы управления на рулевом	
колесе	
ограничитель скорости.....	189
телефон.....	256
Этанол.....	288



ОРГАНЫ УПРАВЛЕНИЯ

1. Передние плафоны освещения салона (79).
2. InControl Remote – вызов аварийной службы (258).
3. Люк (97).
4. Шторка крыши (97).
5. InControl Remote – вызов служб экстренной помощи (258).
6. Освещение/указатели поворота/маршрутный компьютер (75/63).
7. Управление информационной панелью (61).
8. Щиток приборов, сигнализаторы и информационная панель (59/67).
9. Круиз-контроль/адаптивный круиз-контроль (ACC) (191/193).
10. Органы управления стеклоочистителем/омывателем (81).
11. ЗАПУСК/ОСТАНОВКА двигателя (144).
12. Сенсорный экран (100).
13. Управление микроклиматом в передней части салона (105).
14. Меню климат-контроля (105).
15. Аварийная сигнализация.
16. Меню передних сидений с подогревом/климат-контролем (107).
17. Кнопка отпирания перчаточного ящика (117).
18. Извлечение компакт-диска (212).
19. Климат-контроль (105).
20. Селектор коробки передач (154).
21. Система Terrain Response (204).
22. Пониженный диапазон передач (158).
23. Автоматический ограничитель скорости (ASL) (189).
24. Интеллектуальная система "Стоп/Старт" (149).
25. Электрический стояночный тормоз (EPB) (169).
26. Управление пневматической подвеской (162).
27. Режим электромобиля (EV) (139 или активная выхлопная система (только SVR) (147)).
28. Система динамической стабилизации (DSC) отключена (160).
29. Система управления движением под уклон (HDC) (207).
30. Кнопка включения/выключения аудиосистемы и регулятор громкости (212).
31. Лепестковый подрулевой переключатель повышения передачи (154).
32. Подогрев рулевого колеса (35).
33. Регулятор положения рулевой колонки (35).
34. Звуковой сигнал.
35. Телефон и распознавание голосовых команд (256/247).
36. Лепестковый подрулевой переключатель понижения передачи (154).
37. Регулятор освещения салона.
38. Включение/выключение системы предупреждения о выезде за пределы полосы движения (171).
39. Открывание двери багажного отделения (ручное), открывание/закрывание (с электроприводом) (12/13).
40. Ручка замка капота (303).
41. Выключатели центрального замка (21).
42. Сохранение и вызов из памяти настроек сиденья водителя (26).
43. Органы управления стеклоподъемниками (97).
44. Блокировка задних стеклоподъемников и замков задних дверей для защиты детей (43).
45. Электропривод регулировки/складывания зеркал (85).

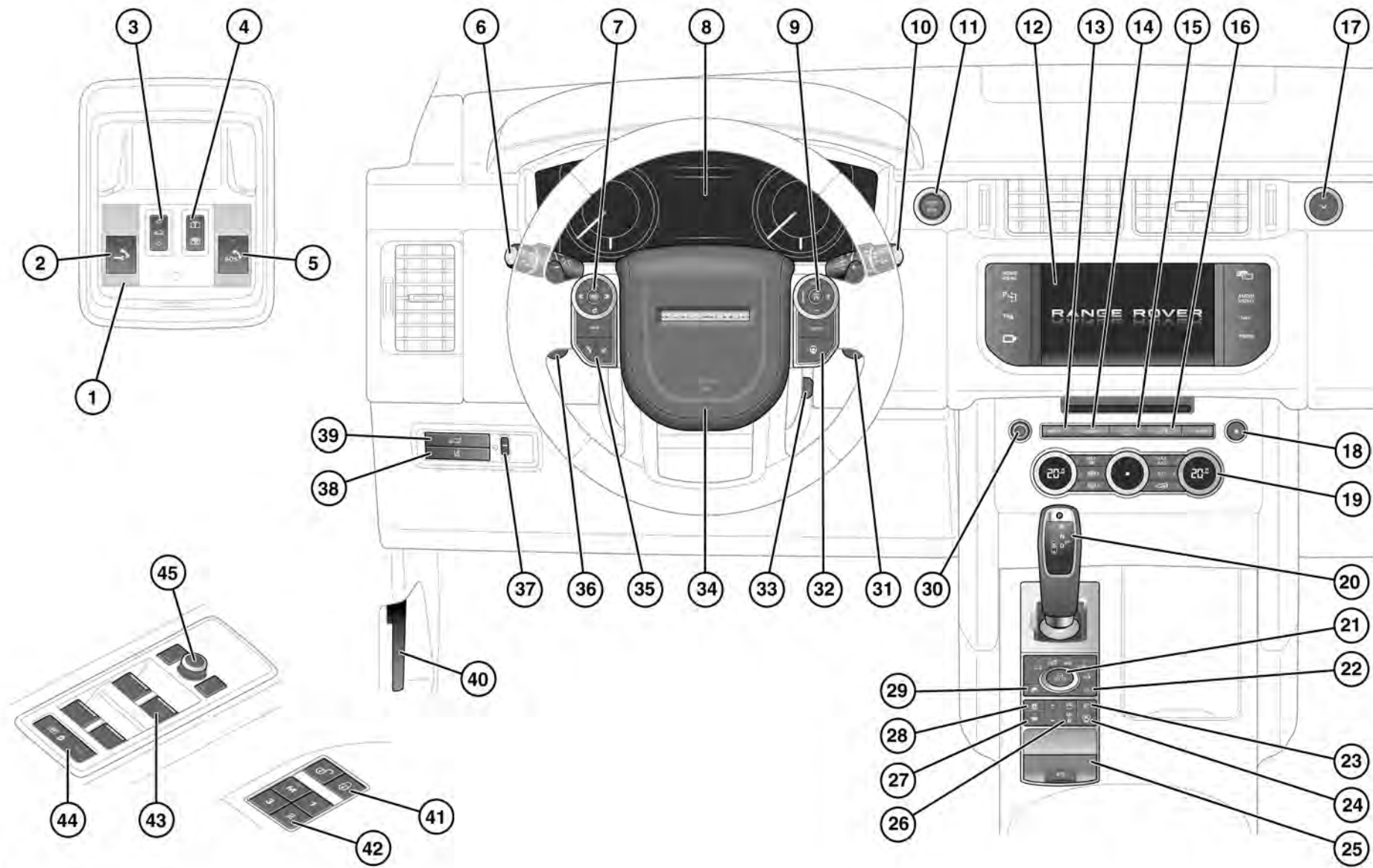

SL2786